



DK

NO

SE

FI

GB

DE













ET

NL







Grouwi[®]

Brugsanvisning · Bruksanvisning · Bruksanvisning
Käyttöohje · Instruction manual · Gebrauchsanweisung
Kasutusjuhend · Gebruiksaanwijzing

ADVARSELSSYMBOLER FOR PLÆNEKLIPPEREN

| | | | |
|---|---|---|--|
|  | <p>Læs brugerinstruktionerne, før du betjener maskinen.</p> |  | <p>Klasse III apparat</p> |
|  | <p>Hold sikker afstand til maskinen under drift.</p> |  | <p>Genanvendelig.</p> |
|  | <p>Betjen spærreanordningen, før du arbejder på eller løfter maskinen.</p> |  | <p>Li-Ion-batteri. Dette produkt er mærket med et symbol, der henviser til "separat indsamling" for alle batteripakker og batteripakke. De vil derefter blive genanvendt eller demonteret for at reducere miljøpåvirkningen. Batteripakker kan være farlige for miljøet og menneskers sundhed, da de indeholder farlige stoffer.</p> |
|  | <p>Sæt dig ikke op på plæneklipperen.</p> |  | <p>Støjemission</p> |
|  | <p>Dette tilbehør er i overensstemmelse med gældende EU-direktiver</p> |  | <p>Brænd ikke</p> |
|  | <p>Elektriske affaldsprodukter må ikke bortskaffes sammen med husholdningsaffaldet. Genbrug venligst, hvor der findes faciliteter. Tjek med dine lokale myndigheder eller forhandler for rådgivning om genbrug.</p> |  | <p>Batterier kan komme i vandkredsløbet, hvis de bortskaffes forkert, hvilket kan være farligt for økosystemet. Bortskaf ikke brugte batterier som usorteret kommunalt affald.</p> |
|  | <p>Maskinen må ikke skilles ad uden tilladelse.</p> | | |

ADVARSELSSYMBOLER FOR OPLADEREN

| | |
|--|---|
|  | Læs brugerinstruktionerne, før du betjener opladeren. |
|  | Klasse II apparat |
| T3.15A  | Sikring |
|  | Dette tilbehør er i overensstemmelse med gældende EU-direktiver |
|   | Elektriske affaldsprodukter må ikke bortskaffes sammen med husholdningsaffaldet. Genbrug venligst, hvor der findes faciliteter. Tjek med dine lokale myndigheder eller forhandler for rådgivning om genbrug. |
| IP67 | Produktet er vandbeskyttet. |

Robotplæneklipper 900 m²

INTRODUKTION

For at du kan få mest mulig glæde af dit nye produkt, beder vi dig gennemlæse denne brugsanvisning, før du tager produktet i brug. Vi anbefaler dig desuden at gemme brugsanvisningen, hvis du senere skulle få brug for at genopfriske din viden om produktets funktioner.

TEKNISKE DATA

| | |
|--|---|
| Model | 108087 |
| Nominal spænding | 18 V \equiv |
| Omdrejningstal uden belastning | 2800/min |
| Klippeområde | 900 m ² |
| Skærediameter | 20 cm |
| Klippehøjde | 30-60 mm |
| Klippehøjdepositioner | 19 |
| Batteritype | Li-Ion |
| Batterikapacitet | 20 V 5,0 Ah |
| Batterimodel | SBA2505 |
| Opladningstid | ca. 90 min. (20% ~80%) |
| Opladermodel | 2100073 |
| Opladerens indgangseffekt: | 220-240 V~50-60 Hz 70 W |
| Opladerens udgang: | 21 V, 2,5 A |
| Ladestationens model: | 2100284 |
| Maskinens vægt | 11,8 kg |
| Beskyttelsesgrad | Klasse III |
| App | Ja |
| Maks. hældning | 35% |
| IOT-forbindelse | Wifi + Bluetooth |
| Beskyttelsesindeks | IPX5 |
| Frekvensbånd for indbygget WLAN-modul | 2,4-2,484 GHz / 5,180-5,825 GHz |
| Maks. radiofrekvenseffekt for indbygget WLAN-modul | 20 dBm (@ 2412 MHz-2472 MHz) 23 dBm (@ 5150 MHz-5250 MHz) 27 dBm (@ 5470 MHz-5725 MHz) 13,97 dBm (@ 5745 MHz-5825 MHz) |
| Maks. radiofrekvenseffekt for indbygget LoRa-modul | 13,97 dBm |

A-vægtet lydtryk: LpA = 50 dB(A), KPA = 3,0 dB(A)

A-vægtet lydeffekt: LwA = 58 dB(A), KwA = 3,0 dB(A)

SÆRLIGE SIKKERHEDSINSTRUKTIONER

GEM TIL SENERE REFERENCE

Bemærk: Læs alle sikkerhedsadvarsler og instruktioner, før du betjener maskinen. Manglende overholdelse af disse advarsler og instruktioner kan resultere i elektrisk stød, brand og/eller alvorlig personskade.

Plæneklipperen er ikke beregnet til brug af personer (herunder børn) med nedsatte fysiske, sensoriske eller mentale evner eller af personer, der mangler erfaring og viden, medmindre de er under opsyn eller instrueret af en person, der er ansvarlig for deres sikkerhed.

Børn skal være under opsyn, så de ikke leger med plæneklipperen.

ADVARSEL: Brug kun den aftagelige strømforsyning, der følger med dette apparat, til genopladning af batteriet.

Sikkerhedsvejledning før brug

Læs og forstå instruktionerne; vær fortrolig med betjeningselementerne og korrekt brug.

Lad ikke personer, der ikke er bekendt med disse instruktioner, eller børn bruge plæneklipperen.

Operatøren er ansvarlig for ulykker eller farer for andre personer eller ejendom.

Forberedelse før brug

Inspicer regelmæssigt klippeområdet, og fjern sten, pinde, tråde, knogler og andre fremmedlegemer.

Kontrollér regelmæssigt knive, bolte og skæreenheden for slid eller beskadigelse.

Udskift slidte eller beskadigede knive og bolte i sæt.

Sluk plæneklipperen, brug beskyttelseshandsker, og håndter knivene forsigtigt – rotation af ét knivblad kan få andre til at bevæge sig.

ADVARSEL: Brug ikke plæneklipperen uden at afskærmningen er på plads.

Sikker betjening

Brug aldrig maskinen med defekte afskærmninger eller uden afskærmninger på plads.

Hold hænder og fødder væk fra roterende dele. Løft eller bær ikke plæneklipperen, mens den kører.

Sluk plæneklipperen, før du fjerner blokeringer, rengør eller arbejder på den.

Ændr ikke plæneklipperens originale design – ændringer sker på eget ansvar.

Start kun plæneklipperen som anvist, og hold hænder og fødder væk fra knivene.

Placer ikke genstande på plæneklipperen eller dockingstationen.

Brug ikke plæneklipperen med defekte

knivskiver, knive, skruer, møtrikker eller kabler. Sluk plæneklipperen, når den ikke er i brug i længere perioder.

Plæneklipperen starter kun, når den er tændt, og den korrekte PIN-kode er indtastet.

Undgå brug i dårligt vejr, især når der er risiko for lynnedslag.

Rør ikke ved bevægelige dele, før de er helt standset.

Efterlad ikke plæneklipperen uden opsyn, hvis der er kæledyr, børn eller andre personer i nærheden.

Bevar balancen, og undgå at række for langt. Gå, og løb ikke, især ikke på skråninger.

Brug altid solidt fodtøj og lange bukser under arbejdet.

Afbryd fra strømforsyningen eller deaktiver plæneklipperen før:

- fjernelse af blokeringer.
- kontrol, rengøring eller vedligeholdelse.
- inspektion efter påkørsel af en fremmed genstand.
- undersøgelse af unormale vibrationer.

Sikkerhed for strømledninger

Tilslut eller rør ikke ved en beskadiget ledning, før du har afbrudt forbindelsen til strømforsyningen – beskadigede ledninger kan bløtlægge strømførende dele.

Hvis ledningen bliver beskadiget eller filtret sammen, skal du tage stikket ud af stikkontakten, før du udreder den. Træk i stikket, ikke i ledningen. Få reparationer udført af en kvalificeret tekniker.

Sikkerhed på offentlige områder

På offentlige områder skal der opsættes advarselsskilte omkring klippeområdet med følgende tekst:

"ADVARSEL! Automatisk plæneklipper! Hold dig væk fra maskinen! Hold opsyn med børn!"

Vedligeholdelse og opbevaring

Sluk altid for strømmen, når plæneklipperen står på hovedet, eller når du arbejder under den.

Vask ikke med højtryksrensere – vand kan beskadige elektronikken.

Brug handsker, når du udskifter knive.

Hold alle fastgørelseselementer stramme for at sikre sikker drift.

Inspicer plæneklipperen hver uge, og udskift slidte eller beskadigede dele.

Brug kun de korrekte erstatningsknive.

Oplad kun batterier via dockingstationen.

Forkert opladning kan medføre elektrisk stød eller overophedning af batteriet.

Servicér plæneklipperen i henhold til producentens anvisninger.

Anbefaling: Tilslut plæneklipperen til en strømkreds, der er beskyttet af en fejlstrømsafbryder (RCD) med en udløsningsstrøm på højst 30 mA.

Sikker transport

Brug originalemballagen ved transport over længere afstande.

Sådan flyttes plæneklipperen inden for arbejdsområdet:

- Tryk på STOP.
- Bær i det bageste håndtag, med knivskiven vendt væk fra dig.

Sikkerhedsadvarsler for batteripakke

Batteripakken må ikke skilles ad, åbnes eller rives i stykker.

Kortslut ikke batteriet. Opbevar det væk fra ledende materialer.

Holdes væk fra varme, ild og direkte sollys.

Undgå mekaniske stød.

Ved lækage skal kontakt med hud eller øjne undgås. Skyl med rigeligt vand, og søg lægehjælp.

Søg straks lægehjælp ved indtagelse.

Hold batteripakken ren og tør.

Brug ved normal stuetemperatur (20 °C ± 5 °C).

Bortskaf forskellige batterityper hver for sig.

Genoplad kun med GROUW-opladeren som angivet.

Brug kun batteripakker, der er beregnet til udstyret.

Opbevares utilgængeligt for børn.

Gem produktokumentationen til senere reference.

Bortskaf batterier på korrekt vis.

Bland ikke celler med forskellig producent, kapacitet, størrelse eller type.

Batterier må kun udskiftes af kvalificeret personale.

Yderligere advarsler

ADVARSEL: Plæneklipperen kan være farlig, hvis den bruges forkert. Læs og forstå brugsanvisningen før brug.

ADVARSEL: Hold sikker afstand under drift.

ADVARSEL: Sluk plæneklipperen, før du løfter eller arbejder på den.

ADVARSEL: Sæt dig ikke op på plæneklipperen.

fra lysnettet. Fjern derefter forbindelsen til chassis og derefter batteriforbindelsen.

Oplad ikke et utæt batteri.

Brug ikke opladere til andre formål end dem, de er beregnet til.

Før opladning skal du sikre, at opladeren passer til den lokale vekselstrømforsyning.

Opladningsenheden skal beskyttes mod fugt.

Brug ikke opladningsenheden udendørs.

Kortslut ikke kontakterne på batteriet eller opladeren.

Overhold polariteten "+/-" under opladning.

Åbn ikke enheden, og opbevar den

utilgængeligt for børn.

Oplad ikke batterier fra andre producenter eller uegnede modeller.

Sørg for, at forbindelsen mellem

batteriopladeren og batteriet er korrekt, og at

den ikke er blokeret af fremmedlegemer.

Sørg for, at batteriopladerens åbninger er fri for

fremmedlegemer, og beskyt dem mod snavs og fugt.

Opbevar tørt og frostfrit.

Når du oplader batterier, skal batteriopladeren

stå i et godt ventileret område og være placeret

væk fra brandfarlige materialer. Batterier kan

blive varme under opladning. Overoplad ikke nogen

batterier. Sørg for, at batterier og opladere ikke

efterlades uden opsyn under opladning.

Genoplad ikke ikke-genopladelige batterier, da

de kan overophede og gå i stykker.

Længere levetid og bedre ydeevne kan

opnås, hvis batteripakken oplades, når

lufttemperaturen er mellem 18 °C og 24 °C.

Oplad ikke batteripakken ved lufttemperaturer

under 4,5 °C eller over 40,5 °C. Dette er

vigtigt, da det kan forhindre alvorlig skade på

batteripakken.

SÆRLIGE SIKKERHEDSINSTRUKTIONER FOR OPLADEREN

Læs instruktionerne før opladning.

Efter opladning skal batteriopladeren afbrydes

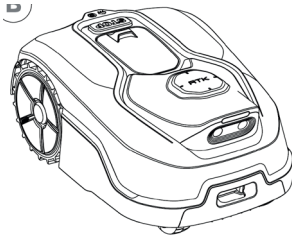

Robotplæneklipperen

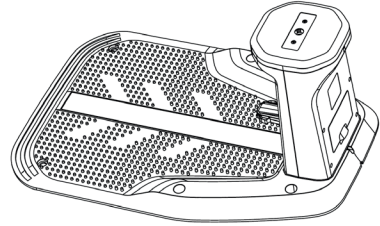

Ladestation



6 x skruer til fastgørelse af ladestation



1 x unbrakonøgle H5



6 x ekstra klinger og skruer

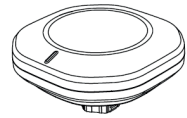

1 x RTK-antenne

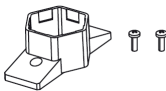

1 x RTK-fastgørelsesbase og 2 x skruer

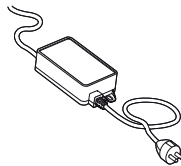

Strømforsyning



Brugsvejledning

Du skal også bruge



DELE

1. RTK-dæksel
2. Åbning af dæksel
3. Justering af klippehøjde
4. Betjeningspanel
5. Sikkerhedsstopknop
6. Regnsensor
7. LED-lys
8. Kamera
9. Ladekontakt

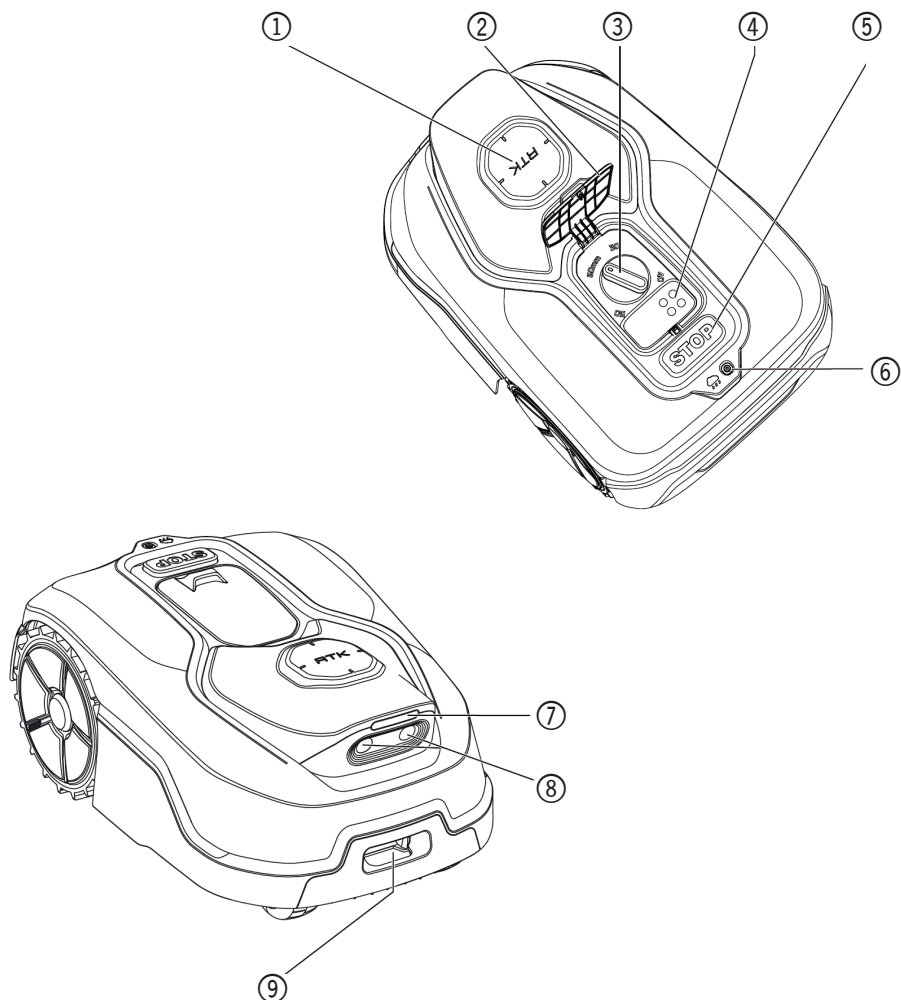

HOVEDFUNKTIONER

I det følgende afsnit vil vi gerne hjælpe dig med at forstå bedre, hvordan plæneklipperen fungerer.

Plæneklipperen har en kamerasensor og kunstig intelligens (AI), der gør det muligt for den at arbejde autonomt.

Den kan skelne mellem græsplæne og andre områder, ved, hvornår den skal vende tilbage til opladerbasen, registrerer regn, stopper, når den registrerer et problem, og navigerer uden om forhindringer. Af hensyn til sikkerhed stopper plæneklipperen automatisk knivskiven, hvis den løftes, eller hvis der opstår andre sikkerhedsproblemer.

GRÆSEHÅNDTERING

Intet behov for afgrænsningskabel eller antenneinstallation, vedligeholdelse eller bekymringer om signalet.

Ved hjælp af deep learning-teknologi genkender plæneklipperen grænser og klipper automatisk græsarealer og undgår områder uden græs. For at sikre sikker navigation på din græsplæne skal du være særligt opmærksom på visse situationer. Se afsnittet "Patruljering og planlægning" for flere oplysninger.

FORHINDRINGSUNDGÅELSE

Plæneklipperen registrerer objekter foran sig i realtid ved hjælp af AI-kamerateknologi og en voksende billeddatabase. Den undgår genstande, der ikke er græs, såsom træstubbe, vandrør og bolde.

NEM RENGØRING

Plæneklipperen er vandtæt i henhold til IPX 5 og kan skylles med en almindelig haveslange.

OPLADER SIG SELV

Når plæneklipperen skal oplades, stopper den med at klippe og følger kanten mod uret tilbage til opladerbasen.

Når opladningen er færdig, genoptager plæneklipperen automatisk klipningen eller forbliver i ladestationen i henhold til klippeplanen.

REGNSENSOR

Plæneklipperen er 100 % vejrbestandig og beregnet til at være udendørs. Men klipning af vådt græs giver ikke det bedste resultat. Plæneklipperen er udstyret med en regnsensor, der registrerer regn og giver besked til plæneklipperen om at stoppe klipningen og vende tilbage til ladestationen. Efter regnvejr starter plæneklipperen igen, når græsset ikke længere er vådt. Den standardmæssige Rain Delay-tid er 180

minutter. Du kan ændre indstillingen for Rain Delay via appen.

IKKE FLERE GRÆSAFKLIP AT SAMLE OP

Plæneklipperens daglige klipning giver meget korte græsafklip, som ikke behøver at blive revet sammen. Disse græsafklip er et perfekt organisk næringsstof til din græsplæne. Hyppig klipning øger tætheden af græsstrå og forhindrer effektivt spredning af ukrudt.

KLIPPEHØJDE

Plæneklipperens klippehøjde kan justeres mellem 30 mm og 60 mm. Før du starter plæneklipperen første gang, skal du sikre, at græsset ikke er længere end 10 cm. Hvis græsset er længere, skal du bruge en almindelig græsplæneklipper til at klippe det, før du bruger plæneklipperen. Hvis du vil forkorte græshøjden markant, anbefales det, at du gør det gradvist ved at justere klippehøjden i trin.

SIKKERHED OG PIN-BESKYTTELSE

For at forhindre, at uvedkommende kan bruge den, er plæneklipperen beskyttet af en PIN-kode, som du nemt kan indstille. Plæneklipperen leveres fra fabrikken med koden [0000]. Hvis plæneklipperen er forbundet til dit Wi-Fi-netværk, kan du låse den via appen på din smartphone.

TIPS TIL EFFEKTIV GRÆSSLÅNING

Klipningstiden er forskellig for hver græsplæne og afhænger af de faktorer, der er nævnt nedenfor.

Juster gradvist den tid, du lader plæneklipperen klippe hver dag, indtil du finder den mest egnede indstilling.

Din robotplæneklipper kan klippe områder af forskellig størrelse, men det afhænger af flere faktorer, f.eks.:

- Græsarterne i din græsplæne og deres væksthastighed.
- Skarphe den af skærebledene.
- Luftfugtigheden.
- Omgivelsestemperaturen.
- Antallet af forhindringer i din græsplæne.

Plæneklipperens klippehøjde kan justeres mellem 3 cm og 6 cm. Før du starter plæneklipperen for første gang, bør du klippe græs til en højde på højst 10 cm med din manuelle græsplæneklipper.

Indstil derefter plæneklipperens klippehøjde til den maksimale indstilling (5 cm/6 cm), første gang du slår græs.

Plæneklipperen klipper bedst i tørt vejr. Vådt græs kan ophobe sig på skiven til skærebledene og inde i motoren, og det kan også give dårlig

trækraft og få maskinen til at glide under arbejdet. Plæneklipperen er følsom over for tordenvejr. Ved tordenvejr skal du beskytte plæneklipperen ved at frakoble ladestationen fra strømmen og sikre, at plæneklipperen ikke kan oplades.

Plæneklipperen "elsker" at slå græs og kræver, at skærebladene holdes i god stand for at klippe optimalt. Plæneklipperen kan klare det meste selv, men har nogle gange brug for din hjælp for at undgå skader på maskinen.

- Lad aldrig plæneklipperen køre hen over grus.
- Fjern eller afskærm forhindringer, som plæneklipperen ved et uheld kan køre op på og dermed beskadige skiven til skærebladene.
- Fjern alt affald og alle fremmedlegemer fra din græsplæne.

KOM I GANG

PATRULJERING OG PLANLÆGNING

Det er nemmere at gøre plæneklipperen klar til brug, hvis du nøje følger disse instruktioner.

- Installer RTK-antenne på basen
- Installer opladerbasen
- Tilslut opladerbasen til vekselstrøm
- Oplad plæneklipperen helt, og tænd den
- Kontrollér klippeområdet, og gør klar til græsslåning.

RTK-ANTENNEINSTALLATION

1. Åbn bagdækslet og tilslut kablet med mærkatet "RTK"
 2. Sørg for at sætte dockingterminalen i den korrekte retning
 3. Ret RTK-antennen ind efter fastgørelsesbasen på ladestationen, og monter den på plads.
- BEMÆRK: Sørg for, at LORA-indikatorlinjen vender mod græsplænen midterste område.

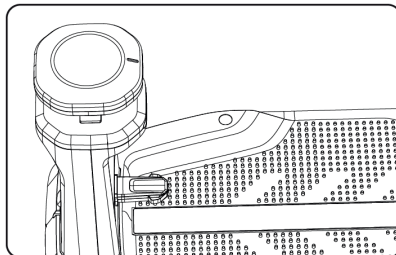
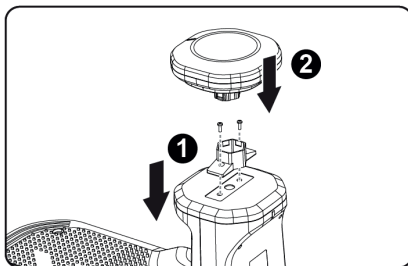
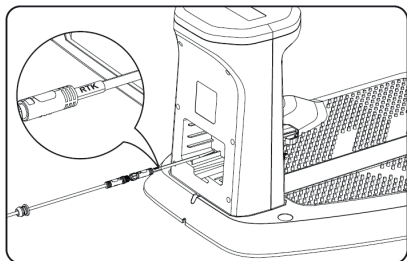

PARRING AF RTK-BASESTATION:

RTK-basestationen og maskinen er som standard parret, inden de forlader fabrikken. Brugeren behøver ikke at udføre parringsoperationer.

Hvis manuel parring er påkrævet i særlige situationer, skal du følge instruktionerne i APP og indtaste SN-koden for manuel parring. Manuel parring bruges i to situationer (typisk når en basisstation ikke fungerer og skal udskiftes; normalt er manuel parring ikke nødvendig):

Situation 1: Vælg manuel parring, hvis brugeren ikke kan fastlægge ladedockens position.

Situation 2: Tilføj basisstation i "Indstillinger".

INSTALLATION AF LADEDOCK

SIKKERHEDSFORANSTALTNINGER

- Før installation skal du fjerne forhindringer fra græsplænen, f.eks. affald, sten, legetøj, ledninger osv.
- For at øge sikkerhed skal børn og kæledyr holdes væk fra græsplænen.
- Sørg for, at området 2 meter foran ladedocken er frit, at QR-koden på ladedocken og den hvide stribe i bunden ikke er blokeret, og at passagen fra ladedock til græsplænen er fri, så maskinen kan køre sikkert.
- Da RTK-basestationen er placeret oven på ladedock, skal ladedock for at optimere RTK-systemets ydeevne placeres på åben, flad, ikke-befæstet jord med frit område omkring.
- Installer ikke ladedock i hjørnet af en L-formet bygning, i en smal sti mellem to

bygninger eller under træer.

- Ladedocken skal være inden for rækkevidde af dit Wi-Fi derhjemme og tæt på en strømkilde.
- Kontroller RTK-forbindelsens signal. Hvis signalet ofte er svagt, skal du vælge en anden placering med bedre satellitmodtagelse.
- RTK-basestationen er referencepunktet for RTK-maskinens kortlægning. Når kortlægningen er færdig, må du ikke flytte RTK-basestationen eller ladedocken. Ellers er omkortlægning nødvendig.

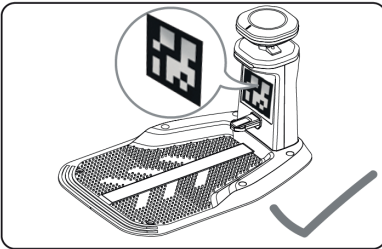
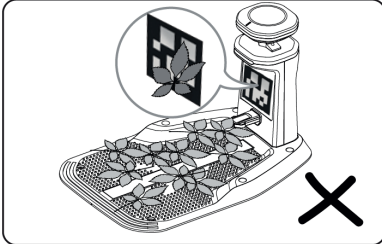

VALG AF PLACERING TIL RTK-BASESTATION

1. For at optimere RTK-systemets ydeevne skal RTK-referencestationen stå i et åbent område, så den kan modtage satellitsignaler. Du kan installere RTK-referencestationen på fladt, åbent terræn. Sørg for, at børn eller dyr ikke kommer tæt på og utilsigtet flytter RTK-antennen, da dette kan give positionsafvigelse.

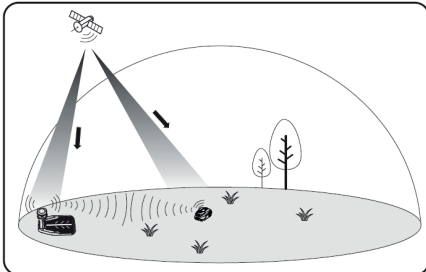

2. Sørg for, at placeringen er uhindret: Placer basestationen i det mest åbne område, og sørg for, at der ikke er nogen hindringer over

basisstationens antenne, f.eks. skygge fra træer, høje bygninger, murhjørner osv.

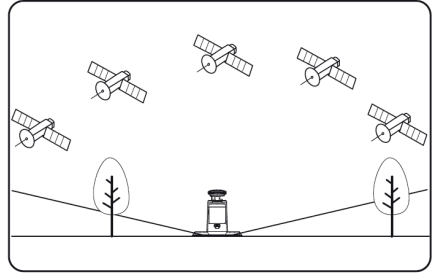

3. Placeringskravene er som følger:

- RTK-basestationen skal stå lodret.
- Placer RTK-basestationen på fladt, åbent terræn. Sørg for, at der ikke er tage eller træer, der kan blokere satellitsignalerne.
- Installer IKKE RTK-referencestationen i hjørnet af en L-formet bygning, på en smal sti mellem to bygninger eller under et træ.
- Hold en afstand på mindst 3 meter (10 fod) mellem RTK-referencestationen og enhver væg eller ethvert træ.

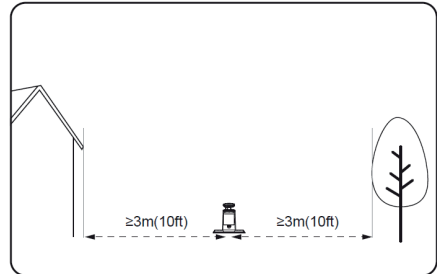

Placer ladestationen på et fladt underlag. Ladeområdet (1X1 m/3X3 fod foran ladestationen) skal være fri for væsentlige ujævnheder.

Hældningen skal være mindre end 5°.

Installer IKKE ladestationen i hjørnet af en L-formet bygning eller på en smal sti mellem to bygninger.

Der må ikke være forhindringer eller andre genstande mellem ladestationen og dockingpunktet.

Ladestationens bundplade må ikke være bøjet eller vippet.

Placer ladestationen, så den vender mod græsplænen.

Hvis ladestationen placeres uden for græsplænen, skal du lave en kanal, der forbinder den med græsplænen.

BEMÆRK: Hvis ladestationen er installeret på

en betonoverflade, skal den fastgøres med ekspansionsbolte.

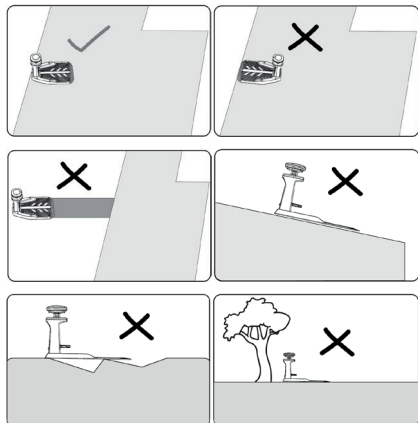

Fastgør opladerbasen på den valgte placering

A. Saml opladerbasens bundplade, ret den ud, og spænd samlingerne.

B. Indsæt ladetårnet i bundpladen, og fastgør det derefter til jorden med de medfølgende skruer og unbrakonøgle.

C. Hvis den placeres på en hård overflade, skal den fastgøres med plugs og skruer.

Bemærk: Det anbefales at samle opladerbasen på en flad, hård overflade.

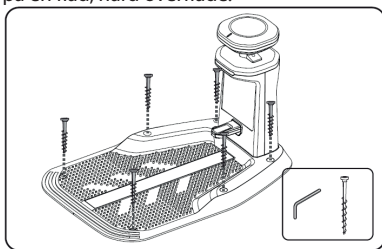

TILSLUTNING AF ADAPTEREN TIL LADESTATIONEN

Tilslut lavspændingskablet fra ladestationen til opladeren. Ved tilslutning skal du justere de to pile på netledningens stik, tilslutte det sikkert og stramme den ydre ring. Stikkene kan være lidt vanskelige at tilslutte, da de er fugttætte. Spænd stikkene godt fast.

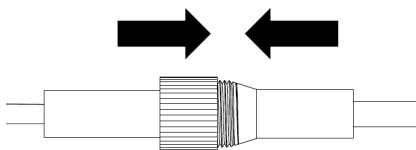
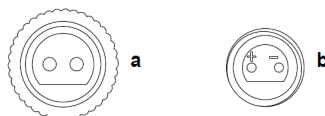
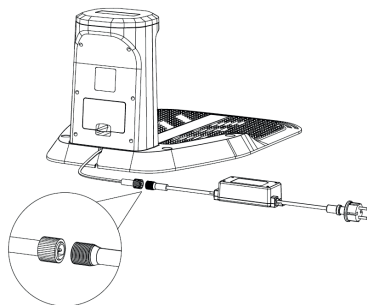

Blåt lys blinker

Plæneklipperen er ikke tilsluttet ladestationen, eller plæneklipperen er tilsluttet ladestationen, men opladningen er afsluttet.

Rødt lys lyser konstant

Opladning

Rødt lys blinker

Fejl; under-/overspænding, overstrøm

3. TILSLUT OPLADERBASEN TIL VEKSELSTRØM

A. Tilslut opladerbasen til stikkontakten.

BEMÆRK: Placer ikke adapteren på jorden, hvor der kan samle sig vand.

Hvis forbindelsen er korrekt, lyser LED'en blåt.

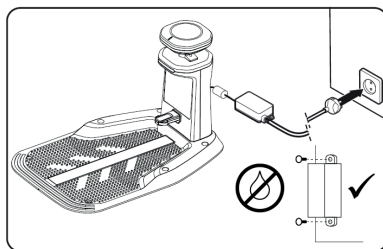

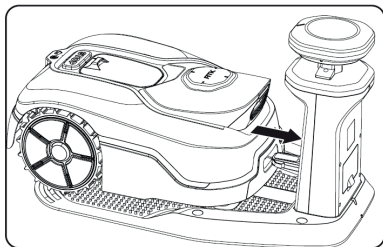

OPLADNING

Når installationen er færdig, skal du placere plæneklipperen på ladestationen og sikre, at der er god kontakt med basen. Når batteriet er fuldt opladet, lyser LED'en konstant blåt.

BEMÆRK:

- Placer basisstationen et sted, der er så åbent som muligt, med et godt Wi-Fi-signal. Sørg for, at der ikke er genstande, som kan blokere signalområdet.
- Under opladning opdaterer plæneklipperen automatisk til den nyeste version, eller du kan vælge at opgradere den i appen.
- Den hvide hjælpelinje på ladedocken hjælper plæneklipperen med at stille sig præcist, når den vender tilbage for at lade op. Beskadig eller ændr ikke denne hjælpelinje.

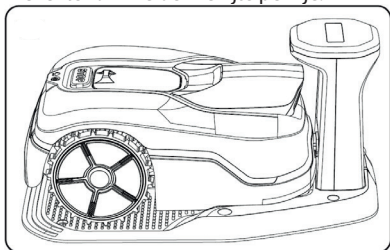

VEDLIGEHOLDELSE

Tag stikket ud af stikkontakten, før du udfører justering, service eller vedligeholdelse. Opladeren kræver ingen yderligere smøring eller vedligeholdelse. Brug aldrig vand eller kemiske rengøringsmidler til at rengøre opladeren. Tør den af med en tør klud. Opbevar altid opladeren et tørt sted.

5. KONTROLLER KLIPPEOMRÅDET, OG GØR KLAR TIL AT KLIPPE.

Det anbefales at lade plæneklipperen køre langs kanten først for at identificere klippeområdet, før du starter.

KLARGØRING

Følg den hurtige installationsvejledning,

der følger med produktet. Fjern sten, løse træstykker, ledninger, strømførende netledninger og andre fremmedlegemer fra klippeområdet. Sørg for, at overfladen er jævn, uden grøfter, riller eller skråninger stejlere end 15° (27%), som kan hindre plæneklipperen. Vi anbefaler at klippe græsplænen én gang med en almindelig græsplæneklipper før installation, før sæsonens første klipning og når græsafklippet ellers vil overstige 10 cm.

JUSTERING AF KLIPPEHØJDE

Det anbefales at justere klippehøjden på græsset, før du begynder arbejdet. Plæneklipperens klippehøjde kan justeres mellem 30 mm og 60 mm. Før du starter plæneklipperen første gang, skal du sikre, at græsset ikke er længere end 10 cm. BEMÆRK: Plæneklipperen er designet til at klippe små stykker græs, som falder ned og gøder jorden.

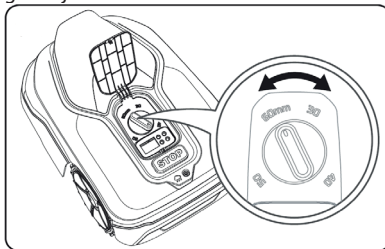

BETJENING

BETJENINGSPANELET

Plæneklipperens betjeningspanel giver adgang til de vigtigste funktioner i et minimalistisk design. Til avancerede funktioner giver den gratis Mower app flere muligheder i en mere avanceret brugerflade.

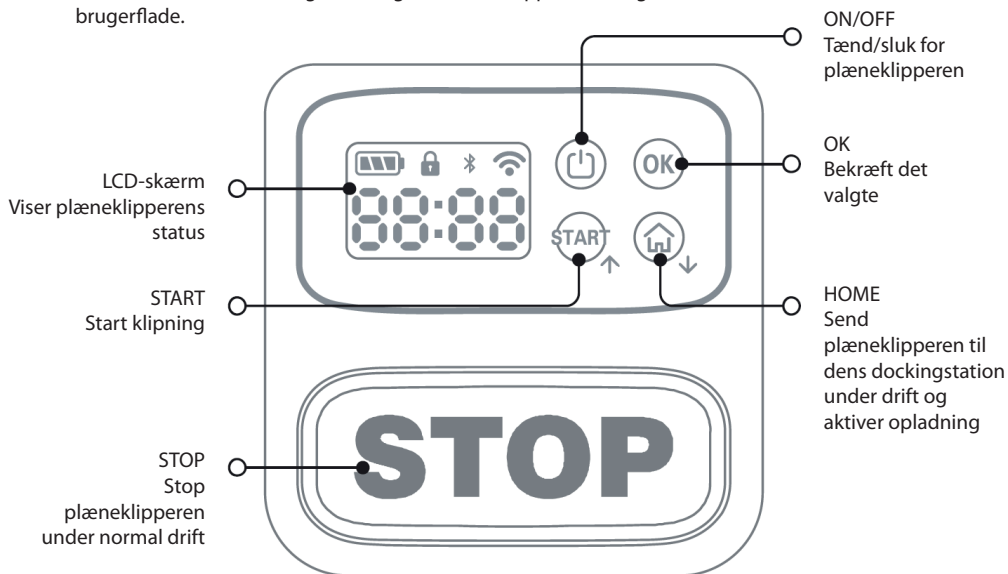

START PLÆNEKLIPPEREN

BEMÆRK: Fjern klistermærket fra kameraet før brug.

1. Start plæneklipperen første gang:

- Sørg for, at plæneklipperen står i ladestationen og oplader.
- Tryk på tænd/sluk-knappen, og hold den nede, indtil displayet lyser.
- Tryk OK 4 gange for at indtaste PIN-koden 0000 og låse op.
- Når displayet viser 00:00, er robotplæneklipperen klar til at kortlægge haven. Følg instruktionerne i appen.

BEMÆRK: Plæneklipperen tænder automatisk, når den sættes i ladestationen og forbindes med ladebenene, mens strømmen er afbrudt.

• Du kan til enhver tid standse plæneklipperen ved at trykke på STOP-knappen.

• **BEMÆRK: Sørg for at gennemføre kortlægningen i APP, før du starter.**

• Tryk på START-knappen, og tryk derefter på OK. Plæneklipperen starter.

BATTERIOPLADNING

Din græsplæneklipper har intelligent batteristyring, der optimerer brugen for at maksimere dens levetid.

Under klipning vender plæneklipperen automatisk tilbage til ladestationen, når den skal oplades. Efter en klippecyklus eller mens den står i ladestationen, gør plæneklipperen muligvis ikke dette med det samme. Plæneklipperen vil stå i ladestationen uden at oplade, hvis batteriniveauet er over tærsklen. Hvis batteriniveauet falder til under tærsklen, genoptages opladningen. Dette er med til at bevare batteriets sundhed.

APP

Bemærk: Plæneklipperen er en IoT-enhed (tingenes internet). For at få adgang til maskinens fulde funktionalitet og holde den opdateret med den nyeste software skal den være forbundet til internettet via dit Wi-Fi-netværk.

FORBEREDELSE TIL TILSLUTNING

Før du bruger maskinen, skal du downloade APP'en, oprette forbindelse til netværket og opdatere til den nyeste softwareversion via OTA.

- Installer **Suntek Living** APP'en, aktiver Bluetooth og Wi-Fi, og giv APP'en de nødvendige tilladelser. Tilslut din telefon til Wi-Fi, åbn APP'en, og giv den tilladelse til at bruge Bluetooth og Wi-Fi.
- Sørg for, at din maskine er tændt, og at ladedocken og RTK-basestationen har strøm. Maskinen skal stå på ladedock.
- Åbn appen, og log ind. Tryk på "+" i øverste højre hjørne af startside, og tryk på "Add Device". De konfigurerbare enheder i nærheden vises. Tryk derefter på "Add" for at vælge den ønskede enhed. Vælg det Wi-Fi-netværk, som din telefon er forbundet til, og indtast Wi-Fi-adgangskoden. Tryk til sidst på "complete" for at afslutte forbindelsen. Du kan nu kontrollere enhedens status og indstillinger i appen. Det kan tage fra nogle sekunder til et par minutter, og Wi-Fi-indikatoren lyser konstant, når forbindelsen er oprettet.
- Når forbindelsen er oprettet, skal du først kontrollere, om der er en OTA-meddelelse om en ny softwareversion. Hvis ja, anbefales det først at opgradere maskinens software til den nyeste version for at få adgang til de nyeste produktfunktioner.
- Opgraderingsprocessen tager cirka 10-15 minutter. Afbryd ikke processen (f.eks. ved at slukke eller genstarte maskinen), før maskinen giver besked om, at opgraderingen er gennemført.
- For en vellykket OTA-opdatering er det afgørende at holde RTK-antennen tændt. Et strømsvigt kan medføre, at opdateringen mislykkes.



BEMÆRK: Sørg for at gennemføre kortlægningsprocessen i APP, før du starter plæneklipperen.

BRUG AF APPEN

1. startsidevisning

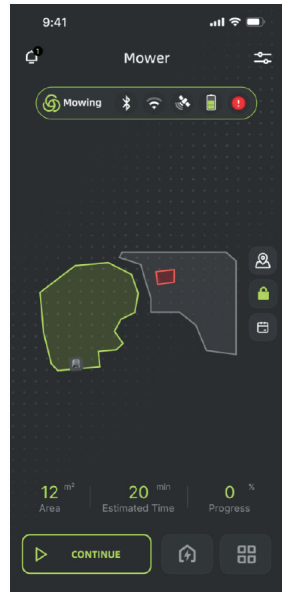
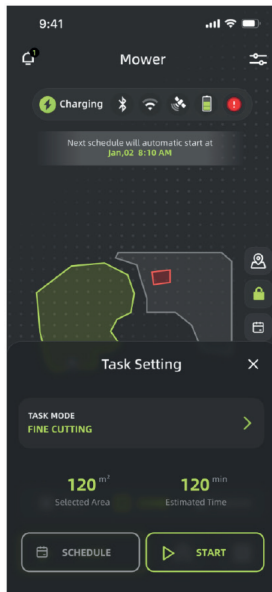
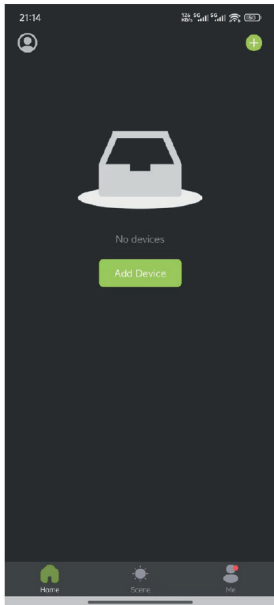

KORTLÆGNING AF HAVEN

Robotplæneklipperen kan kortlægge din græsplæne på to måder: manuelt eller automatisk.

- Manuel kortlægning anbefales til komplekse haver med mange forhindringer og uden klar afgrænsning til græsplænen.
- Automatisk kortlægning (Auto Mapping) er nemmere og foregår automatisk.

MANUEL KORTLÆGNING

Ved manuel kortlægning styrer du selv robotten via mobilappen.

1. Placer robotten i opladeren ved kanten af græsplænen
2. Åbn appen – vælg maskinen -og vælg "settings", "map" og tryk så "create map".
3. Maskinen tjekker om alt er ok – tryk "next"
4. Tryk "create station" her oprettes ladestations placering
5. Sæt startpunkt hvor robotten skal starte, det skal være ved græsplænenes yderkant – det kan med fordel gøres direkte fra ladestationen.
6. Kø robotten langs hele græsplænenes yderkant.
7. Efter yderkanten er lavet, tryk "Save boundary"
8. Herefter vil det være muligt at tilføje flere zoner "add area" eller tilføje forbuds zoner "no-go zone"
9. Når alt er tilføjet, afsluttes med at trykke "finish map".

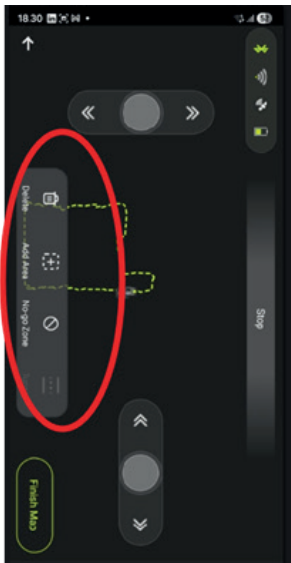

⑥ Gå langs kanten

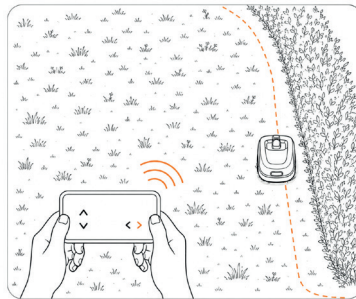

AUTOMATISK KORTLÆGNING (AUTO MAPPING)

1. Placer robotten i opladeren ved kanten af græsplænen
2. Åbn appen – vælg maskinen og vælg "settings", "map" og tryk så "create map".
3. Maskinen tjekker om alt er ok – tryk "next"
4. Tryk "create station" her oprettes lade stations placering
5. Sæt startpunkt "set start point" hvor robotten skal starte, det skal være ved græsplænenes yderkant – det kan med fordel gøres direkte fra ladestationen.
6. Slå nu "automapping" til øverst i højre hjørne.
7. Robotten kører selv langs kanten og kortlægger området.
8. Når den er færdig, skal kortet godkendes i appen "save boundary".
9. Herefter vil det være muligt at tilføje flere zoner "add area" eller tilføje forbuds zoner "no-go zone"
10. Når alt er tilføjet, afsluttes med at trykke "finish map".

HVIS KORTLÆGNINGEN IKKE LYKKES:

- Tjek om alt er installeret korrekt og prøv igen med et andet startpunkt, eller brug manuel kortlægning i stedet.

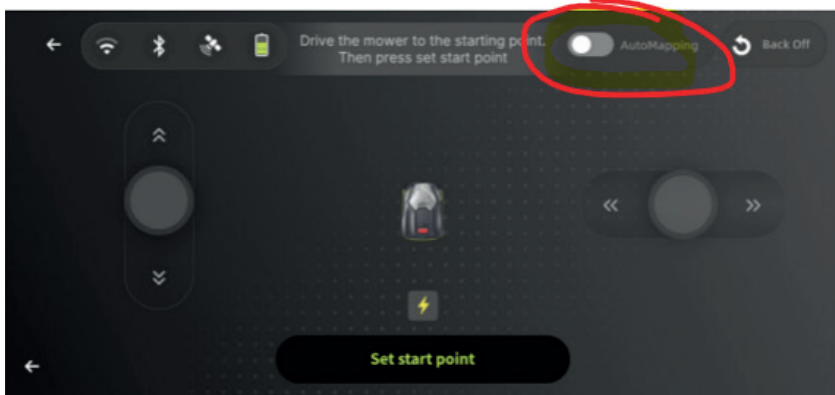

GRÆNSE

Manuel kortlægning (zone)

1. Brugere kan via den mobile APP fjernstyre maskinen til den ønskede position og indstille den som kortets startpunkt.

DK

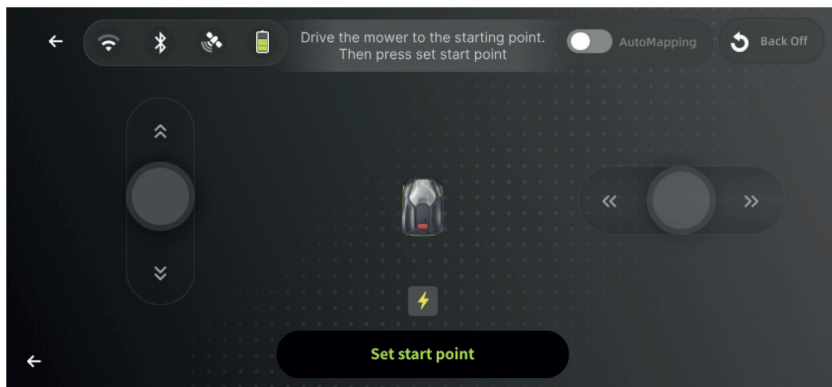

Automatisk kortlægning (zone)

Efter at have fjernstyret maskinen til startpunktet for zonegrænsen via den mobile APP kan brugeren vælge automatisk kortlægning.

Vigtige forholdsregler:

Når du har klikket på "Automatic Mapping", kører maskinen automatisk mod uret langs grænsen og vender tilbage tæt på startpunktet. Efter cirka 1-2 minutter lukkes kortet automatisk, og brugeren skal bekræfte.

Manual mapping – rækkefølge i APP: start med at åbne APP og derefter nedenstående

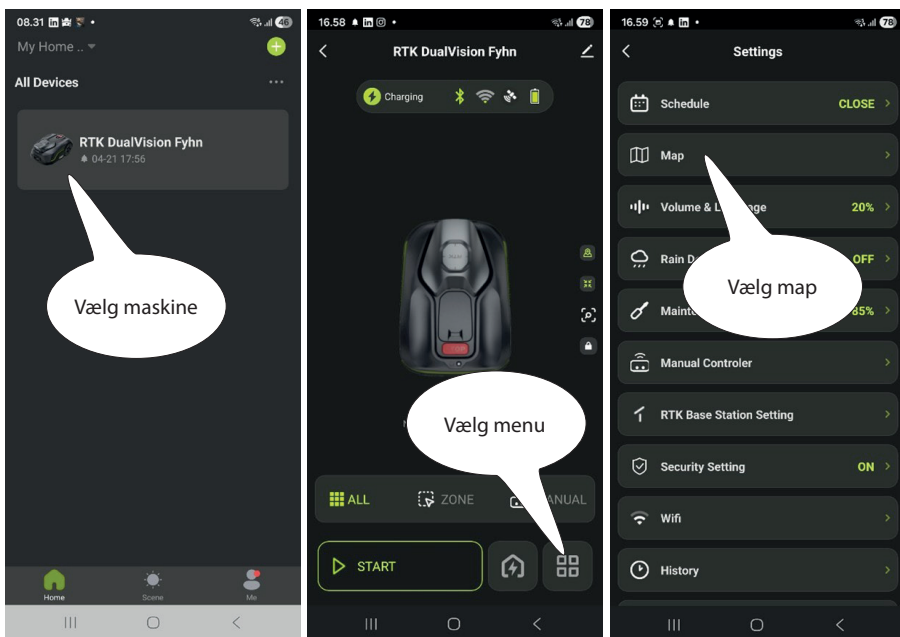

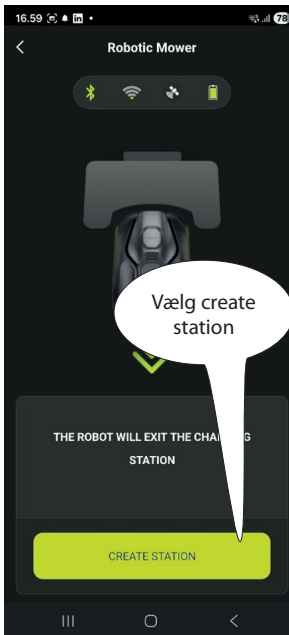
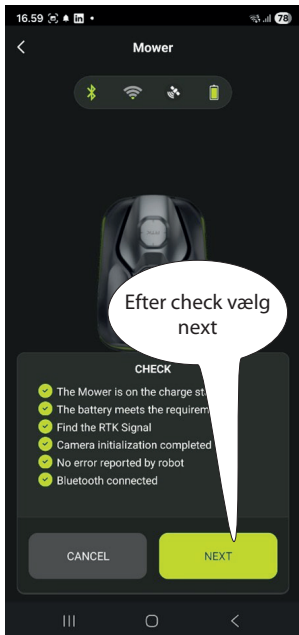
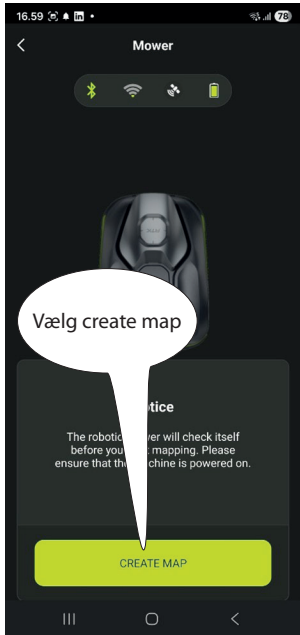
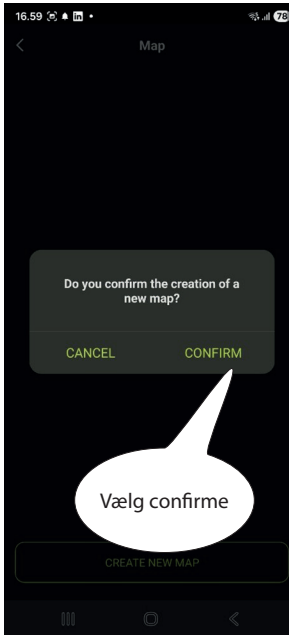
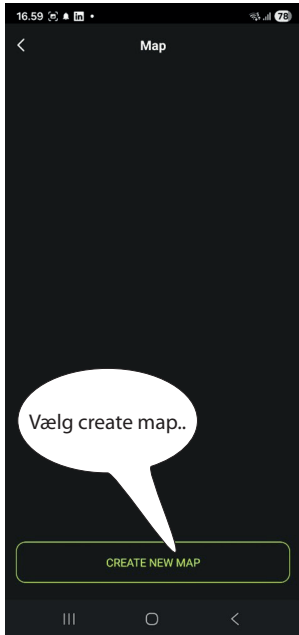

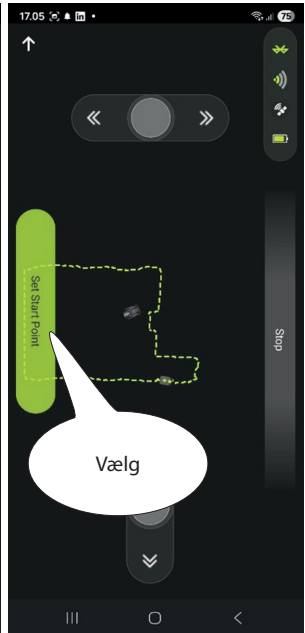
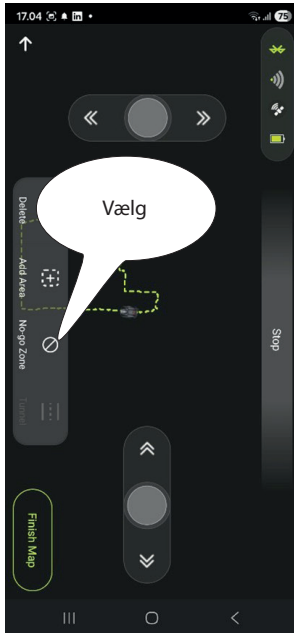
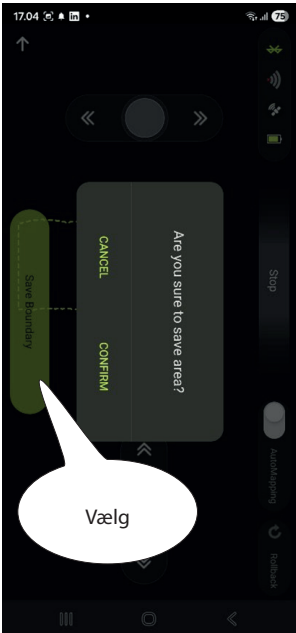
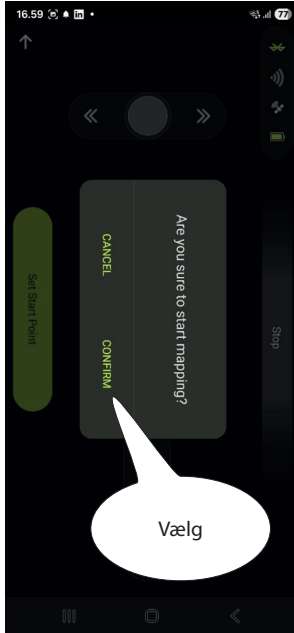
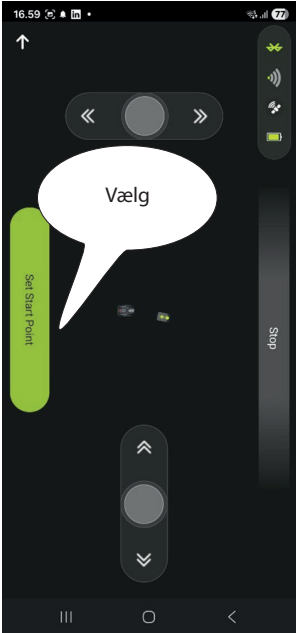

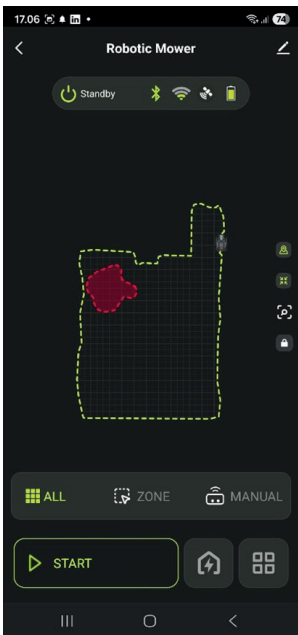
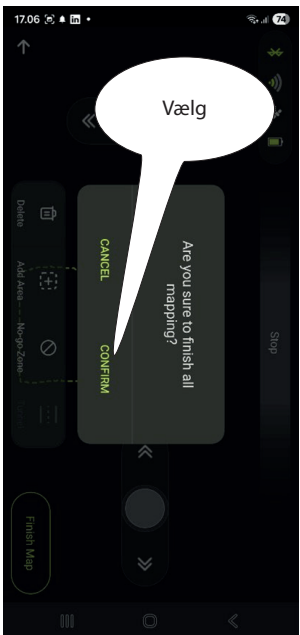
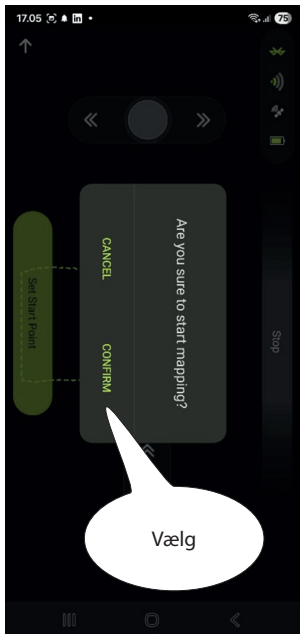

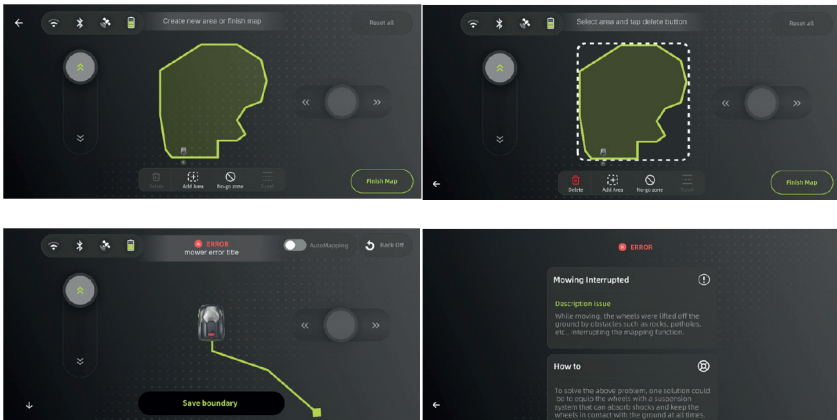

Tilføjelse af flere zoner

Brugere kan bruge APP til at fjernstyre maskinen til startpunktet og derefter starte kortlægningen, indtil kortlægningen er gennemført og bekræftet.

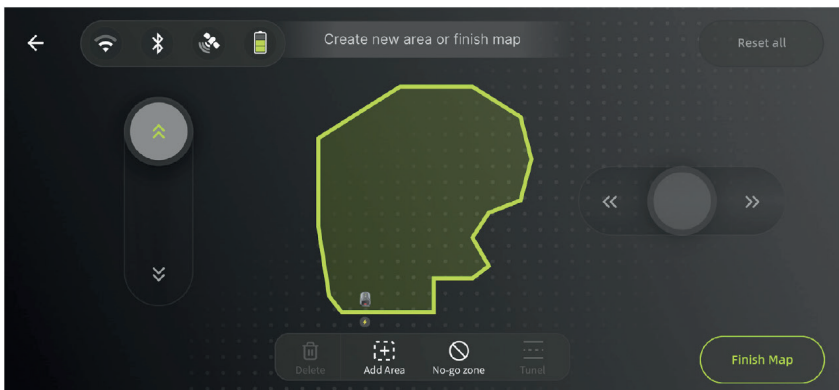

Forbudszoner

Hvis brugerne ønsker at bevare dele af græsplænen, kan de oprette forbudszoner inden for et etableret område.

Brugere kan bruge APP til at fjernstyre maskinen til startpunktet og derefter oprette forbudszonen, indtil kortlægningen er færdig og bekræftet.

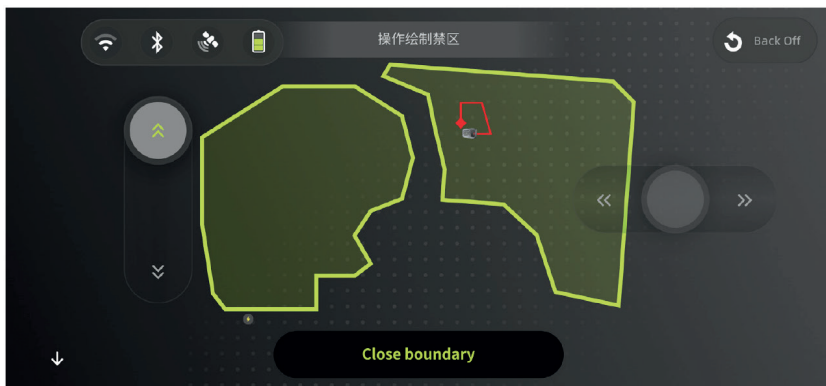

Passager

Forbind flere zoner med passager. Maskinen kan bruge passagerne til at køre til andre zoner for at arbejde. Hvis flere zoner ikke er forbundet med passager, kan maskinen ikke køre til andre zoner for at arbejde.

Brugere kan bruge APP til at fjernstyre maskinen til inde i zone A, klikke for at indstille den som startpunkt, derefter fjernstyre den til inde i zone B og klikke for at afslutte oprettelsen.



Håndtering af flere kort

Hvis brugeren har oprettet flere kort, kan brugeren vælge at aktivere et bestemt kort i "Håndtering af flere kort".

Bemærk: Brugere skal huske basisstationens og ladedockens placering for hvert kort. Når du aktiverer et kort, skal basisstationen og ladedocken placeres på samme sted. Hvis placeringen afviger, kan det medføre, at enheden kører uden for grænserne og påvirker brugen.

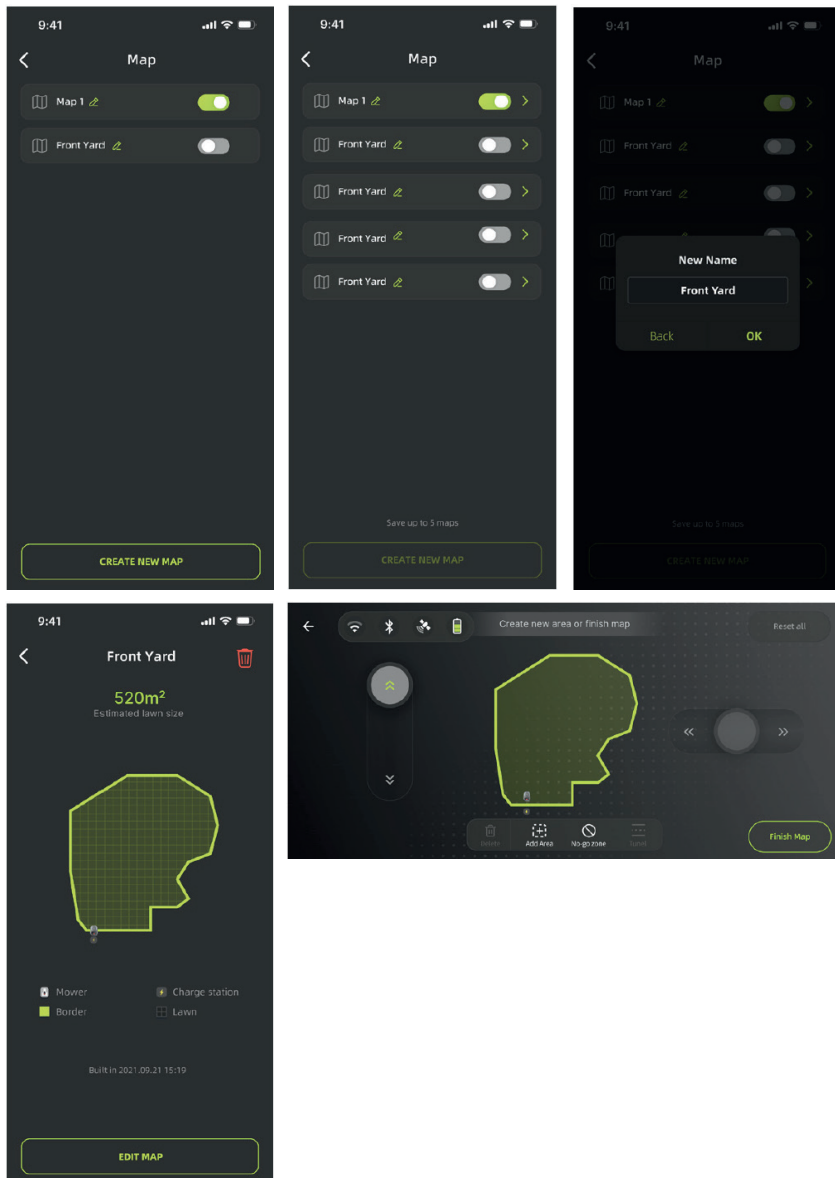

KORT- OG KLIPPEINDSTILLINGER

Selektiv klipping

Når brugeren har oprettet kortet, kan brugeren i APP vælge at klippe hele området eller kun en valgt zone.

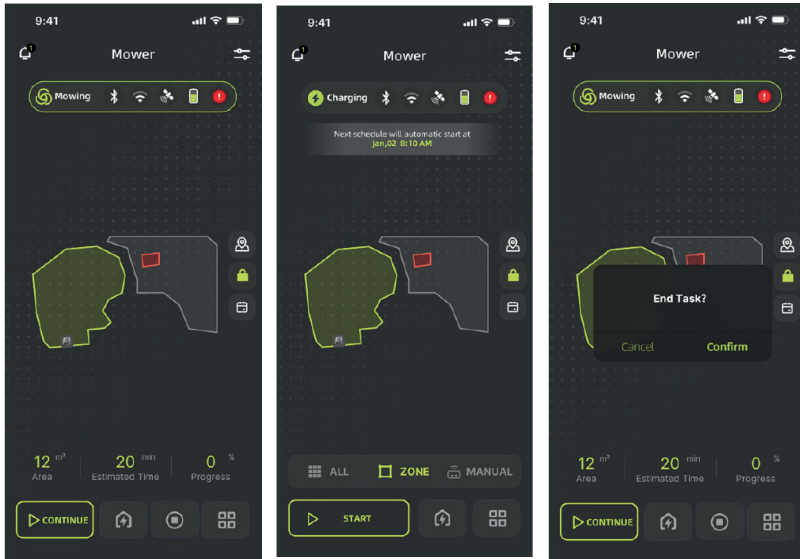

start = START, hus = HOME (Return to charge), firkant = END, # symbol = Settings

Kortindstilling (pr. zone)

Brugere kan vælge en specifik zone via APP og konfigurere indstillinger for den zone, såsom maskinens klipperetning, afstand mellem kørespor osv.

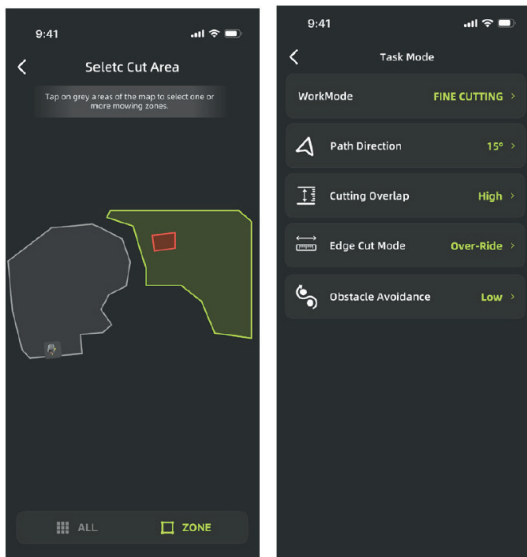

Valg af klippetilstand

Brugere kan indstille maskinens klippetilstand via APP: Standardtilstand og fin tilstand.

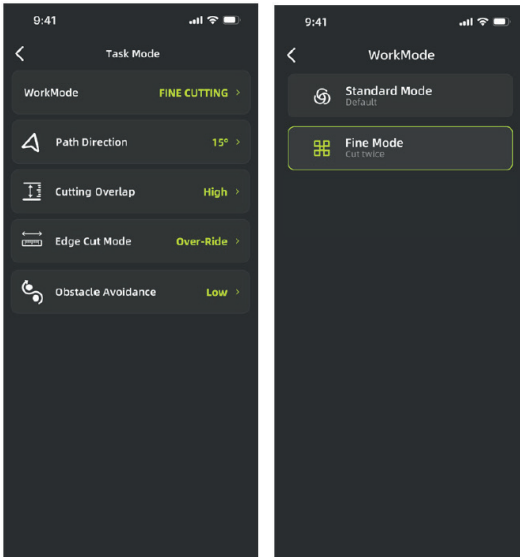

Klippetilstand: Standardtilstand / fin tilstand

Valg af klipperetning

Hvis maskinen ofte klipper græsplænen fra samme retning, kan der dannes synlige klippespor. Det anbefales, at brugerne regelmæssigt ændrer klipperetningen. Dette kan indstilles fra 0-180° via APP.

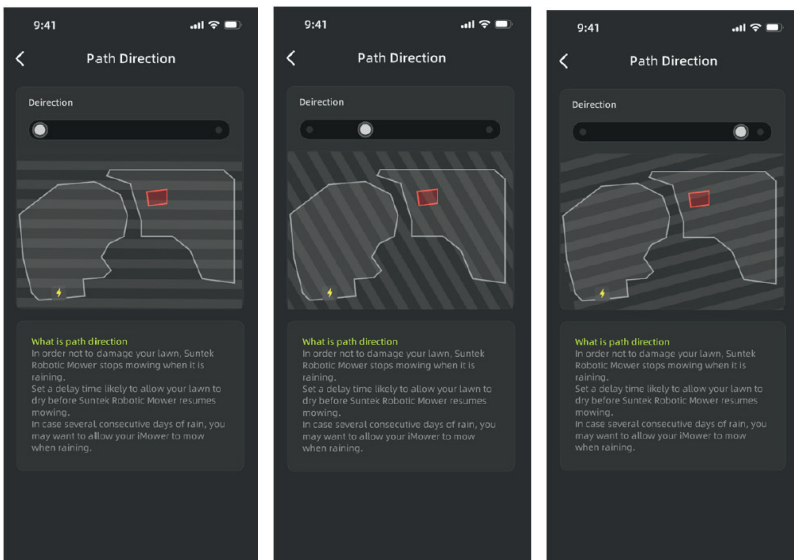

Overlapindstilling

Brugeren kan indstille afstanden mellem sporene ved I-mønsterklipping i APP.

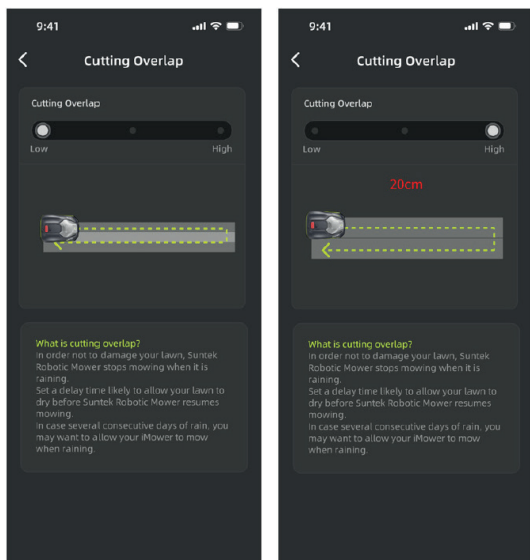

Valg af tilstand for kantklipping

Brugeren kan indstille afstanden til afgrænsningen under klipping.

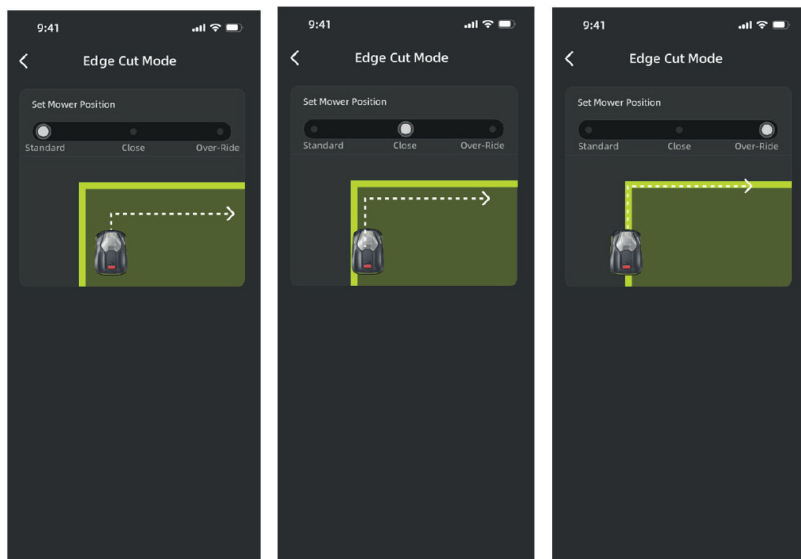

Følsomhed for forhindringsundgåelse

DK

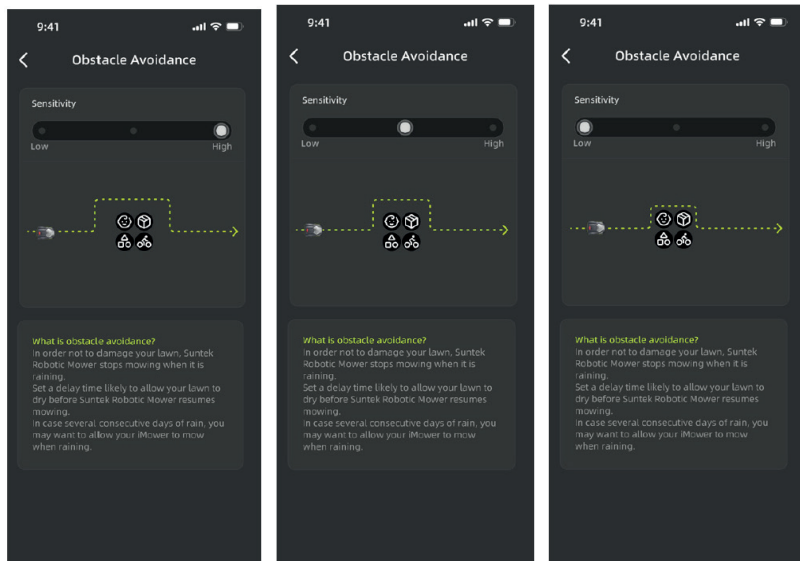

Generelle indstillinger for maskinen

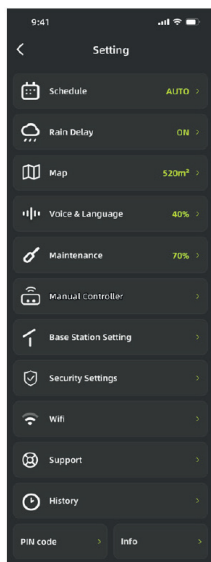

Kalenderstyring

Plæneklipperen opretter automatisk sin egen plan og driftstider baseret på græsplænenes størrelse og andre faktorer.

Brugeren kan også indstille en specifik klippeplan og driftstider efter eget behov.

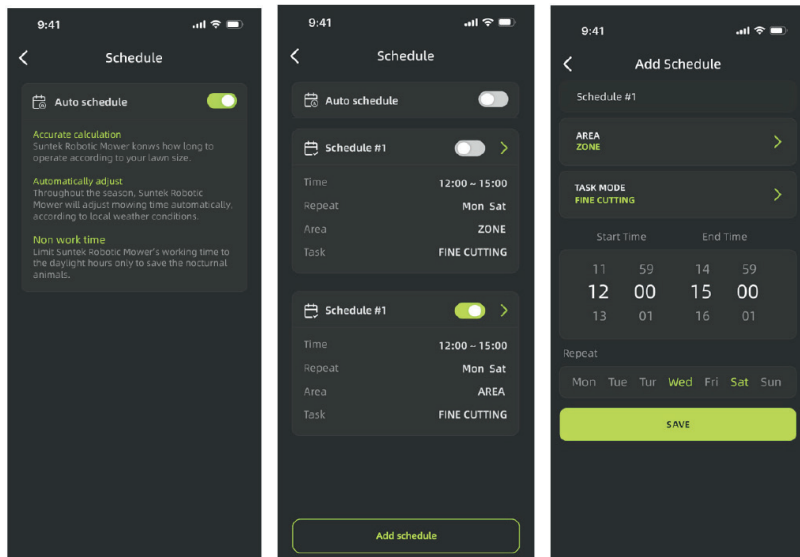

Regnforsinkelse

For at undgå at beskadige græsplænen stopper maskinen automatisk med at klippe, når det regner.

Brugeren kan indstille en forsinkelsestimer i APP for at sikre, at græsplænen er tør, før maskinen genoptager arbejdet.

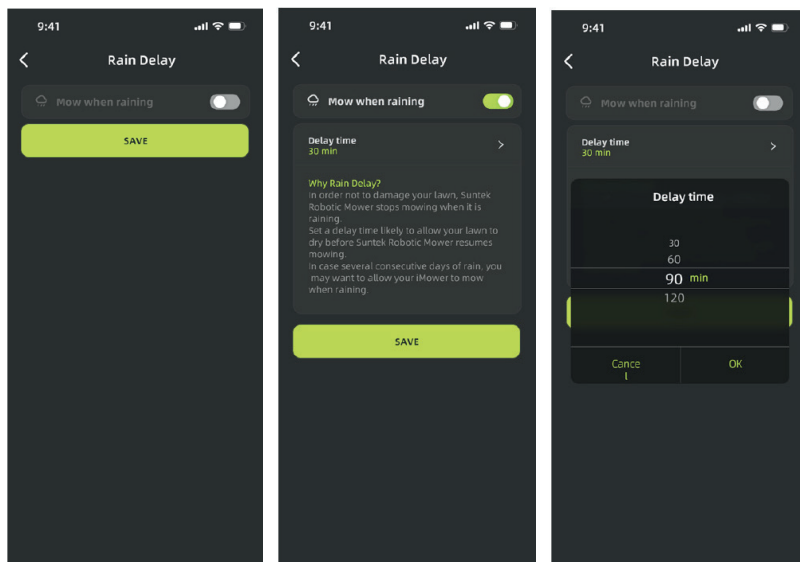

Dette skærbillede kan også bruges til at redigere og slette kort.

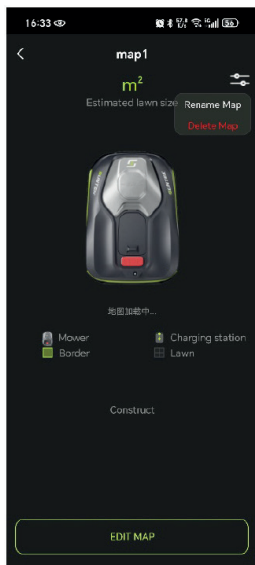

Styring af lydstyrke og sprog
Brugeren kan indstille enhedens lydstyrke og sprog for stemmeudsendelser.

DK

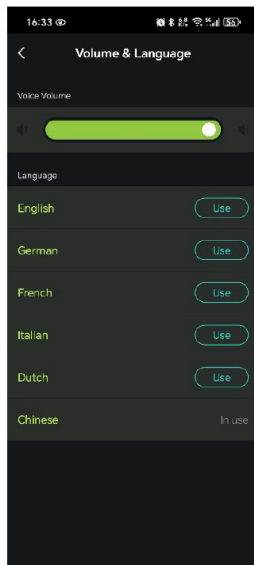

Vedligeholdelse – kniv

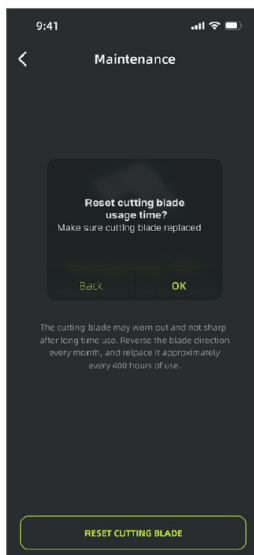

Manuel parring af basisstation

Hvis brugeren skal parre basisstationen manuelt, skal basisstationens SN-kode indtastes.

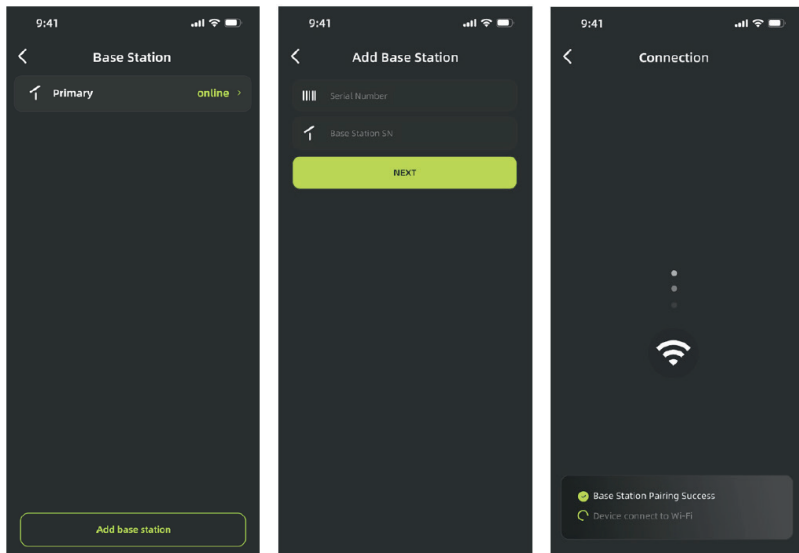

geo-hegn

Når brugeren har indstillet maskinens gyldige arbejdsområde i APP, vil maskinen, hvis den forlader dette område, blive låst og afgive en vedvarende alarm.

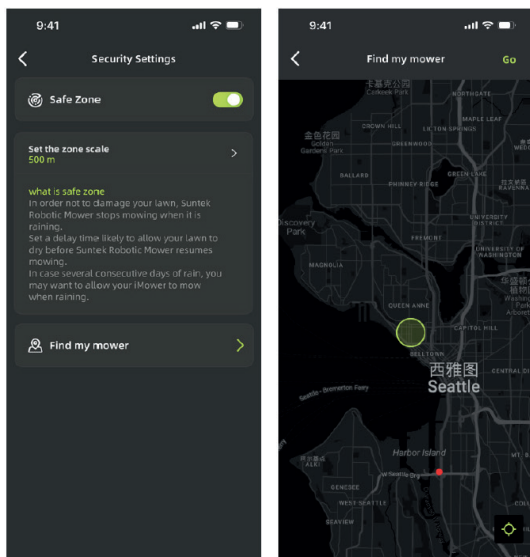

Skift PIN-kode

Den oprindelige PIN-kode er 0000. Brugeren kan ændre PIN-koden via APP.

Hvis du glemmer PIN-koden, skal du kontakte eftersalgsservice og fremvise dit købsbevis for at få hjælp.

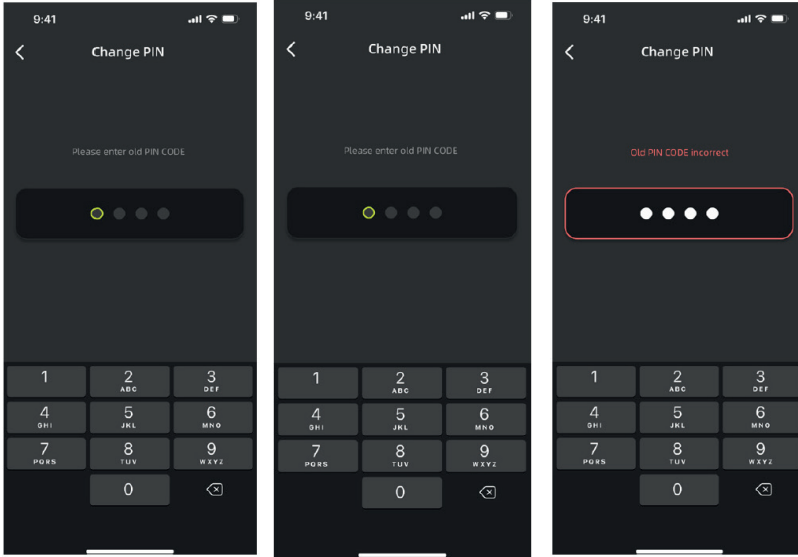

Maskinoplysninger og gendannelse af fabriksindstillinger

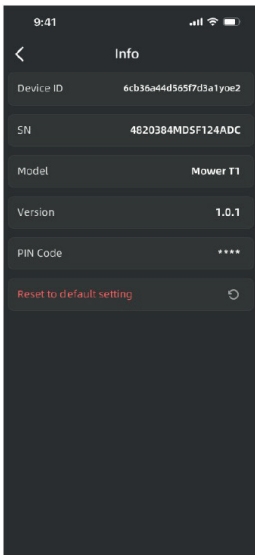

KONTAKT OS

For bedre at kunne besvare dine spørgsmål kan du finde spørgsmål og svar om lignende problemer i APP, eller du kan kontakte vores serviceteknikere via APP for yderligere assistance.

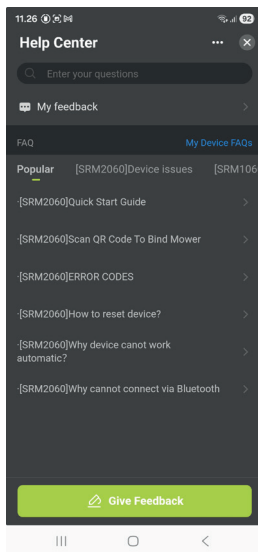
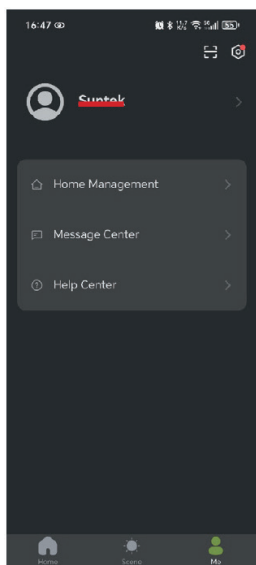

VEDLIGEHOEDELSSE

Plæneklipperen arbejder hårdt og skal regelmæssigt rengøres og efterses for at sikre, at den holder i mange år uden problemer. Dette afsnit forklarer, hvordan du holder plæneklipperen i topform.

Hold den skarp

Hvert skæreblad holder op til 2 måneder, når plæneklipperen er programmeret til at klippe dagligt.

Kontroller altid for afskallede eller beskadigede knive, og udskift dem om nødvendigt.

Når knivene er sløve eller slidte, skal de udskiftes med de reserveknive, der følger med plæneklipperen. Yderligere reserveknive kan købes hos din nærmeste forhandler af græsplæneklippere.

ADVARSEL! Før du rengør, justerer eller udskifter knivene, skal du slukke plæneklipperen og tage beskyttelseshandsker på.

Udskiftning af knive

Vend forsigtigt plæneklipperen om (fig. 1).

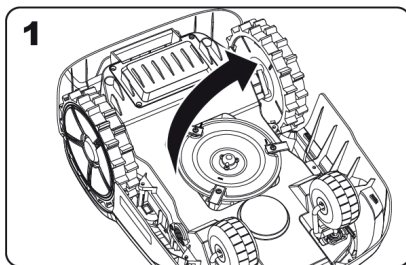

Fjern skrueerne fra knivene med en skruetrækker (fig. 2-3).

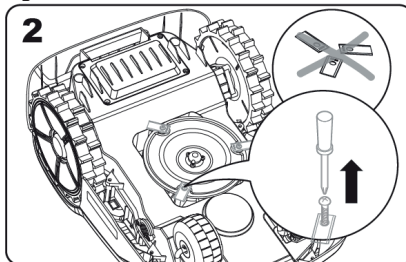

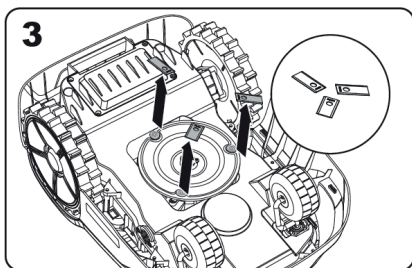

Skrue de nye knive godt fast (fig. 4–5).

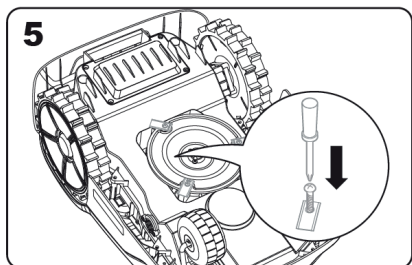
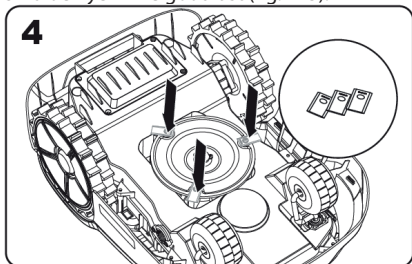

Bemærk:

- Udsift altid alle knive på samme tid.
- Brug altid nye skruer, når du monterer knive. Dette sikrer, at kniven fastholdes, og at knivskiven forbliver i balance. Brug af gamle skruer kan forårsage alvorlig skade.
- Når du har fastgjort kniven til knivskiven, skal du sikre dig, at den kan dreje frit.

HOLD DEN REN

Plæneklipperen bør rengøres regelmæssigt for at opretholde ydeevnen – især ved at fjerne snavs, affald og græsophobning fra den daglige klipning. Sluk altid plæneklipperen inden rengøring af hensyn til sikkerheden.

ADVARSEL! Brug ikke en slange, højtryksrenser eller hæld rindende vand på plæneklipperen. Højtryksvand kan trænge ind i pakninger og beskadige elektroniske eller mekaniske dele.

Rengøring af overdelen

Rengør med en sprayflaske fyldt med vand. Brug ikke opløsningsmidler eller polermidler.

Brug børsten eller en ren klud til at fjerne ophobet snavs.

Rengøring af bunden

Vend plæneklipperen om.

Fjern græsafklip og snavs med børsten. Undgå at røre ved knivene med hænderne – brug handsker for at beskytte dig. Rengør knivskiven, chassis og forhjulene grundigt med børsten, som er blød, eller en fugtig klud.

Drej knivskiven for at sikre, at den drejer frit, og fjern eventuelt fastsiddende snavs, der kan forårsage revner eller skader.

Sørg for, at knivene kan dreje frit omkring deres skruer, og fjern eventuelle forhindringer.

Rengøring af drivhjulene

Fjern mudder fra hjulene med børsten for at opretholde et godt vejgreb.

Rengøring af opladningskontakter

Rengør kontakttifterne på ladestation og ladestrimlerne på plæneklipperen med en klud. Fjern regelmæssigt ophobet græs eller snavs for at sikre korrekt opladning.

BATTERI VEDLIGEHOLDELSE

Opbevar batteriet fuldt opladet et køligt og tørt sted mellem -20°C og 60°C.

Anbefalet driftstemperatur for plæneklipperen: 0–50°C.

Anbefalet batteriopladningstemperatur: 4–45°C. Batteriets levetid afhænger af brugstimer og den daglige driftstid i løbet af græsslåningssæsonen.

Under opbevaring:

- Tilslut ladestation til strøm (det blå lys tændes).
- Sæt plæneklipperen (slukket) i ladestation.
- Lyset bliver rødt under opladning.
- Når batteriet er fuldt opladet, lyser lyset grønt.

VINTEROPBEVARING

Selvom plæneklipperen er bygget til at modstå barskt vejr, anbefales det at opbevare den i et skur eller en garage om vinteren.

Før opbevaring:

- Rengør grundigt.
- Oplad batteriet fuldt.
- Sluk for strømmen.

Forårsopstart:

- Opdater tid og dato via appen.
- Fjern oxidation fra opladningskontakterne med en finkornet smergelklud.
- Oplad batteriet helt før brug.

OPDATERING

Plæneklipperen forbedres løbende med ny software. Hold den altid opdateret for at få glæde af de nyeste funktioner.

Hvis robotten er løbet tør for strøm og ikke kan startes, skal du manuelt løfte den tilbage i ladestationen og oplade den, før du forsøger at fejlfinde. Ved andre fejlkoder skal du afbryde strømmen og genstarte robotten.

Uanset hvilket problem der opstår, anbefales det altid, at du først prøver at genstarte robotten og ser, om det løser problemet. Sluk robotten, vent 10 sekunder, og tænd den derefter igen. **For yderligere hjælp og fejlfinding skal du kontakte Schou After Sales.**



SCHOU AFTER SALES - robotservice@schou.com

OM GARANTIEN

Garantien bortfalder:

Hvis robotplæneklipperen er blevet brugt forkert, ikke er blevet vedligeholdt korrekt, er blevet modificeret, ombygget eller på anden måde ændret, er blevet repareret af andre end et autoriseret servicecenter, eller har været udsat for tordenvejr.

Hvis der er blevet brugt ikke-originale SCHOU-reservedele og -tilbehør sammen med robotplæneklipperen.

Hvis robotplæneklipperen har været brugt kommercielt, herunder til udlejning.

Garantien dækker ikke:

Normal slitage eller skade forårsaget af fremmedlegemer eller ulykker.

Slid på dele (f.eks. knive, skæreskive, afgrænsningskabel, pløkker, stik osv.), selvom robotplæneklipperen er blevet brugt i overensstemmelse med instruktionerne.

Forkert eller uautoriseret vedligeholdelse og håndtering.

Skader og fejl på grund af overbelastning.

Begrænset garanti:

Batteriet er dækket af en 12-måneders garanti.

Dette gælder kun for det originale batteri, der følger med robotplæneklipperen, eller et originalt batteri med samme modelnummer som det originale batteri. Robotplæneklipperens backupbatteri er også dækket af 12 måneders garanti.

FEJLMEDELELSER

| Fejlkode | Beskrivelse | Handling |
|----------|---|--|
| E01 | Maskinen udløser tyverilåsen | Lås PIN-kodelåsen og sikkerhedslåsen op, når du har kontrolleret sikkerheden. |
| E02 | Maskinen udløser nødstoplåsen | Frigør sikkerhedslåsen, når du har kontrolleret sikkerheden. |
| E03 | Maskinen låser uden for græsarealet | Sørg for, at maskinen er på græsarealet, og at græs kan ses foran. Lås sikkerhedslåsen op, når du har kontrolleret, at det er sikkert. |
| E04 | Maskinen udløser blokeringslåsen | Bekræft, at linsen og fronten er uhindrede. Lås sikkerhedslåsen op, når du har kontrolleret, at det er sikkert. |
| E05 | Maskinen udløser løftelåsen | Sæt maskinen ned, og frigør sikkerhedslåsen, når du har kontrolleret sikkerheden. |
| E06 | Maskinen har udløst vippelåsen | Sæt maskinen ned, og frigør sikkerhedslåsen, når du har kontrolleret sikkerheden. |
| E07 | Maskinen har udløst tippelåsen | Vend maskinen om, og frigør sikkerhedslåsen, når du har kontrolleret sikkerheden. |
| E08 | Gentagne kollisioner – maskinen er låst | Kontrollér, at maskinen ikke støder på forhindringer eller modstand. Lås sikkerhedslåsen op, når du har kontrolleret, at det er sikkert. |
| E09 | Unormal låsning under systemets selvtest | Genstart maskinen. Hvis der opstår gentagne fejl, skal du kontakte teknisk support. |
| E10 | Gentagen unormal låsning i softwaren | Genstart maskinen. Hvis der opstår gentagne fejl, skal du kontakte teknisk support. |
| E11 | Langvarig frigivelse mislykkes, og systemet er låst | Prøv at frigøre manuelt. Lås sikkerhedslåsen op, når du har kontrolleret, at det er sikkert. |
| E12 | Underspændingsbeskyttelse for motor er aktiveret – låst | Flyt maskinen tilbage til opladerbasen for opladning. |
| E13 | Unormal låsning af maskinens drivmotor | Hvis flere forsøg mislykkes, skal du kontakte teknisk support. |
| E14 | Unormal opladning af batteriet | Vent, til batteriet er tilbage i normal tilstand. Hvis det ikke sker, skal du kontakte teknisk support. |
| E15 | Opladning mislykkedes | Sørg for, at ladestandere og QR-koder ikke er blokeret. |
| E16 | Kortlægning mislykkedes | Sørg for, at maskinen står på ladestanderen og modtager et ladesignal. |
| E17 | Klippemotor går i stå | Kontroller, at skærehovedmotoren ikke er viklet ind. Hvis flere forsøg mislykkes, skal du kontakte teknisk support. |
| E18 | Drivmotor går i stå | Kontroller, at drivmotoren ikke er viklet ind. Hvis flere forsøg mislykkes, skal du kontakte teknisk support. |
| E19 | Overstrøm i klippemotor | Kontroller, at skærehovedmotoren ikke er viklet ind. Hvis genstart efter fuldt stop mislykkes, skal du kontakte teknisk support. |
| E20 | Overstrøm i drivmotor | Kontroller, at drivmotoren ikke er viklet ind. Hvis genstart efter fuldt stop mislykkes, skal du kontakte teknisk support. |
| E21 | Kortslutning/åben kreds i klippemotor | Genstart maskinen efter en kort pause. Hvis der opstår gentagne fejl, skal du kontakte teknisk support. |
| E22 | Kortslutning/åben kreds i drivmotor | Genstart maskinen efter en kort pause. Hvis der opstår gentagne fejl, skal du kontakte teknisk support. |
| EE0 | Kan ikke identificere fejlen | Vent 1 minut for at se, om fejlen forsvinder. Hvis ikke, genstart maskinen. Hvis problemet fortsætter, skal du kontakte teknisk support. |

DK

| Fejlkode | Beskrivelse | Handling |
|----------|---|--|
| F01 | Fejl ved indtastning af PIN-kode | Aktiver inputgrænsefladen igen, og indtast den korrekte PIN-kode. |
| E23 | Batteriet har for lav spænding | Genoplad batteriet tilstrækkeligt, og prøv igen. Kontakt teknisk support, hvis flere forsøg mislykkes. |
| E24 | Fasetab klippemotor | Lad motoren køre i tomgang; kontakt support, hvis fejlen fortsætter |
| E25 | Fasetab drivmotor | Lad motoren køre i tomgang; kontakt support, hvis fejlen fortsætter |
| E26 | Tænd/sluk-knap trykket | Fjern maskinen fra basen, start den, og kontakt support, hvis problemet fortsætter |
| E28 | Batteripakke unormal | Genstart; kontakt support, hvis problemet fortsætter |
| E29 | RTK-fejl | Genstart; kontakt support, hvis problemet fortsætter |
| E091 | Fejl ved initialisering af kamera | Genstart; kontakt support, hvis problemet fortsætter |
| E092 | Fejl i hovedstyringstimer | Genstart; kontakt support, hvis problemet fortsætter |
| E093 | Fejl i kameraets MIPI-kabel | Genstart; kontakt support, hvis problemet fortsætter |
| E094 | MCU-hardwareregisterfejl | Genstart; kontakt support, hvis problemet fortsætter |
| E101 | Kamera registreret offline | Genstart; kontakt support, hvis problemet fortsætter |
| E102 | Kamera gentagne gange offline | Genstart; kontakt support, hvis problemet fortsætter |
| E103 | Unormale kameradata | Genstart; kontakt support, hvis problemet fortsætter |
| E104 | Unormale IMU-data | Genstart; kontakt support, hvis problemet fortsætter |
| E105 | Unormale chassisdata | Genstart; kontakt support, hvis problemet fortsætter |
| E106 | Unormale RTK-data | Genstart; kontakt support, hvis problemet fortsætter |
| E107 | Perceptionsfejl | Genstart; kontakt support, hvis problemet fortsætter |
| E108 | Node offline | Genstart; kontakt support, hvis problemet fortsætter |
| E161 | Kortlægning ikke startet: ikke på ladestation | Gå tilbage til ladestationen; START+OK |
| E162 | Kortlægning ikke startet: lavt batteri | Oplad |
| E163 | Kortlægning afsluttet: sikkerhedsfejl | Gå tilbage til ladestationen |
| E164 | Kortlægning ikke startet: udløst af regn | Gå tilbage til ladestationen; START+OK |
| E281 | Kommunikation tabt til drivkort/batteri | Sørg for, at temperatur og kommunikation er normal; automatisk gendannelse |
| E282 | Batteriopladning ved høj temperatur | Køl af; automatisk gendannelse |
| E283 | Batteriopladning ved lav temperatur | Varm op; automatisk gendannelse |
| E284 | Batteriafladning ved høj temperatur | Køl af; automatisk gendannelse |
| E285 | Batteriafladning ved lav temperatur | Varm op; automatisk gendannelse |
| E291 | RTK-tilstand 5 > 10 min | Sørg for RTK-tilstand 4; automatisk gendannelse |
| E292 | RTK-tilstand 1 > 5 min | Sørg for RTK-tilstand 4; automatisk gendannelse |

| Fejlkode | Beskrivelse | Handling |
|----------|--|---|
| E30 | Fejl, enheden er flyttet uden for den elektroniske afgrænsning | Udløses når enheden forlader den elektroniske afgrænsning i N sekunder. |
| E501 | Fejl, venstre hjul kortslutningsbeskyttelse | 1. Udløses når strømmen mellem to motorfaser overstiger 50A. 2. Gendannes automatisk efter 2 sekunder. |
| E502 | Fejl, højre hjul kortslutningsbeskyttelse | 1. Udløses når strømmen mellem to motorfaser overstiger 50A. 2. Gendannes automatisk efter 2 sekunder. |
| E503 | Fejl, knivdisk kortslutningsbeskyttelse | 1. Udløses når strømmen mellem to motorfaser overstiger 50A. 2. Gendannes automatisk efter 2 sekunder. |
| E504 | Fejl, lavt batteri | Batteriniveau er under 30% |
| E505 | Fejl, regnsensor aktiveret | Regnsensoren har registreret regn. |
| E506 | Fejl, ladestation flyttet, kortlæg igen | Udløses når ladestationen registrerer at basestationens position er flyttet mere end 20 m. |
| E507 | Fejl, solnedgangsbetingelse aktiveret | Kan ikke starte før 30 minutter efter solopgang. Returnerer til opladning 30 minutter før solnedgang. |
| E511 | Diagnosetilstand, utilstrækkelig lagerplads | |
| E512 | Diagnosetilstand, USB skrivning mislykkedes | Kunne ikke kopiere fil til USB i diagnosetilstand. |
| E513 | Diagnosetilstand, netværk afbrudt | Ingen forbindelse til server under upload i diagnosetilstand. |
| E514 | Diagnosetilstand, serverfejl | Server returnerede fejl under upload i diagnosetilstand. |

FEJLFINDING

| Meddelelse vist | Sandsynlig årsag/hændelse | Korrigerende handling |
|---|---|---|
| Plæneklipperen ved stationen uden knaprespons | Unormale omgivelser eller hældning | Tjek meddelelsen på skærmen, og følg løsningen i manualen. |
| Ladestanderens indikator blinker rødt | Spændingsstabilitet eller andre fejl | Tag opladeren ud af stikket, og sæt den i igen. |
| Ladestanderens indikator er ikke tændt (blåt ånde-drætslys) | Ikke tændt | Kontroller opladeren og tilslutningen til strømforsyningen. |
| Plæneklipperen drejer foran opladerbasen under genopladning | Søger efter grænse/opladerbasen | Hold området foran ladestationen frit. |
| Plæneklipperen kører, men knivskiven roterer ikke | Søger efter opladerbasen | Normal opførsel; knivskiven stopper under søgning efter basen. |
| Plæneklipperen vibrerer | Beskadigede knive eller ubalanceret knivskive | Udskift beskadigede knive, eller fjern snavs. |
| Græsset er klippet ujævnt | Plæneklipperen har brug for mere tid, græsplænen er for stor, knivene er sløve, eller klippehøjden er forkert | Sørg for fuld dækning, brug "Fine Cutting"-tilstand, udskift knive, og juster klippehøjden gradvist. |
| Plæneklipperen er i arbejdsområdet, men viser "ikke i arbejdsområdet" | Snavset/tildækket kamera, snavs eller sparsomt græs | Rengør kameraet, ryd området, og genstart plæneklipperen. |
| Plæneklipperen oplader ikke | Ingen strøm eller dårlig kontakt | Kontroller netledningen og justeringen af opladningskontakterne. |
| Plæneklipperen stopper i arbejdsområdet | Forhindringer, tæt græs, lav klippehøjde eller høj temperatur | Fjern forhindringer, øg klippehøjden, og genoptag arbejdet under køliger forhold. |
| Kortere driftstider | Tæt/højt græs, tilstoppet knivskive eller gammelt batteri | Fjern tilstopninger, slå græsset oftere, eller udskift batteriet. |
| Plæneklipperen kører ikke på det rigtige tidspunkt | Forkert tid eller tidsplan | Indstil korrekt systemtid og arbejdstider. |
| Kan ikke køre i dok med ladestander | Miljøproblemer eller beskidte kontakter | Genstart plæneklipperen, og rengør opladningsben/-strimler. |
| Blåt lys på ladestanderen før opladning er færdig | Overtemperaturbeskyttelse | Flyt ladestanderen i skygge, eller vent, til det er køliger. |
| Hjulene skrider | Forhindringer under plæneklipperen eller vådt græs | Fjern forhindringer, slå græsset under tørre forhold. |
| Plæneklipperen kører ud af arbejdsområdet | Dårligt vejgreb | Rengør hjulene for bedre vejgreb. |
| Systemnedbrud under opladning eller i standby-tilstand | Fejl i software eller display | Genstart plæneklipperen. |
| Plæneklipperen kan ikke oprette forbindelse til internettet | Forkerte routerindstillinger | Brug de korrekte 2,4 GHz- eller 5 GHz-indstillinger, og genopret forbindelsen til netværket, hvis de er ændret. |

EU-OVERENSSTEMMELSESERKLÆRING

| | |
|------------------------|-----------------------|
| Fabrikant: | |
| Virksomhedsnavn | Schou Company A/S |
| Adresse | Andreas Schous Vej 63 |
| Postnummer | 6000 |
| By | Kolding |
| Land | Denmark |

Denne overensstemmelseserklæring udstedes udelukkende på fabrikantens ansvar og erklærer hermed, at produktet

Produktidentifikation: Produkt: Robotplæneklipper 900 m2 RTK
Mærke: GROUW Varenr.: 108087

Billedidentifikation:



er i overensstemmelse med bestemmelserne i følgende EU-direktiv(er) (herunder alle gældende tilføjelser)

| Referencenumre | |
|----------------|------------|
| 2023/1542/EU | 2014/30/EU |
| 2014/35/EU | 2006/42/EU |
| 2014/53/EU | 2011/65/EU |

Henvisninger til standarder og/eller tekniske specifikationer, der anvendes i denne overensstemmelseserklæring, eller dele deraf:

| Numre på harmoniserede standarder | |
|-----------------------------------|---------------------------|
| EN 60335-1:2012/A15 | EN 60335-2-29:2021/A1 |
| EN 62233:2008 | EN 50636-2-107:2015/A3 |
| EN 300 328 V2.2.2:2019 | EN 301 893 V2.1.1:2017 |
| EN 303 413 V1.2.1:2021 | EN 301 489-3 V2.3.2:2023 |
| EN 301 489-17 V3.3.1:2024 | EN 301 489-19 V2.2.1:2022 |
| EN 61000-3-3:2013 | EN 50636-2-107:2015/A3 |
| EN 18031-1:2024 | EN 18031-2:2024 |

Andre standarder og/eller tekniske specifikationer:

| Standard eller teknisk procedure | |
|----------------------------------|------------------------|
| EN IEC 55014-1:2021 | EN IEC 55014-2:2021 |
| EN IEC 61000-3-2:2019/A2 | EN 61000-3-3:2013/A2 |
| EN 300 220-2 V3.2.1:2018 | EN 300 440 V2.2.1:2018 |
| EN 301 489-1 V2.2.3:2019 | EN IEC 62311:2020 |
| IEC 62321-3-1:2013 | IEC 62321-5:2013 |
| IEC 62321-4:2013/AMD1 | IEC 62321-6:2015 |
| IEC 62321-7-1:2015 | IEC 62321-7-2:2017 |
| IEC 62321-8:2017 | IEC 60335-1:2010/A2 |
| IEC 60335-2-107:2017/A2 | |

(1) Hvor det er relevant, skal der henvises til de gældende dele eller afsnit i standarden eller den tekniske specifikation.

Underskrevet for og på vegne af producenten af:

Kolding 11/02/2026

Kirsten Vibeke Jensen
Compliance Manager

MILJØOPLYSNINGER



Elektrisk og elektronisk udstyr (EEE) indeholder materialer, der kan være farlige og skadelige for menneskers sundhed og for miljøet, hvis elektrisk og elektronisk affald (WEEE) ikke

bortskaffes korrekt. Produkter (og batterier, hvis de medfølger), der er mærket med den overkrydsede affaldsbeholder, er elektrisk og elektronisk udstyr. Den overkrydsede affaldsbeholder angiver, at apparatet ved slutningen af sin levetid ikke må bortskaffes sammen med husholdningsaffald, men skal bortskaffes separat.



SCHOU AFTER SALES

Bemærk: Angiv venligst produktets modelnummer i forbindelse med alle henvendelser.

Modelnummeret står på forsiden af denne manual og på produktets typeskilt.













www.schou.com

Fremstillet i Kina
Producent:
Schou Company A/S
Andreas Schous Vej 63
DK-6000 Kolding
www.schou.com





Alle rettigheder forbeholdes. Indholdet af denne manual må ikke gengives, hverken helt eller delvist, på nogen måde, hverken elektronisk eller mekanisk, f.eks. ved fotokopiering eller offentliggørelse, og må ikke oversættes eller gemmes i et informations- og genfindingssystem uden skriftlig tilladelse fra Schou Company A/S.

ADVARSELSSYMBOLER FOR GRESSKLIPPEREN

NO

| | | | |
|---|---|--|--|
|  | <p>Les bruksanvisningen før du bruker maskinen.</p> |  | <p>Klasse III-apparatet</p> |
|  | <p>Hold trygg avstand fra maskinen når den er i bruk.</p> |  Li-ion | <p>Kan resirkuleres.</p> |
|  | <p>Betjen utkoblingsinnretningen før du arbeider på eller løfter maskinen.</p> |  | <p>Litium-ion-batteri. Dette produktet er merket med et symbol for «separat innsamling» for alle batteripakkene og batteripakken. Den vil deretter bli resirkulert eller demontert for å redusere miljøpåvirkningen. Batteripakker kan være skadelige for miljøet og menneskers helse siden de inneholder farlige stoffer.</p> |
|  | <p>Ikke stå eller sitte på maskinen.</p> |  | <p>Støyutslipp</p> |
|  | <p>Dette tilbehøret er i samsvar med gjeldende EU-direktiver</p> |  | <p>Ikke brenn det</p> |
|  | <p>Elektriske produkter skal ikke kastes sammen med husholdningsavfallet. Resirkuler der det finnes mottak. Kontakt lokale myndigheter eller forhandleren for råd om resirkulering.</p> |  | <p>Batterier kan komme inn i vannkretsløpet hvis de kastes på feil måte, noe som kan være farlig for økosystemet. Ikke kast brukte batterier som usortert kommunalt avfall.</p> |
|  | <p>Ikke demonter maskinen uten autorisasjon.</p> | | |

ADVARSELSSYMBOLER FOR LADEREN

| | |
|---|--|
|  | Les bruksanvisningen før du bruker laderen. |
|  | Klasse II-apparatet |
| T3.15A  | Sikring |
|  | Dette tilbehøret er i samsvar med gjeldende EU-direktiver |
|  | Elektriske produkter skal ikke kastes sammen med husholdningsavfallet. Resirkuler der det finnes mottak. Kontakt lokale myndigheter eller forhandleren for råd om resirkulering. |
| IP67 | Produktet er vannbeskyttet. |

Robot gressklipper 900 m²

NO

INNLEDNING

For at du skal få mest mulig glede av det nye produktet ditt, ber vi deg lese gjennom denne bruksanvisningen før du tar produktet i bruk. Vi anbefaler dessuten at du tar vare på bruksanvisningen i tilfelle du senere skulle trenge å lese informasjonen om produktets funksjoner på nytt.

TEKNISKE DATA

| | |
|---|---|
| Modell | 108087 |
| Nominell spenning | 18 V \equiv |
| Hastighet uten belastning | 2800 /min |
| Klippeareal | 900 m ² |
| Klippediameter | 20 cm |
| Klippehøyde | 30-60 mm |
| Klippehøydeinnstillinger | 19 |
| Batteritype | Litiumion |
| Batterikapasitet | 20 V 5,0 Ah |
| Batterimodell | SBA2505 |
| Ladetid | ca. 90 minutter (20 % ~80 %) |
| Ladermodell | 2100073 |
| Laderens inngang | 220-240 V~50-60 Hz 70 W |
| Laderens utgang | 21 V, 2,5 A |
| Modell for ladestasjon: | 2100284 |
| Maskinvekt | 11,8 kg |
| Beskyttelsesgrad | Klasse III |
| App | Ja |
| Maks. helling | 35% |
| IoT-tilkobling | Wi-Fi + Bluetooth |
| Beskyttelsesindeks | IPX5 |
| Frekvensbånd for innebygd WLAN-modul | 2,4–2,484 GHz / 5,180–5,825 GHz |
| Maks. radiofrekvenseffekt for innebygd WLAN-modul | 20 dBm (ved 2412–2472 MHz) 23 dBm (ved 5150–5250 MHz) 27 dBm (ved 5470–5725 MHz) 13,97 dBm (ved 5745–5825 MHz) |
| Maks. radiofrekvenseffekt for innebygd LoRa-modul | 13,97 dBm |

A-vektet lydtrykk: LpA = 50 dB(A), KPA = 3,0 dB(A)

A-vektet lydeffekt: LwA = 58 dB(A), KwA = 3,0 dB(A)

SPESIELLE SIKKERHETSINSTRUKSJONER

TA VARE PÅ FOR FREMTIDIG REFERANSE

Obs: Les alle sikkerhetsadvarsler og instruksjoner før du bruker maskinen. Hvis du ikke følger advarslene og instruksjonene, kan det føre til elektrisk støt, brann og/eller alvorlig personskade.

GRESSKLIPPEREN er ikke beregnet for bruk av personer (inkludert barn) med reduserte fysiske, sensoriske eller mentale evner, eller av personer som mangler erfaring og kunnskap, med mindre de er under oppsyn av eller har fått instruksjon fra en person som er ansvarlig for deres sikkerhet.

Barn må holdes under oppsyn for å sikre at de ikke leker med GRESSKLIPPEREN.

ADVARSEL: Bruk kun den avtakbare strømforsyningsenheten som følger med dette apparatet til lading av batteriet.

Sikkerhetsveiledning før bruk

Les og forstå instruksjonene. Gjør deg kjent med betjeningen og riktig bruk.

Ikke la personer som ikke er kjent med disse instruksjonene, eller barn, bruke GRESSKLIPPEREN.

Operatøren er ansvarlig for ulykker eller farer som oppstår for andre personer eller eiendom.

Forberedelse før bruk

Inspiser klippeområdet jevnlig og fjern steiner, pinner, ledninger, bein og andre fremmedlegemer.

Kontroller kniver, bolter og kutterenheten regelmessig for slitasje eller skade. Skift ut slitte eller skadede kniver og bolter i sett.

Slå av GRESSKLIPPEREN, bruk vernehansker og håndter knivbladene forsiktig – rotasjon av ett knivblad kan føre til at andre beveger seg.

ADVARSEL: Ikke bruk GRESSKLIPPEREN uten at sikkerhetsvernet er på plass.

Sikker drift

Bruk aldri maskinen med defekte vern eller uten vern på plass.

Hold hender og føtter unna roterende deler.

Ikke løft eller bær gressklipperen mens den er i gang.

Slå av gressklipperen før du fjerner blokkeringer, rengjør eller arbeider på den.

Ikke modifierer gressklipperens opprinnelige design – modifikasjoner skjer på egen risiko.

Start gressklipperen kun som beskrevet, og hold hender og føtter unna knivbladene.

Ikke plasser gjenstander på gressklipperen eller ladestasjonen.

Ikke bruk gressklipperen med defekte knivskiver, knivblader, skruer, muttere eller kabler.

Slå av gressklipperen når den ikke er i bruk over lengre tid.

Gressklipperen starter bare når den er slått på og riktig PIN-kode er tastet inn.

Unngå bruk i dårlig vær, spesielt i tordenvær.

Ikke berør bevegelige deler før de har stoppet helt.

Ikke la gressklipperen være uten tilsyn hvis kjæledyr, barn eller mennesker er i nærheten. Oppretthold balansen og unngå å strekke deg for langt; gå, ikke løp, spesielt ikke i bakker. Bruk alltid solide sko og lange bukser under bruk.

Koble fra strømmettet eller deaktivert før:

- Før du fjerner en blokkering.
- Kontroll, rengjøring eller vedlikehold.
- Inspeksjon etter å ha truffet et fremmedlegeme.
- Undersøkelse av unormale vibrasjoner.

Sikkerhetsregler for den elektriske ledningen

Ikke koble til eller berør ledningen hvis den er skadet før du kobler den fra strømmettet – skadede ledninger kan eksponere strømførende deler.

Hvis ledningen blir skadet eller floker seg, må du koble den fra stikkkontakten før du løser den opp. Trekk i støpselet, ikke på ledningen. Få reparasjoner utført av en kvalifisert tekniker.

Sikkerhetsregler for offentlige områder

På offentlige steder, plasser varselkilt rundt klippeområdet med følgende informasjon: ADVARSEL! Automatisk gressklipper! Hold deg unna maskinen! Hold oppsyn med barna!

Vedlikehold og lagring

Slå alltid av Effekten når GRESSKLIPPEREN er opp ned eller når du arbeider under den.

Ikke vask med høytrykksspyler – vann kan skade elektronikken.

Bruk hansker når du bytter knivblad.

Hold alle festeanordninger stramme for sikker bruk.

Inspiser ukentlig; skift ut slitte eller skadet deler.

Bruk kun riktige reserveknivblad.

Lad batteriene kun via dokkingstasjonen.

Feil lading kan forårsake elektrisk støt eller overoppheting av batteriet.

Utfør service på GRESSKLIPPEREN i henhold til produsentens instruksjoner.

Anbefaling: Koble gressklipperen til en strømforsyningskrets som er beskyttet av en jordfeilbryter (RCD) med en utløsningsstrøm på ikke mer enn 30 mA.

Sikker transport

Bruk originalemballasjen ved transport over lange avstander.

For å bevege deg innenfor arbeidsområdet:

- Trykk på STOP.
- Bær i det bakre håndtaket, med støttestangen vendt bort fra deg.

Sikkerhetsadvarsler for batteripakken

Ikke demonter, åpne eller makuler batteripakken.

Ikke kortslutt batteriet. Oppbevar den unna ledende materialer.

Holdes unna varme, ild og direkte sollys.

Unngå mekaniske støt.

Ved lekkasje, unngå kontakt med hud eller øyne; skyl med rikelig vann og kontakt lege.

Oppsøk øyeblikkelig legehjelp ved svelging.

Hold rent og tørt.

Bruk ved normal romtemperatur (20 °C ± 5 °C).

Kast forskjellige batterityper separat.

Lad kun opp med den spesifiserte GROUW-laderen.

Bruk kun batteripakker som er beregnet for utstyret.

Oppbevares utilgjengelig for barn.

Ta vare på produktokumentasjonen som referanse.

Kast på forsvarlig måte.

Ikke bland celler av ulik produksjon, kapasitet, størrelse eller type.

Batterier skal kun byttes av kvalifisert personell.

Flere sikkerhetsadvarsler

ADVARSEL: GRESSKLIPPEN er kan være farlig hvis den brukes feil. Les og forstå brukerveiledningen før bruk.

ADVARSEL: Hold trygg avstand under drift.

ADVARSEL: Slå av gressklipperen før du løfter eller arbeider på den.

ADVARSEL: Ikke sitt på GRESSKLIPPEN.

SPESIELLE SIKKERHETSINSTRUKSJONER FOR LADER

Les instruksjonene før lading.

Etter lading, koble batteriladeren fra strømmettet. Fjern deretter chassistilkoblingen og deretter batteritilkoblingen.

Ikke lad et batteri som lekker.

Ikke bruk ladere til andre formål enn de er beregnet for.

Før lading må du sørge for at laderen samsvarer med den lokale vekselstrømforsyningen.

Ladeenheten må beskyttes mot fuktighet.

Ikke bruk ladeenheten utendørs.

Ikke kortslutt kontaktene på batteriet eller laderen.

Respekter polariteten «+/-» ved lading.

Ikke åpne enheten, og oppbevar den utilgjengelig for barn.

Ikke lad batterier fra andre produsenter eller uegnede modeller.

Sørg for at forbindelsen mellom batteriladeren og batteriet er riktig plassert og ikke blokkert av fremmedlegemer.

Hold batteriladerens spor fri for fremmedlegemer, og beskytt dem mot smuss og fuktighet.

Oppbevares tørt og frostrfritt.

Når du lader batterier, må du sørge for at batteriladeren er plassert i et godt ventilert område, og at den står unna brennbare materialer. Batterier kan bli varme under lading.

Ikke overlad

batterier. Sørg for at batterier og ladere ikke forlates uten tilsyn under lading.

Ikke lad opp ikke-oppladbare batterier, da de kan overopphetes og bli ødelagt.

Lengre levetid og bedre ytelse kan oppnås hvis

batteripakken lades når lufttemperaturen er mellom 18°C og 24°C. Ikke lad batteripakken i lufttemperaturer under 4,5°C, eller over 40,5°C.

Dette er viktig, da det kan forhindre alvorlig skade på batteripakken.

INNHALDET

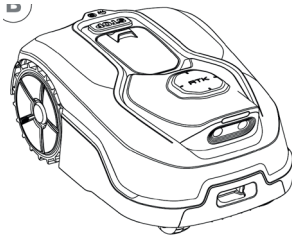

Robot gressklipper

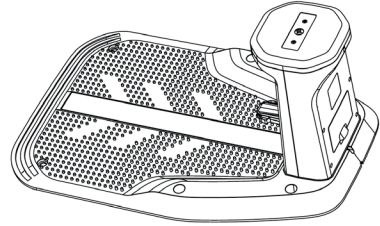

Ladestasjon



6 × festeskruer til ladestasjon



1 × justeringsnøkkel H5



6 × ekstra knivblad og skruer

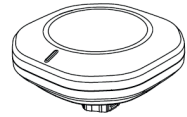

1 × RTK-antenne

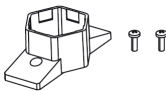

1 × RTK-festebase og 2 × skruer

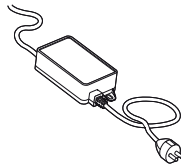

Effektadapter



Bruksanvisningen

Du vil også trenge:



DELER

1. RTK-deksel
2. Åpningsdeksel
3. Justering av klippehøyde
4. Operatørgrensesnitt
5. Sikkerhetsstoppknapp
6. Regnsensor
7. LED-lys
8. Kamera
9. Ladekontakt

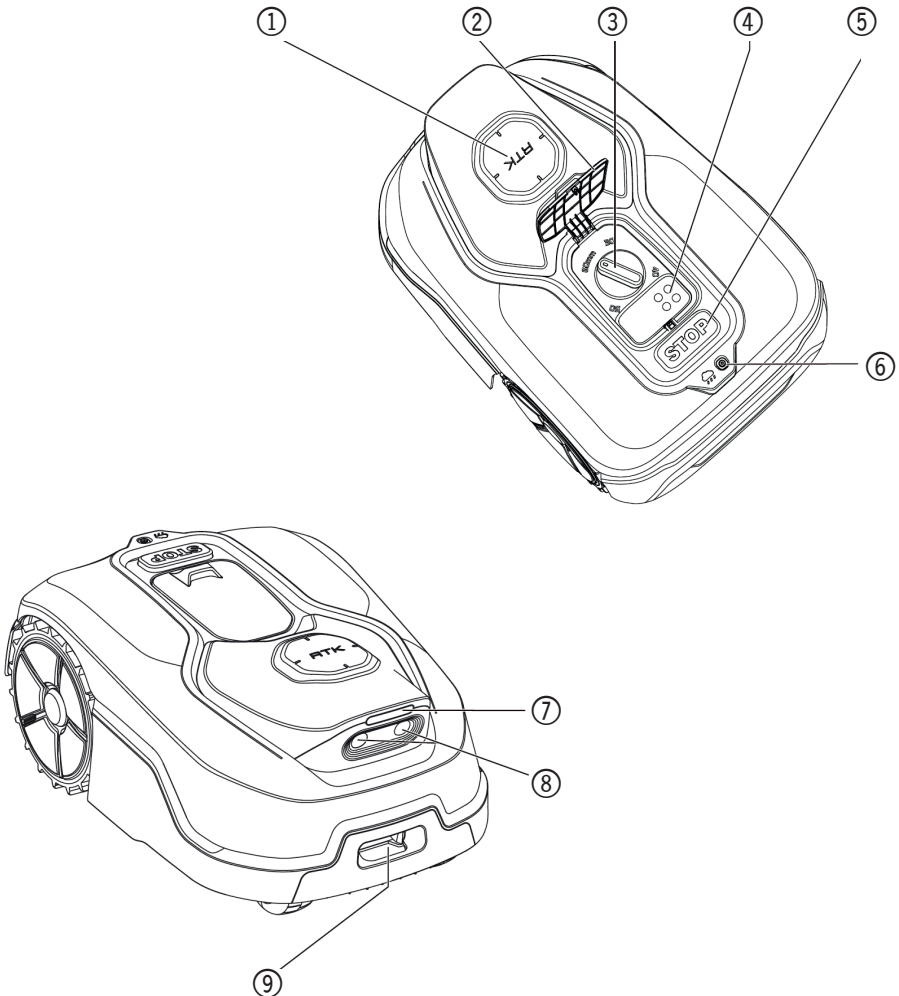

HOVEDFUNKSJONER

I det følgende avsnittet ønsker vi å hjelpe deg å forstå bedre hvordan GRESSKLIPPEREN din fungerer.

GRESSKLIPPEREN har en kamerasensor og kunstig intelligens (KI) som gjør at den kan arbeide autonomt.

Den kan skille mellom plenen og områder som ikke er plen, vet når den skal gå tilbake til ladebasen, oppdager regn, stopper når den registrerer et problem og navigerer rundt hindringer. Av sikkerhetshensyn stopper GRESSKLIPPEREN automatisk støttestangen fra å rotere hvis den løftes, eller hvis det oppstår andre sikkerhetsproblemer.

GRENSEHÅNDTERING

Ingen behov for installasjon av begrensingskabel eller antenne, vedlikehold eller bekymringer om signalet.

Ved hjelp av dyp læringsteknologi gjenkjenner GRESSKLIPPEREN grenser, klipper automatisk gressområder og unngår områder som ikke er gress. For å sikre trygg navigering rundt plenen din må du være spesielt oppmerksom på enkelte situasjoner. Se avsnittet «Patrolje og planlegging» for detaljer.

UNNGÅELSE AV HINDRINGER

GRESSKLIPPEREN oppdager objekter foran i sanntid ved hjelp av KI-kamerateknologi og en voksende database med bilder. GRESSKLIPPEREN vil unngå gjenstander som ikke er gress, som trestubber, vannrør og baller.

ENKEL RENGJØRING

GRESSKLIPPEREN er vanntett i henhold til IPX 5 og kan skylles med en vanlig hageslange.

LADER SEG SELV

Når GRESSKLIPPEREN trenger lading, vil den stoppe klippingen og følge grensen mot klokken tilbake til ladebasen.

Når ladingen er fullført, vil GRESSKLIPPEREN automatisk fortsette klippingen eller forbli i ladestasjonen i henhold til klippeplanen.

REGNSENSOR

GRESSKLIPPEREN din er 100 % værbestandig og trives godt utendørs. Men klipping av vått gress gir ikke det beste resultatet. GRESSKLIPPEREN er utstyrt med en regnsensor som registrerer regn og gir beskjed om å stoppe klippingen og gå tilbake til ladestasjonen.

Etter regn starter GRESSKLIPPEREN på nytt når gresset ikke lenger er vått. Standard innstilt regnforsinkelse er 180 minutter. Du kan endre innstillingen for regnutsettelse i appen.

IKKE MER GRESSKLIPP Å SAMLE OPP

Daglig klipping med GRESSKLIPPEREN gir svært korte gressklipp som ikke trenger å rakes. Disse gressklippene er et perfekt organisk næringsstoff for plenen din. Hyppig klipping øker tettheten av gressbladene og forhindrer effektivt spredning av ugress.

KLIPPEHØYDE

Gressklipperens klippehøyde kan justeres mellom 30 mm og 60 mm. Før du starter gressklipperen for første gang, må du sørge for at gresset ikke er lengre enn 10 cm. Hvis gresset er lengre, bruk en vanlig gressklipper til å klippe det før du bruker GRESSKLIPPEREN. Hvis du vil redusere løftehøyden til gresset kraftig, anbefales det at du gjør det gradvis ved å justere klippehøyden trinnvis.

SIKKERHET OG PIN-BESKYTTELSE

For å hindre at uvedkommende kan bruke den, er GRESSKLIPPEREN beskyttet av en PIN-kode som du enkelt kan sette opp. GRESSKLIPPEREN leveres fra fabrikk med koden [0000]. Hvis GRESSKLIPPEREN er koblet til Wi-Fi-nettverket ditt, kan du låse den via app på smarttelefonen din.

TIPS FOR EFFEKTIV KLIPPING

Klippetidene varierer for plenen, avhengig av faktorene som er nevnt nedenfor.

Juster gradvis tiden du lar gressklipperen klippe hver dag, til du finner den mest egnede innstillingen.

Robotgressklipperen din kan klippe områder av ulike størrelser, men dette avhenger av flere faktorer, for eksempel:

- Arter av gress i plenen din og veksthastigheten deres.
- Skarpheten på klippebladene.
- Luftfuktighet.
- Omgivende Temperatur.
- Antall hindringer på plenen din.

Gressklipperens klippehøyde kan justeres mellom tre cm og seks cm. Før du starter gressklipperen for første gang, bør du klippe gresset til en løftehøyde på maksimalt ti cm med den manuelle gressklipperen. Deretter stiller du klippehøyden på gressklipperen til maksimal innstilling (fem cm / seks cm) ved første gangs klipping.

Gressklipperen din klipper best i tørt vær. Vått gress kan bygge seg opp på knivbladskiven og inne i motoren, og kan også føre til dårlig grep og glidning under arbeid. Gressklipperen din er sårbar ved tordenvær. Ved tordenvær må du beskytte gressklipperen ved å trekke ut støpselet til ladestasjonen og sørge for at

gressklipperen ikke får lading.

Gressklipperen din «liker» å klippe gress og krever at klippebladene holdes i god stand for å gi best mulig klipperesultat. Gressklipperen din kan gjøre det meste selv, men trenger av og til hjelp fra deg for å unngå skader på seg selv.

- La aldri gressklipperen kjøre over grus.
- Fjern eller steng av for hindringer som gressklipperen ved et uhell kan klatre opp på og skade knivbladskiven.
- Fjern alt rusk og alle fremmedlegemer fra plenen din.

KOM I GANG

PATRULJERING OG PLANLEGGING

Det er enklere å klargjøre gressklipperen hvis du følger disse instruksjonene nøye.

- Installer RTK-antenne på ladebasen
- Installer ladebasen
- Koble ladebasen til strømmettet
- Fullfør lading av gressklipperen og slå den på
- Sjekk klippeområdet og gjør deg klar til å klippe

INSTALLASJON AV RTK-ANTENNE

1. Åpne bakdekselet og koble til kabelen merket «RTK»
2. Sørg for å sette inn dokkingsterminalen i riktig retning
3. Juster RTK-antenne i forhold til festebasen på ladestasjonen, og monter den på plass.

MERK: Sørg for at LORA-indikatorlinjen vender mot midten av plenen.

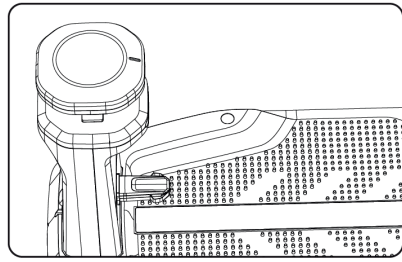
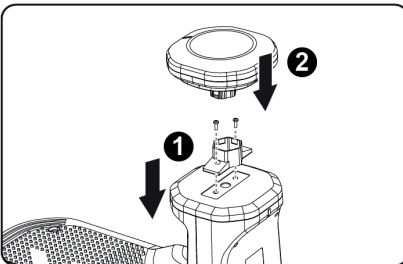
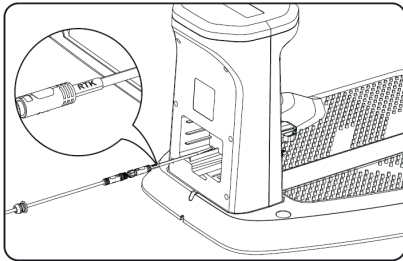

PARING AV RTK-BASESTASJON:

RTK-basestasjonen og maskinen er parett som standard før de forlater fabrikk. Brukere trenger ikke å utføre paring.

Hvis manuell paring er nødvendig i spesielle tilfeller, se instruksjonene i APP og skriv inn SN-koden for manuell paring.

Manuell paring brukes i to scenarier (vanligvis når en basestasjon ikke fungerer og må byttes ut; normalt er manuell paring ikke nødvendig): Scenario 1: Manuell paring kan velges når brukeren ikke klarer å fastsette ladestasjonens posisjon.

Scenario 2: Legg til basestasjon i «Settings».

INSTALLASJON AV LADESTASJON

Sikkerhetstiltak

- Før installasjon må du fjerne hindringer fra plenen, for eksempel rusk, steiner, leker, ledninger osv.
- Av sikkerhetsgrunner må du holde barn og kjæledyr unna plenen.
- Sørg for at området to meter foran ladestasjonen er fritt, at QR-koden på ladestasjonen og den hvite stripen nederst ikke er blokkert, og at veien fra ladestasjonen til plenen er fri slik at maskinen kan passere trygt.
- Siden RTK-basestasjonen er plassert oppå ladestasjonen, må ladestasjonen plasseres på åpen, flat, ubelagt grunn med fri sikt rundt for å optimalisere ytelsen til RTK-systemet.
- Ikke installer ladestasjonen i hjørnet av en L-formet bygning, i en smal sti mellom to bygninger eller under trær.
- Ladestasjonen bør være innenfor rekkevidden til Wi-Fi-dekningen i HJEM og i nærheten av en strømkilde.
- Sjekk RTK-tilkoblingssignalet. Hvis det ofte er dårlig, velg et annet sted med bedre satellittmottak.
- RTK-basestasjonen er referansepunktet for kartleggingen til RTK-maskinen. Ikke flytt RTK-basestasjonen eller ladestasjonen etter at kartleggingen er fullført. Ellers er det nødvendig med ny kartlegging.

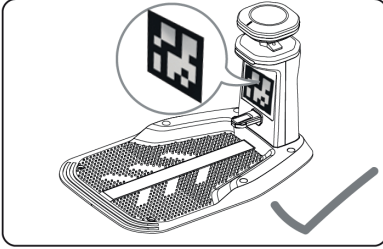
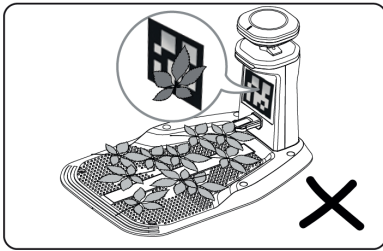

VELGE PlassERING FOR RTK-BASESTASJON

1. For å optimalisere ytelsen til RTK-systemet må RTK-referansestasjonen være i et åpent område for å motta satellittsignaler.

Du kan installere RTK-referansestasjonen på flatt, åpent terreng. Unngå at barn eller dyr nærmer seg og utilsikket flytter RTK-antennen, da dette kan føre til posisjoneringsavvik.

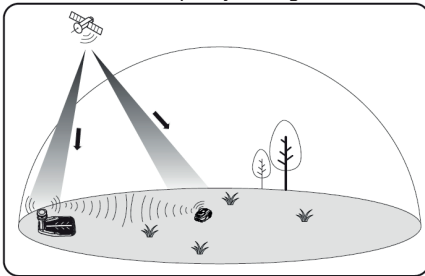

2. Sørg for at posisjonen er uhindret: Plasser basestasjonen i det mest åpne området, og sørg for at det ikke er noen hindringer over basestasjonens antenne, for eksempel skygge fra trær, nær høyhus, hjørner av vegger osv.

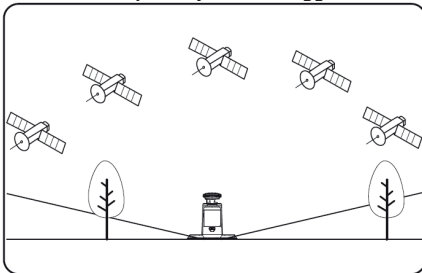

3. Plasseringskravene er som følger:

- RTK-basestasjonen skal være orientert vertikalt.
- Plasser RTK-basestasjonen på et flatt, åpent underlag. Sørg for at det ikke er tak eller trær som kan blokkere satellittsignalene.
- IKKE installer RTK-referansestasjonen i hjørnet av en L-formet bygning, på en smal sti mellom to strukturer eller under et tre.
- Hold en avstand på minst tre meter (ti fot) mellom RTK-referansestasjonen og enhver vegg eller et tre.

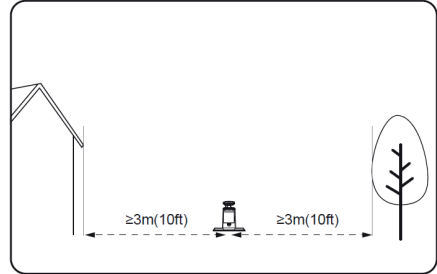

Plasser ladestasjonen på et flatt underlag. Ladeområdet (1X1 m/3 × 3 fot foran ladestasjonen) skal være fritt for betydelige ujevnheter.

Stigningen må være mindre enn 5°.

IKKE installer ladestasjonen i hjørnet av en L-formet bygning eller på en smal sti mellom to strukturer.

Det skal ikke være noen hindringer eller andre gjenstander mellom ladestasjonen og dokkingpunktet.

Ladestasjonens baseplate må ikke være bøyd eller vippet.

Plasser ladestasjonen slik at den vender mot plenen.

Hvis ladestasjonen plasseres utenfor plenen, lag en kanal for å koble den til plenen.

MERK: Hvis ladestasjonen er installert på en betongoverflate, må den festes med ekspansjonsbolter.

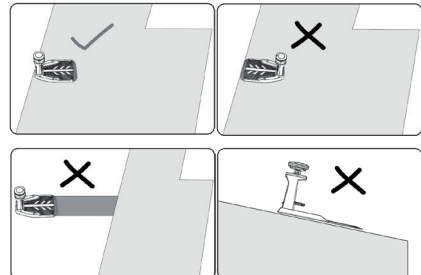

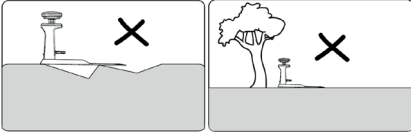

Fest ladebasen på det valgte sted

A. Monter ladebaseplaten, flat den ut og stram skjøtene.

B. Sett ladetårnet inn i baseplaten, og fest det deretter til bakken med de medfølgende skruene og justeringsnøklene (unbrakonøkkel).

C. Hvis den plasseres på en hard overflate, fest den med plugg og skrue.

MERK: Det anbefales å montere ladebasen på en flat, hard overflate.

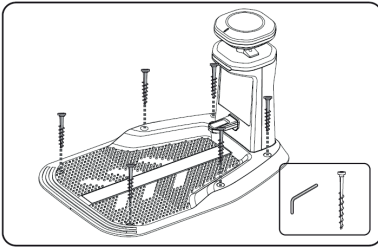

KOBLE ADAPTEREN TIL LADESTASJONEN

Koble lavspenningskabelen fra ladestasjonen til laderen. Når du kobler til, må du justere de to pilene på strømledningskontakten, koble den godt til og stram den ytre ringen. Kontaktene kan være litt vanskelige å koble til, siden de er fuktette. Stram kontaktene godt til.

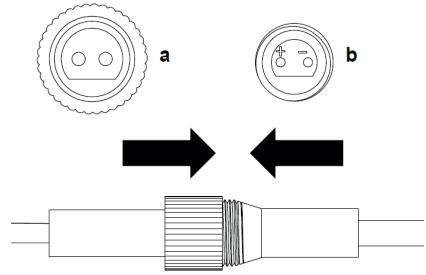
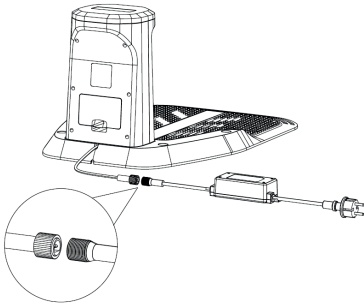

Blått lys blinker

GRESSKLIPPEREN er ikke koblet til ladestasjonen, eller GRESSKLIPPEREN er koblet til ladestasjonen, men lading er fullført.

Rødt lys tennes

Lading

Rødt lys blinker

Feil; under-/overspenning, overstrøm

3. KOBLE LADEBASEN TIL STRØMNETTET

A. Koble ladebasen til strømuttaket.

MERK: Ikke plasser adapteren på bakken der vann kan samle seg.

Hvis tilkoblingen er riktig, vil LED-indikatoren lyse blått.

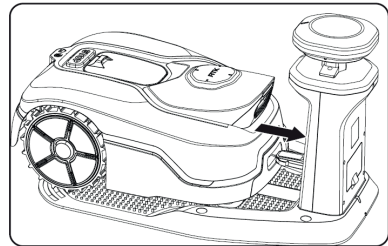
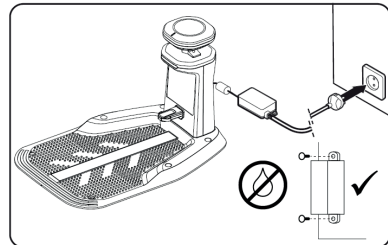

LADING

Etter at installasjonen er fullført, plasser gressklipperen på ladestasjonen og sørg for god kontakt med basen. Når batteriet er fulladet, vil LED-indikatoren lyse konstant blått.

MERK:

- Plasser basestasjonen på et sted som er så åpent som mulig med et godt Wi-Fi-signal. Sørg for at ingen gjenstander kan blokkere signalområdet.
- Under lading vil GRESSKLIPPEREN automatisk oppdatere seg til den nyeste versjonen, eller du kan velge å oppgradere den i appen.
- Den hvite ledelinjen på ladestasjonen hjelper GRESSKLIPPEREN med å justere seg nøyaktig når den kommer tilbake for lading. Ikke skad eller endre denne ledelinjen.

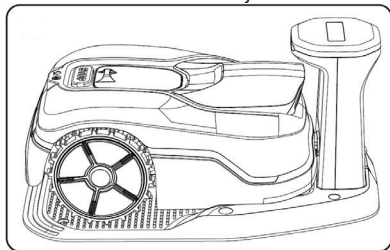

JUSTERING AV KLIPPEHØYDEN

Det anbefales å justere klippehøyden på gresset før arbeidet påbegynnes.

Gressklipperens klippehøyde kan justeres mellom 30 mm og 60 mm. Før du starter gressklipperen for første gang, må du sørge for at gresset ikke er lengre enn 10 cm.

MERK: Gressklipperen er konstruert for å klippe små biter av gress som faller ned og gjødsler jorden.

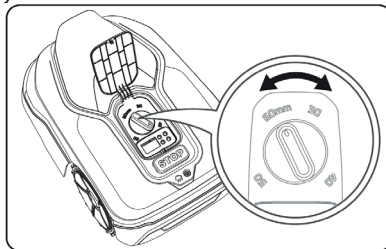

VEDLIKEHOLD

Trekk støpselet ut av kontakten før du utfører justeringer, service eller vedlikehold.

Laderen din krever ingen ekstra smøring eller vedlikehold. Bruk aldri vann eller kjemiske rengjøringsmidler til å rengjøre laderen. Rengjør med en tørr klut. Oppbevar alltid laderen på et tørt sted.

5. SJEKK KLIPPEOMRÅDET OG GJØR DEG KLAR TIL Å KLIPPE.

Det anbefales å la GRESSKLIPPEREN kjøre langs kanten først for å identifisere klippeområdet før du starter.

FORBEREDELSE

Følg hurtiginstallasjonsveiledningen som følger med produktet. Fjern steiner, løst treverk, ledninger, strømførende kabler og andre fremmedlegemer fra klippeområdet. Sørg for at overflaten er jevn, uten grøfter, spor eller skråninger brattere enn 15° (27 %), som kan hindre GRESSKLIPPEREN.

Vi anbefaler å klippe plenen én gang med en vanlig GRESSKLIPPER før installasjon, før sesongens første klipp og hver gang gressrester overstiger 10 cm.

BETJENING

KONTROLLPANELET

Gressklipperens kontrollpanel gir deg de viktigste funksjonene i et minimalistisk design. For avanserte funksjoner tilbyr den gratis gressklipper-appen flere alternativer i et mer avansert grensesnitt.

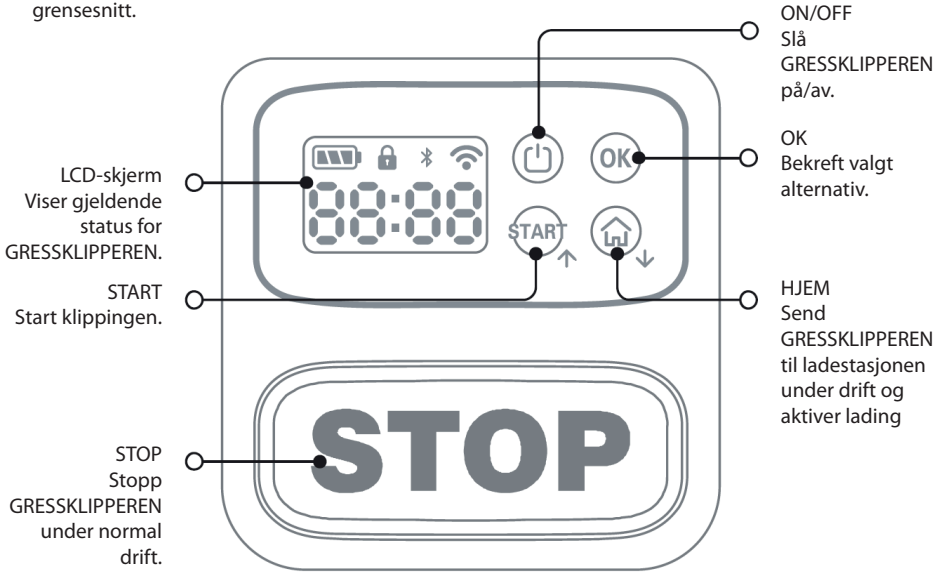

START GRESSKLIPPEREN

MERK: Fjern klistremerket fra kameraet før bruk.

1. Start gressklipperen første gang:

- Sørg for at gressklipperen er i ladestasjonen og lader.
- Trykk og hold inne strømknappen til skjermen tennes.
- Trykk OK fire ganger for å taste inn PIN 0000 og låse opp.
- Når displayet viser 00:00, er Robot Mower klar til å kartlegge hagen. Følg instruksjonene i appen.

MERK: Gressklipperen slår seg på automatisk etter at den er plassert i ladestasjonen og koblet til ladepinnene mens den er slått av.

- Du kan stoppe gressklipperen når som helst ved å trykke på STOP-knappen.

• MERK: Sørg for å fullføre kartleggingsprosessen i APP før du starter.

- Trykk på START-knappen, og trykk deretter på OK. Gressklipperen vil starte.

BATTERILADING

Gressklipperen din har intelligent batteristyring som optimaliserer bruken for å maksimere levetiden.

Mens du klipper, vil gressklipperen automatisk returnere til ladestasjonen når den trenger å lades. Etter at en klippeøkt er ferdig, eller mens den står i ladestasjonen, vil gressklipperen ikke nødvendigvis lade umiddelbart. Gressklipperen din vil stå i ladestasjonen uten å lades hvis batterinivået er over terskelverdien. Hvis batterinivået faller under terskelverdien, vil ladingen gjenopptas. Dette vil opprettholde gressklipperens batteri i god stand.

APP

MERK: Gressklipperen er en IoT-enhet (Internet of Things). For å få tilgang til all funksjonalitet og holde maskinen oppdatert med den nyeste programvaren, må den være koblet til internett via Wi-Fi-nettverket ditt.

FORBEREDELSE TIL TILKOBLING

Før du bruker maskinen, må du laste ned APP, koble til nettverket og oppdatere til den nyeste programvareversjonen via OTA.

- Installer **Suntek Living APP**, aktiver Bluetooth og Wi-Fi, og gi APP nødvendige tillatelser. Koble telefonen til Wi-Fi, åpne APP, og gi den tilgang til å bruke Bluetooth og Wi-Fi.
- Sørg for at maskinen er slått på, og at ladestasjonen og RTK-basestasjonen har strøm. Maskinen skal stå på ladestasjonen.
- Åpne app og logg inn. Klikk på «+» øverst til høyre på hjemmesiden, og klikk deretter på «Add Device». De konfigurerbare enhetene i nærheten vises. Klikk på «Add» for å velge ønsket enhet. Velg det samme Wi-Fi-nettverket som telefonen din er koblet til, og skriv inn Wi-Fi-passordet. Klikk til slutt på «complete» for å fullføre tilkoblingen. Du kan nå kontrollere driftsstatus og gjøre innstillinger i app. Dette kan ta fra noen sekunder til noen minutter, og Wi-Fi-indikatoren lyser konstant når tilkoblingen er fullført.
- Når tilkoblingen er opprettet, bør du først sjekke om det finnes en OTA-varsling om en ny programvareversjon. Hvis ja, anbefales det å oppgradere programvaren på maskinen til den nyeste versjonen først, slik at du kan ta i bruk de nyeste produktfunksjonene.
- Oppgraderingsprosessen tar omtrent ti–15 minutter. Ikke avbryt prosessen (for eksempel ved å slå av eller starte maskinen på nytt) før maskinen varsler at oppgraderingen er vellykket.
- For en vellykket OTA-oppdatering er det avgjørende at RTK-antennen er slått på. Effekttap kan føre til at oppdateringen mislykkes.



MERK: Sørg for å fullføre kartleggingsprosessen i APP før du starter GRESSKLIPPEREN.

VED BRUK AV APP

1. visning av startsiden

NO

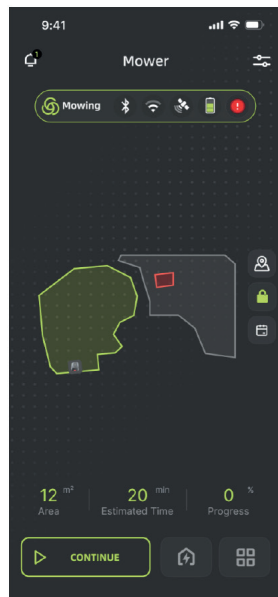
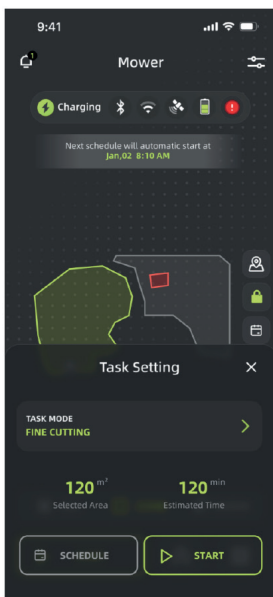
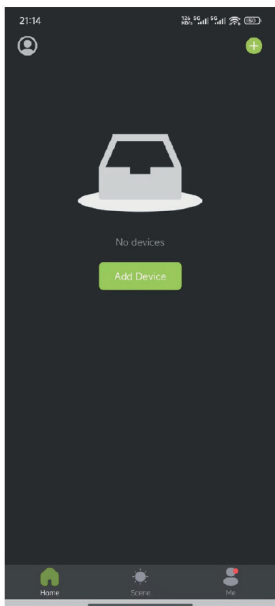

KARTLEGGING AV HAGEN

Robotgressklipperen kan kartlegge plenen din på to måter: manuelt eller automatisk.

- Manuell kartlegging anbefales for komplekse hager med mange hindringer og uten tydelig avgrensning til plenen.
- Automatisk kartlegging (Auto Mapping) er enklere og foregår automatisk..

MANUELL KARTLEGGING

Ved manuell kartlegging styrer du roboten selv via mobilappen.

1. Plasser roboten i ladestasjonen ved kanten av plenen.
2. Åpne appen – velg maskinen – velg deretter «Settings», «Map» og trykk på «Create Map».
3. Maskinen kontrollerer at alt er i orden – trykk «Next».
4. Trykk på «Create Station» for å opprette plasseringen til ladestasjonen.
5. Angi startpunktet der roboten skal starte. Dette skal være ved ytterkanten av plenen – det anbefales å gjøre dette direkte fra ladestasjonen.
6. Kjør roboten langs hele ytterkanten av plenen.
7. Når ytterkanten er registrert, trykk «Save Boundary».
8. Deretter vil det være mulig å legge til flere soner med «Add Area» eller opprette forbudssoner med «No-Go Zone».
9. Når alt er lagt til, avsluttes prosessen ved å trykke «Finish Map»



⑥ Kjør langs kanten

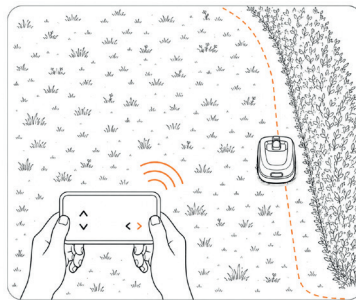

AUTOMATISK KARTLEGGING (AUTO MAPPING)

1. Plasser roboten i ladestasjonen ved kanten av plenen.
2. Åpne appen – velg maskinen og velg deretter «Settings», «Map» og trykk på «Create Map».
3. Maskinen kontrollerer at alt er i orden – trykk «Next».
4. Trykk på «Create Station» for å opprette plasseringen til ladestasjonen.
5. Angi startpunktet («Set Start Point») der roboten skal starte. Dette skal være ved ytterkanten av plenen – det anbefales å gjøre dette direkte fra ladestasjonen.
6. Slå nå på «Auto Mapping» øverst i høyre hjørne.
7. Roboten kjører selv langs kanten og kartlegger området.
8. Når den er ferdig, må kartet godkjennes i appen ved å trykke «Save Boundary».
9. Deretter vil det være mulig å legge til flere soner med «Add Area» eller opprette forbudssoner med «No-Go Zone».
10. Når alt er lagt til, avsluttes prosessen ved å trykke «Finish Map».

HVIS KARTLEGGINGEN IKKE LYKKES:

- Kontroller at alt er installert korrekt, og prøv igjen med et annet startpunkt, eller bruk manuell kartlegging i stedet.

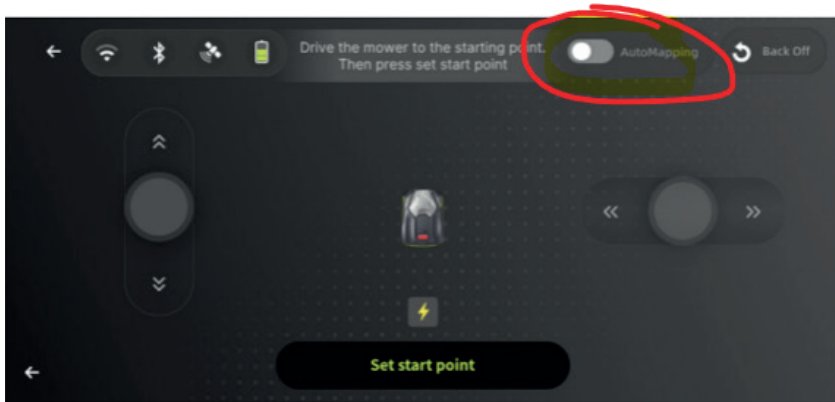

GRENSE

Manuell kartlegging (sone)

1. Brukeren kan fjernstyre maskinen via mobilappen til ønsket posisjon og angi denne som kartets startpunkt.

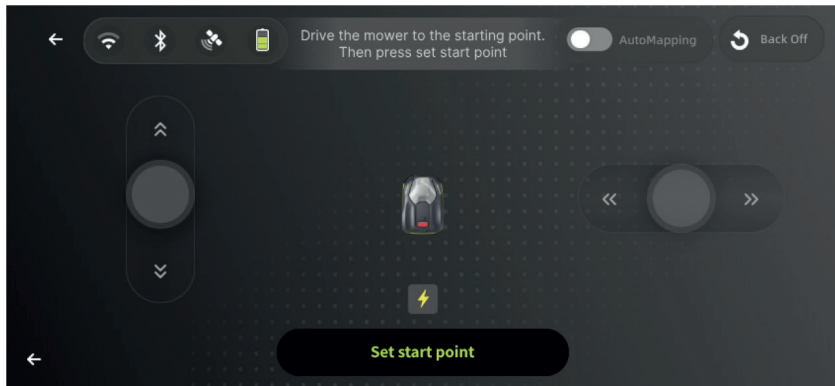

Automatisk kartlegging (sone)

Etter at brukeren har fjernstyrt maskinen til startpunktet for sonegrensen via mobilappen, kan automatisk kartlegging velges.

Viktige forholdsregler:

Når du har trykket på «Automatic Mapping», kjører maskinen automatisk mot klokken langs grensen og returnerer til et punkt nær startpunktet. Etter cirka 1–2 minutter lukkes kartet automatisk, og brukeren må bekrefte kartet.

Manuell kartlegging – rekkefølge i appen: Start med å åpne appen og følg deretter trinnene nedenfor:

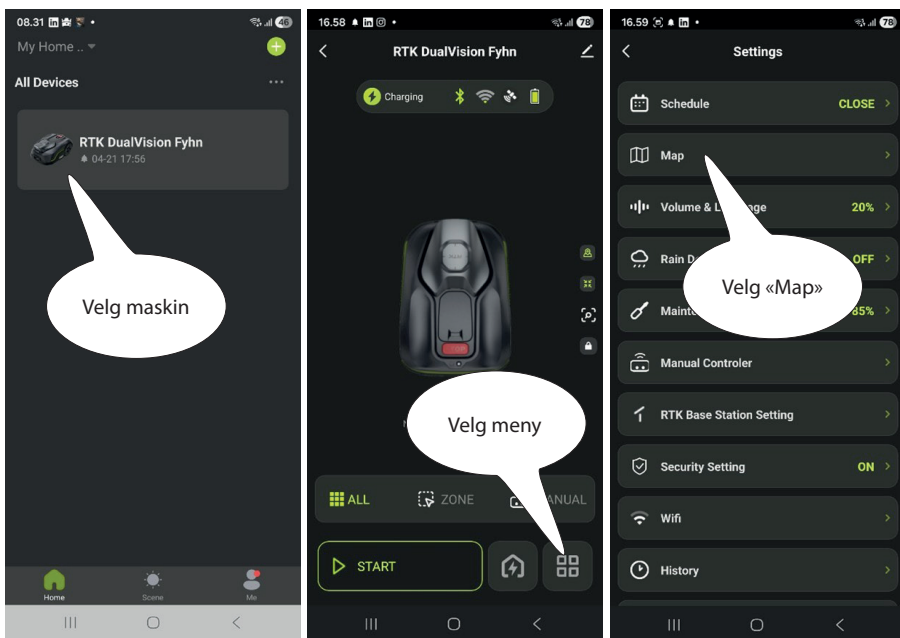

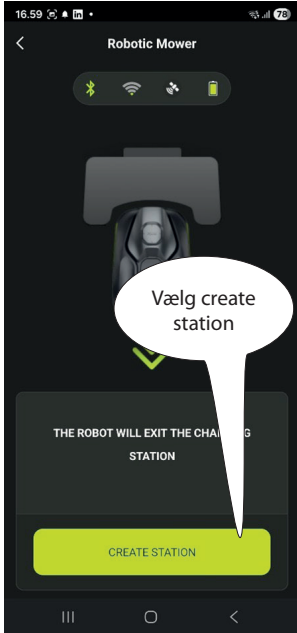
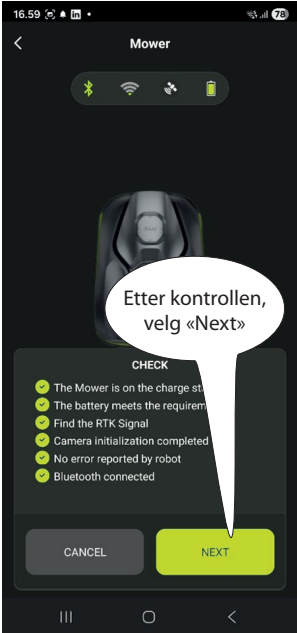
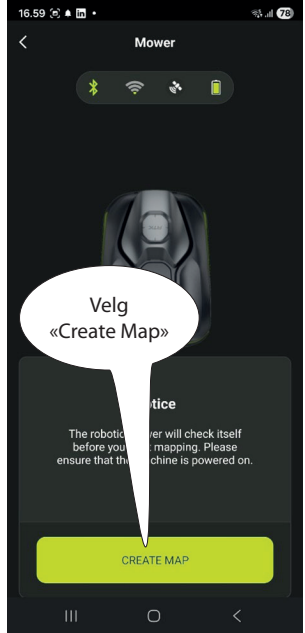
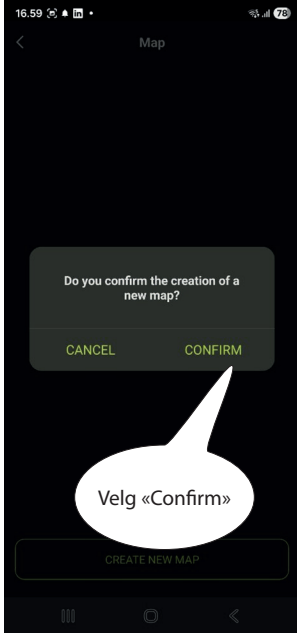

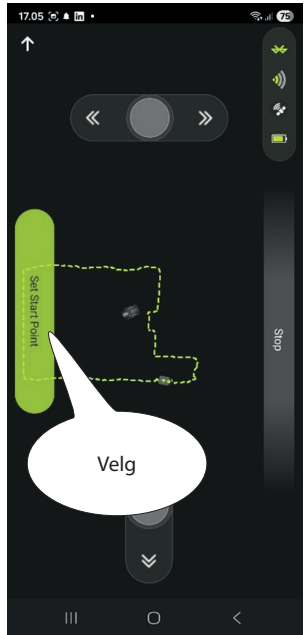
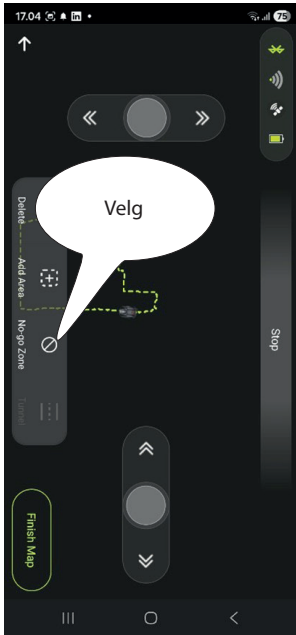
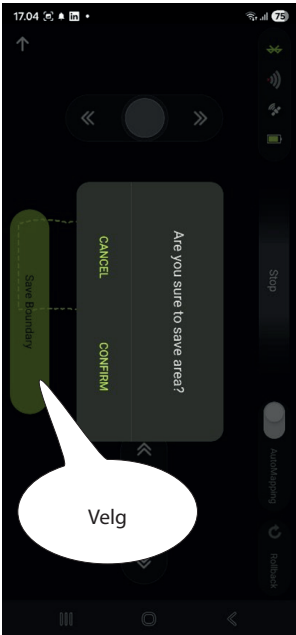
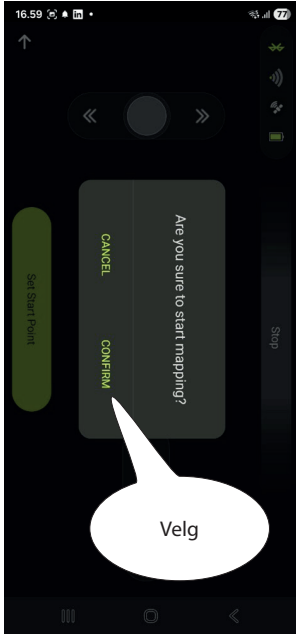
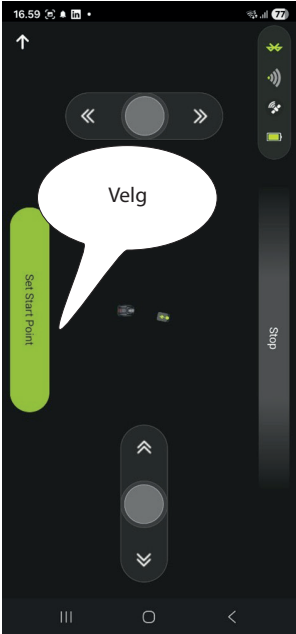

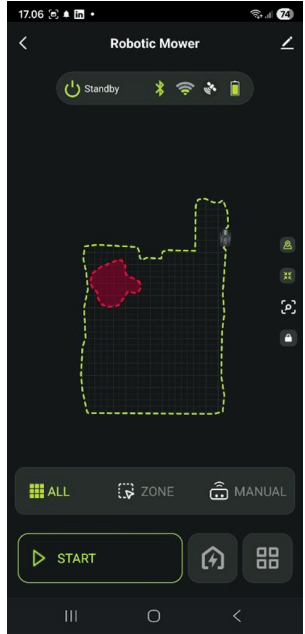
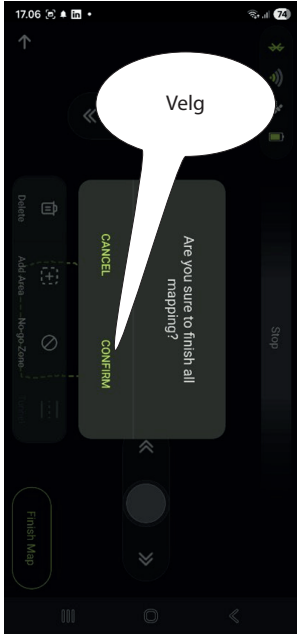
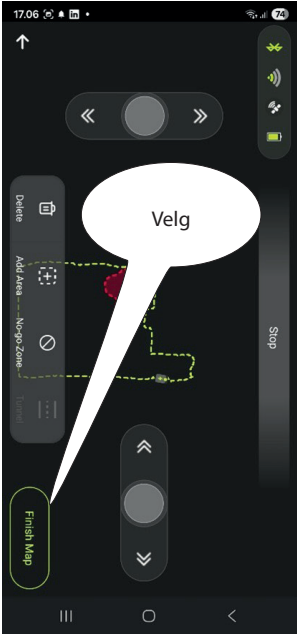
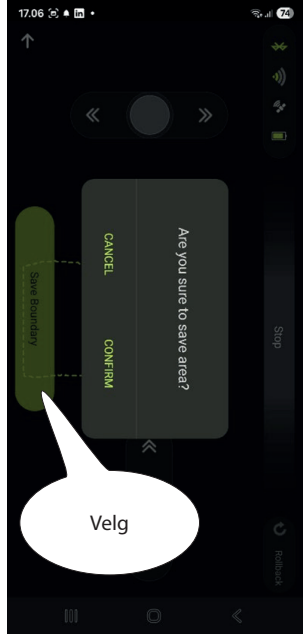
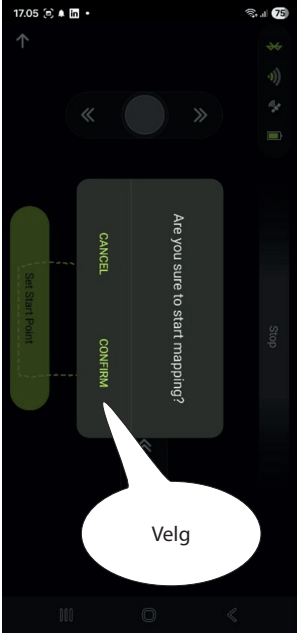

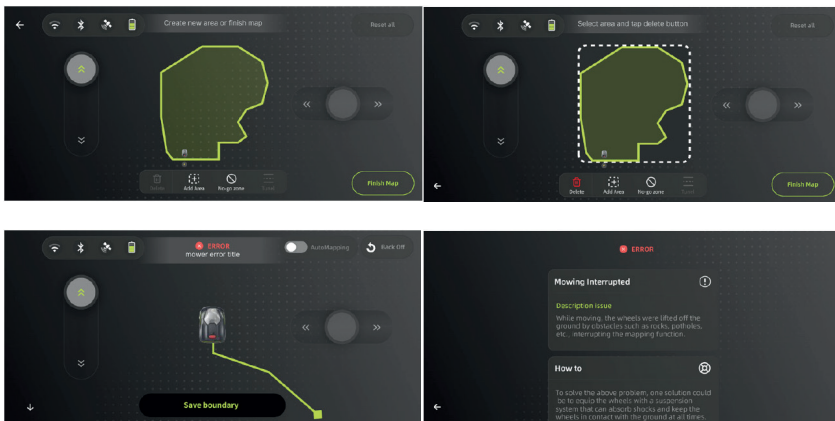

Legge til flere soner

Brukere kan bruke APP til å fjernstyre maskinen til startpunktet og deretter starte kartleggingen til den er fullført og bekreftet.

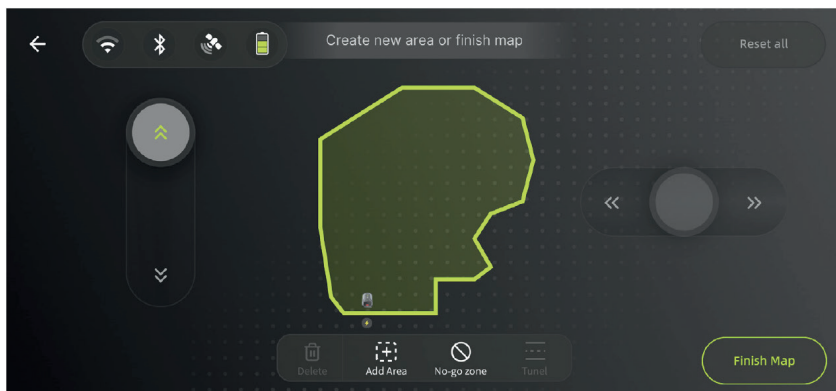

Forbudssoner

Hvis brukere ønsker å bevare deler av plenen, kan de opprette forbudssoner innenfor et etablert område.

Brukere kan bruke APP til å fjernstyre maskinen til startpunktet og deretter opprette forbudssonen til kartleggingen er fullført og bekreftet.

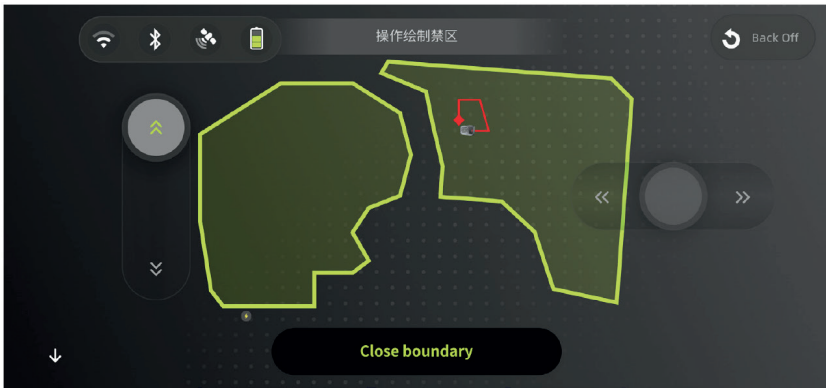

Passasjer

Koble sammen flere soner med passasjer. Maskinen kan bruke passasjer til å kjøre til andre soner for arbeid. Hvis flere soner ikke er koblet sammen med passasjer, kan ikke maskinen kjøre til andre soner for å arbeide.

Brukere kan bruke APP til å fjernstyre maskinen inn i sone A, klikke for å angi dette som startpunkt, deretter fjernstyre den inn i sone B og klikke for å fullføre opprettelsen.



Håndtering av flere kart

Hvis brukeren har satt opp flere kart, kan vedkommende aktivere et bestemt kart i «håndtering av flere kart».

MERK: Brukere må huske basestasjonens og ladestasjonens posisjon for hvert kart. Når du aktiverer et kart, må basestasjonen og ladestasjonen plasseres på samme sted. Hvis posisjonen avviker, kan det føre til at enheten går utenfor området og påvirker bruken.

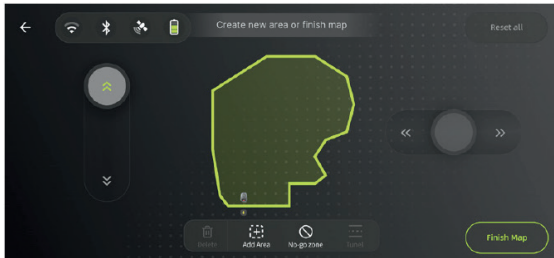
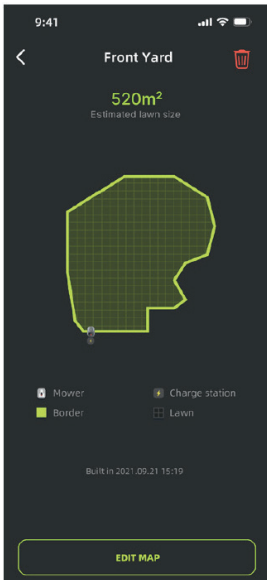
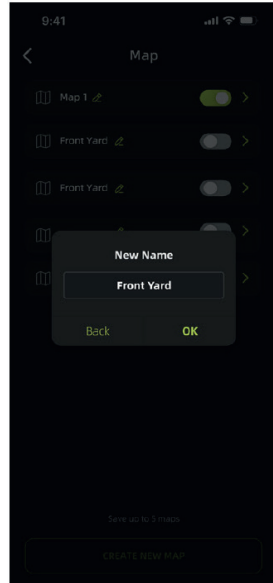
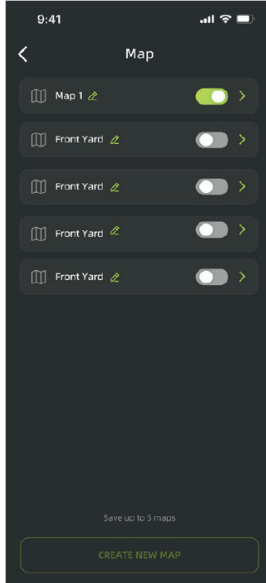
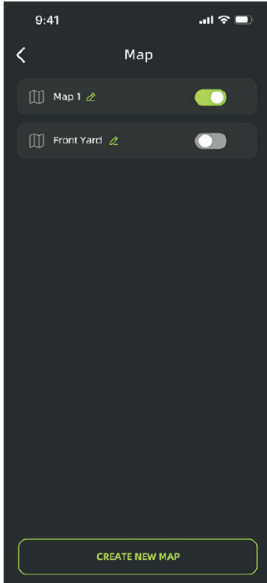

KART- OG KLIPPEINNSTILLINGER

Selektiv klipping

Etter at brukeren har opprettet kartet, kan vedkommende i APP velge å klippe hele området eller bare en valgt sone.

NO

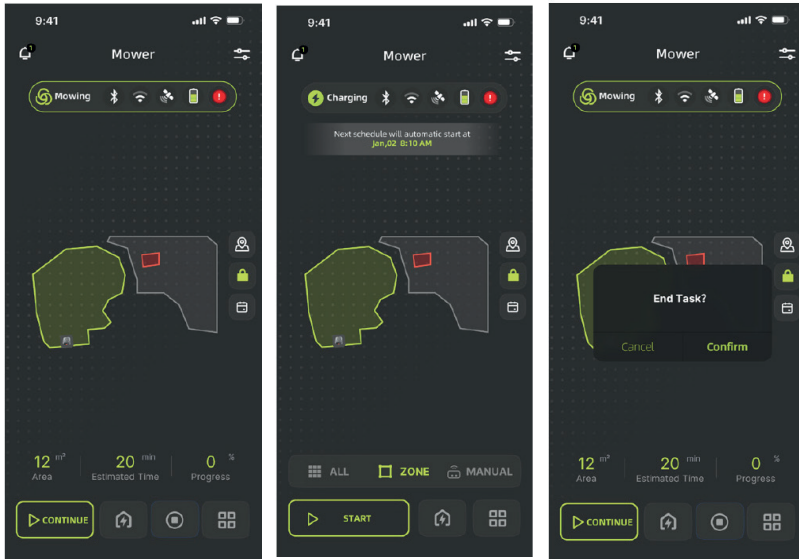

start = Start, hus = HJEM (tilbake til lading), firkant = Slutt, #-symbol = Innstillinger

Kartinnstilling (per sone)

Brukere kan velge en bestemt sone via APP og konfigurere innstillinger for denne sonen, for eksempel maskinens klipperetning og avstanden mellom kjørespor.

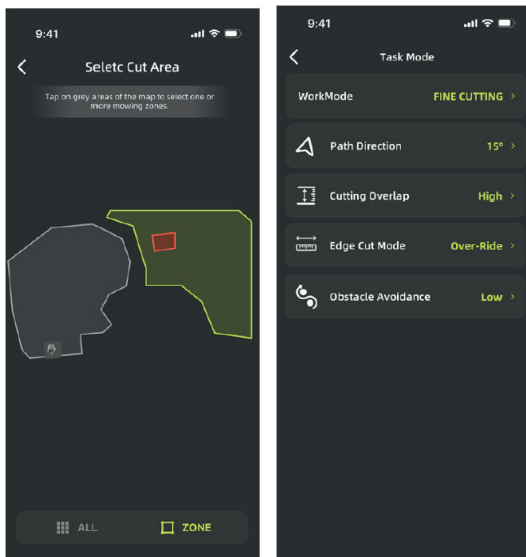

Valg av klippemodus

Brukere kan stille inn maskinens klippemodus via APP: Standardmodus og finmodus.

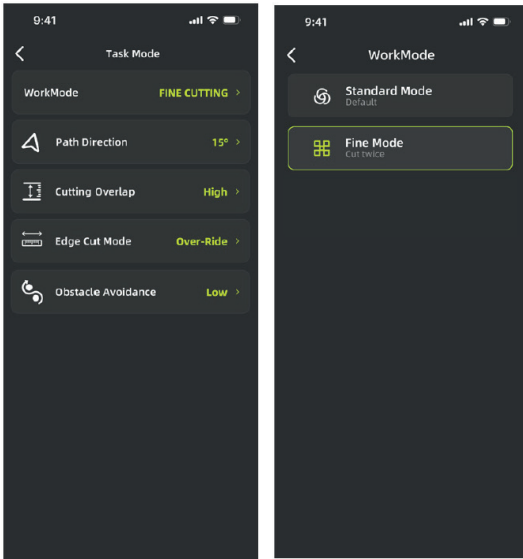

Klippemodus: Standardmodus / Finmodus

Valg av klipperetning

Hvis maskinen ofte klipper plenen fra samme retning, kan det oppstå synlige klippemerker. Det anbefales at brukere endrer klipperetningen jevnlig. Dette kan stilles inn fra null-180° via APP.

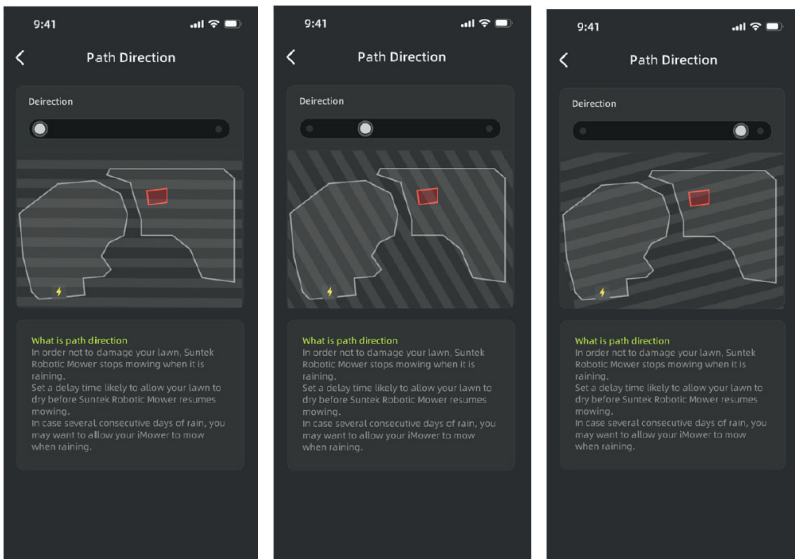

Innstilling for overlapping

Brukere kan angi radavstanden for l-mønsterklipping i APP.

NO

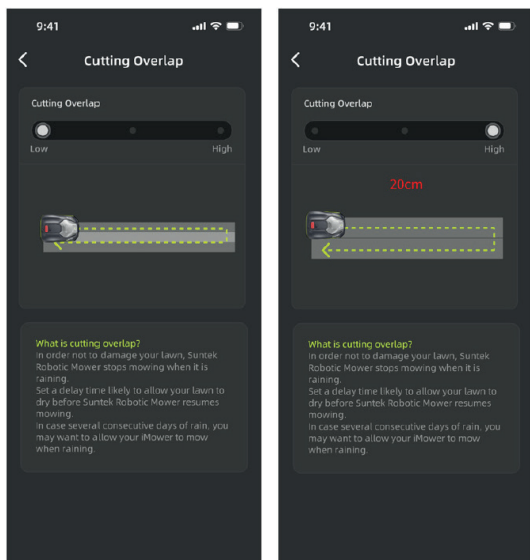

Valg av kantklippemodus

Brukere kan stille inn avstanden til grensen under klipping.

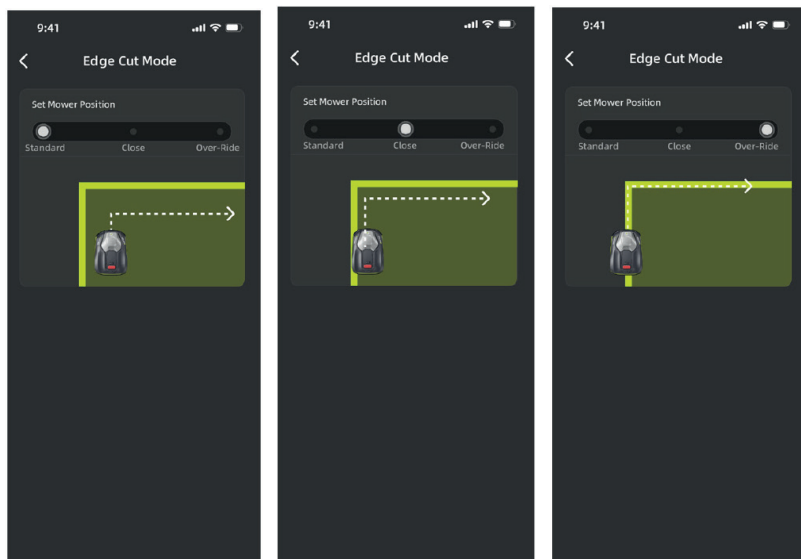

Følsomhet for unngåelse av hindringer

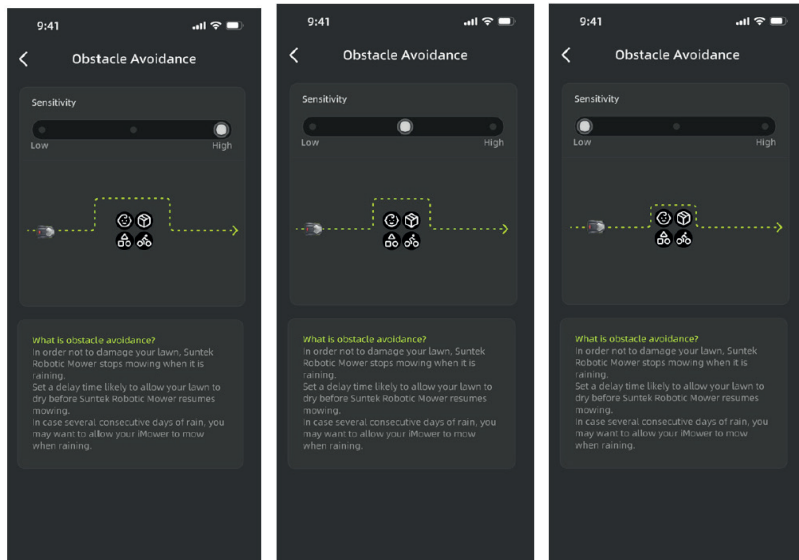

Generelle innstillinger for maskinen

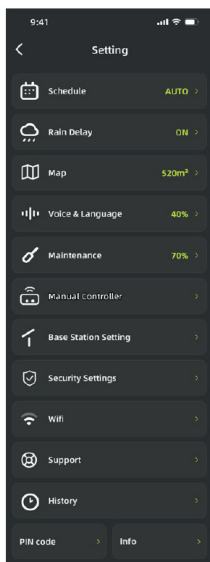

Kalenderstyring

GRESSKLIPPEREN din vil automatisk opprette sin egen tidsplan og driftstider basert på størrelsen på plenen og andre faktorer.

Brukere kan også angi en spesifikk klippeplan og driftstider basert på egne behov.

NO

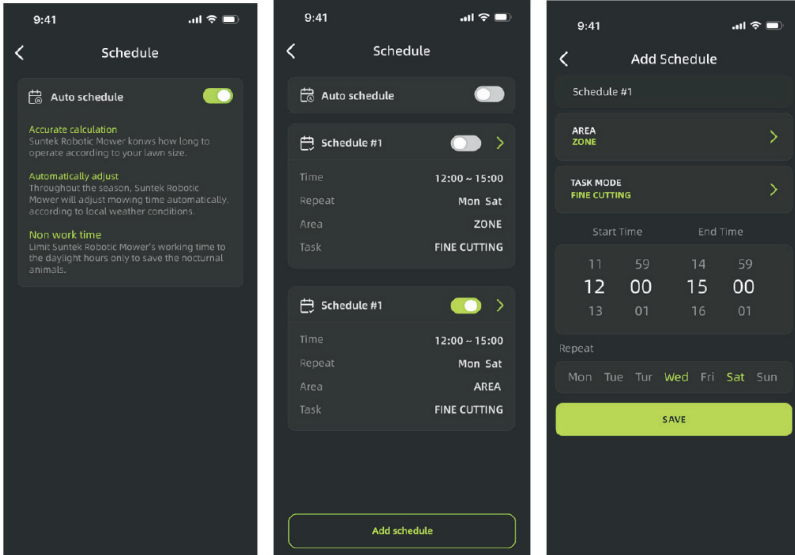

«Rain Delay» (regnforsinkelse)

For å unngå å skade plenen, stopper maskinen automatisk klippingen når det regner.

Brukere kan stille inn en forsinkelse i APP for å sikre at plenen er tørr før maskinen gjenopptar arbeidet.

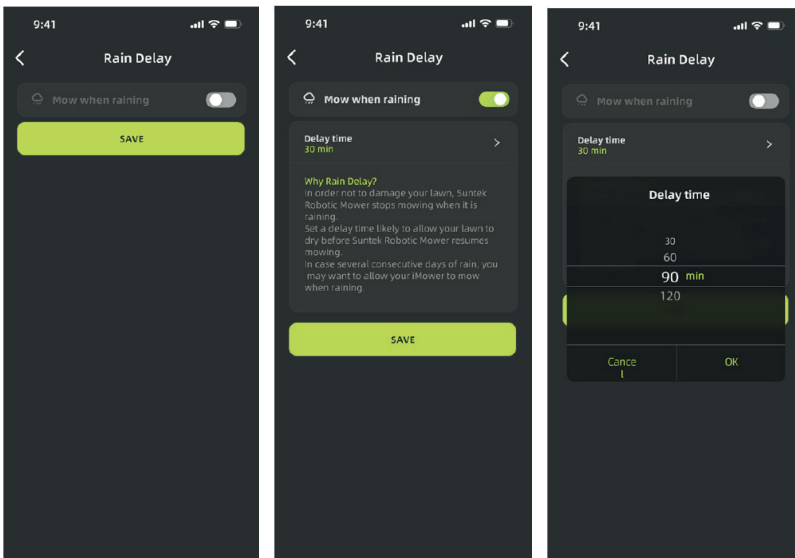

I dette grensesnitt kan du også redigere og slette kart.

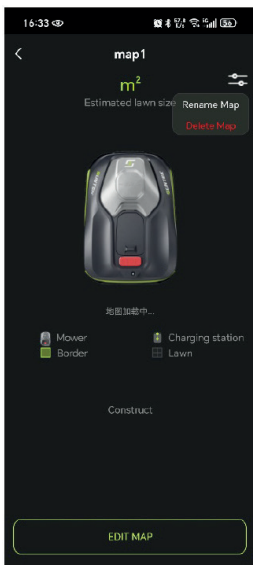

Volum- og språkinnstillinger

Brukere kan angi enhetens volum og språk for talebeskjeder.

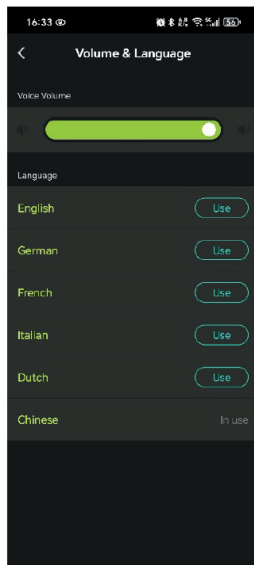

Vedlikehold – knivblad

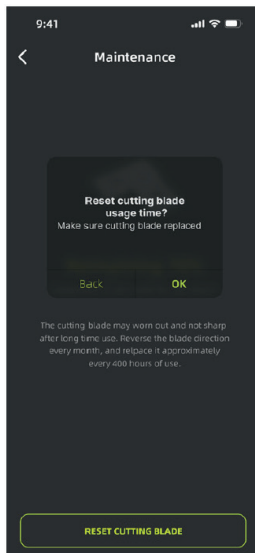
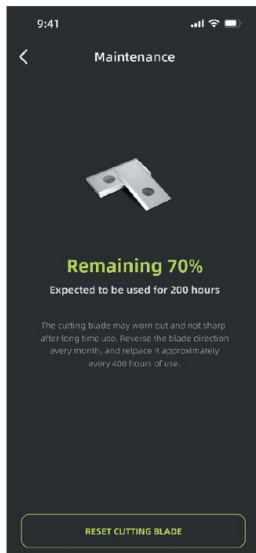

Manuell sammenkobling med basestasjon

Hvis brukeren må pare basestasjonen manuelt, angir du basestasjonens SN-kode.

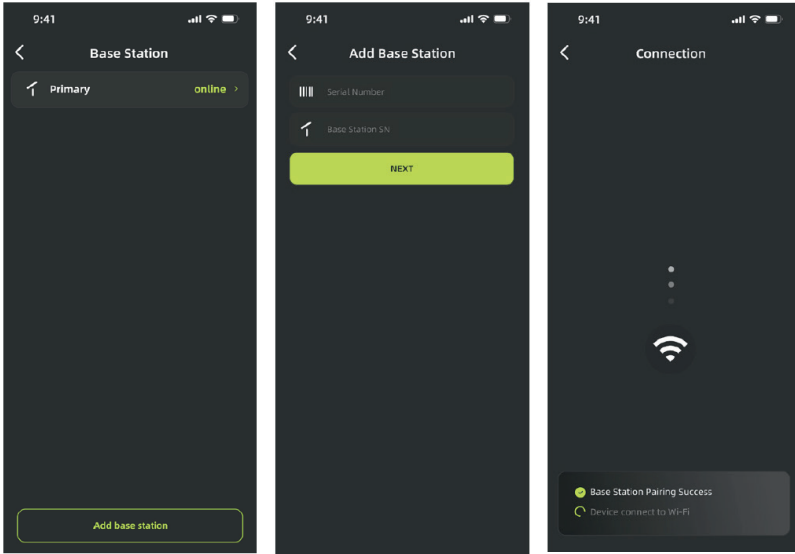

Geogjerde

Etter at brukeren har satt det gyldige arbeidsområdet for maskinen i APP, vil maskinen låse seg og kontinuerlig gi alarm hvis den går utenfor dette området.

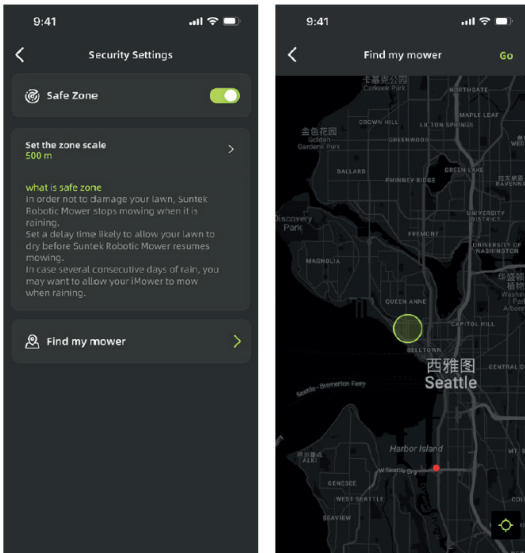

Endre PIN-kode

Den opprinnelige PIN-koden er 0000. Brukere kan endre PIN-koden via APP.

Hvis du glemmer PIN-koden, må du kontakte etterservicepersonell og fremlegge kjøpsbevis for å få hjelp.

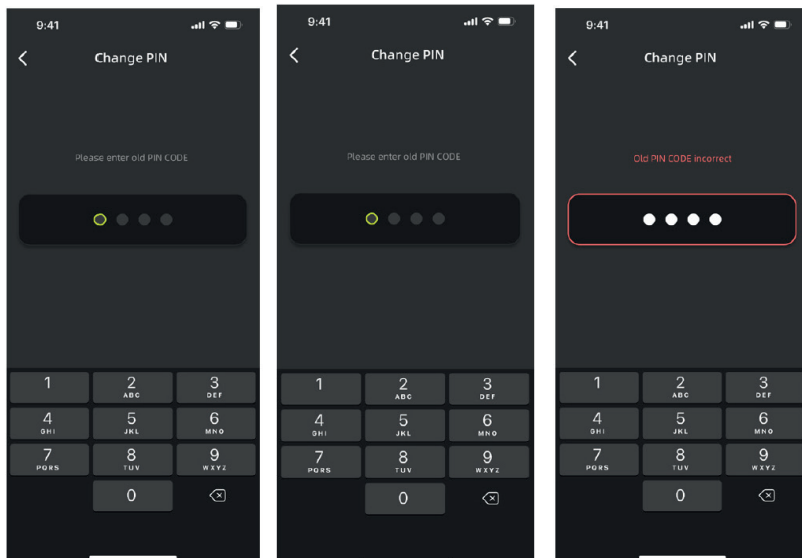

Maskininformasjon og gjenoppretting av fabrikkinnstillinger

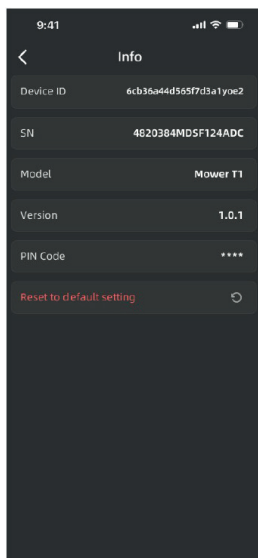

KONTAKT OSS

For å kunne løse spørsmålene dine bedre, kan du finne spørsmål og svar om lignende problemer i APP, eller kontakte våre serviceteknikere via APP for ytterligere hjelp.

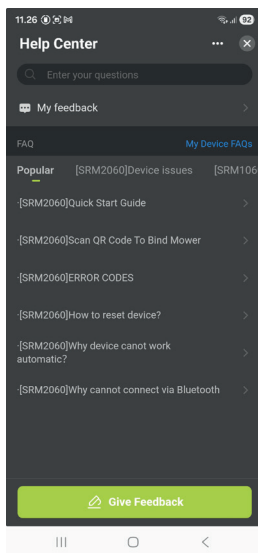
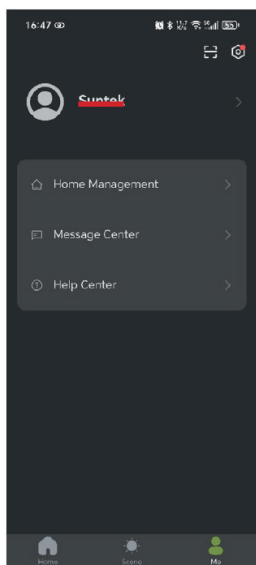

NO

VEDLIKEHOLD

GRESSKLIPPEREN din jobber hardt og trenger regelmessig rengjøring og inspeksjon for å sikre at den varer i årevis uten problemer. Denne delen forklarer hvordan du holder GRESSKLIPPEREN i topp stand.

Hold knivbladene skarpe

Hvert knivblad varer i opptil to måneder når GRESSKLIPPEREN er programmert til å klippe daglig.

Sjekk alltid for avskallede eller skadede knivblad, og skift dem ut om nødvendig.

Når knivbladene er sløve eller slitte, skal de byttes ut med reserveknivbladene som følger med GRESSKLIPPEREN. Ekstra reserveknivblad er tilgjengelige hos din nærmeste gressklipperforhandler.

Advarsel! Før du rengjør, justerer eller bytter ut knivbladene, må du slå AV GRESSKLIPPEREN og bruke vernehansker.

Utskifting av knivblad

Snu GRESSKLIPPEREN forsiktig rundt (figur 1).

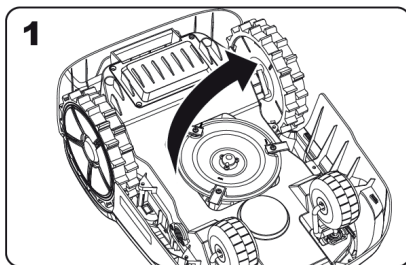

Fjern skruene fra knivbladene med en skrutrekker (figur 2–3).

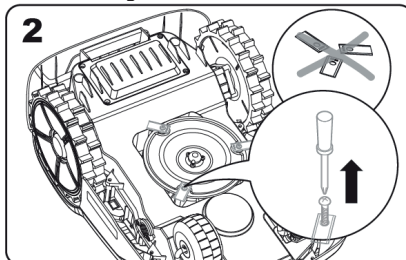

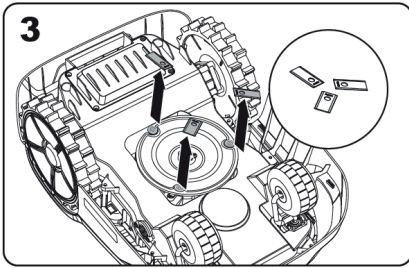

Skru de nye knivbladene godt fast (figur 4–5).

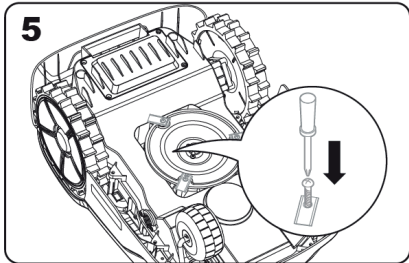
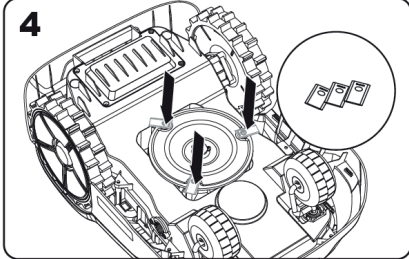

OBS!

- Skift alltid alle knivbladene samtidig.
- Bruk alltid nye skruer når du monterer knivblad. Dette sikrer at knivbladet sitter godt og balanserer støttetangen. Bruk av gamle skruer kan forårsake alvorlig skade.
- Etter at du har festet knivbladet til støttetangen, må du sørge for at det roterer fritt.

Hold den ren

Gressklipperen din bør rengjøres regelmessig for å opprettholde ytelsen – spesielt ved å fjerne smuss, rusk og gressrester fra daglig klipping. Slå alltid av GRESSKLIPPEREN før rengjøring for ekstra sikkerhets skyld.

Advarsel! Ikke bruk slange, høytrykksspyler eller hell rennende vann på gressklipperen. Høytrykksvann kan trenge inn i tetninger og skade elektroniske eller mekaniske deler.

Rengjøring av overdelen

Rengjør med en sprayflaske fylt med vann.

Ikke bruk løsemidler eller poleringsmidler. Bruk en børste eller ren klut for å fjerne oppsamlet smuss.

Rengjøring av undersiden

Snu gressklipperen opp ned.

Fjern rusk og gressavklipp med en børste.

Unngå å berøre knivbladene med hendene – bruk hansker for beskyttelse.

Rengjør støttetangen, chassiset og forhjulet/hjulene grundig med en myk børste eller fuktig klut.

Roter støttetangen for å sikre at den roterer fritt, og fjern eventuelt fastsittende rusk som kan forårsake sprekker eller skade.

Sørg for at knivbladene kan rotere fritt rundt skruene sine, og fjern eventuelle hindringer.

Rengjøring av drivhjulene

Fjern gjørme fra hjulene med en børste for å opprettholde godt grep.

Rengjøring av ladekontaktene

Rengjør kontaktpinnene på ladestasjonen og ladestripen på GRESSKLIPPEREN med en klut.

Fjern jevnlig opphopninger av gress eller rusk for å sikre vellykket lading.

BATTERIVEDLIKEHOLD

Oppbevar batteriet fulladet på et kjølig og tørt sted mellom -20 °C og 60 °C.

Anbefalt driftstemperatur for GRESSKLIPPEREN: 0–50 °C.

Anbefalt ladetemperatur for batteriet: 4–45 °C. Batterilevetiden avhenger av antall brukstimer og daglig driftstid i klippesesongen.

Under lagring:

- Koble ladestasjonen til strøm (det blå lyset tennes).
- Sett den avslåtte GRESSKLIPPEREN i ladestasjonen.
- Lyset blir rødt under lading.
- Når batteriet er fulladet, blir lyset grønt.

OPPBEVARING OM VINTEREN

Selv om GRESSKLIPPEREN er bygget for å tåle tøft vær, anbefales det å oppbevare den i et skur eller en garasje om vinteren.

Før lagring:

- Rengjør grundig.
- Lad batteriet helt opp.
- Slå av strømmen.

Oppstart om våren:

- Oppdater tid og dato via appen.
- Fjern oksidasjon fra ladekontaktene med en finkornet smergelklut.
- Lad batteriet helt opp før bruk.

OPPDATERING

GRESSKLIPPEREN din forbedres kontinuerlig med ny programvare. Hold den alltid oppdatert for å få glede av de nyeste funksjonene.

Over-the-Air (OTA)-oppdateringer:

Hvis du er koblet til Wi-Fi, vil du motta oppdateringsvarsler via appen. Når du har bekreftet dem, installeres oppdateringene automatisk via OTA.

Hvis roboten har gått tom for Effekt og ikke kan startes, løfter du den manuelt tilbake i ladestasjonen og lader den før du prøver Feilsøking. For andre feilkoder kobler du fra strømmen og starter roboten på nytt.

Uansett hvilket problem som oppstår, anbefales det at du først prøver å starte roboten på nytt og ser om det løser problemet. Slå av roboten, vent i ti sekunder og slå den deretter på igjen.

For ytterligere hjelp og feilsøking, kontakt Schou After Sales.



SCHOU AFTER SALES - robotservice@schou.com

OM GARANTIEN**Garantien blir ugyldig:**

Hvis robotklipperen har blitt brukt feil, ikke har blitt vedlikeholdt riktig, har blitt modifisert, ombygd eller på annen måte endret, har blitt reparert av andre enn et autorisert servicesenter, eller har vært utsatt for tordenvær.

Hvis det er brukt uoriginale SCHOU reservedeler og tilbehør med robotklipperen.

Hvis robotklipperen har blitt brukt kommersielt, inkludert til utleie.

GARANTIEN dekker ikke:

Normal slitasje eller skade forårsaket av fremmedlegemer eller ulykker.

Slitasje på deler (for eksempel kniver, klippeskive, begrensingskabel, plugg, kontakt osv.), selv om robotklipperen har blitt brukt i samsvar med instruksjonene.

Feil eller uautorisert vedlikehold og håndtering.

Skader og feil på grunn av overbelastning.

Begrenset GARANTI:

Batteriet dekkes av en GARANTI på tolv måneder.

Dette gjelder bare det originale batteriet som følger med robotklipperen, eller et originalt batteri med samme modellnummer som det originale batteriet. Robotklipperens reservebatteri dekkes også av en GARANTI på tolv måneder.

FEILMELDINGER

| Feilkode | Beskrivelse | Tiltak |
|----------|--|--|
| E01 | Maskinen utløser tyverisikringen | Frigjør PIN-kodelåsen og sikkerhetslåsen etter at du har bekreftet sikkerheten. |
| E02 | Maskinen utløser nødstopplåsen | Frigjør sikkerhetslåsen etter at du har bekreftet sikkerheten. |
| E03 | Maskinen låser seg utenfor gressområdet | Sørg for at maskinen står på gresset, og at gress kan ses foran. Frigjør sikkerhetslåsen etter at du har bekreftet sikkerheten. |
| E04 | Maskinen utløser okklusjonslås | Bekreft at linsen og fronten er fri for hindringer. Frigjør sikkerhetslåsen etter at du har bekreftet sikkerheten. |
| E05 | Maskinen utløser løftelåsen | Sett maskinen ned og frigjør sikkerhetslåsen etter at du har bekreftet sikkerhetsforholdene. |
| E06 | Maskinen utløser vippelåsen | Sett maskinen ned og frigjør sikkerhetslåsen etter at du har bekreftet sikkerhetsforholdene. |
| E07 | Maskinen utløser tippelåsen | Snu maskinen og frigjør sikkerhetslåsen etter at du har bekreftet sikkerhetsforholdene. |
| E08 | Kontinuerlig kollisjonslåsing av maskinen | Kontroller at maskinen ikke kolliderer eller møter motstand. Frigjør sikkerhetslåsen etter at du har bekreftet sikkerheten. |
| E09 | Unormal låsing ved systemselvtest | Start maskinen på nytt. Hvis det oppstår gjentatte feil, kontakt teknisk støtte. |
| E10 | Kontinuerlig unormal låsing av programvare | Start maskinen på nytt. Hvis det oppstår gjentatte feil, kontakt teknisk støtte. |
| E11 | Langvarig frigjøring mislyktes og er låst | Prøv å frigjøre manuelt. Frigjør sikkerhetslåsen etter at du har bekreftet sikkerheten. |
| E12 | Motorens underspenningsbeskyttelse er låst | Flytt maskinen tilbake til ladebasen for lading. |
| E13 | Unormal låsing av maskinens drivmotor | Hvis flere forsøk mislykkes, kontakt teknisk støtte. |
| E14 | Unormal batterilading | Vent til batteriet er tilbake i normal tilstand. Hvis ikke, kontakt teknisk støtte. |
| E15 | Lading mislyktes | Sørg for at ladestolper og QR-koder ikke er blokkert. |
| E16 | Kartlegging mislyktes | Sørg for at maskinen står på ladestolpen med et ladingsignal. |
| E17 | Skjæremotoren stopper | Kontroller at skjæremotoren ikke er viklet inn. Hvis flere forsøk mislykkes, kontakt teknisk støtte. |
| E18 | Stans i drivmotor | Bekreft at drivmotoren ikke er viklet inn. Hvis flere forsøk mislykkes, kontakt teknisk støtte. |
| E19 | Overstrøm i skjæremotor | Kontroller at skjæremotoren ikke er viklet inn. Hvis nytt forsøk mislykkes etter full stopp, kontakt teknisk støtte. |
| E20 | Overstrøm i drivmotor | Bekreft at drivmotoren ikke er viklet inn. Hvis nytt forsøk mislykkes etter full stopp, kontakt teknisk støtte. |
| E21 | Kortslutning/åpen krets i skjæremotor | Start maskinen på nytt etter en kort pause. Hvis det oppstår gjentatte feil, kontakt teknisk støtte. |
| E22 | Kortslutning/åpen krets i drivmotor | Start maskinen på nytt etter en kort pause. Hvis det oppstår gjentatte feil, kontakt teknisk støtte. |
| EE0 | Kan ikke identifisere feilen | Vent i ett minutt for å se om feilen forsvinner. Hvis ikke, start maskinen på nytt. Hvis problemet vedvarer, kontakt teknisk støtte. |

| Feilkode | Beskrivelse | Tiltak |
|----------|---|--|
| F01 | Feil ved inntasting av PIN-kode | Aktiver inntastingsgrensenettet på nytt og skriv inn riktig PIN-kode. |
| E23 | Batteriet har lav spenning | Lad batteriet tilstrekkelig og prøv på nytt. Kontakt teknisk støtte hvis flere forsøk mislykkes. |
| E24 | Fasetap i skjæremotoren | La maskinen gå i tomgang; kontakt teknisk støtte hvis problemet vedvarer |
| E25 | Fasetap i drivmotoren | La maskinen gå i tomgang; kontakt teknisk støtte hvis problemet vedvarer |
| E26 | Strømknappen trykket inn | Fjern maskinen fra basen, start den, kontakt teknisk støtte hvis problemet vedvarer |
| E28 | Unormal batteripakke | Start maskinen på nytt; kontakt teknisk støtte hvis problemet vedvarer |
| E29 | RTK-feil | Start maskinen på nytt; kontakt teknisk støtte hvis problemet vedvarer |
| E091 | Feil ved initialisering av kamera | Start maskinen på nytt; kontakt teknisk støtte hvis problemet vedvarer |
| E092 | Feil på hovedkontroll-Timer | Start maskinen på nytt; kontakt teknisk støtte hvis problemet vedvarer |
| E093 | Feil på kameraets MIPI-kabel | Start maskinen på nytt; kontakt teknisk støtte hvis problemet vedvarer |
| E094 | Feil i MCU-maskinvareregister | Start maskinen på nytt; kontakt teknisk støtte hvis problemet vedvarer |
| E101 | Kamera frakoblet ved utløsning | Start maskinen på nytt; kontakt teknisk støtte hvis problemet vedvarer |
| E102 | Kamera frakobles gjentatte ganger | Start maskinen på nytt; kontakt teknisk støtte hvis problemet vedvarer |
| E103 | Unormale kameradata | Start maskinen på nytt; kontakt teknisk støtte hvis problemet vedvarer |
| E104 | Unormale IMU-data | Start maskinen på nytt; kontakt teknisk støtte hvis problemet vedvarer |
| E105 | Unormale chassisdata | Start maskinen på nytt; kontakt teknisk støtte hvis problemet vedvarer |
| E106 | Unormale RTK-data | Start maskinen på nytt; kontakt teknisk støtte hvis problemet vedvarer |
| E107 | Unormal persepsjon | Start maskinen på nytt; kontakt teknisk støtte hvis problemet vedvarer |
| E108 | Node frakoblet | Start maskinen på nytt; kontakt teknisk støtte hvis problemet vedvarer |
| E161 | Kartlegging ikke startet: ikke på ladestasjon | Gå tilbake til ladestasjonen; START+OK |
| E162 | Kartlegging ikke startet: lavt batteri | Lad opp |
| E163 | Kartlegging avsluttet: sikkerhetsfeil | Returner til ladestasjon |
| E164 | Kartlegging ikke startet: utløst av regn | Gå tilbake til ladestasjonen; START+OK |

| Feilkode | Beskrivelse | Tiltak |
|----------|---|--|
| E281 | Kommunikasjon tapt med drivkort/batteri | Kontroller at temperatur og kommunikasjon er normal; gjenopprettes automatisk |
| E282 | Batterilading ved høy temperatur | Avkjøl; gjenopprettes automatisk |
| E283 | Batterilading ved lav temperatur | Varm opp; gjenopprettes automatisk |
| E284 | Batteriutlading ved høy temperatur | Avkjøl; gjenopprettes automatisk |
| E285 | Batteriutlading ved lav temperatur | Varm opp; gjenopprettes automatisk |
| E291 | RTK-tilstand 5 i mer enn ti minutter | Sørg for RTK-tilstand 4; gjenopprettes automatisk |
| E292 | RTK-tilstand 1 i mer enn fem minutter | Sørg for RTK-tilstand 4; gjenopprettes automatisk |
| E30 | Feil, enheten er flyttet utenfor det elektroniske gjerdet | Utløses når enheten forlater det elektroniske gjerdet radius R i N sekunder. |
| E501 | Feil, fase-til-fase-kortslutningsbeskyttelse for venstre hjul | 1. Utløses når strømmen mellom to motorfaser overstiger 50 A. 2. Enheten tilbakestilles automatisk to sekunder etter utløsning. |
| E502 | Feil, fase-til-fase-kortslutningsbeskyttelse for høyre hjul | 1. Utløses når strømmen mellom to motorfaser overstiger 50 A. 2. Enheten tilbakestilles automatisk to sekunder etter utløsning. |
| E503 | Feil, fase-til-fase-kortslutningsbeskyttelse for knivskive | 1. Utløses når strømmen mellom to motorfaser overstiger 50 A. 2. Enheten tilbakestilles automatisk to sekunder etter utløsning. |
| E504 | Feil, lavt batterinivå | Batterinivået er under 30 % |
| E505 | Feil, regnsensor utløst | Regnsensoren har registrert regn. |
| E506 | Feil, basestasjon flyttet, vennligst kartlegg på nytt | Utløses når ladestasjonen oppdager at basestasjonens koordinater har flyttet seg mer enn 20 m. |
| E507 | Feil, solnedgangsbetingelse utløst | Kan ikke starte før tretti minutter etter soloppgang. Retur til lading tvinges tretti minutter før solnedgang. |
| E511 | Diagnostisk modus, ikke nok diskplass | |
| E512 | Diagnostisk modus, skrivning til USB mislyktes | Kunne ikke kopiere bag-filen til USB-stasjonen i diagnostisk modus. |
| E513 | Diagnostisk modus, nettverket er frakoblet | Ingen MQTT-tilkobling ved opplasting av bag-fil til server i diagnostisk modus. |
| E514 | Diagnostisk modus, feil i servergrensesnitt | MQTT returnerte en feil (ikke-200) ved opplasting av bag-fil til server i diagnostisk modus. |

FEILSØKING

NO

| Melding vist | Sannsynlig årsak/hendelse | Korrigerende tiltak |
|---|---|--|
| Gressklipperen er på stasjonen uten knapprespons | Unormalt miljø eller posisjon | Sjekk meldingen på skjermen og følg løsningen i håndboken. |
| Indikatoren på ladestolpen blinker rødt | Spenningen er ustabil eller det foreligger andre feil | Plugg inn og trekk ut laderen. |
| Indikatoren på ladestolpen er ikke på (blått pustelys) | Ikke slått på | Sjekk laderen og tilkoblingene til strømforsyningen. |
| GRESSKLIPPEREN roterer foran ladebasen under lading | Søker etter grense/ladebase | Hold området foran ladestasjonen fritt. |
| GRESSKLIPPEREN går, men støttestangen roterer ikke | Søker etter ladebase | Normal oppførsel; knivbladet stopper under søk etter ladebase. |
| GRESSKLIPPEREN vibrerer | Skadede knivblad eller ubalansert støttestang | Skift ut skadede knivblad eller fjern rusk. |
| Gresset er kuttet ujevnt | GRESSKLIPPEREN trenger mer tid, plenen er for stor, knivbladene er sløve eller klippehøyden er feil | Sørg for full dekning, bruk «Fine Cutting»-modus, bytt knivblad og juster klippehøyden gradvis. |
| GRESSKLIPPEREN er i arbeidsområdet, men viser «ikke i arbeidsområdet» | Skittent/tildekket kamera, rusk eller sparsomt gress | Rengjør kamera, rydd området, og start GRESSKLIPPEREN på nytt. |
| Gressklipperen lades ikke | Ingen strøm eller dårlig kontakt | Sjekk strømledningen og at ladekontaktene står riktig mot hverandre. |
| GRESSKLIPPEREN har stoppet i arbeidsområdet | Hindringer, tett gress, lav klippehøyde eller høy temperatur | Fjern hindringer, øk klippehøyden, og fortsett arbeidet under kjøligere forhold. |
| Kortere driftstid | Tett/høyt gress, tilstopping i støttestangen eller gammelt batteri | Fjern tilstoppinger, klipp plenen oftere, eller bytt batteri. |
| Gressklipper fungerer ikke til riktig tid | Feil tidspunkt eller feil tidsplan | Angi riktig systemtid og arbeidstider. |
| Kan ikke dokke med ladestolpen | Miljøproblemer eller skitne kontakter | Start GRESSKLIPPEREN på nytt, rengjør ladepinner/-skinner. |
| Blått lys på ladestolpen før ladingen er fullført | Overtemperaturbeskyttelse | Flytt basen i skygge eller vent til det er kjøligere. |
| Hjulene sklir | Hindringer under GRESSKLIPPEREN eller vått gress | Fjern hindringer, klipp under tørre forhold. |
| Gressklipperen sklir ut av arbeidsområdet | Lavt hjulgrep | Rengjør hjulene for bedre grep. |
| Systemkrasj under lading eller standby | Programvare-/skjermfeil | Start GRESSKLIPPEREN på nytt. |
| Gressklipperen kobler seg ikke til internett | Feil ruterinnstillinger | Bruk riktige 2,4 GHz- eller 5 GHz-innstillinger, og koble til nettverket på nytt hvis dette er endret. |

EU-SAMSVARERKLÆRING

| | |
|-------------------|-----------------------|
| Produsent: | |
| Firmanavn | Schou Company A/S |
| Adresse | Andreas Schous Vej 63 |
| Postnummer | 6000 |
| Sted | Kolding |
| Land | Denmark |

Denne samsvareklæringen er utgitt på produsentens eget ansvar. Produsenten erklærer hermed at produktet

| | |
|-------------------------------|---|
| Produktidentifikasjon: | Produkt: Robot gressklipper 900 m2 RTK Varemerke: GROUW Varenr. 108087 |
| Bildeidentifikasjon: |  |

oppfyller kravene i følgende EU-direktiv(er)
(inkludert alle gjeldende tillegg)

| Referansenummer | |
|-----------------|------------|
| 2023/1542/EU | 2014/30/EU |
| 2014/35/EU | 2006/42/EU |
| 2014/53/EU | 2011/65/EU |

Henvisninger til standarder og/eller tekniske spesifikasjoner det er søkt på grunnlag av ved utarbeidelse av denne samsvareklæringen, eller ved utarbeidelse av deler av den:

| Harmonisert standardnummer | |
|----------------------------|---------------------------|
| EN 60335-1:2012/A15 | EN 60335-2-29:2021/A1 |
| EN 62233:2008 | EN 50636-2-107:2015/A3 |
| EN 300 328 V2.2.2:2019 | EN 301 893 V2.1.1:2017 |
| EN 303 413 V1.2.1:2021 | EN 301 489-3 V2.3.2:2023 |
| EN 301 489-17 V3.3.1:2024 | EN 301 489-19 V2.2.1:2022 |
| EN 61000-3-3:2013 | EN 50636-2-107:2015/A3 |
| EN 18031-1:2024 | EN 18031-2:2024 |

Andre standarder og/eller tekniske spesifikasjoner:

| Standard eller teknisk framgangsmåte | |
|--------------------------------------|------------------------|
| EN IEC 55014-1:2021 | EN IEC 55014-2:2021 |
| EN IEC 61000-3-2:2019/A2 | EN 61000-3-3:2013/A2 |
| EN 300 220-2 V3.2.1:2018 | EN 300 440 V2.2.1:2018 |
| EN 301 489-1 V2.2.3:2019 | EN IEC 62311:2020 |
| IEC 62321-3-1:2013 | IEC 62321-5:2013 |
| IEC 62321-4:2013/AMD1 | IEC 62321-6:2015 |
| IEC 62321-7-1:2015 | IEC 62321-7-2:2017 |
| IEC 62321-8:2017 | IEC 60335-1:2010/A2 |
| IEC 60335-2-107:2017/A2 | |

(1) Der det passer, vil det være henvist til de delene eller avsnittene i standarden eller den tekniske spesifikasjonen som er relevante.

Signed for and on behalf of the manufacturer by:

Kolding 11/02/2026

 Kirsten Vibeke Jensen
 Compliance Manager

MILJØINFORMASJON

Elektrisk og elektronisk utstyr (EEE) inneholder materialer som kan være farlige og skadelige for menneskers helse og for miljøet hvis elektrisk og elektronisk avfall (WEEE) ikke

håndteres på riktig måte. Produkter (og eventuelle batterier) som er merket med en overkrysset søppelkasse, er elektrisk og elektronisk utstyr. Den overkryssede søppelkassen viser at enheten ikke må kastes sammen med husholdningsavfallet når levetiden er over, men må håndteres separat.

**SCHOU AFTER SALES**

MERK: Oppgi produktets modellnummer ved alle henvendelser.













Modellnummeret vises på forsiden av denne brukerveiledningen og på produktets typeskilt.

www.schou.com



Produsert i Kina
 Produsent:
 Schou Company A/S
 Andreas Schous Vej 63
 DK-6000 Kolding
www.schou.com

Alle rettigheter forbeholdt. Innholdet i denne brukerveiledningen må ikke reproduseres, verken helt eller delvis, på noen som helst måte, elektronisk eller mekanisk, f.eks. ved kopiering eller publisering, oversettes eller lagres i et system for lagring og innhenting av informasjon uten skriftlig tillatelse fra Schou Company A/S.

VARNINGSSYMBOLER FÖR GRÄSKLIPPAREN

| | | | |
|---|---|---|--|
|  | <p>Läs bruksanvisningen innan du använder maskinen.</p> |  | <p>Hushållsapparat klass III</p> |
|  | <p>Håll ett säkert avstånd från maskinen när den är i drift.</p> |  | <p>Återvinningsbar.</p> |
|  | <p>Manövrera avstängningsanordningen innan du arbetar med eller lyfter maskinen.</p> |  | <p>Li-jonbatteri. Denna produkt är märkt med en symbol som anger "separat insamling" för alla batteripaket och batteripaketet. Detta innebär att de återvinns eller demonteras för att minska miljöpåverkan. Batteripaket kan vara farliga för miljön och människors hälsa eftersom de innehåller farliga ämnen.</p> |
|  | <p>Åk inte på maskinen.</p> |  | <p>Bulleremission</p> |
|  | <p>Denna utrustning överensstämmer med tillämpliga EG-direktiv.</p> |  | <p>Bränn inte batteriet.</p> |
|  | <p>Avfall från elektriska produkter får inte kastas tillsammans med hushållets avfall. Återvinn där det finns anläggningar. Kontakta dina lokala myndigheter eller återförsäljare för råd om återvinning.</p> |  | <p>Batterier kan hamna i vattenkretsloppet om de kasseras på fel sätt, vilket kan vara farligt för ekosystemet. Kassera inte förbrukade batterier som osorterat kommunalt avfall.</p> |
|  | <p>Demontera inte maskinen utan behörighet.</p> | | |

VARNINGSSYMBOLER FÖR LADDAREN

| | |
|---|---|
|  | <p>Läs bruksanvisningen innan du använder laddaren.</p> |
|  | <p>Hushållsapparat klass II</p> |
| <p>T3.15A</p>  | <p>Säkring</p> |
|  | <p>Denna utrustning överensstämmer med tillämpliga EG-direktiv.</p> |
|  | <p>Avfall från elektriska produkter får inte kastas tillsammans med hushållets avfall. Återvinn där det finns anläggningar. Kontakta dina lokala myndigheter eller återförsäljare för råd om återvinning.</p> |
| <p>IP67</p> | <p>Produkten är vattenskyddad.</p> |

Robotgräsklippare 900 m²

INTRODUKTION

För att du ska få så stor glädje som möjligt av din nya produkt rekommenderar vi att du läser denna bruksanvisning innan du använder produkten. Vi rekommenderar dessutom att du sparar bruksanvisningen ifall du behöver läsa informationen om de olika funktionerna igen.

TEKNISK INFORMATION

| | |
|---|---|
| Modell | 108087 |
| Märkspänning | 18 V \equiv |
| Hastighet utan belastning | 2800/min |
| Klippområde | 900 m ² |
| Kapdiameter | 20 cm |
| Klipphöjd | 30-60 mm |
| Klipphöjdspositioner | 19 |
| Batterityp | Litiumjon |
| Batterikapacitet | 20 V 5,0 Ah |
| Batterimodell | SBA2505 |
| Laddningstid | ca 90 minuter (20 % ~80 %) |
| Laddarens modell | 2100073 |
| Laddarens märkdata (ingång): | 220-240 V~50-60 Hz 70 W |
| Laddarens utgång: | 21 V, 2,5 A |
| Laddningsstationens modell: | 2100284 |
| Maskinens vikt | 11,8 kg |
| Skyddsgrad | Klass III |
| App | Ja |
| Max. lutning | 35% |
| IoT-anslutning | Wifi + Bluetooth |
| Skyddsindex | IPX5 |
| Frekvensband för inbyggd WLAN-modul | 2,4–2,484 GHz / 5,180–5,825 GHz |
| Max. radiofrekvenseffekt för inbyggd WLAN-modul | 20 dBm (vid 2412 MHz–2472 MHz) 23 dBm (vid 5150 MHz–5250 MHz) 27 dBm (vid 5470 MHz–5725 MHz) 13,97 dBm (vid 5745 MHz–5825 MHz) |
| Max. radiofrekvenseffekt för inbyggd LoRa-modul | 13,97 dBm |

A-vägd ljudtrycksnivå: LpA = 50 dB(A), KPA = 3,0 dB(A)

A-vägd ljudeffektnivå: LwA = 58 dB(A), KwA = 3,0 dB(A)

SÄRSKILDA SÄKERHETSANVISNINGAR

SPARA FÖR FRAMTIDA REFERENS

Observera: Läs alla säkerhetsvarningar och anvisningarna innan du använder maskinen. Om du inte följer dessa varningar och anvisningar kan det leda till elektriska stötar, brand och/eller allvarliga personskador.

Gräsklipparen är inte avsedd att användas av personer (inklusive barn) med nedsatt fysisk, sensorisk eller mental förmåga eller av personer som saknar erfarenhet och kunskap, om de inte övervakas eller får anvisningar av en person som ansvarar för deras säkerhet.

Barn ska hållas under uppsikt så att de inte leker med gräsklipparen.

WARNING: För batteriladdning, använd endast den avtagbara strömförsörjningsenheten som medföljer denna hushållsapparat.

Säkerhetsanvisningar före användning

Läs igenom och förstå anvisningarna. Bekanta dig med reglagen och korrekt användning.

Låt inte personer som inte känner till dessa anvisningar eller barn använda gräsklipparen. Operatören är ansvarig för olyckor eller faror som drabbar andra personer eller egendom.

Förberedelse före användning

Inspektera klippområdet regelbundet och ta bort stenar, pinnar, ledningar, ben och andra främmande föremål.

Kontrollera regelbundet blad, bultar och skräggregat avseende slitage eller skador. Byt ut slitna eller skadade blad och bultar i set.

Stäng av gräsklipparen, använd skyddshandskar och hantera bladen försiktigt – om ett blad roterar kan det få andra att röra sig.

WARNING: Använd inte gräsklipparen utan att skyddskåpan är på plats.

Säker användning

Kör aldrig med defekta skyddskåpor eller utan skyddskåpan på plats.

Håll händer och fötter borta från roterande delar.

Lyft eller bär inte gräsklipparen medan den är igång.

Stäng av gräsklipparen innan du åtgärdar blockeringar, gör rengöring eller arbetar på den. Modifiera inte gräsklipparens ursprungliga konstruktion – alla ändringar sker på egen risk. Starta gräsklipparen endast enligt anvisningarna och håll händer och fötter borta från bladen. Placera inga föremål på gräsklipparen eller dockningsstationen.

Använd inte gräsklipparen med defekta stänger, blad, skruvar, muttrar eller elkablar.

Stäng av gräsklipparen när den inte används

under längre perioder.

Gräsklipparen startar bara när den är påslagen och rätt PIN-kod har angetts.

Undvik användning i dåligt väder, särskilt vid åska.

Rör inte vid rörliga delar förrän de har stannat helt.

Lämna inte gräsklipparen utan uppsikt om husdjur, barn eller andra personer finns i närheten.

Behåll balansen och undvik att sträcka dig för långt. Gå, spring inte, särskilt inte i slutningar. Använd alltid stadiga skor och långbyxor under arbetet.

Koppla bort från elnätet eller avaktivera innan du:

- rengör eller rensar blockeringar.
- gör kontroll, rengöring eller underhåll.
- inspekterar efter att ha träffat ett främmande föremål.
- undersöker onormala vibrationer.

Elsäkerhet för elkabeln

Anslut inte den skadade elkabeln och rör den inte innan den har kopplats bort från strömförsörjningen – skadade elkablar kan exponera spänningsförande delar.

Om elkabeln skadas eller traslar sig, koppla bort den från vägguttaget innan du reder ut den. Dra i kontakten, inte i elkabeln. Låt en kvalificerad tekniker utföra reparationer.

Säkerhet på allmän plats

På allmänna platser ska du placera ut varningsskyltar runt klippområdet med följande text:

"WARNING! Automatisk gräsklippare! Håll dig borta från maskinen! Håll uppsikt över barn!"

Underhåll och förvaring

Stäng alltid av effekten när gräsklipparen är upp och ner eller när du arbetar under den.

Tvätta inte med högtryckstvätt – vatten kan skada elektroniken.

Använd skyddshandskar när du byter blad.

Se till att alla fästelement är åtdragna för säker drift.

Inspektera gräsklipparen varje vecka och byt ut slitna eller skadade delar.

Använd endast rätt ersättningsblad.

Ladda batterierna endast via dockningsstationen. Felaktig laddning kan orsaka elektriska stötar eller överhettning av batteriet.

Låt gräsklipparen genomgå service enligt tillverkarens anvisningar.

Rekommendation: Anslut gräsklipparen till en strömförsörjningskrets som är skyddad av en jordfelsbrytare (RCD) med en utlösningsström på högst 30 mA.

Säker transport

Använd originalförpackningen vid långväga transport.

För att flytta gräsklipparen inom arbetsområdet:

- Tryck på STOP.
- Bär i det bakre handtaget, med stången vänd bort från dig.

Säkerhetsvarningar för batteripaket

Demontera, öppna eller riv inte sönder batteripaketet.

Kortslut inte batteriet. Förvara det borta från ledande material.

Förvara det åtskilt från värme, öppen eld och direkt solljus.

Undvik mekaniska stötar.

Vid läckage, undvik kontakt med hud eller ögon. Skölj med rikligt med vatten och kontakta läkare.

Sök omedelbart läkarhjälp vid förtäring.

Förvara rent och torrt.

Använd vid normal rumstemperatur (20 °C ± 5 °C).

Kassera olika batterityper separat.

Ladda endast med den angivna GROUW-laddaren.

Använd endast batteripaket som är avsedda för utrustningen.

HÅLL UTOM RÄCKHÅLL FÖR BARN

Spara produktlitteraturen för framtida referens. Bortskaffa på ett ansvarsfullt sätt.

Blanda inte celler av olika tillverkare, kapacitet, storlek eller typ.

Batterier bör endast bytas ut av kvalificerad personal.

Ytterligare säkerhetsvarningar

WARNING: Gräsklipparen kan vara farlig om den används felaktigt. Läs och förstå bruksanvisningen före användning.

WARNING: Håll ett säkert avstånd till gräsklipparen under arbetet.

WARNING: Stäng av gräsklipparen innan du lyfter den eller arbetar på den.

WARNING: Åk inte på gräsklipparen.

SÄRSKILDA SÄKERHETSANVISNINGAR FÖR LADDAREN

Läs anvisningarna innan du laddar.

Efter laddning, koppla bort batteriladdaren från elnätet. Ta sedan bort chassianslutningen och därefter batterianslutningen.

Ladda inte ett läckande batteri.

Använd inte laddarna för andra ändamål än de som de är avsedda för.

Innan laddning, se till att laddaren stämmer överens med den lokala nätspänningen.

Laddningsenheten måste skyddas mot fukt.

Använd inte laddningsenheten utomhus.

Kortslut inte batteriets eller laddarens kontakter.

Respektera polariteten "+/-" vid laddning.

Öppna inte enheten och förvara den utom räckhåll för barn.

Ladda inte batterier från andra tillverkare eller modeller som inte passar.

Se till att anslutningen mellan batteriladdaren och batteriet är korrekt placerad och inte blockeras av främmande föremål.

Se till att batteriladdarens öppningar är fria från främmande föremål och skydda dem mot smuts och luftfuktighet.

Förvara torrt och frostfritt.

Se till att batteriladdaren är placerad i ett välventilerat utrymme och långt från brandfarliga material när du laddar batterier. Batterier kan bli varma under laddning.

Överladda inte några batterier. Se till att batterier och laddare inte lämnas utan uppsikt under laddning.

Ladda inte icke-uppladdningsbara batterier, eftersom de kan överhettas och gå sönder.

Längre livslängd och bättre prestanda kan uppnås om batteripaketet laddas när lufttemperaturen är mellan 18°C och 24°C.

Ladda inte batteripaketet vid lufttemperaturer under 4.5°C eller över 40.5°C. Detta är viktigt eftersom det kan förhindra allvarliga skador på batteripaketet.

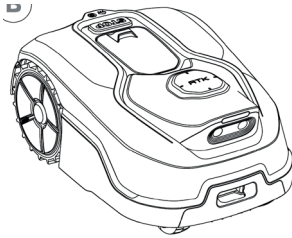

Robotklippare

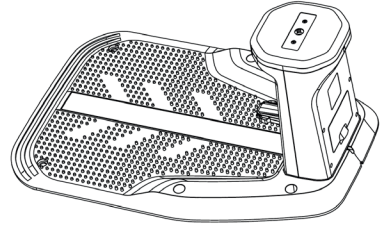

Laddningsstationen



6 × fästskruvar för laddstationen



1 × insexnyckel H5



6 × extra blad och skruvar

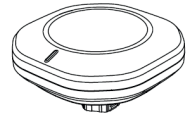

1 × RTK-antenn

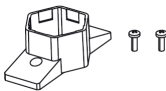

1 × RTK-laddningsbas och 2 × skruvar

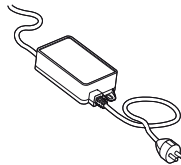

Nätadapter



Bruksanvisningen

Du kommer också att behöva



DELAR

1. RTK-skydd
2. Öppna huven
3. Justering av klipphöjd
4. Operatörsgränssnitt
5. Säkerhetsstoppknapp
6. Regnsensor
7. LED-lampan
8. Kamera
9. Laddningskontakt

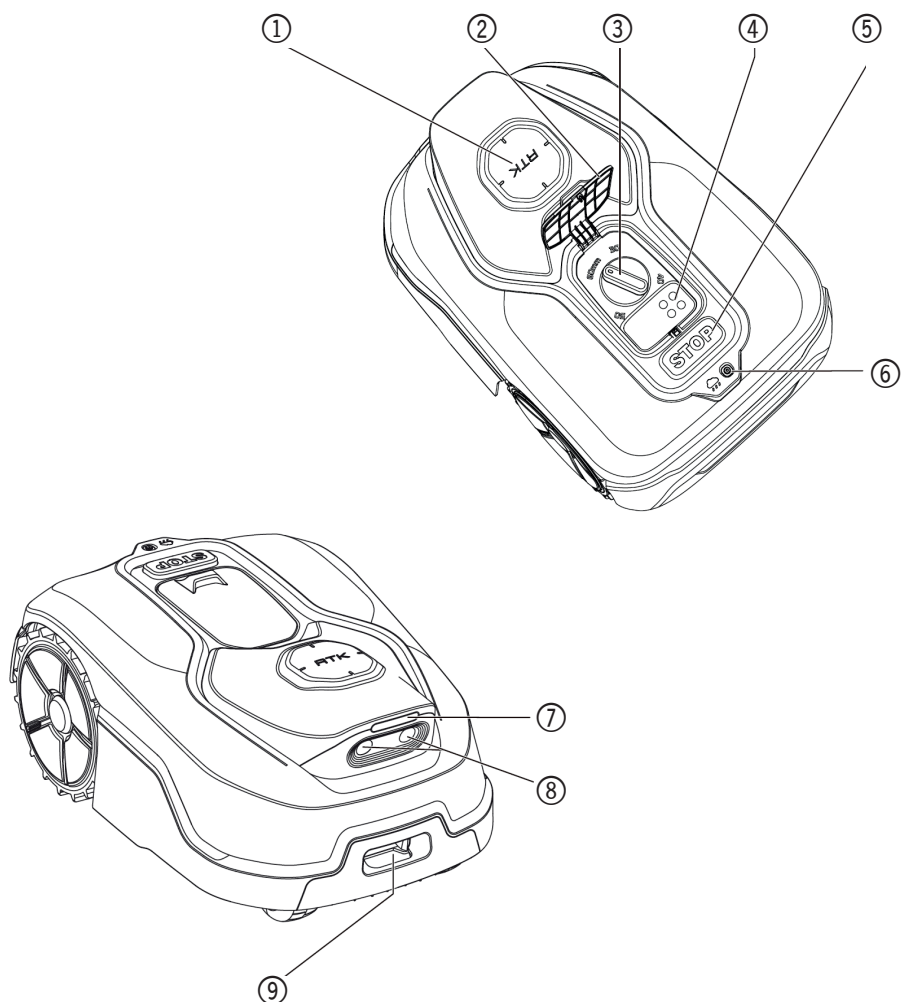

HUVUDFUNKTIONER

I följande avsnitt vill vi hjälpa dig att bättre förstå hur gräsklipparen fungerar.

Gräsklipparen har en kameran sensor och artificiell intelligens (AI) som gör att den kan arbeta autonomt.

Den kan skilja mellan gräsytor och andra områden, vet när den ska återvända till sin laddningsbas, upptäcker regn, stannar när den känner av ett problem och navigerar runt hinder. Av säkerhetsskäl stoppar gräsklipparen automatiskt stångens rotation om den lyfts eller om andra säkerhetsproblem uppstår.

GRÄNSHANTERING

Inget behov av begränsningskoppar eller installation av antenn, inget underhåll krävs och inga signalproblem.

Med hjälp av djupinlärningsteknik känner gräsklipparen igen gränser och klipper automatiskt gräsytor och undviker områden som inte är gräs. För att säkerställa säker navigering runt dina gräsytor ska du vara särskilt uppmärksam på vissa situationer. Se avsnittet "Patrullering och planering" för mer information.

HINDERUNDVIKAND

Gräsklipparen upptäcker föremål framför sig i realtid med hjälp av AI-kamerateknik och en växande databas med bilder. Den undviker föremål som inte är gräs, såsom trädstubbar, vattenrör och bollar.

ENKEL RENGÖRING

Gräsklipparen är vattentät enligt IPX 5 och kan sköljas av med en vanlig trädgårdsslang.

LADDAR SIG SJÄLV

När gräsklipparen behöver laddas slutar den klippa och följer gränsen moturs tillbaka till sin laddningsbas.

När laddningen är klar återupptar gräsklipparen automatiskt klippningen eller stannar kvar i laddstationen enligt sitt klipschema.

REGENSENSOR

Gräsklipparen är 100 % väderbeständig och trivs bra utomhus. Men att klippa vått gräs ger inte det bästa resultatet. Gräsklipparen är utrustad med en regnsensor som detekterar regn och meddelar gräsklipparen att den ska sluta klippa och återgå till laddstationen.

Efter ett regn startar gräsklipparen om när gräset inte längre är vått. Standardtiden för regnfördröjning är 180 minuter. Du kan ändra inställningen för regnfördröjning (Rain Delay) i appen.

INGA GRÄSKLIPP ATT SAMLA UPP

Gräsklipparens dagliga klippning ger mycket kort gräsklipp som inte behöver krattas upp. Detta gräsklipp är ett perfekt organiskt näringsämne för dina gräsytor. Regelbunden klippning ökar grässtråns täthet och förhindrar effektivt spridning av ogräs.

KLIPPHÖJD

Gräsklipparens klipp höjd kan justeras mellan 30–60 mm. Innan du startar gräsklipparen för första gången ska du se till att gräset inte är högre än 10 cm. Om det är högre, använd en vanlig klippare för att klippa det innan du använder gräsklipparen. Om du vill förkorta grässets höjd kraftigt rekommenderas att du gör det stegvis genom att justera klipp höjden i omgångar.

SÄKERHET OCH PIN-KODSSKYDD

För att förhindra att obehöriga personer kan använda den är gräsklipparen skyddad av en PIN-kod som du enkelt kan ställa in. Gräsklipparen levereras från fabriken med koden [0000]. Om gräsklipparen är ansluten till ditt wifi-nätverk kan du låsa den via appen i din smartphone.

TIPS FÖR EFFEKTIV KLIPPNING

Klipptiderna varierar mellan olika gräsytor beroende på faktorerna nedan.

Justera gradvis den tid du låter gräsklipparen klippa varje dag tills du hittar den mest lämpliga inställningen.

Din robotgräsklippare kan klippa områden av olika storlekar, men detta beror på flera faktorer, till exempel:

- Gräsarter på dina gräsytor och deras tillväxthastighet.
- Skärbladen ska vara vassa.
- Luftfuktighet.
- Omgivande temperaturer.

• Antalet hinder på dina gräsytor.

Gräsklipparens klipp höjd kan justeras mellan 3–6 cm. Innan du startar gräsklipparen för första gången bör du klippa gräset till en höjd på högst 10 cm med din manuella gräsklippare.

Ställ sedan in klipp höjden på gräsklipparen på max (5 cm/6 cm) vid den första klippningen.

Gräsklipparen klipper bäst i torrt väder. Vårt gräs kan samlas på bladvändarskivan och inne i motorn och kan också orsaka sämre grepp och slirning under arbetet. Gräsklipparen är känslig för åskväder. Vid åskväder skyddar du gräsklipparen genom att koppla ur laddstation och se till att gräsklipparen inte får laddas.

Gräsklipparen "trivs" med att klippa gräs och kräver att skärbladen hålls i gott skick för bästa

klippresultat. Gräsklipparen klarar det mesta själv, men behöver ibland hjälp för att undvika skador.

- Låt aldrig gräsklipparen köra över grus.
- Ta bort eller spärra av hinder som gräsklipparen av misstag kan köra upp på och som kan skada bladvändarskivan.
- Avlägsna allt skräp och alla främmande föremål från dina gräsytor.

KOMMA IGÅNG

PATRULLERING OCH PLANERING

Att förbereda gräsklipparen för arbete är enklare om du noggrant följer anvisningarna.

- Installera RTK-antenn på laddningsbasen
- Installera laddningsbas
- Anslut laddningsbas till elnätet
- Ladda gräsklipparen helt och slå sedan på den
- Kontrollera klippområdet och förbered för klippning

INSTALLATION AV RTK-ANTENN

1. Öppna det bakre locket och anslut kabeln märkt "RTK"
2. Se till att du sätter i dockningskontakten i rätt riktning
3. Rikta in RTK-antennen mot fästbasen på laddstation och montera den på plats.

OBSERVERA: Se till att LORA-indikatorlinjen är vänd mot gräsyornas mitt.

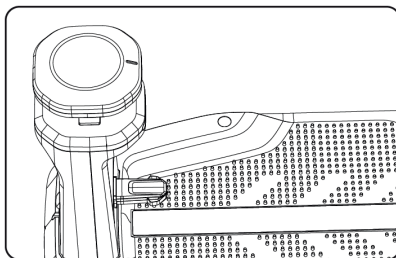
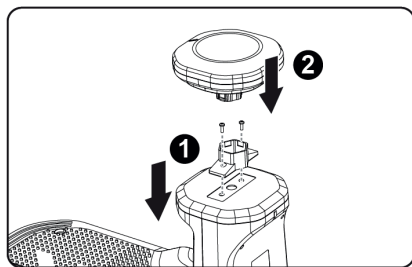
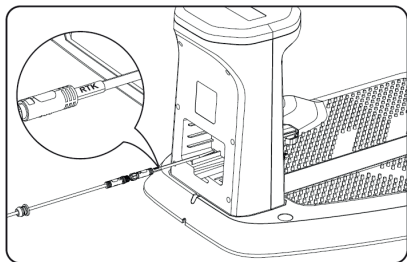

PARKOPPLING AV RTK-BASSTATION:

RTK-basstationen och maskinen är förparkopplade innan de lämnar fabriken. Användaren behöver inte utföra någon parkoppling.

Om manuell parkoppling krävs i särskilda fall, följ anvisningarna i APP och ange SN-koden för manuell parkoppling.

Manuell parkoppling används i två scenarier (vanligtvis när en basstation inte fungerar och måste bytas ut; normalt behövs inte manuell parkoppling):

Scenario 1: Manuell parkoppling kan väljas när användaren inte kan fastställa position för laddningsdocka.

Scenario 2: Lägg till basstation i "Inställningar".

INSTALLATION AV LADDNINGSDOCKA

Säkerhetsåtgärder

- Innan installationen tar du bort hinder från gräsyorna, till exempel skräp, stenar, leksaker, ledningar osv.
- För att garantera säkerhet håller du barn och husdjur borta från gräsyorna.
- Se till att området 2 meter framför laddningsdockningsområdet är fritt, att QR-koden på laddningsdockningsområdet och den vita remsan längst ned inte är skydda, och att vägen från laddningsdockningsområdet till gräsyorna är fri så att maskinen kan passera säkert.
- Eftersom RTK-basstationen är placerad ovanpå laddningsdockningsområdet ska laddningsdockningsområdet stå på öppen, plan, ej hårdgjord mark med fritt omkringliggande område för att optimera RTK-systemets prestanda.
- Installera inte laddningsdockningsområdet i hörnet av en L-formad byggnad, i en smal gång mellan två byggnader eller under träd.
- Laddningsdockningsområdet bör vara inom räckvidd för ditt wifi-hemnätverk och nära en effektkälla.
- Kontrollera RTK-anslutningens signalstyrka. Om signalen ofta är svag, välj en annan plats med bättre satellitmottagning.
- RTK-basstationen är referenspunkten

för kartläggningen för RTK-maskinen. Flytta inte RTK-basstationen eller laddningsdockningsområdet efter att kartläggningen är slutförd. Annars måste kartläggningen göras om.

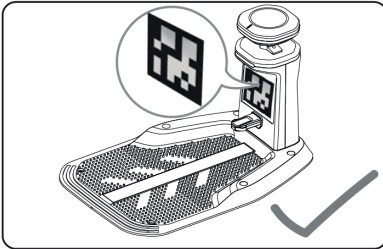
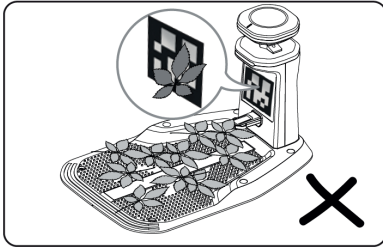

VÄLJA EN PLATS FÖR RTK-BASSTATIONEN

1. För att optimera RTK-systemets prestanda måste RTK-referensstationen stå i ett öppet område för att ta emot satellitsignaler. Du kan installera RTK-referensstationen på plan, öppen mark. Undvik att barn eller djur närmar sig och av misstag flyttar RTK-antennen, eftersom detta kan orsaka positionsavvikelser.

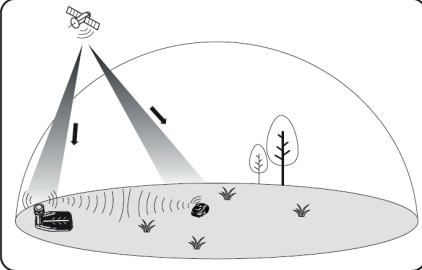

2. Se till att läget är fritt från hinder: Placera basstationen i det mest öppna området och se till att det inte finns några hinder ovanför basstationens antenn, till exempel trädkronor, höga byggnader, hörn av väggar osv.

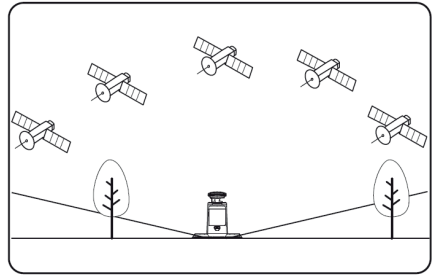

3. Platskraven är följande:

- RTK-basstationen ska stå vertikalt.
- Placera RTK-basstationen på plan, öppen mark. Se till att det inte finns några tak eller träd som kan hindra satellitsignalerna.
- Installera INTE RTK-referensstationen i hörnet av en L-formad byggnad, på en smal gång mellan två byggnader eller under ett träd.
- Håll ett avstånd på minst 3 meter (10 fot) mellan RTK-referensstationen och alla väggar eller träd.

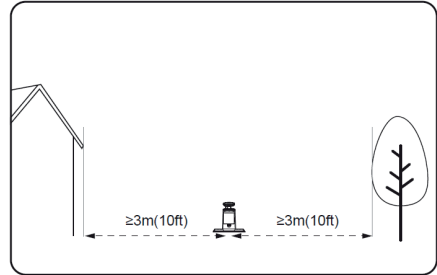

Placera laddstationen på ett plant underlag. Laddningsområdet (1x1 m/3x3 fot framför laddstationen) ska vara fritt från större ojämnheter.

Lutningen måste vara mindre än 5°.

Installera INTE laddstationen i hörnet av en L-formad byggnad eller på en smal gång mellan två byggnader.

Det får inte finnas några hinder eller andra föremål mellan laddstationen och dockningspunkten.

Basplattan till laddstationen får inte böjas eller luta.

Placera laddstationen så att den är vänd mot gräsytor.

Om laddstationen placeras utanför gräsytor ska du skapa en kanal som förbinder den med gräsytor.

OBSERVERA: Om laddstationen installeras på en betongyta ska den fästas med expansionsbultar.

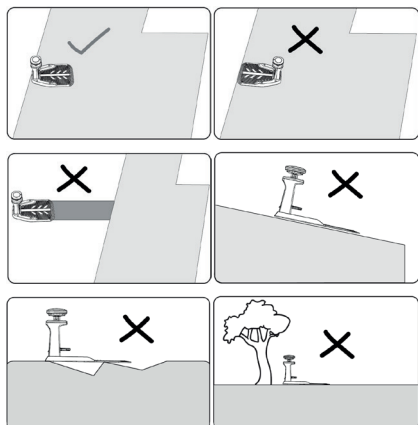

Fäst laddningsbasen på den valda platsen

A. Montera basplattan till laddningsbasen, platta till den och dra åt fogarna.

B. Sätt in laddningstornet i basplattan och fäst det sedan i marken med de medföljande skruvarna och insexnyckeln.

C. Om den placeras på en hård yta, fäst den med plugg och skruv.

Observera: Det rekommenderas att montera laddningsbasen på en plan, hård yta.

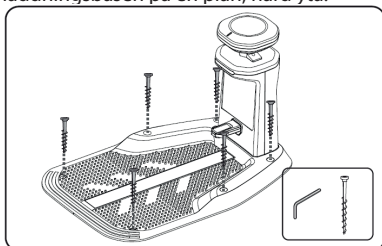

ANSLUTA ADAPTERN TILL LADDSTATIONEN

Anslut laddstationens lågspänningskabel till laddaren. Vid anslutning, rikta in de två pilarna på nätsladdens kontakt, anslut ordentligt och dra åt den yttre ringen. Kontakterna kan vara något svåra att koppla ihop eftersom de är fuksäkra. Dra åt kontaktarna ordentligt.

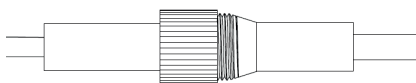
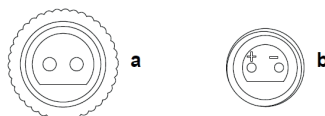
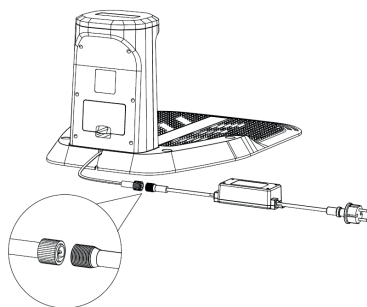

Blå lampa blinkar

Gräsklipparen är inte ansluten till laddstationen eller så är gräsklipparen ansluten till laddstationen men laddningen är avslutad.

Röd lampa lyser med fast sken

Laddning

Röd lampa blinkar

Fel; spänningsförsörjningen (för låg/hög), överström

3. ANSLUT LADDNINGSBASEN TILL ELNÄTET

A. Anslut laddningsbasen till AC-vägguttaget.

OBSERVERA: Placera inte adaptern på marken där vatten kan samlas.

Om anslutningen är korrekt lyser LED-lampan blått.

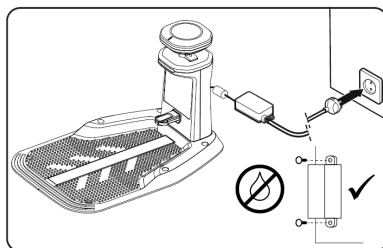

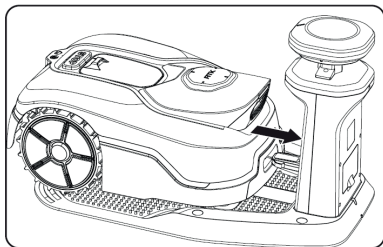

LADDNING

När installationen är klar placerar du gräsklipparen på laddstationen och ser till att den har god kontakt med laddningsbasen. När batteriet är fulladdat lyser LED-lampan med ett fast blått sken.

OBSERVERA:

- Placera basstationen på en plats som är så öppen som möjligt med bra wifi-signal. Se till att inga föremål kan blockera signalområdet.
- Under laddningen uppdateras gräsklipparen automatiskt till den senaste versionen, eller så kan du välja att uppgradera den i app.
- Den vita ledlinjen på laddningsdockningsområdet hjälper gräsklipparen att rikta in sig korrekt när den återgår för laddning. Skada eller ändra inte den här ledlinjen.

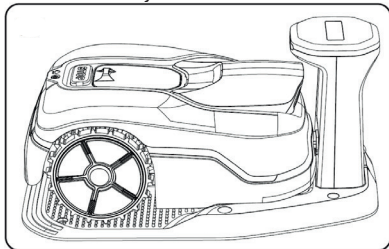

UNDERHÅLL

Dra ut kontakten ur vägguttaget innan du utför justeringar, service eller underhåll. Laddaren kräver ingen ytterligare smörjning eller underhåll. Använd aldrig vatten eller kemiska rengöringsmedel för att rengöra laddaren. Rengör med en torr trasa. Förvara alltid laddaren på en torr plats.

5. KONTROLLERA KLIPPOMRÅDET OCH GÖR DIG REDO ATT KLIPPA.

Det rekommenderas att låta gräsklipparen köra längs kanten först för att identifiera klippområdet innan du börjar.

FÖRBEREDELSE

Följ snabbinstallationsguiden som medföljer produkten. Ta bort stenar, löst trä, ledningar, spänningsförande elkablar och andra främmande föremål från klippområdet. Se till att ytan är jämn, utan diken, fåror eller sluttningar brantare än 15° (27 %), vilket kan hindra gräsklipparen.

Vi rekommenderar att du klipper dina gräsytor en gång med den vanliga gräsklipparen före installation, före säsongens första klippning och närhelst gräsklipppet skulle överstiga 10 cm.

JUSTERA KLIPPHÖJDEN

Det rekommenderas att justera gräsets klipp höjd innan arbetet påbörjas.

Gräsklipparens klipp höjd kan justeras mellan 30–60 mm. Innan du startar gräsklipparen för första gången ska du se till att gräset inte är högre än 10 cm.

OBSERVERA: Gräsklipparen är konstruerad för att klippa små gräsbitar som faller ner och gödslar jorden.

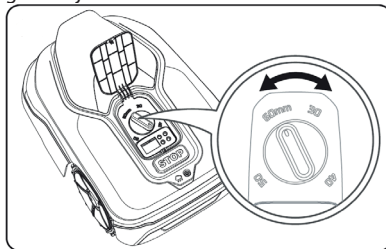

DRIFT

KONTROLLPANELEN

Gräsklipparens kontrollpanel erbjuder de viktigaste funktionerna i en minimalistisk design. För avancerade funktioner erbjuder den kostnadsfria klipparappen ytterligare alternativ i ett mer omfattande gränssnitt.

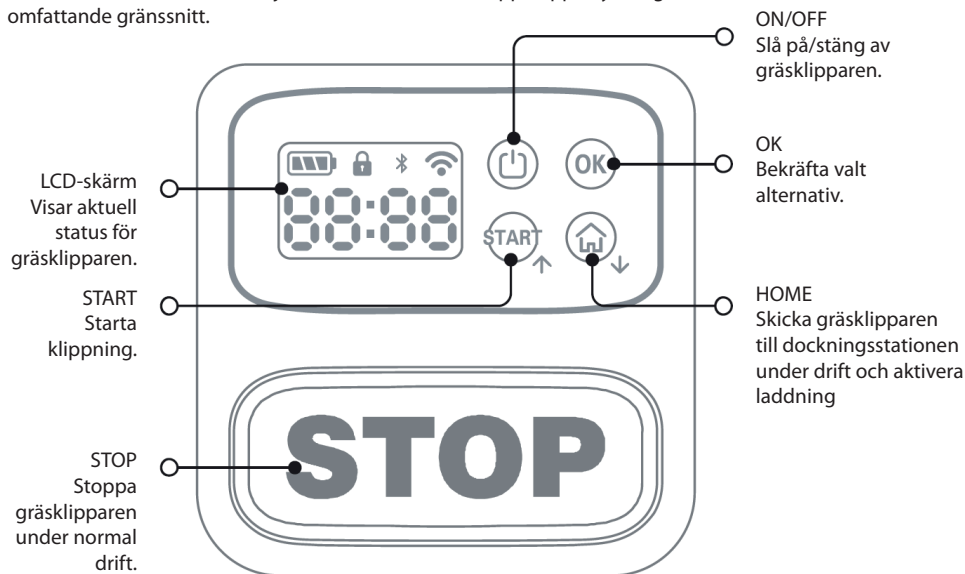

STARTA GRÄSKLIPPAREN

OBSERVERA: Ta bort klistermärket från visionskameran före användning.

1. Starta gräsklipparen första gången:

- Se till att gräsklipparen står i laddstationen och laddar.
- Tryck på och håll ned på/av-knappen tills displayen tänds.
- Tryck på OK fyra gånger för att ange PIN-koden 0000 och låsa upp.
- När displayen visar 00:00 är robotgräsklipparen redo att kartlägga trädgården. Följ anvisningarna i app.

OBSERVERA: Gräsklipparen slås på automatiskt när den placerats i laddstationen och anslutits till laddningsstiften medan strömmen är avstängd.

- Du kan stoppa gräsklipparen när som helst genom att trycka på STOP-knappen.

• **OBSERVERA: Se till att slutföra kartläggningsprocessen i appen innan du startar.**

- Tryck på START-knappen och sedan på OK.

Gräsklipparen startar.

BATTERILADDNING

Din gräsklippare har intelligent batterihantering som optimerar användningen för att maximera dess livslängd.

När gräset klipps återgår din gräsklippare automatiskt till laddstationen när den behöver laddas. Efter att en klippning har avslutats, eller när gräsklipparen står i laddstationen, kanske den inte börjar ladda direkt. Din gräsklippare kommer att stå i laddstationen utan att laddas om batteriladdningen är över tröskelvärdet. Om batteriladdningen sjunker under tröskelvärdet återupptas laddningen. Detta bidrar till att bibehålla batteriets skick i gräsklipparen.

APP

Observera: Robotgräsklipparen är en IoT-enhet (sakernas internet). För att få tillgång till dess fulla funktionalitet och hålla den uppdaterad med den senaste programvaran måste den vara ansluten till internet via ditt wifi-nätverk.

FÖRBEREDELSE FÖR ANSLUTNING

Innan du använder maskinen ska du ladda ner APP, ansluta till nätverket och uppdatera till den senaste programvaruversionen via Over-the-Air (OTA).

- Installera **Suntek Living** APP, aktivera Bluetooth och wifi och ge APP nödvändiga behörigheter. Anslut din telefon till wifi, öppna APP och auktorisera den att använda Bluetooth och wifi.
- Se till att maskinen är påslagen och att laddningsdockningsområdet och RTK-basstationen har ström. Maskinen ska stå på laddningsdockningsområdet.
- Öppna app och logga in. Klicka på "+" i det övre högra hörnet av startsidan och klicka sedan på "Lägg till enhet". De konfigurerbara enheterna i närheten visas. Klicka på "Lägg till" för att välja önskad enhet. Välj sedan samma wifi-nätverk som på din telefon och ange wifi-lösenordet. Klicka till sist på "Slutför" för att avsluta anslutningen. Därefter kan du kontrollera driftsstatus och göra inställningar i app. Det kan ta allt från några sekunder till några minuter, och wifi-indikatorn lyser med fast sken när anslutningen är klar.
- När anslutningen är klar kontrollerar du först om det finns en Over-the-Air (OTA)-push för en ny programvaruversion. Om det finns en sådan rekommenderas att du först uppgraderar maskinens programvara till den senaste versionen för att få tillgång till de senaste produktfunktionerna.
- Uppgraderingsprocessen tar cirka 10–15 minuter. Avbryt inte processen (t.ex. stäng av eller starta om maskinen) förrän maskinen meddelar att uppgraderingen har lyckats.
- För en lyckad Over-the-Air (OTA)-uppdatering är det avgörande att RTK-antennen är påslagen. En effektförlust kan göra att uppdateringen misslyckas.

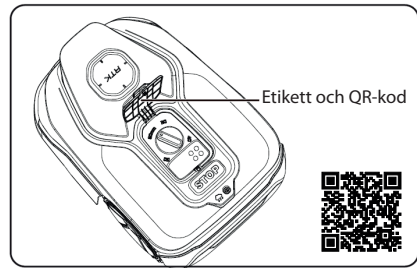

OBSERVERA: Se till att slutföra mappningsprocessen i APP innan du startar gräsklipparen.

ANVÄNDA APPEN

1. startssidesvy

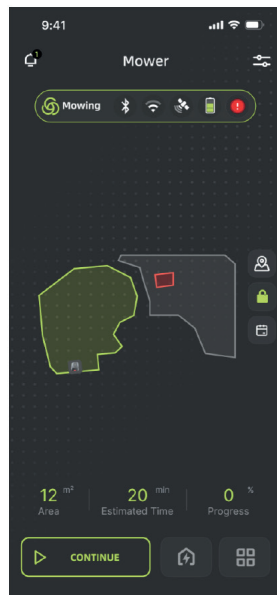
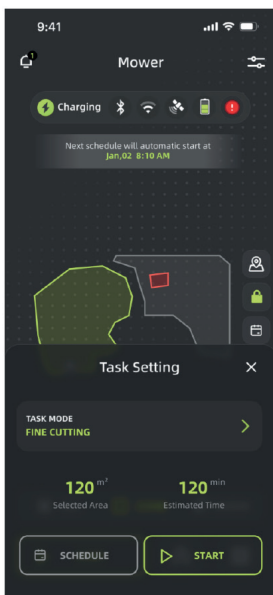
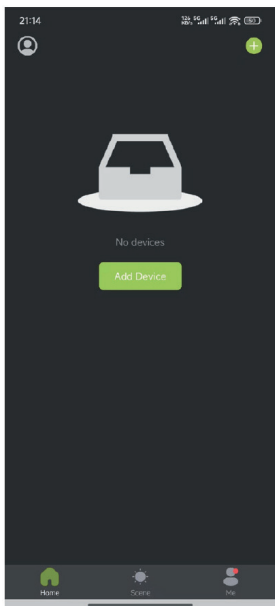

KARTLÄGGNING AV TRÄDGÅRDEN

Robotgräsklipparen kan kartlägga din gräsmatta på två sätt: manuellt eller automatiskt.

- Manuell kartläggning rekommenderas för komplexa trädgårdar med många hinder och utan tydlig avgränsning till gräsmattan.
- Automatisk kartläggning (Auto Mapping) är enklare och sker automatiskt.

MANUELL KARTLÄGGNING

Vid manuell kartläggning styr du själv roboten via mobilappen.

1. Placera roboten i laddstationen vid gräsmattans kant.
2. Öppna appen – välj maskinen – välj sedan "Settings", "Map" och tryck därefter på "Create Map".
3. Maskinen kontrollerar att allt är okej – tryck på "Next".
4. Tryck på "Create Station" för att skapa laddstationens placering.
5. Ange startpunkten där roboten ska börja. Den ska vara vid gräsmattans ytterkant – detta görs med fördel direkt från laddstationen.
6. Kör roboten längs hela gräsmattans ytterkant.
7. När ytterkanten har skapats, tryck på "Save Boundary".
8. Därefter blir det möjligt att lägga till fler zoner med "Add Area" eller lägga till förbjudna zoner med "No-Go Zone".
9. När allt har lagts till avslutas processen genom att trycka på "Finish Map".



⑥ Gå längs kanten

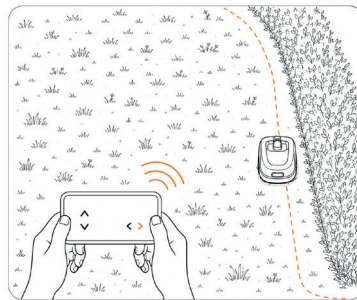

AUTOMATISK KARTLÄGGNING (AUTO MAPPING)

1. Placera roboten i laddstationen vid gräsmattans kant.
2. Öppna appen – välj maskinen och välj sedan "Settings", "Map" och tryck därefter på "Create Map".
3. Maskinen kontrollerar att allt är okej – tryck på "Next".
4. Tryck på "Create Station" för att skapa laddstationens placering.
5. Ange startpunkten "Set Start Point" där roboten ska börja. Den ska vara vid gräsmattans ytterkant – detta görs med fördel direkt från laddstationen.
6. Aktivera nu "Auto Mapping" uppe i högra hörnet.
7. Roboten kör själv längs kanten och kartlägger området.
8. När den är klar ska kartan godkännas i appen genom att trycka på "Save Boundary".
9. Därefter blir det möjligt att lägga till fler zoner med "Add Area" eller lägga till förbjudna zoner med "No-Go Zone".
10. När allt har lagts till avslutas processen genom att trycka på "Finish Map".

OM KARTLÄGGNINGEN INTE LYCKAS

Kontrollera att allt är korrekt installerat och försök igen med en annan startpunkt, eller använd manuell kartläggning istället.

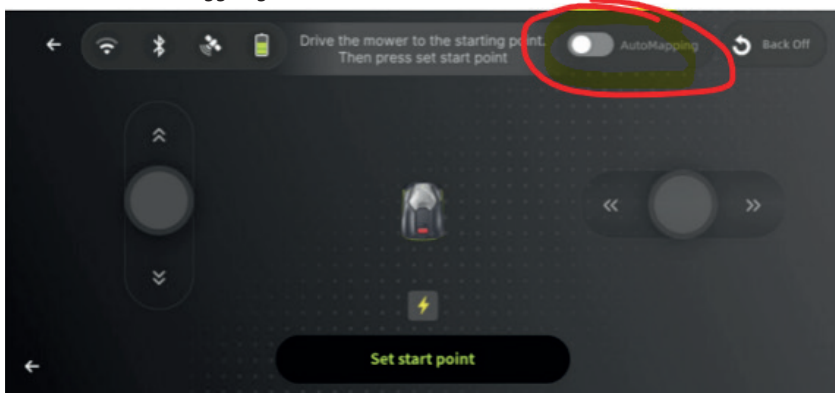

GRÄNS

Manuell kartläggning (zon)

1. Användaren kan via mobilappen fjärrstyra maskinen till önskad position och ställa in den som kartans startpunkt.

SE

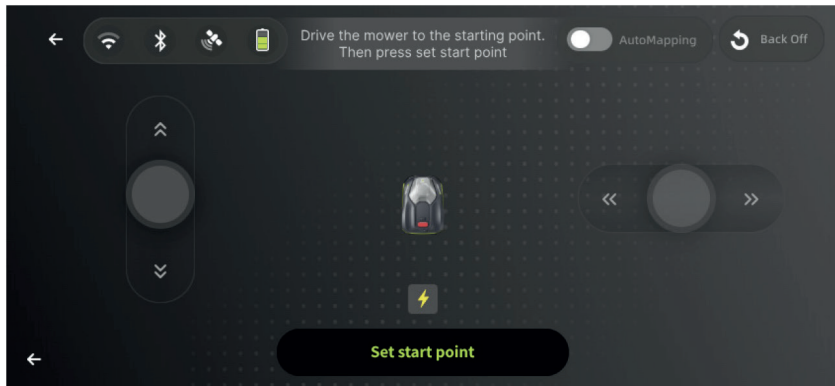

Automatisk kartläggning (zon)

Efter att användaren har fjärrstyrt maskinen till startpunkten för zongränsen via mobilappen kan automatisk kartläggning väljas.

Viktiga försiktighetsåtgärder

När du har klickat på "Automatic Mapping" kör maskinen automatiskt moturs längs gränsen och återvänder nära startpunkten. Efter cirka 1–2 minuter stängs kartan automatiskt och användaren måste bekräfta kartan.

Manual Mapping – ordning i appen. Börja med att öppna appen och följ sedan stegen nedan:

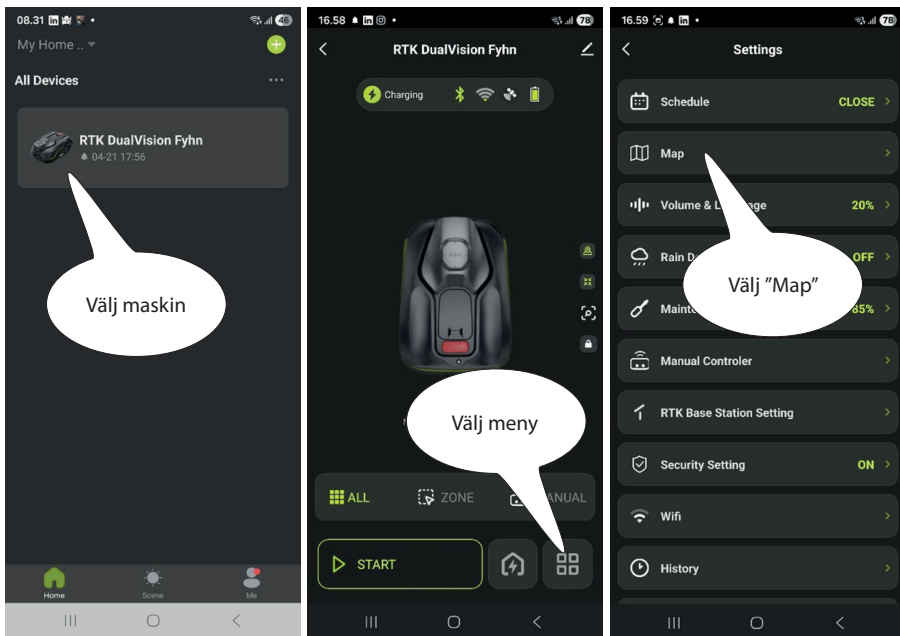

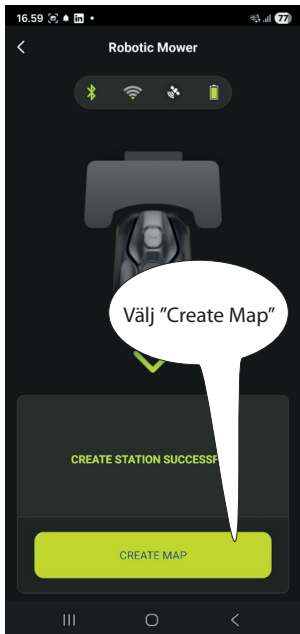
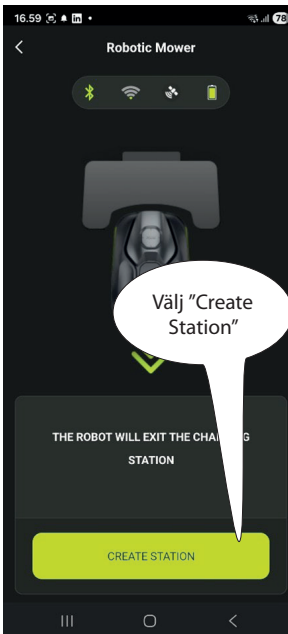
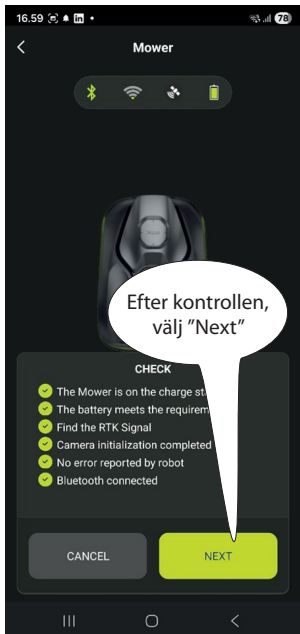
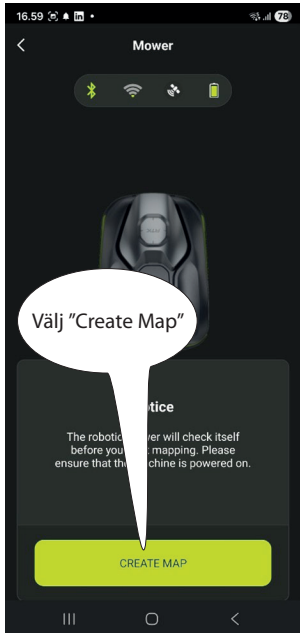
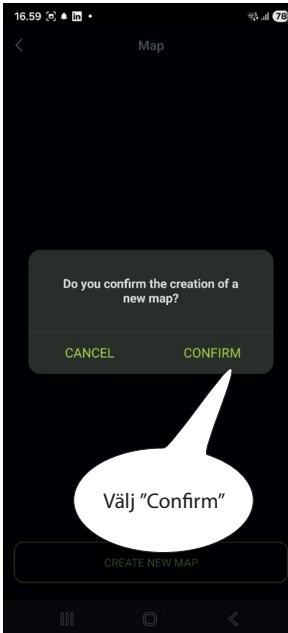
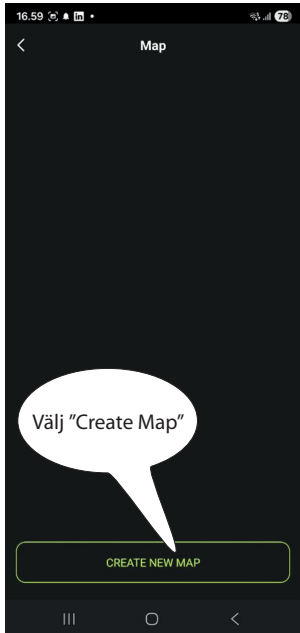

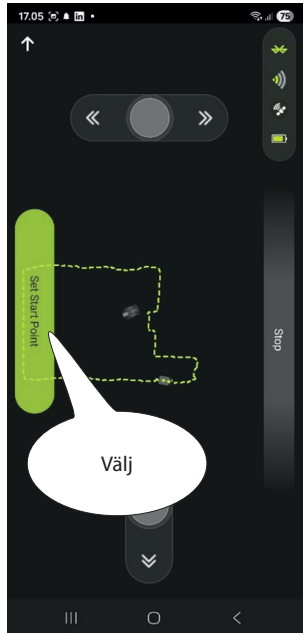
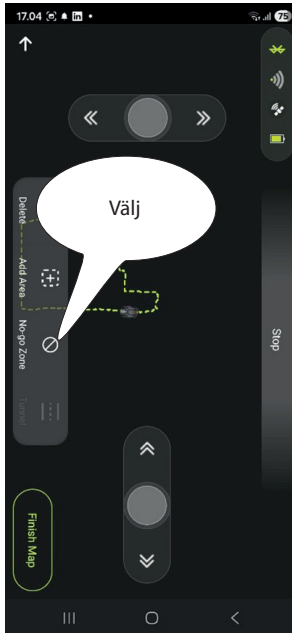
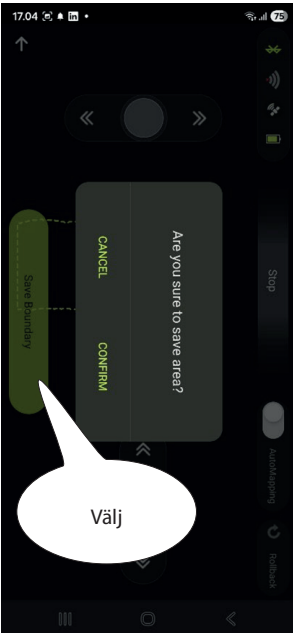
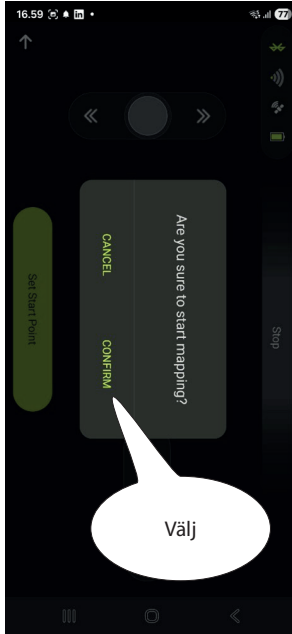
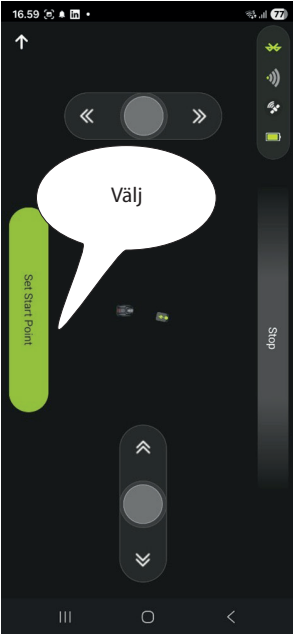

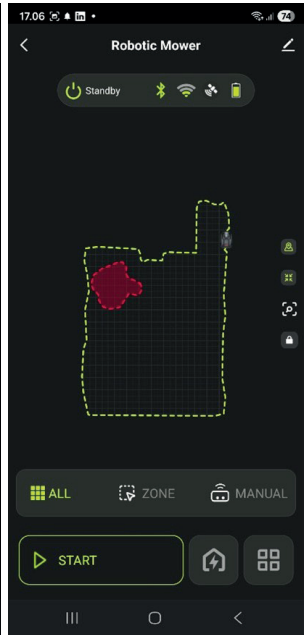
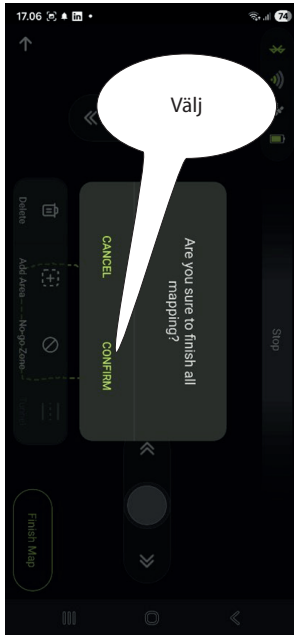
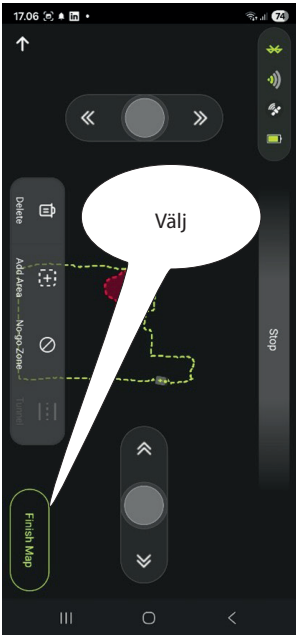
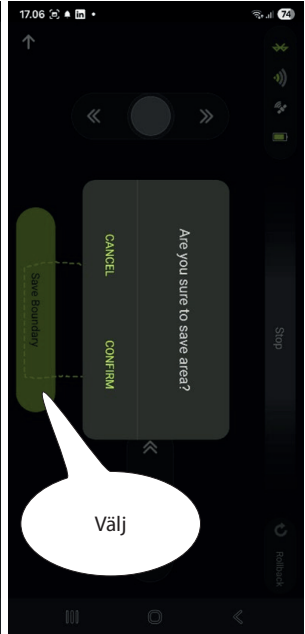
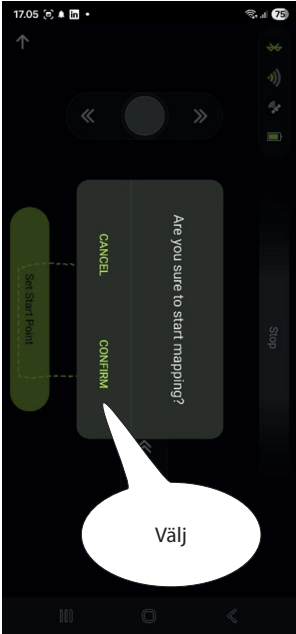

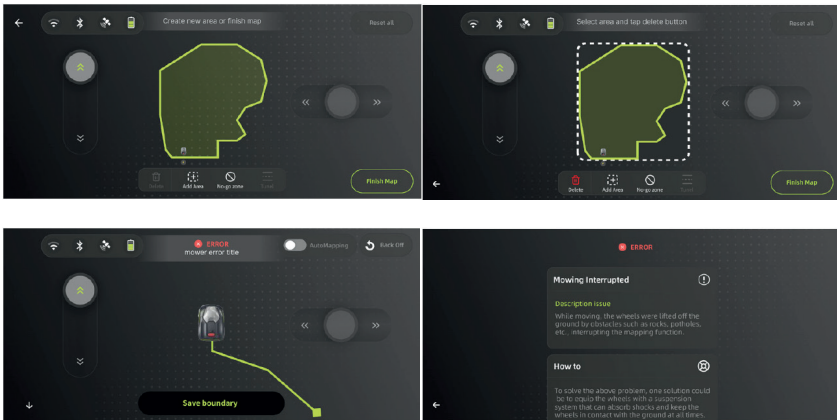

Lägga till fler zoner

Användare kan använda APP för att fjärrstyra maskinen till startpunkten och sedan börja kartlägga tills kartläggningen är klar och bekräftad.

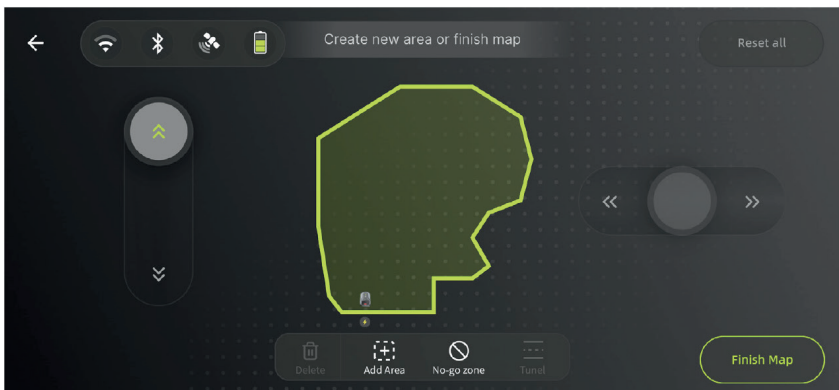

no-go-zoner

Om användare hoppas kunna bevara delar av gräsmattan kan de ange no-go-zoner inom ett etablerat område.

Användare kan använda APP för att fjärrstyra maskinen till startpunkten och sedan börja skapa no-go-zonen tills kartläggningen är klar och bekräftad.

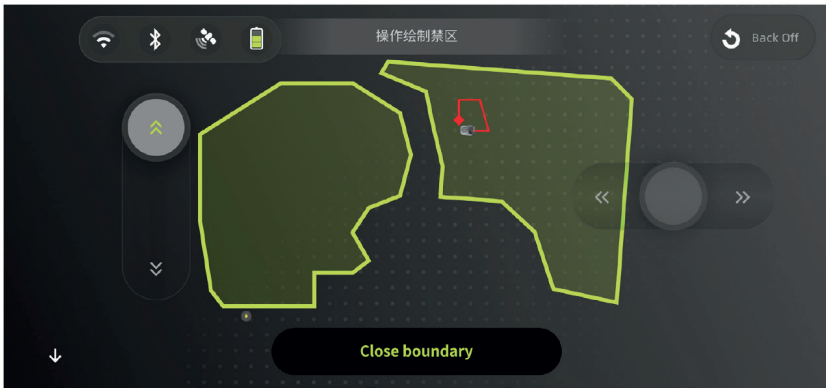

Passager

Koppla ihop flera zoner med passager. Maskinen kan använda passager för att förflytta sig till andra zoner för att arbeta. Om flera zoner inte är sammankopplade med passager kan maskinen inte arbeta i andra zoner.

Användare kan använda APP för att fjärrstyra maskinen till zon A, klicka för att ställa in den som startpunkt, sedan fjärrstyra den till zon B och klicka för att slutföra skapandet.



Hantering av flera kartor

Om användaren har konfigurerat flera kartor kan en specifik karta aktiveras i "hantering av flera kartor".

Observera: Användare behöver komma ihåg basstationen och positionen för laddningsdocka för varje karta. När en karta aktiveras måste basstationen och laddningsdockningsområdet placeras på samma position. Om positionen avviker kan det leda till att enheten hamnar utanför gränserna och påverkar användningen.

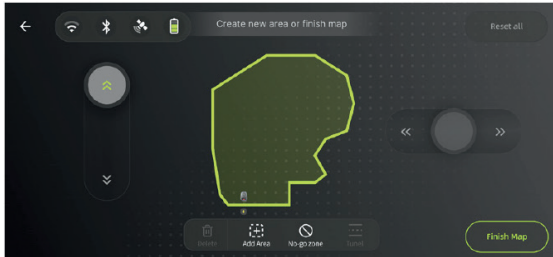
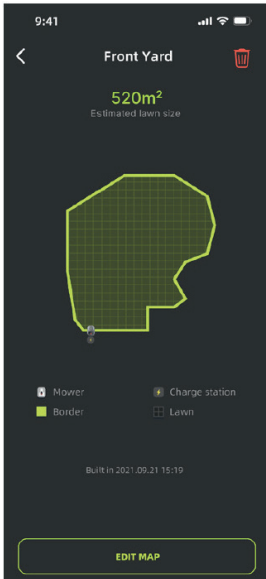
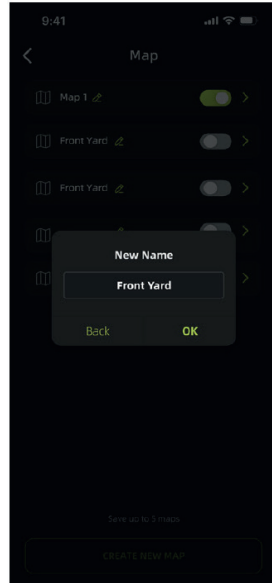
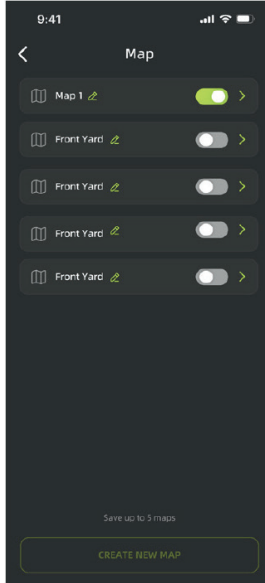
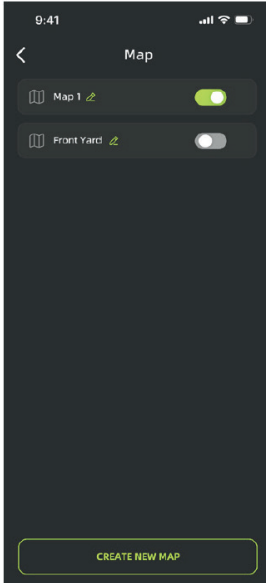

KART- OCH KLIPPINSTÄLLNINGAR

Selektiv klippning

När kartan har skapats kan användaren i APP välja att klippa hela området eller en specifik zon.

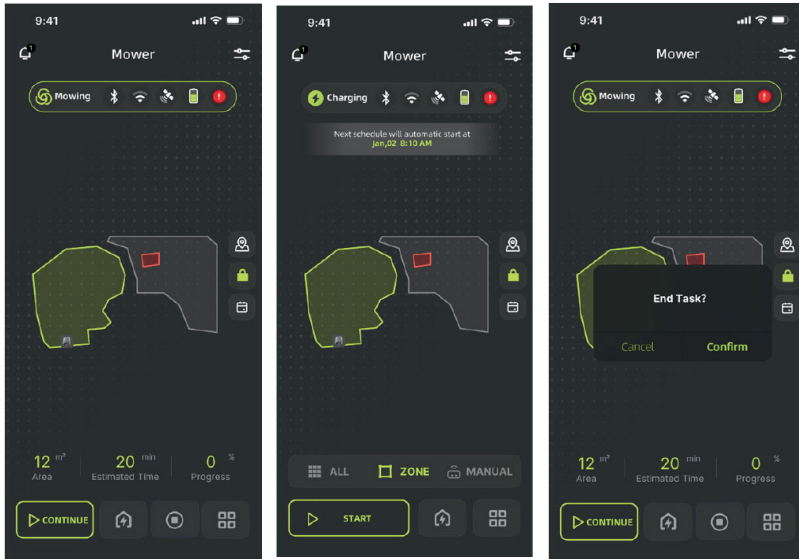

start = Start, hus = Hem (Återgå till laddning), kvadrat = Slut, # symbol = Inställningar

Kartinställning (per zon)

Användare kan välja en specifik zon via APP och konfigurera inställningar för den zonen, såsom maskinens klippriktning, avståndet mellan klippassen etc.

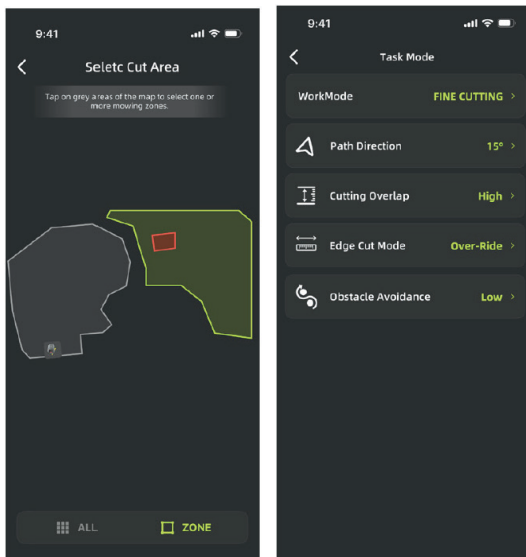

Val av klippläge

Användare kan ställa in maskinens klippläge via appen: standardläge och finläge.

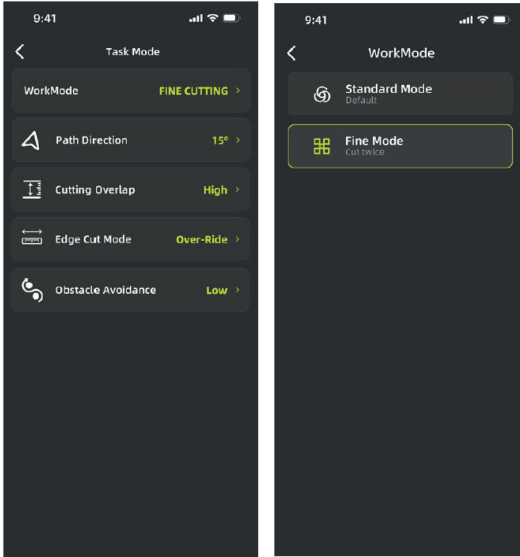

Klippläge: Standardläge / finläge

Val av klippriktning

Om maskinen ofta klipper gräsytor från samma riktning kan det uppstå synliga klippmärken. Det rekommenderas att användare regelbundet ändrar klippriktningen. Detta kan ställas in från 0–180° via APP.

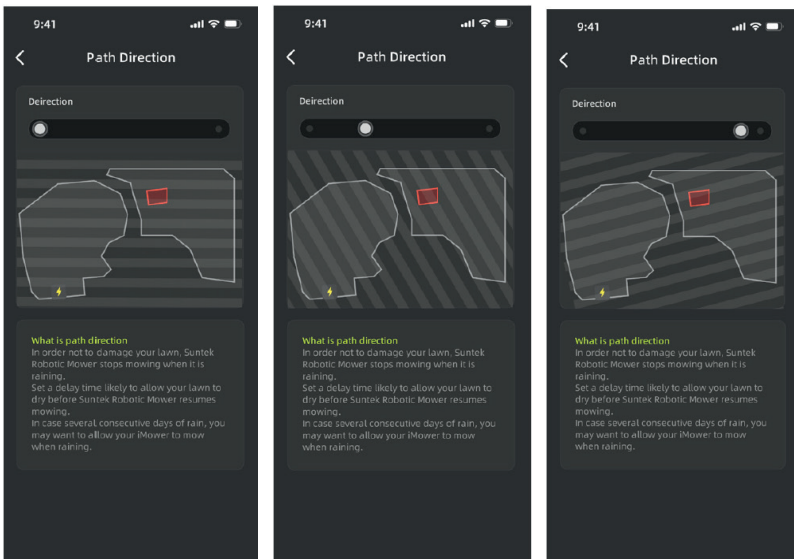

Överlappningsinställning

Användare kan ställa in radavståndet för I-mönsterklippning i APP.

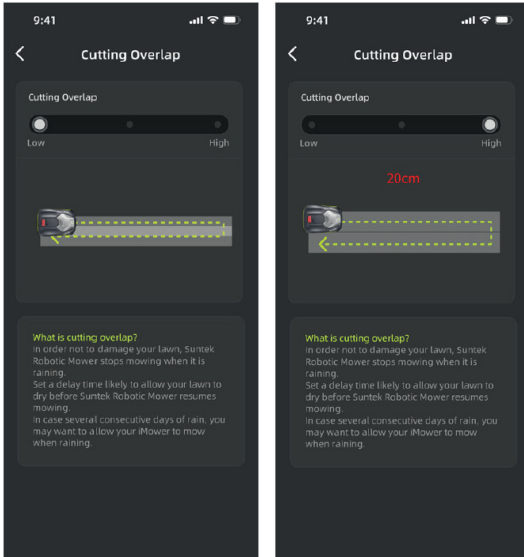

Val av kantklippningsläge

Användare kan ställa in avståndet från gränsen under klippning.

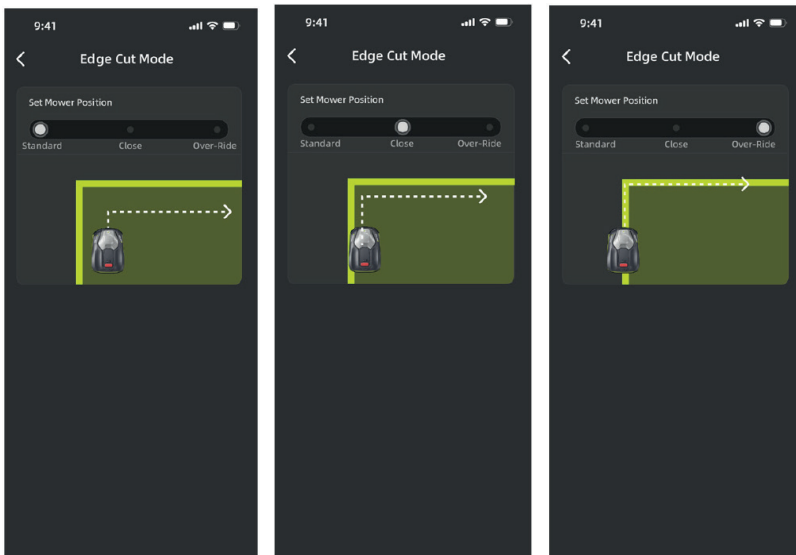

Känslighet för hinderundvikande

SE

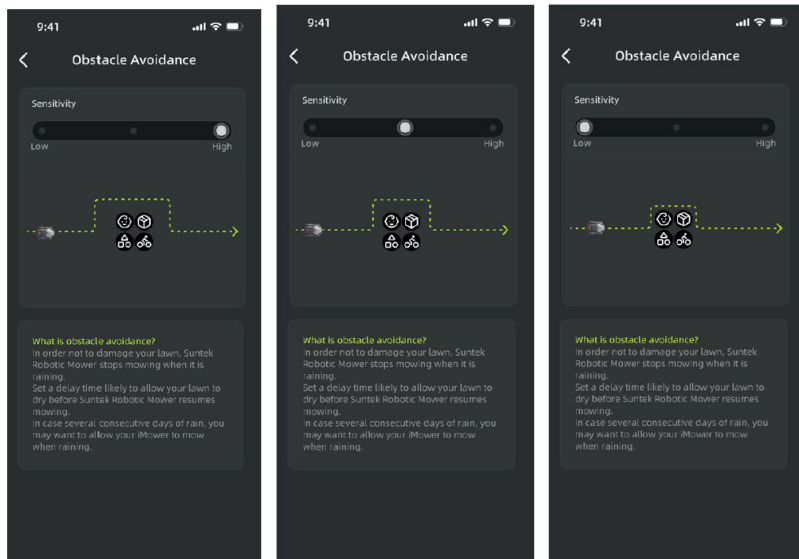

Maskinens allmänna inställningar

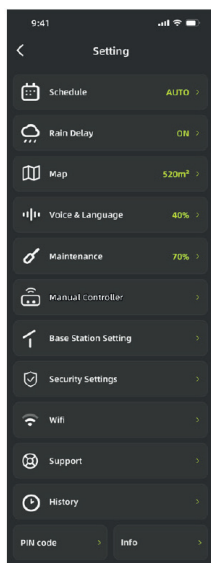

Kalenderhantering

Gräsklipparen skapar automatiskt sitt eget schema och sina driftstider baserat på gräsyornas storlek och andra faktorer.

Användare kan också ställa in ett specifikt klippschema och driftstider utifrån sina egna behov.

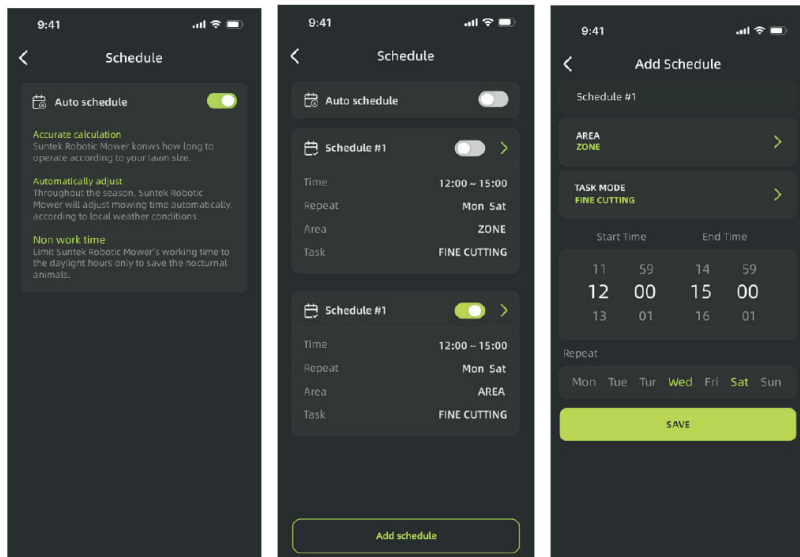

Regnfördröjning

För att undvika att skada gräsyorna stoppar maskinen automatiskt klippningen när det regnar.

Användare kan ställa in en fördröjningstimer i APP för att säkerställa att gräsyorna är torra innan maskinen återupptar arbetet.

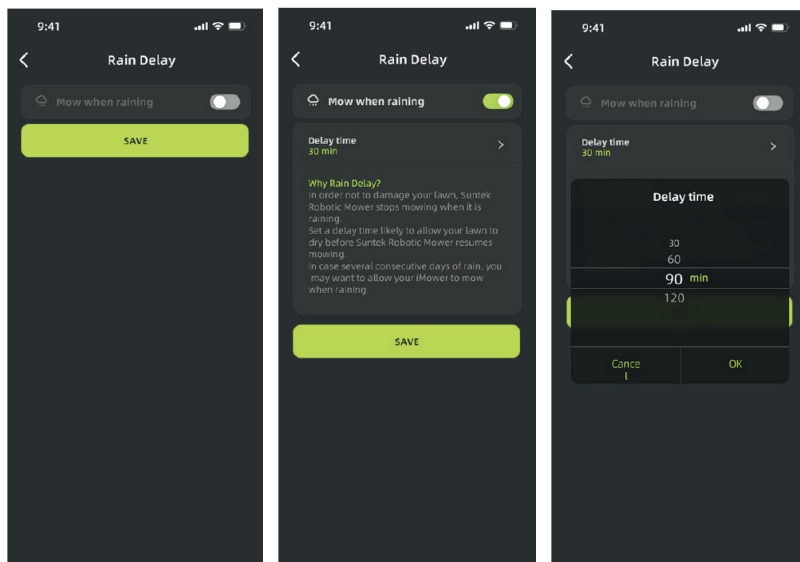

I detta gränssnitt kan du även redigera och ta bort kartor.

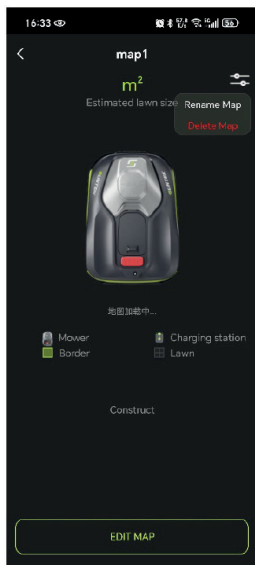

Volym- och språkhantering

Användare kan ställa in enhetens volym och språk för röstsändningar.

SE

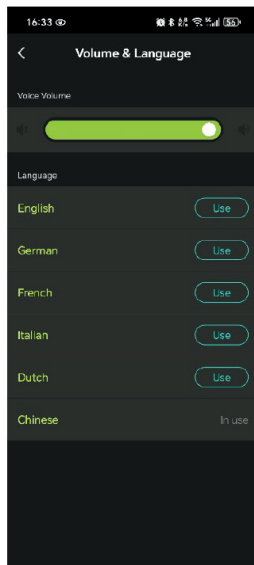

Underhåll – blad

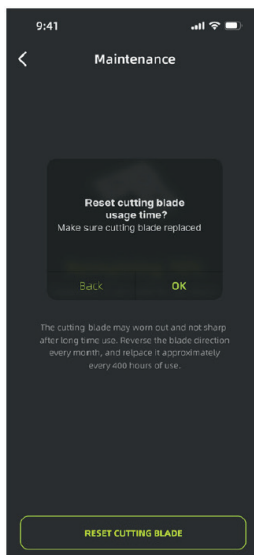

Manuell parkoppling av basstation

Om användaren behöver para ihop basstationen manuellt anger hen basstationens SN-kod.

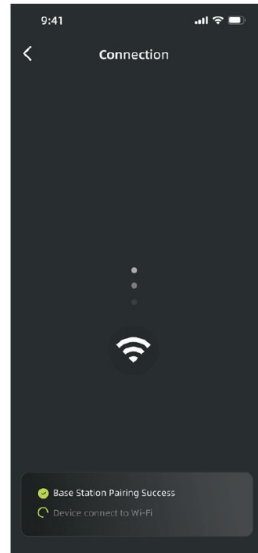
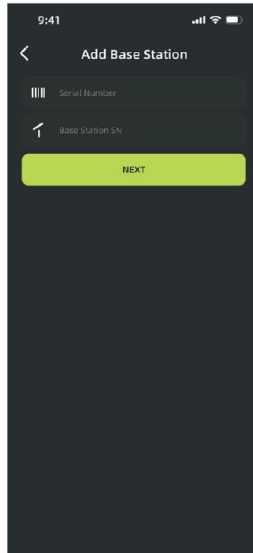
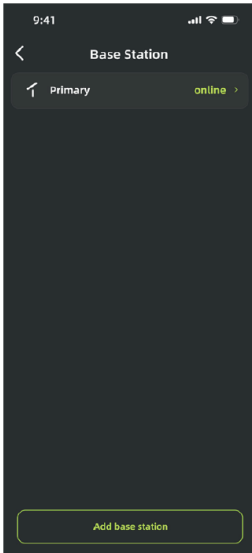

Geostaket

När användaren har ställt in maskinens giltiga arbetsområde i APP utlöser maskinen ett lås och larmar kontinuerligt om den överskrider detta område.

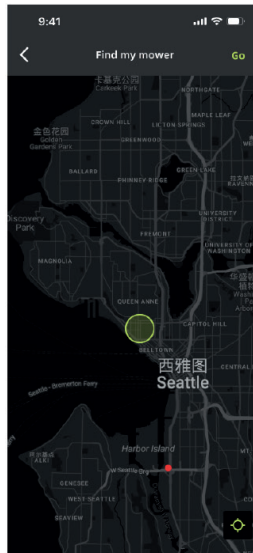
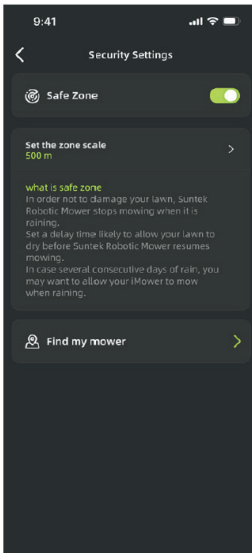

Ändra PIN-kod

Den ursprungliga PIN-koden är 0000. Användare kan ändra PIN-koden via APP.

Om du glömmer PIN-koden måste du kontakta servicepersonal och visa upp ditt inköpsbevis för att få hjälp.

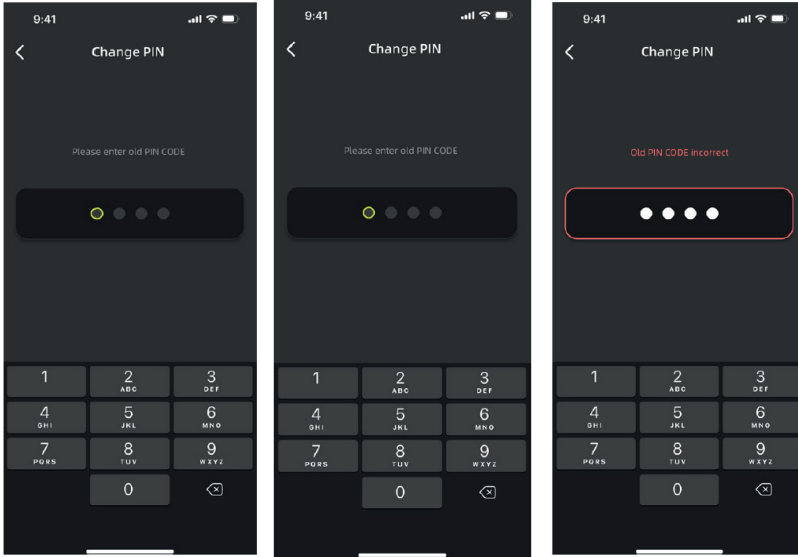

Maskininformation och återställning av fabriksinställningar

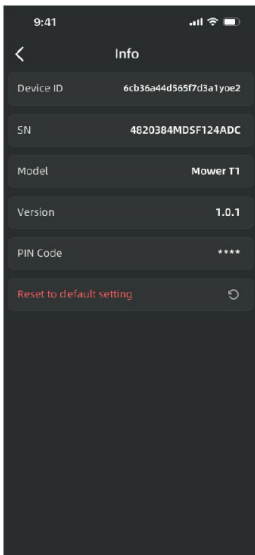

KONTAKTA OSS

För att enklare lösa dina frågor kan du hitta frågor och svar om liknande problem i APP, eller kontakta våra servicetekniker via APP för ytterligare hjälp.

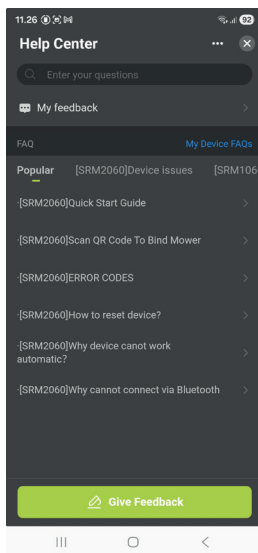
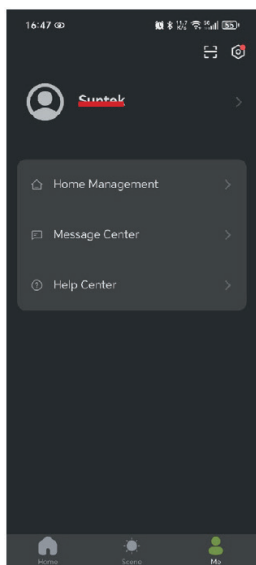

UNDERHÅLL

Gräsklipparen arbetar hårt och behöver regelbunden rengöring och inspektion för att säkerställa att den håller i åratals utan problem. Det här avsnittet förklarar hur du håller gräsklipparen i toppskick.

HÅLL DET VASST

Varje skärblad håller i upp till 2 månader när gräsklipparen är programmerad att klippa dagligen.

Kontrollera alltid om det finns flisor eller skadade blad och byt ut dem vid behov. När bladen är slöa eller slitna byter du ut dem mot de reservblad som medföljer gräsklipparen. Extra reservblad finns tillgängliga hos din närmaste gräsklipparåterförsäljare.

WARNING! Innan du rengör, justerar eller byter ut bladen stänger du AV gräsklipparen och använder skyddshandskar.

Byte av blad

Vänd försiktigt gräsklipparen upp och ner (bild 1).

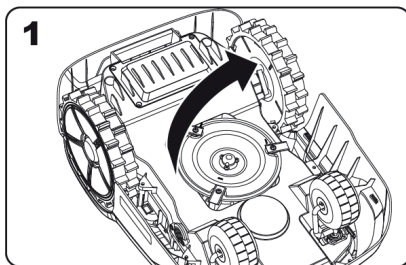

Ta bort skruvarna från bladen med en skruvmejsel (bild 2–3).

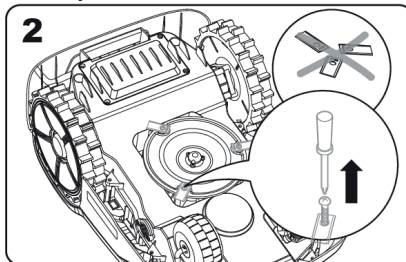

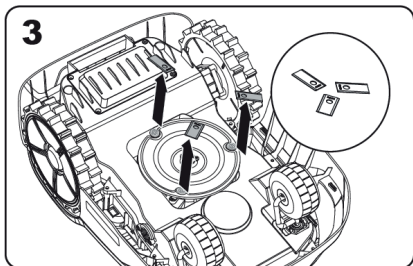

Skruva fast de nya bladen ordentligt (bild 4–5).

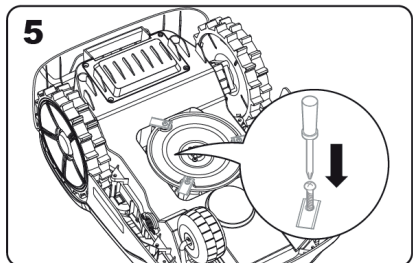
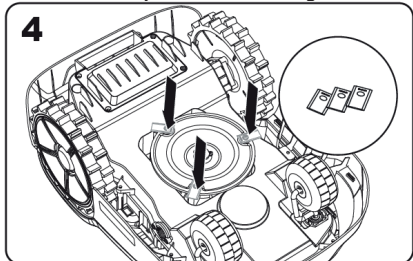

OBS!

- Byt alltid alla blad samtidigt.
- Använd alltid nya skruvar när du monterar blad. Detta säkerställer att bladen sitter kvar och balanserar bladvändarskivan. Att använda gamla skruvar kan orsaka allvarliga skador.
- Efter att du har fäst bladet på stängen ska du se till att det roterar fritt.

HÅLL DET RENT

Gräsklipparen bör rengöras regelbundet för att bibehålla prestandan – särskilt genom att ta bort smuts, skräp och gräsrester från den dagliga klippningen. Stäng alltid av gräsklipparen före rengöring för extra säkerhet.

VARNING! Använd inte trädgårdsslang, högtrycksvätt och håll inte rinnande vatten på gräsklipparen. Högtrycksvatten kan tränga in i tätningar och skada elektroniska eller mekaniska delar.

Rengöring av övre höljet

Rengör med en sprayflaska fylld med vatten. Använd inte lösningsmedel eller polermedel. Använd en borste eller ren trasa för att ta bort ansamlad smuts.

Rengöring av undersidan

Vänd gräsklipparen upp och ner. Ta bort skräp och gräsklipp med en borste. Undvik att röra vid bladen med händerna – använd handskar för skydd.

Rengör stängen, chassit och framhjulet/ framhjulen noggrant med en mjuk borste eller fuktig trasa.

Rotera stängen för att säkerställa att den snurrar fritt och ta bort eventuellt fastnat skräp som kan orsaka sprickor eller skador.

Se till att bladen kan rotera fritt runt sina skruvar och ta bort eventuella hinder.

Rengöring av drivhjulen

Avlägsna lera från hjulen med en borste för att bibehålla bra grepp.

Rengöring av laddningskontakterna

Rengör kontaktstiften på laddstationen och laddningsremssorna på gräsklipparen med en trasa.

Ta regelbundet bort eventuella ansamlingar av gräs och skräp för att säkerställa att laddningen fungerar.

BATTERIVÅRD

Förvara batteriet fulladdat på en sval, torr plats mellan -20 °C och 60 °C.

Rekommenderade temperaturer för gräsklipparen: 0–50 °C.

Rekommenderade temperaturer för laddning av batteriet: 4–45 °C.

Batteriets livslängd beror på antal användningstimmor och daglig körtid under klipsäsongen.

Under förvaring:

- Anslut laddstationen till effekten (den blå lampan tänds).
- Placera den avstängda gräsklipparen i laddstationen.
- Lampan lyser rött under laddning.
- När den är fulladdad lyser lampan grönt.

VINTERFÖRVARING

Även om gräsklipparen är byggd för att tåla hårt väder rekommenderas det att förvara den i ett skjul eller garage under vintern.

Före förvaring:

- Rengör noggrant.
- Ladda batteriet helt.
- Stäng av effekten.

Uppstart på våren:

- Uppdatera klockslag och datum via app.
- Ta bort oxidation från laddningskontakterna med finkornig smärgelduk.
- Ladda batteriet helt före användning.

UPPDATERING

Din gräsklippare förbättras kontinuerligt med ny programvara. Håll den alltid uppdaterad för att kunna använda de senaste funktionerna.

Over-the-Air (OTA)-uppdateringar:

Om du är ansluten till wifi får du uppdateringsmeddelanden via app. När de har bekräftats installeras uppdateringarna automatiskt trådlöst.

Om roboten har slut på effekt och inte kan startas, lyft den manuellt tillbaka till laddstationen och ladda den innan du försöker felsöka. För andra felkoder, koppla bort effekten och starta om roboten. Oavsett vilket problem som uppstår rekommenderas det alltid att du först försöker starta om roboten för att se om det löser problemet. Stäng av roboten, vänta 10 sekunder och slå sedan på den igen.

För ytterligare hjälp och felsökning, kontakta Schou After Sales.



SCHOU AFTER SALES - robotservice@schou.com

OM GARANTIN

Garantin upphör att gälla:

Om robotgräsklipparen har använts felaktigt, inte har underhållits korrekt, har modifierats, byggts om eller på annat sätt förändrats, har reparerats av någon annan än ett auktoriserat servicecenter eller har utsatts för åskväder.

Om andra reservdelar än SCHOU-originalreservdelar och -tillbehör har använts till robotgräsklipparen.

Om robotgräsklipparen har använts kommersiellt, inklusive för uthyrning.

Garantin omfattar inte:

Normalt slitage eller skador orsakade av främmande föremål eller olyckor.

Slitage på delar (t.ex. knivar, skärskiva, begränsningskabel, pinnar, kontaktdon osv.), även om robotgräsklipparen har använts i enlighet med anvisningarna.

Felaktigt eller obehörigt underhåll och hantering.

Skador och fel till följd av överbelastning.

Begränsad garanti:

Batteriet omfattas av en garanti på 12 månader.

Detta gäller endast originalbatteriet som medföljer robotgräsklipparen eller ett originalbatteri med samma modellnummer som originalbatteriet. Robotgräsklipparens reservbatteri omfattas också av 12-månadersgarantin.

FELMEDDELANDEN

SE

| Felkod | Beskrivning | Åtgärd: |
|--------|---|--|
| E01 | Maskinen utlöser stöldskyddslåset. | Lås upp PIN-kodlåset och säkerhetslåset efter att du har bekräftat säkerheten. |
| E02 | Maskinen utlöser nödstoppslås. | Släpp säkerhetsspärren efter att säkerheten har bekräftats. |
| E03 | Maskinen läses utanför gräsområdet. | Se till att maskinen står i gräsområdet och att gräs kan ses framför den. Frigör säkerhetslåset efter att säkerheten har bekräftats. |
| E04 | Maskinen utlöser blockeringslåset. | Kontrollera att linsen och framsidan är fria. Frigör säkerhetslåset efter att säkerheten har bekräftats. |
| E05 | Maskinen utlöser lyftlåset. | Ställ ner maskinen och släpp säkerhetslåset efter att säkerheten har bekräftats. |
| E06 | Maskinen utlöser lutningslåset. | Ställ ner maskinen och släpp säkerhetslåset efter att säkerheten har bekräftats. |
| E07 | Maskinen utlöser tiplåset. | Vänd maskinen och släpp säkerhetsspärren efter att säkerheten har bekräftats. |
| E08 | Kontinuerlig kollisionsläsning av maskinen. | Kontrollera att maskinen inte kolliderar eller möter motstånd. Frigör säkerhetslåset efter att säkerheten har bekräftats. |
| E09 | Onormal låsning vid systemets självtest. | Starta om maskinen. Om upprepade fel uppstår, kontakta teknisk support. |
| E10 | Kontinuerlig onormal låsning av programvaran. | Starta om maskinen. Om upprepade fel uppstår, kontakta teknisk support. |
| E11 | Långvarigt frigöringsfel, låst. | Försök att frigöra manuellt. Frigör säkerhetslåset efter att säkerheten har bekräftats. |
| E12 | Motors underspänningskydd låst. | Flytta tillbaka maskinen till laddningsbas för laddning. |
| E13 | Onormal låsning av maskinens drivmotor. | Om flera försök misslyckas, kontakta teknisk support. |
| E14 | Onormal batteriladdning. | Vänta tills batteriet återgår till normal nivå. Om det inte gör det, kontakta teknisk support. |
| E15 | Laddningen misslyckades. | Se till att laddstolpar och QR-koder inte är blockerade. |
| E16 | Kartläggningen misslyckades. | Se till att maskinen står på laddstolpen med laddningssignal. |
| E17 | Klippmotorn stannar. | Kontrollera att skärhuvudets Motor inte är intrasslad. Om flera försök misslyckas, kontakta teknisk support. |
| E18 | Drivmotorn stannar. | Kontrollera att drivmotorn inte är intrasslad. Om flera försök misslyckas, kontakta teknisk support. |
| E19 | Överström i klippmotorn. | Kontrollera att skärhuvudets Motor inte är intrasslad. Om ett nytt försök efter full stopp misslyckas, kontakta teknisk support. |
| E20 | Överström i drivmotorn. | Kontrollera att drivmotorn inte är intrasslad. Om ett nytt försök efter full stopp misslyckas, kontakta teknisk support. |
| E21 | Kortslutning/avbrott i klippmotorn. | Starta om maskinen efter en kort paus. Om upprepade fel uppstår, kontakta teknisk support. |
| E22 | Kortslutning/avbrott i drivmotorn. | Starta om maskinen efter en kort paus. Om upprepade fel uppstår, kontakta teknisk support. |
| EE0 | Det gick inte att identifiera felet. | Vänta 1 minut och se om det försvinner. Om inte, starta om maskinen. Om problemet kvarstår, kontakta teknisk support. |
| F01 | Fel vid inmatning av PIN-kod. | Aktivera inmatningsgränssnittet igen och ange rätt PIN-kod. |

| Felkod | Beskrivning | Åtgärd: |
|--------|---|--|
| E23 | Spänningsförsörjningen till batteriet är för låg. | Ladda batteriet fullt och försök igen. Kontakta teknisk support om flera försök misslyckas. |
| E24 | Fasbortfall i klippmotorn. | Låt maskinen gå på tomgång; kontakta teknisk support om felet kvarstår. |
| E25 | Fasbortfall i drivmotorn. | Låt maskinen gå på tomgång; kontakta teknisk support om felet kvarstår. |
| E26 | Strömbrytaren är intryckt. | Ta bort maskinen från laddningsbasen, starta den och kontakta teknisk support om problemet kvarstår. |
| E28 | Onormalt batteripaket. | Starta om; kontakta teknisk support om felet kvarstår. |
| E29 | RTK-fel. | Starta om; kontakta teknisk support om felet kvarstår. |
| E091 | Fel vid kamerainitialisering. | Starta om; kontakta teknisk support om felet kvarstår. |
| E092 | Fel på huvudstyrningstimern. | Starta om; kontakta teknisk support om felet kvarstår. |
| E093 | Fel på kamerans MIPI-kabel. | Starta om; kontakta teknisk support om felet kvarstår. |
| E094 | Fel i MCU-hårdvaruregister. | Starta om; kontakta teknisk support om felet kvarstår. |
| E101 | Kameran utlöses offline. | Starta om; kontakta teknisk support om felet kvarstår. |
| E102 | Kameran kopplas upprepade gånger från. | Starta om; kontakta teknisk support om felet kvarstår. |
| E103 | Onormala kameradata. | Starta om; kontakta teknisk support om felet kvarstår. |
| E104 | Onormala IMU-data. | Starta om; kontakta teknisk support om felet kvarstår. |
| E105 | Onormala chassidata. | Starta om; kontakta teknisk support om felet kvarstår. |
| E106 | Onormala RTK-data. | Starta om; kontakta teknisk support om felet kvarstår. |
| E107 | Onormal avkänning. | Starta om; kontakta teknisk support om felet kvarstår. |
| E108 | Nod offline. | Starta om; kontakta teknisk support om felet kvarstår. |
| E161 | Kartläggningen har inte startat: inte på dockan. | Återgå till dockan; START+OK. |
| E162 | Kartläggningen har inte startat: batteriet är lågt. | Ladda. |
| E163 | Kartläggningen avbröts: säkerhetsfel. | Återgå till dockan. |
| E164 | Kartläggningen har inte startat: utlöst av regn. | Återgå till dockan; START+OK. |
| E281 | Kommunikationen med drivkort/batteriet har förlorats. | Säkerställ att temperatur och kommunikation är normala; återställs automatiskt. |
| E282 | Batteri laddas vid hög temperatur. | Kyl ned; återställs automatiskt. |
| E283 | Batteri laddas vid låg temperatur. | Värm upp; återställs automatiskt. |
| E284 | Batteri urladdas vid hög temperatur. | Kyl ned; återställs automatiskt. |
| E285 | Batteri urladdas vid låg temperatur. | Värm upp; återställs automatiskt. |
| E291 | RTK-tillstånd 5 > 10 min. | Säkerställ RTK-tillstånd 4; återställs automatiskt. |
| E292 | RTK-tillstånd 1 > 5 min. | Säkerställ RTK-tillstånd 4; återställs automatiskt. |

| Felkod | Beskrivning | Åtgärd: |
|--------|--|---|
| E30 | Fel, enheten har flyttats utanför det elektroniska stängslet | Utlöses när enheten lämnar det elektroniska stängslets radie R under N sekunder. |
| E501 | Fel, kortslutningsskydd fas-till-fas för vänster hjul | 1. Utlöses när strömmen mellan två motorfaser överstiger 50 A. 2. Återställs automatiskt 2 sekunder efter utlösning. |
| E502 | Fel, kortslutningsskydd fas-till-fas för höger hjul | 1. Utlöses när strömmen mellan två motorfaser överstiger 50 A. 2. Återställs automatiskt 2 sekunder efter utlösning. |
| E503 | Fel, knivskiva fas-till-fas kortslutningsskydd | 1. Utlöses när strömmen mellan två motorfaser överstiger 50 A. 2. Återställs automatiskt 2 sekunder efter utlösning. |
| E504 | Fel, låg batterinivå | Batterinivån är under 30 % |
| E505 | Fel, regnsensor utlöst | Regnsensor har detekterat regn. |
| E506 | Fel, basstation har flyttats, mappa om | Utlöses när laddningsbasen detekterar att basstationens koordinater har flyttats mer än 20 m. |
| E507 | Fel, solnedgångsvillkor utlöst | Kan inte starta förrän 30 minuter efter soluppgång. Återgång till laddning tvingas 30 minuter före solnedgång. |
| E511 | Diagnostiskt läge, otillräckligt diskutrymme | |
| E512 | Diagnostiskt läge, USB-skrivning misslyckades | Det gick inte att kopiera bag-fil till USB-minne i diagnostiskt läge. |
| E513 | Diagnostiskt läge, nätverk frånkopplat | Ingen MQTT-anslutning vid uppladdning av bag-fil till servern i diagnostiskt läge. |
| E514 | Diagnostiskt läge, servergränssnittfel | MQTT returnerade ett fel (icke-200) vid uppladdning av bag-fil till servern i diagnostiskt läge. |

FELSÖKNING

| Meddelande som visas | Möjlig orsak/händelse | Åtgärd för att rätta till |
|--|---|--|
| Klippare vid stationen som inte reagerar på knapparna. | Onormal miljö eller position. | Kontrollera meddelandet på skärmen och följ lösningen i manualen. |
| Indikatorn på laddstolpen blinkar rött. | Instabil spänning eller andra fel. | Anslut och dra ur laddaren. |
| Indikatorn på laddstolpen lyser inte (blått andningsljus). | Strömmen är inte påslagen. | Kontrollera laddaren och anslutningarna till en strömkälla. |
| Gräsklipparen snurrar framför laddningsbasen vid laddning. | Söker efter gräns/laddningsbas. | Håll området framför laddningsstationen fritt. |
| Klipparen går men stänggen roterar inte. | Söker efter laddningsbasen. | Normalt beteende; bladet stannar under sökning efter laddningsbasen. |
| Gräsklipparen vibrerar. | Skadade blad eller obalanserad stäng. | Byt ut skadade blad eller ta bort skräp. |
| Gräset klipps ojämnt. | Gräsklipparen behöver mer tid, gräsytor är för stora, bladen är slöa eller klipphöjden är felaktig. | Tillåt full täckning, använd läget "Fin-klippning", byt ut bladen och justera höjden gradvis. |
| Gräsklipparen är i arbetsområdet men visar "inte i arbetsområdet". | Smutsig/täckt kamera, skräp eller glest gräs. | Rengör kameran, rensa området och starta om gräsklipparen. |
| Gräsklipparen laddas inte. | Ingen ström eller dålig kontakt. | Kontrollera nätsladden och laddningskontaktens justering. |
| Gräsklipparen stannar inom arbetsområdet. | Hinder, tätt gräs, låg klipphöjd eller hög temperatur. | Ta bort hinder, höj klipphöjden och återuppta arbetet i svalare temperaturer. |
| Kortare driftstider. | Tätt/högt gräs, igensatt stång eller batteriet är gammalt. | Rensa stopp, klipp gräset oftare eller byt batteri. |
| Gräsklipparen fungerar inte vid rätt tidpunkt. | Felaktig tid eller schema. | Ställ in korrekt systemtid och arbetstider. |
| Kan inte docka med laddstolpen. | Miljöproblem eller smutsiga kontakter. | Starta om gräsklipparen och rengör laddningsstiften/-remsorna. |
| Blått ljus på laddstolpen innan laddningen är klar. | Övertemperaturskydd. | Flytta laddningsbasen till skugga eller vänta tills det är svalare. |
| Hjulen slirar. | Hinder under gräsklipparen eller vått gräs. | Ta bort hinder, klipp gräset i torra förhållanden. |
| Klipparen glider ur arbetsområdet | Lågt hjulgrepp | Rengör hjulen för bättre grepp. |
| Systemkrasch vid laddning eller standby | Programvaru-/displayfel | Starta om gräsklipparen. |
| Klipparen kan inte ansluta till internet | Felaktiga inställningar på routern | Använd rätt inställningar för 2,4 GHz eller 5 GHz, anslut till nätverket igen om de har ändrats. |

EU-FÖRSÄKRAN OM ÖVERENSSTÄMMELSE

| | |
|--|---|
| Tillverkare: | |
| Företagsnamn | Schou Company A/S |
| Adress | Andreas Schous Vej 63 |
| Postnummer | 6000 |
| Ort | Kolding |
| Land | Denmark |
| Den här försäkran om överensstämmelse utfärdas på tillverkarens eget ansvar och tillverkaren försäkras härmed att produkten | |
| Produktidentifiering: | Produkt: Robotgräsklippare 900 m2 RTK Varumärke: GROUW Artikelnummer: 108087 |
| Bildidentifiering: |  |

överensstämmer med bestämmelserna i följande EU-direktiv (inklusive alla tillämpliga tillägg)

| Referensnummer | |
|----------------|------------|
| 2023/1542/EU | 2014/30/EU |
| 2014/35/EU | 2006/42/EU |
| 2014/53/EU | 2011/65/EU |

Referenser till standarder och/eller tekniska specifikationer som tillämpas för denna försäkran om överensstämmelse, eller delar av den:

| Harmoniserad standard nummer | |
|------------------------------|---------------------------|
| EN 60335-1:2012/A15 | EN 60335-2-29:2021/A1 |
| EN 62233:2008 | EN 50636-2-107:2015/A3 |
| EN 300 328 V2.2.2:2019 | EN 301 893 V2.1.1:2017 |
| EN 303 413 V1.2.1:2021 | EN 301 489-3 V2.3.2:2023 |
| EN 301 489-17 V3.3.1:2024 | EN 301 489-19 V2.2.1:2022 |
| EN 61000-3-3:2013 | EN 50636-2-107:2015/A3 |
| EN 18031-1:2024 | EN 18031-2:2024 |

Andra standarder och/eller tekniska specifikationer:

| Standard eller tekniskt förfarande | |
|------------------------------------|------------------------|
| EN IEC 55014-1:2021 | EN IEC 55014-2:2021 |
| EN IEC 61000-3-2:2019/A2 | EN 61000-3-3:2013/A2 |
| EN 300 220-2 V3.2.1:2018 | EN 300 440 V2.2.1:2018 |
| EN 301 489-1 V2.2.3:2019 | EN IEC 62311:2020 |
| IEC 62321-3-1:2013 | IEC 62321-5:2013 |
| IEC 62321-4:2013/AMD1 | IEC 62321-6:2015 |
| IEC 62321-7-1:2015 | IEC 62321-7-2:2017 |
| IEC 62321-8:2017 | IEC 60335-1:2010/A2 |
| IEC 60335-2-107:2017/A2 | |

(1) Där det är relevant ska de tillämpliga delarna eller klausulerna i standarden eller den tekniska specifikationen refereras.

Signed for and on behalf of the manufacturer by:

Kolding 11/02/2026

Kirsten Vibeke Jensen
Compliance Manager

MILJÖINFORMATION



Elektrisk och elektronisk utrustning (EEE) innehåller material som kan vara farliga och skadliga för människors hälsa och miljön om avfall från elektrisk och

elektronisk utrustningen (WEEE) inte hanteras korrekt. Produkter (och batterier om sådana medföljer) som är märkta med den överkorsade soptunnan utgör den elektriska och elektroniska utrustningen. Den överkorsade soptunnan symboliserar att apparaten inte får kasseras vid slutet av sin servicelivslängd tillsammans med hushållets avfall, utan måste kasseras separat.



SCHOU AFTER SALES













Observera: Var god ange produktens modellnummer i samband med alla frågor. Modellnumret står längst fram i den här bruksanvisningen och på produktens märkplåt.
www.schou.com

Tillverkad i Kina
Tillverkaren:
Schou Company A/S
Andreas Schous Vej 63
DK-6000 Kolding
www.schou.com





Alla rättigheter förbehålls. Innehållet i den här bruksanvisningen får inte återskapas, varken helt eller delvis, på något sätt med elektroniska eller mekaniska medel, till exempel genom kopiering eller publicering, översättas eller sparas i ett system för informationslagring och -hämtning utan skriftligt tillstånd från Schou Company A/S.

RUOHONLEIKKURIN VAROITUSSYMBOLIT

FI

| | | | |
|---|--|---|--|
|  | <p>Lue käyttöohjeet ennen kuin käytät laitetta.</p> |  | <p>Luokan III laite</p> |
|  | <p>Pidä turvallinen etäisyys laitteesta käytön aikana.</p> |  <p>Li-ion</p> | <p>Kierrätettävä.</p> |
|  | <p>Käytä estolaitetta ennen kuin työskentelet laitteen parissa tai nostat laitetta.</p> |  | <p>litiumioniakku. Tämä tuote on merkitty symbolilla, joka osoittaa kaikkien akkupakettien ja akkupaketin erilliskeräyksen. Sen jälkeen se kierrätetään tai puretaan ympäristövaikutusten minimoimiseksi. Akkupaketit voivat olla vaarallisia ympäristölle ja ihmisten terveydelle, koska ne sisältävät vaarallisia aineita.</p> |
|  | <p>Älä istu laitteen päällä.</p> |  | <p>Melupäästö</p> |
|  | <p>Tämä lisälaitte on sovellettavien EY-direktiivien mukainen.</p> |  | <p>Älä polta.</p> |
|  | <p>Sähkölaitejätettä ei saa hävittää talousjätteeseen. Toimita kierrätyspisteeseen, jos mahdollista. Kysy neuvoa paikallisilta viranomaisilta tai jälleenmyyjältä kierrätyspisteeseen liittyviä ohjeita.</p> |  | <p>Paristot voivat joutua vesikiertoon, jos ne hävitetään väärin, mikä voi olla vaarallista ekosysteemeille. Älä hävitä käytettyjä akkuja lajittelemattomana kunnallsijätteenä.</p> |
|  | <p>Älä pura laitetta ilman asianmukaista lupaa.</p> | | |

LATURIN VAROITUSSYMBOLIT

| | |
|---|---|
|  | Lue käyttöohjeet ennen laturiin liittämistä. |
|  | Luokan II laite |
| T3.15A  | Sulake |
|  | Tämä lisälaitte on sovellettavien EY-direktiivien mukainen. |
|  | Sähkölaitejätettä ei saa hävittää talousjätteeseen. Toimita kierrätyspisteeseen, jos mahdollista. Kysy neuvoa paikallisilta viranomaisilta tai jälleenmyyjältä kierrätyspisteeseen liittyviä ohjeita. |
| IP67 | Tuote on vesisuojuattu. |

Robottiruohonleikkuri 900 m²

FI

JOHDANTO

Saat uudesta tuotteestasi suurimman hyödyn, kun luet tämän käyttöohjeen läpi ennen tuotteen käyttöönottoa. Säilytä tämä käyttöohje, jotta voit tarvittaessa palauttaa mieleesi tuotteen toiminnot.

TEKNISEET TIEDOT

| | |
|--|---|
| Malli | 108087 |
| Nimellisjännite | 18 V \equiv |
| Nopeus ilman kuormaa | 2800/min |
| Leikkuualue | 900 m ² |
| Leikkuuhalkaisija | 20 cm |
| Leikkuukorkeus | 30-60 mm |
| Leikkuukorkeuden asennot | 19 |
| Akkutyypä | Litium-ioni |
| Akun kapasiteetti | 20 V 5,0 Ah |
| Akkumalli | SBA2505 |
| Latausaika | n. 90 min (20 %~80 %) |
| Laturin malli | 2100073 |
| Laturin nimellisyöttö: | 220-240 V~50-60 Hz 70 W |
| Laturin lähtö: | 21 V, 2,5 A |
| Latausaseman malli: | 2100284 |
| Laitteen paino | 11,8 kg |
| Suojausluokka | Luokka III |
| Sovellus | Kyllä |
| Suurin kaltevuus | 35% |
| IoT-yhteys | Wi-Fi + Bluetooth |
| Suojausindeksi | IPX5 |
| Sisäänrakennetun WLAN-moduulin taajuuskaista | 2,4-2,484 GHz / 5,180-5,825 GHz |
| Sisäänrakennetun WLAN-moduulin suurin radiotaajuusteho | 20 dBm (@ 2412 MHz-2472 MHz) 23 dBm (@ 5150 MHz-5250 MHz) 27 dBm (@ 5470 MHz-5725 MHz) 13,97 dBm (@ 5745 MHz-5825 MHz) |
| Sisäänrakennetun LoRa-moduulin suurin radiotaajuusteho | 13,97 dBm |

A-painotettu äänenpainetaso: LpA = 50 dB(A), KPA = 3,0 dB(A)

A-painotettu äänitehotaso: LwA = 58 dB(A), KwA = 3,0 dB(A)

ERITYISET TURVALLISUUSOHJEET

SÄILYTTÄ MYÖHEMPÄÄ KÄYTTÖÄ VARTEN

Huomio: Lue kaikki turvallisuusvaroitukset ja ohjeet ennen kuin käytät laitetta. Varoistusten ja ohjeiden noudattamatta jättäminen voi aiheuttaa sähköiskun, tulipalon ja/tai vakavan loukkaantumisen.

Ruohonleikkuria ei ole tarkoitettu sellaisten henkilöiden (mukaan lukien lapset) käyttöön, joilla on rajoittuneet fyysiset, aistinvaraiset tai henkiset kyvyt tai joilla ei ole riittävästi kokemusta ja tietoa, ellei heidän turvallisuudestaan vastaava henkilö valvo heitä tai opasta heitä laitteen käytössä. Lapsia on valvottava, jotta varmistetaan, etteivät he leiki ruohonleikkurilla.

VAROITUS: Käytä akun lataamiseen vain laitteen mukana toimitettua irrotettavaa virtälähdettä. Turvallisuusohjeet ennen käyttöä Lue ja ymmärrä ohjeet. Tutustu hallintalaitteisiin ja laitteen oikeaan käyttöön.

Älä anna lasten tai henkilöiden, jotka eivät ole perehtyneet näihin ohjeisiin, käyttää ruohonleikkuria.

Käyttäjää on vastuussa muille ihmisille tai omaisuudelle aiheutuvista onnettomuuksista tai vaaroista.

Valmistelu ennen käyttöä

Tarkista ruohonleikkuualue säännöllisesti ja poista kivet, oksat, langat, luut ja muut vierasesineet.

Tarkista säännöllisesti, etteivät terät, pultit ja leikkurikokoonpano ole kuluneet tai vaurioituneet. Vaihda kuluneet tai vaurioituneet terät ja pultit sarjoina.

Sammuta ruohonleikkuri, käytä suojakäsineitä ja käsittele teriä varovasti – yhden terän pyöriminen voi saada muutkin liikkumaan. **VAROITUS:** Älä käytä ruohonleikkuria ilman paikallaan olevaa suojaa.

Turvallinen käyttö

Älä koskaan käytä laitetta viallisten suojien kanssa tai ilman suojuksia.

Pidä kädet ja jalat poissa pyörivistä osista.

Älä nosta tai kanno ruohonleikkuria sen ollessa käynnissä.

Sammuta ruohonleikkuri ennen tukosten poistoa, puhdistusta tai huoltotöitä.

Älä muuta ruohonleikkurin alkuperäistä rakennetta – muutokset tehdään omalla vastuullasi ja niihin voi liittyä vaara.

Käynnistä ruohonleikkuri vain ohjeiden mukaisesti ja pidä kädet ja jalat poissa teristä.

Älä aseta esineitä ruohonleikkurin tai telakointiaseman päälle.

Älä käytä ruohonleikkuria, jos terälevyissä, terissä, ruuveissa, muttereissa tai kaapeleissa on vika.

Sammuta ruohonleikkuri, kun sitä ei käytetä pitkäaikaisesti.

Ruohonleikkuri käynnistyy vain, kun virta on kytketty ja oikea PIN-koodi on syötetty. Vältä käyttöä huonolla säällä, erityisesti ukkosella.

Älä koske liikkuviin osiin ennen kuin ne ovat pysähtyneet kokonaan.

Älä jätä ruohonleikkuria valvomatta, jos lähellä on lemmikkejä, lapsia tai muita ihmisiä.

Säilytä tasapaino ja vältä liiallista kurottelua; kävele, älä juoke, erityisesti rinteissä.

Käytä aina tukevia jalkineita ja pitkiä housuja käytön aikana.

Irrota verkkovirrasta tai poista laite käytöstä ennen:

- tukosten poistoa;
- tarkastusta, puhdistusta tai Huolto-toimenpiteitä;
- tarkastusta sen jälkeen, kun laite on osunut vieraaseen esineeseen;
- epänormaalin tärinän tutkimista.

Sähköjohdon turvallisuus

Älä kytke vaurioitunutta johtoa tai kosketa vaurioitunutta johtoa ennen kuin olet irrottanut sen pistorasiasta – vaurioitunut johto voi paljastaa jännitteisiä osia.

Jos johto vaurioituu tai sotkeutuu, irrota pistoke pistorasiasta ennen kuin selvität johdon. Vedä pistokkeesta, älä johdosta. Anna korjaustyöt pätevän huoltoteknikon tehtäväksi.

Julkisten alueiden turvallisuus

Aseta julkisilla alueilla leikkualueen ympärille varoituskylttejä, joissa lukee:

”**VAROITUS!** Automaattinen ruohonleikkuri! Pysy etäällä laitteesta! Valvo lapsia!”

Huolto ja säilytys

Katkaise virta aina, kun ruohonleikkuri on ylösalaisin tai kun työskentelet sen alla.

Älä pese painepesurilla – vesi voi vahingoittaa elektroniikkaa.

Käytä suojakäsineitä vaihtaessasi teriä.

Pidä kaikki kiinnikkeet tiukalla, jotta laite toimii turvallisesti.

Tarkista ruohonleikkuri viikoittain ja vaihda kuluneet tai vaurioituneet osat.

Käytä vain oikeanlaisia vaihtoteriä.

Lataa akkuja vain telakointiaseman kautta.

Väärä lataus voi aiheuttaa sähköiskun tai akun ylikuumentumisen.

Huolla ruohonleikkuri valmistajan ohjeiden mukaisesti.

Suositus: Liitä ruohonleikkuri virtapiiriin, joka on suojattu vikavirtasuojakytkimellä (RCD), jonka laukaisuvirta on enintään 30 mA.

Turvallinen kuljetus

Käytä pitkän matkan kuljetukseen aina mahdollisuuksien mukaan alkuperäispakkausta. Työalueella siirtäminen:

- Paina STOP.
- Kanna ruohonleikkuria takakahvasta niin, että terälevy on poispäin sinusta.

Akkupaketin turvallisuusvaroitukset

Älä pura, avaa tai revi akkupakettia. Älä aiheuta akkuun oikosulkua. Säilytä akkupakettia erillään johtavista materiaaleista.

Pidä poissa lämmöstä, tulesta ja suorasta auringonvalosta.

Vältä mekaanisia iskuja.

Jos ainetta vuotaa, vältä kosketusta ihoon tai silmiin; huuhtelee runsaalla vedellä ja hakeudu lääkärin hoitoon.

Hakeudu välittömästi lääkärin hoitoon, jos ainetta on nieltä.

Pidä akkupaketti puhtaana ja kuivana.

Käytä normaalissa huoneenlämmössä (20 °C ± 5 °C).

Hävitä eri tyyppiset akut erikseen.

Lataa vain määritellyllä GROUW-laturilla.

Käytä vain tälle laitteelle tarkoitettuja akkupaketteja.

Pidettävä lasten ulottumattomissa.

Säilytä tuotetta koskevat asiakirjat myöhempää tarvetta varten.

Hävitä akkupaketti asianmukaisesti.

Älä sekoita eri valmistajien, kapasiteetin, koon tai tyyppien kennoja.

Paristojen vaihdon saa suorittaa vain pätevä henkilöstö.

Lisävaroitukset

VAROITUS: Ruohonleikkuri voi olla vaarallinen, jos sitä käytetään väärin. Lue ja ymmärrä ohjeet ennen käyttöä.

VAROITUS: Pidä turvaväli ruohonleikkuriin käytön aikana.

VAROITUS: Sammuta ruohonleikkuri ennen sen nostamista tai sen parissa tehtäviä töitä.

VAROITUS: Älä matkusta ruohonleikkurin kyydissä.

AKKULATURIN ERITYISET TURVALLISUUSOHJEET

Lue ohjeet ennen latausta.

Latauksen jälkeen irrota akkulaturi verkkovirrasta. Irrota sen jälkeen ensin rungon liitäntä ja sen jälkeen akun liitäntä.

Älä lataa vuotavaa akkua.

Älä käytä latureita muuhun kuin niihin tarkoituksiin, joihin ne on suunniteltu.

Ennen latausta varmista, että laturin jännite vastaa paikallista verkkovirtaa.

Latauslaite on suojattava kosteudelta.

Älä käytä latauslaitetta ulkona.

Älä oikosulje akun tai laturiin koskettimia.

Noudata napaisuutta "+/-" lataus aikana.

Älä avaa laitetta ja pidä se poissa lapset ulottuvilta.

Älä lataa muiden valmistajien tai sopimattomien mallien akkuja.

Varmista, että akkulaturin ja akun välinen liitäntä on oikein sijoitettu eikä sen tiellä ole vierasesineitä.

Pidä akkulaturin aukot vapaina vierasesineistä ja suoja ne lialta ja kosteudelta.

Säilytä kuivassa ja pakkaselta suojatussa paikassa.

Akkuja ladattaessa varmista, että akkulaturi on hyvin tuuletetussa tilassa ja kaukana syttyvistä materiaaleista. Paristot voivat kuumentua latauksen aikana. Älä yllilataa akkuja. Varmista, ettei akkuja ja latureita jätetä valvomatta latauksen aikana.

Älä lataa uudelleen akkuja, joita ei ole tarkoitettu ladattaviksi, sillä ne voivat ylikuumentua ja rikkoutua.

Akkupaketti kestää pidempään ja sen suorituskyky paranee, jos akkupaketti ladataan, kun ilman lämpötila on 18°C–24°C. Älä lataa akkupakettia, jos ilman lämpötila on alle 4,5°C tai yli 40,5°C. Tämä on tärkeää, koska se voi estää vakavat vauriot akkupaketille.

SISÄLTÖ

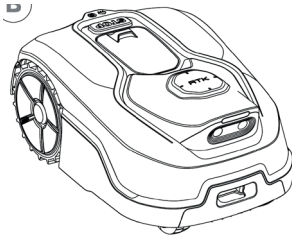

Robottiruohonleikkuri

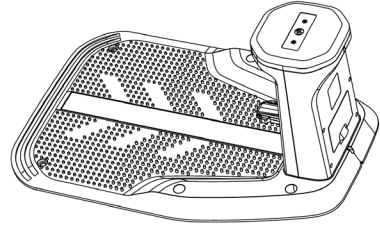

Latausasemalle



6 × latausaseman
kiinnitysruuvia



1 × kuusiokoloavain
H5



6 × lisäterät ja
kiinnitysruuvit

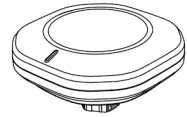

1 × RTK-antenni

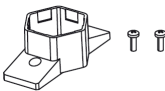

1 × RTK-kiinnitysalusta ja
2 × ruuvia

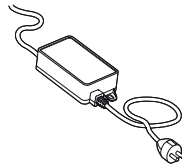

Virtasovitin



Käyttöohjeet

Tarvitset myös



OSAT

1. RTK-kansi
2. Avattava suojakansi
3. Leikkuukorkeuden säätö
4. Käyttöpaneeli
5. Häätäpysäytyspainike
6. Sadeanturi
7. LED-valo
8. Kamera
9. Latauskontaktien

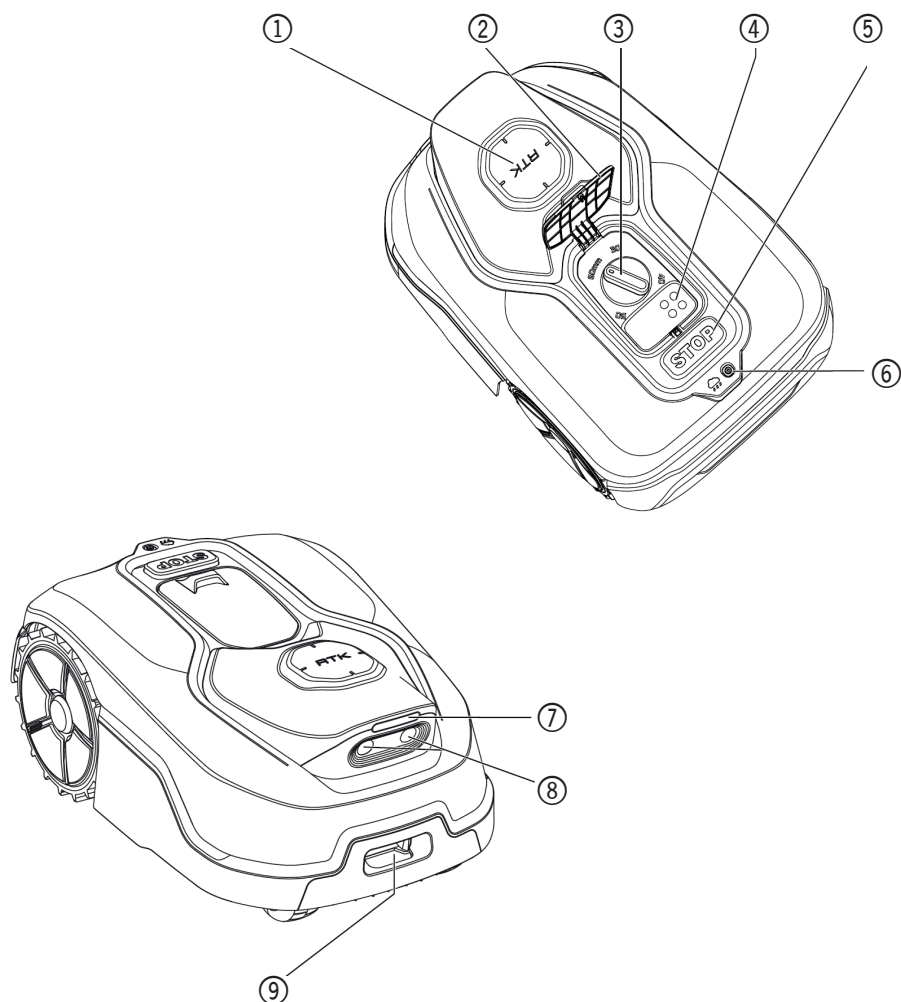

PÄÄTOIMINNOT

Seuraavassa osiossa autamme sinua ymmärtämään paremmin, miten ruohonleikkurisi toimii.

Ruohonleikkurissa on kamera ja tekoäly (AI), joiden avulla se voi toimia itsenäisesti. Se pystyy tunnistamaan nurmikon ja muut alueet, tietää, milloin sen tulee palata latausalustaan, havaitsee sateen, pysähtyy havaitessaan ongelman ja kiertää esteet. Turvallisuuden vuoksi ruohonleikkuri pysäyttää terälevyn pyörimisen automaattisesti, jos ruohonleikkuri nostetaan tai jos ilmenee muita turvallisuusongelmia.

RAJAN HALLINTA

rajakaapelin tai antennin ASENNUKSEEN, huoltoa tai signaaliin liittyviä huolia ei tarvita. Syväoppimisteknologiaa hyödyntävä ruohonleikkuri tunnistaa raja-alueet ja leikkaa automaattisesti ruohoalueen välttäen ei-ruohoalueita. Turvallisen liikkumisen varmistamiseksi nurmikon ympärillä kiinnitetyistä huomiota tiettyihin tilanteisiin. Katso lisätietoja osiosta ”Partiointi ja suunnittelu”.

ESTEIDEN VÄISTÖ

Ruohonleikkuri havaitsee edessä olevat kohteet reaaliajassa AI-kamerateknologian ja laajenevan kuvatietokannan avulla. Se väistää muita kuin ruohoa olevia esineitä, kuten puunkantoja, vesiputkia ja palloja.

HELPPO PUHDISTUS

Ruohonleikkuri on IPX5-vedenpitävä, ja sen voi huuhdella tavallisella puutarhaletkulla.

LATAUTUU ITSE

Kun ruohonleikkurisi tarvitsee latausta, se lopettaa leikkaamisen ja seuraa rajaa vastapäivään takaisin latausalustaan. Kun lataus on valmis, ruohonleikkuri jatkaa automaattisesti leikkaamista tai pysyy latausasemassa leikkuaikataulun mukaisesti.

SADEANTURI

Ruohonleikkurisi on 100 % säänkestävä ja se on suunniteltu olemaan ulkona. Märän nurmikon leikkaaminen ei kuitenkaan anna parasta mahdollista lopputulosta. Ruohonleikkurissa on sadeanturi, joka havaitsee sateen ja käskee ruohonleikkurin lopettamaan leikkaamisen ja palaamaan latausasemalle.

Sateen jälkeen ruohonleikkuri käynnistyy uudelleen, kun nurmikko ei ole enää märkä. Oletusarvoinen sadeviiveaika on 180 minuuttia. Voit muuttaa sadeviiveen asetusta Sovelluksen kautta.

EI ENÄÄ KERÄTTÄVIÄ RUOHONLEIKKUUJÄTTEITÄ

Ruohonleikkurin päivittäinen leikkaus tuottaa erittäin lyhyitä ruohonleikkujätteitä, joita ei tarvitse haravoida. Nämä ruohonleikkujätteet ovat täydellistä orgaanista ravinnetta nurmikon hoitoon. Usein toistuva leikkaaminen lisää ruohon terien tiheyttä ja estää tehokkaasti rikkakasvien leviämistä.

LEIKKUKORKEUS

Ruohonleikkurin leikkukorkeutta voidaan säätää välillä 30–60 mm. Ennen kuin käynnistät ruohonleikkurin ensimmäistä kertaa, varmista, että nurmikoksi on enintään 10 cm pitkä. Jos ruoho on pidempää, leikkaa se tavallisella ruohonleikkurilla ennen tämän ruohonleikkurin käyttöä. Jos haluat lyhentää ruohon korkeutta selvästi, on suositeltavaa tehdä se asteittain säätämällä leikkukorkeutta vaiheittain.

TURVALLISUUS JA PIN-SUOJAUS

Jotta luvattomat henkilöt eivät voisi käyttää sitä, ruohonleikkuri on suojattu helposti asetettavalla PIN-koodilla. Ruohonleikkuri toimitetaan tehtaalla koodilla [0000]. Jos ruohonleikkuri on yhteydessä Wi-Fi-verkkoosi, voit lukita sen älypuhelimellasi sovelluksen kautta.

VINKKEJÄ TEHOKKAASEEN RUOHONLEIKKUUUSEEN

Leikkuaajat vaihtelevat nurmikon mukaan alla mainittujen tekijöiden perusteella.

Sääda ruohonleikkurin päivittäistä leikkuaikaa vähitellen, kunnes löydät sopivimman asetuksen.

Robottiruohonleikkurisi pystyy leikkaamaan erikokoisia alueita, mutta tämä riippuu useista tekijöistä, kuten:

- Nurmikon ruoholajit ja niiden kasvunopeus.
- Leikkuterien terävyys.
- Kosteus.
- Ympäristön lämpötila.
- Nurmikon esteiden määrä.

Ruohonleikkurin leikkukorkeutta voi säätää 3–6 cm:n välille. Ennen ruohonleikkurin ensimmäistä käynnistystä ruoho tulee leikata enintään 10 cm:n korkeuteen manuaalisella ruohonleikkurilla.

Aseta sitten ruohonleikkurin leikkukorkeus maksimiin (5 cm/6 cm) ensimmäistä leikkukertaa varten.

Ruohonleikkuri leikkaa parhaiten kuivalla säällä. Märkää ruohoa voi kertyä terän kääntölevylle ja moottoriharjojen alueelle, ja se voi myös aiheuttaa huonoa pitoa ja liukastumista työn aikana. Ruohonleikkuri ”pelkää” ukkosmyrskyjä. Ukkosen sattuessa suojaa ruohonleikkuri

irrottamalla latausaseman pistorasiasta ja varmistamalla, ettei ruohonleikkuri pääse latautumaan.

Ruohonleikkuri rakastaa ruohon leikkaamista ja edellyttää, että leikkuuterät pidetään hyvässä kunnossa, jotta leikkausjälki on paras mahdollinen. Ruohonleikkuri pystyy tekemään useimmat asiat itse, mutta joskus se tarvitsee apuasi vaurioiden välttämiseksi.

- Älä koskaan anna ruohonleikkurin ajaa soran päällä.
- Poista tai estä pääsy esteisiin, joiden päälle ruohonleikkuri voisi vahingossa kiivetä ja vahingoittaa terän kääntölevyä.
- Poista kaikki roskat ja vierasesineet nurmikolta.

KÄYTTÖ ALOITUS

KIERTOKÄYNTI JA SUUNNITTELU

Ruohonleikkurin valmistelu työhön on helpompaa, kun noudatat näitä ohjeita huolellisesti.

- Asenna RTK-antenni pohjaan, alustaan
- Asenna latausalusta
- Liitä latausalusta verkkovirtaan
- Lataa ruohonleikkurin akku täyteen ja kytkä se päälle
- Tarkista ruohonleikkurualue ja valmistaudu leikkaamiseen.

RTK-ANTENNIN ASENNUS

1. Avaa takakansi ja kytkä kaapeli, jossa on "RTK"-merkintä.
 2. Varmista, että asetat telakointiliittimen oikein päin.
 3. Kohdista RTK-antenni latausaseman kiinnitysalustaan ja asenna se paikalleen.
- HUOMAUTUS:** Varmista, että LORA-indikaattoriviiva osoittaa nurmikon keskikohtaa kohti.

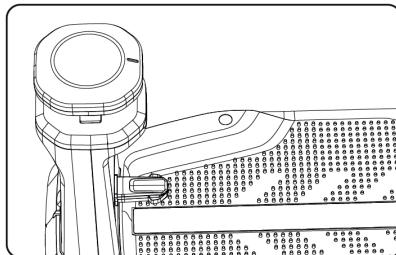
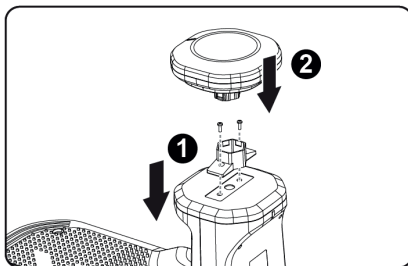
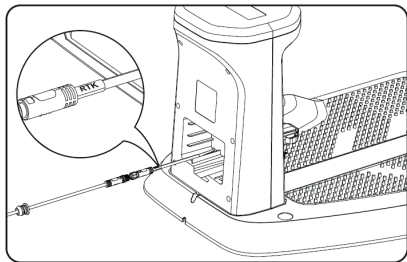

RTK-TUKIASEMAN PARILIITOS:

RTK-tukiasema ja laite paritetaan oletusarvoisesti jo tehtaalla. Käyttäjien ei tarvitse suorittaa pariliitostointoja. Jos manuaalinen pariliitos on muodostettava erityistilanteissa, katso SOVELLUKSEN ohjeet ja anna manuaalista pariliitosta varten SN-koodi. Manuaalista pariliitosta käytetään kahdessa tilanteessa (yleensä silloin, kun tukiasema ei toimi ja se on vaihdettava; normaalisti manuaalista pariliitosta ei tarvita):
 Skenaario 1: Manuaalinen pariliitos voidaan valita, jos käyttäjä ei pysty määrittämään lataustelakan sijaintia.
 Skenaario 2: Lisää tukiasema kohdassa "Asetukset".

LATAUSTELAKAN ASENNUS

Turvatoimenpiteet

- Ennen asennusta poista nurmikon esteet, kuten roskat, kivet, lelut, johdot jne.
- Turvallisuusohjeita noudattaen pidä lapset ja lemmikit poissa nurmikon alueelta.
- Varmista, että lataustelakan edessä oleva kahden metrin alue on tyhjä, telakalla oleva QR-koodi ja pohjassa oleva valkoinen nauha eivät ole esteettyjä ja että reitti lataustelakalta nurmikon alueelle on esteetön, jotta laite voi kulkea turvallisesti.
- Koska RTK-tukiasema on lataustelakan päällä, RTK-järjestelmän suorituskyvyn optimoimiseksi lataustelakka on sijoitettava avoimelle, tasaiselle ja päällystämättömälle maalle, jonka ympärillä on vapaata aluetta.
- Älä asenna lataustelakan L-muotoisen

rakennuksen nurkkaan, kahden rakennuksen väliin kapealle polulle tai puiden alle.

- Lataustelakan tulee olla kodin Wi-Fi-verkon kantaman sisällä ja lähellä virtalähdettä.
- Tarkista RTK-yhteyssignaali. Jos satelliittivastaanotto on usein heikko, valitse toinen paikka, jossa satelliittivastaanotto on parempi.
- RTK-tukiasema on RTK-laitteen kartoituksen viitepiste. Kun kartoitus on valmis, älä siirrä RTK-tukiasemaa tai lataustelakkaa. Muussa tapauksessa kartoitus on tehtävä uudelleen.

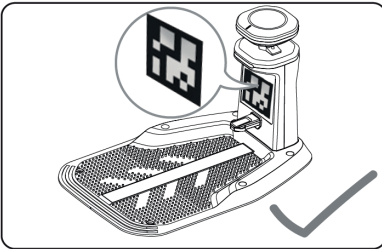
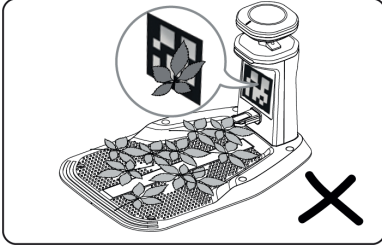

RTK-TUKIASEMAN SIJAINNIN VALINTA

1. RTK-järjestelmän suorituskyvyn optimoimiseksi RTK-tukiaseman on oltava avoimella alueella, jotta se vastaanottaa satelliittisignaaleja.

Voit asentaa RTK-tukiaseman tasaiselle, avoimelle maalle. Vältä lasten tai eläinten pääsyä tukiaseman lähelle ja RTK-antennin vahingossa tapahtuvaa liikuttamista, sillä se voi aiheuttaa paikannuspoikkeaman.

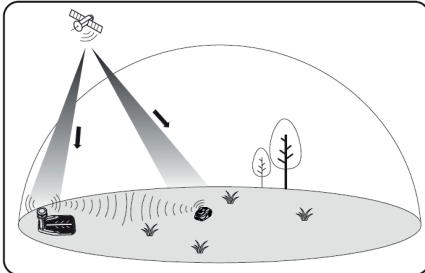

2. Varmista, että sijainti on esteetön: Aseta RTK-tukiasema alueen avoimimmalle paikalle

niin, ettei RTK-tukiaseman antennin yläpuolella ole esteitä, kuten puiden latvuksia, korkeita rakennuksia tai seinän kulmia.

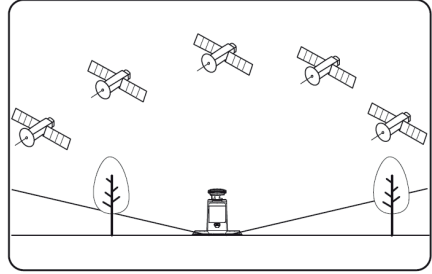

3. Sijaintivaatimukset ovat seuraavat:

- RTK-tukiaseman tulee olla pystysuorassa.
- Aseta RTK-tukiasema tasaiselle, avoimelle maalle. Varmista, etteivät katot tai puut estä satelliittisignaaleja.
- ÄLÄ asenna RTK-tukiasemaa L-muotoisen rakennuksen kulmaan, kapealle polulle kahden rakenteen väliin tai puun alle.
- Pidä RTK-tukiaseman ja minkä tahansa seinän tai puun välillä vähintään 3 metrin (10 jalan) etäisyys.

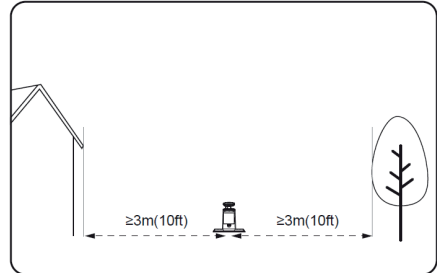

Aseta latausasema tasaiselle alustalle.

Latausalueella (IXI m/3 x 3 jalkaa latausaseman edessä) ei saa olla merkittäviä töyssyjä.

Kaltevuuden on oltava alle 5°.

ÄLÄ asenna latausasemaa L-muotoisen rakennuksen kulmaan tai kapealle polulle kahden rakenteen väliin.

Latausaseman ja telakointipisteen välissä ei saa olla esteitä tai muita esineitä.

Latausaseman latausalueella ei saa taivuttaa tai kallistaa.

Aseta latausasema kohti nurmikkoa.

Jos latausasema sijoitetaan nurmikon ulkopuolelle, tee kanava sen yhdistämiseksi nurmikkoon.

HUOMAUTUS: Jos latausasema asennetaan betonipinnalle, kiinnitä se kiila-ankkureilla.

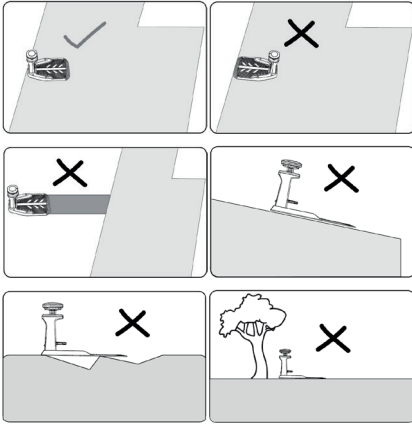

Kiinnitä latausalusta valittuun paikkaan

A. Kokoa latausalusta, tasoita se ja kiristä liittokset.

B. Aseta lataustorni latausalustaan ja kiinnitä se sitten maahan mukana toimitetuilla ruuveilla ja kuusiokoloavaimella.

C. Jos latausalusta sijoitetaan kovalle alustalle, kiinnitä se tulpilla ja ruuvikiinnityksillä.

Huomautus: Latausalusta on suositeltavaa koota tasaiselle ja kovalle alustalle.

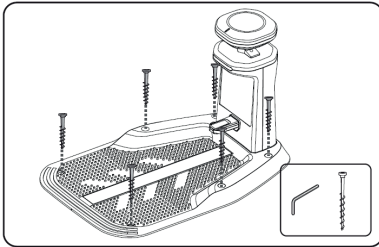

SOVITTIMEN KYTKEMINEN LATAUSASEMAAN

Kytke latausaseman pienjännitekaapeli laturiin. Kun kytket, kohdista virtajohdon liittimen kaksi nuolta toisiinsa, kytke johto tiukasti ja kiristä ulompi rengas. Liittimien kytkeminen voi olla hieman hankalaa, koska ne ovat kosteudenkestäviä. Kiristä liittimet tiukasti.

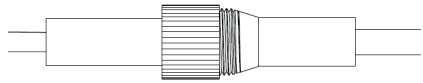
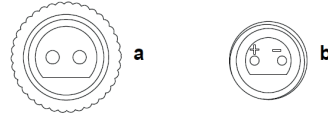
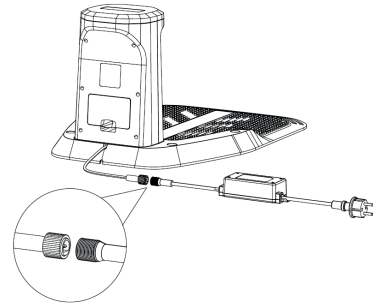

Sininen valo vilkkuu

Ruohonleikkuria ei ole kytketty latausasemaan tai ruohonleikkuri on kytketty latausasemaan, mutta lataus on päättynyt.

Punainen valo syttyy palamaan.

Lataus

Punainen valo vilkkuu

Vika; ali-/ylijännite, ylivirta

3. LIITÄ LATAUSALUSTA AC-VERKKOON

A. Liitä latausalusta verkkovirtapistorasiaan.

HUOMAUTUS: Älä aseta sovitinta maahan, johon voi kertyä vettä.

Jos liittämä on oikein, LED-valo palaa sinisenä.

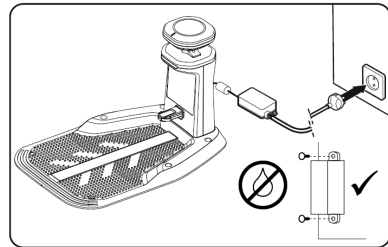

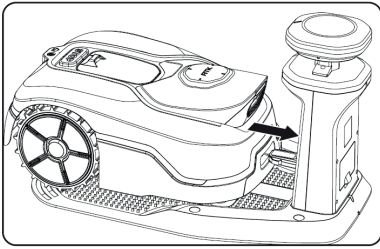

LATAUS

Asennuksen jälkeen aseta ruohonleikkuri latausasemalle varmistaen, että se saa hyvän kontaktin alustaan. Kun akku on latautunut täyteen, LED palaa tasaisesti sinisenä.

HUOMAUTUS:

- Sijoita tukiasema mahdollisimman avoimeen paikkaan, jossa on hyvä Wi-Fi-signaali. Varmista, ettei mikään esine peitä signaalialuetta.
- Latauksen aikana ruohonleikkuri päivittyy automaattisesti uusimpaan versioon, tai voit päivittää sen sovelluksessa.
- Lataustelakan valkoinen apuviiva auttaa ruohonleikkuria kohdistumaan tarkasti, kun se palaa latautumaan. Älä vahingoita tai muuta tätä apuviivaa.

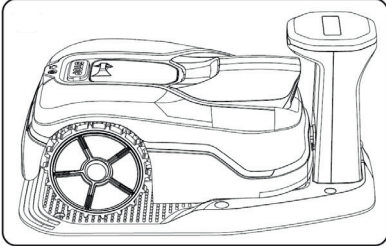

HUOLTO

Irrota pistoke pistorasiasta ennen säätöjen, huollon tai muun kunnossapidon suorittamista. Laturisi ei vaadi lisävoitelua tai -huoltoa. Älä koskaan käytä laturin puhdistamiseen vettä tai kemiallisia puhdistusaineita. Pyyhi puhtaaksi kuivalla liinalla. Säilytä laturia aina kuivassa paikassa.

5. TARKISTA RUOHONLEIKKUUALUE JA VALMISTAUDU RUOHONLEIKKUUSEEN.

On suositeltavaa antaa ruohonleikkurin kulkea ensin reunaan pitkin, jotta se tunnistaa ruohonleikkuualueen ennen työn aloittamista.

VALMISTELU

Noudata tuotteen mukana toimitettua pika-

ASENNUSopasta. Poista ruohonleikkuualueelta kivet, irtoton puu, johdot, jännitteiset verkkojohdot ja muut vierasesineet. Varmista, että pinta on tasainen, eikä siinä ole oja, uria tai yli 15° (27 %) jyrkempiä rinteitä, jotka voisivat estää ruohonleikkurin liikumisen. Suosittelemme nurmikon leikkaamista kerran tavallisella ruohonleikkurilla ennen ASENNUSTA, ennen kauden ensimmäistä ruohonleikkuuta ja aina, kun ruohonleikkujätteet ylittävät 10 cm.

LEIKKUUKORKEUDEN SÄÄTÄMINEN

On suositeltavaa säätää ruohon leikkuukorkeus ennen työskentelyä.

Ruohonleikkurin leikkuukorkeutta voidaan säätää välillä 30–60 mm. Ennen kuin käynnistät ruohonleikkurin ensimmäistä kertaa, varmista, että nurmikkosi on enintään 10 cm pitkä.

HUOMAUTUS: Ruohonleikkuri on suunniteltu leikkaamaan pieniä ruoho-osia, jotka putoavat maahan ja lannoittavat maaperää.

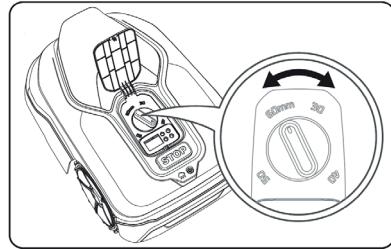

KÄYTTÖTUNNIN

OHJAUSPANEELI

Ruohonleikkurin ohjauspaneelissa on tärkeimmät toiminnot yksinkertaisessa, selkeässä muotoilussa. Edistyneitä toimintoja varten ilmainen ruohonleikkurin sovellus tarjoaa lisää vaihtoehtoja monipuolisemmassa käyttöliittymässä.

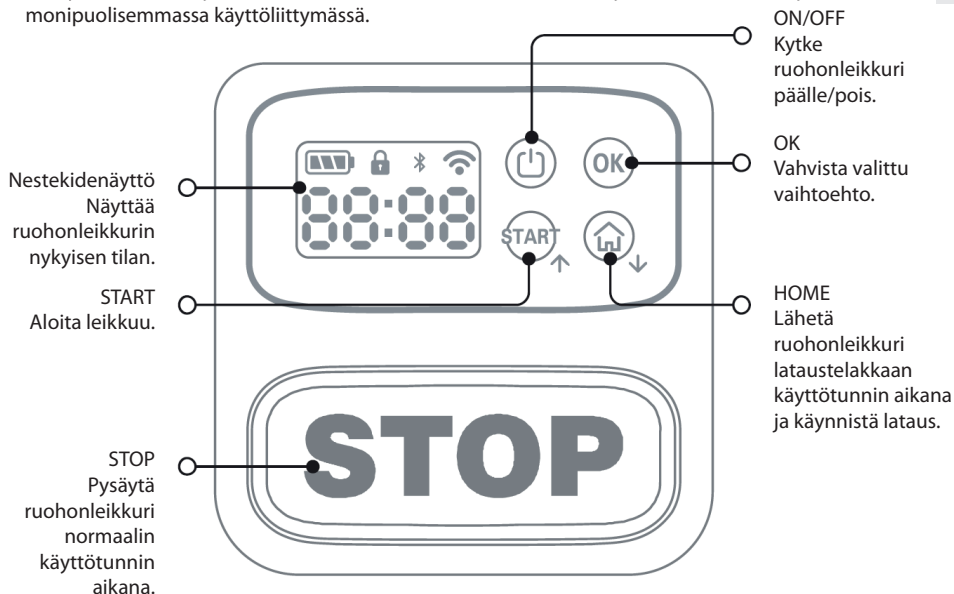

KÄYNNISTÄ RUOHONLEIKKURI

HUOMAUTUS: Poista ensin suojatarra kameran linssin päältä ennen käyttöä.

1. Käynnistä ruohonleikkuri ensimmäistä kertaa:

- Varmista, että ruohonleikkuri on Latausasemalle kytkettynä ja latautuu.
- Pidä virtapainiketta painettuna, kunnes näyttö syttyy.
- Syötä PIN-koodi 0000 ja avaa lukitus painamalla OK-painiketta neljä kertaa.
- Kun näytössä näkyy 00:00, robottiruohonleikkuri on valmis kartoittamaan puutarhan. Noudata sovelluksen ohjeita.

HUOMAUTUS: Ruohonleikkuri käynnistyy automaattisesti, kun se asetetaan latausasemaan ja kytketään latausnastojen kanssa yhteen virran ollessa katkaistu.

- Voit pysäyttää ruohonleikkurin milloin tahansa painamalla STOP-painiketta.

• **HUOMAUTUS:** Muista suorittaa kartoitusprosessi SOVELLUKSESSA loppuun ennen ruohonleikkurin käynnistämistä.

- Paina START-painiketta ja sitten OK-painiketta. Ruohonleikkuri käynnistyy.

AKUN LATAUS

Ruohonleikkurissasi on älykäs akunhallinta, joka optimoi käytön ja maksimoi akun käyttöiän. Leikkuun aikana ruohonleikkuri palaa automaattisesti Latausasemalle, kun se tarvitsee latausta. Ruohonleikkuri ei välttämättä tee tätä heti leikkuun jälkeen tai silloin, kun se on latausasemassa. Ruohonleikkuri pysyy latausasemassa ilman latausta, jos akun varaus on kynnysarvon yläpuolella. Jos akun varaus laskee alle kynnysarvon, lataus jatkuu. Näin pidetään ruohonleikkurin akku hyvässä kunnossa.

SOVELLUKSEN

Huomautus: Ruohonleikkuri on IoT (Internet of Things, esineiden internetin) -laite. Jotta voit käyttää kaikkia sen toimintoja ja pitää sen ajan tasalla uusimmalla ohjelmistolla, sen on oltava yhteydessä internetiin Wi-Fi-verkkosi kautta.

YHTEYDEN VALMISTELU

Ennen kuin käytät laitetta, lataa SOVELLUKSEN, muodosta yhteys verkkoon ja päivitä uusimpaan ohjelmistoversioon OTA:n kautta.

- Asenna **Suntek Living** SOVELLUKSEN, ota Bluetooth ja Wi-Fi käyttöön ja myönnä SOVELLUKSEN käyttöoikeudet. Yhdistä puhelimesi Wi-Fi-verkkoon, avaa SOVELLUKSEN ja valtuuta se käyttämään Bluetoothia ja Wi-Fiä.
- Varmista, että laitteesi virta on kytketty ja että Lataustelakan ja RTK-tukiaseman virta on kytketty; laitteen tulee olla Lataustelakalla.
- Avaa sovellus ja kirjaudu sisään. Napsauta kotisivun oikeassa yläkulmassa olevaa plusmerkkiä (+) ja valitse "Lisää laite". Tällöin näkyviin tulee luettelo ympärilläsi olevista määritettävissä olevista laitteista. Napsauta "Lisää" valitaksesi halutun laitteen. Valitse sitten sama Wi-Fi-verkko, johon puhelimesi on yhdistetty, ja kirjoita Wi-Fi-salasana. Lopuksi napsauta "Valmis" yhteyden viimeistelemiseksi. Voit nyt tarkastella laitteen tilaa ja tehdä asetukset sovelluksessa. Yhdistäminen voi kestää useista sekunneista muutamaan minuuttiin, ja Wi-Fi-merkkivalo palaa tasaisesti, kun yhteys on muodostettu.
- Kun yhteys on muodostettu, tarkista ensin, onko OTA-päivityksenä saatavilla uutta ohjelmistoversiota. Jos on, on suositeltavaa päivittää laitetta ohjaava ohjelmisto ensin uusimpaan versioon, jotta voit hyödyntää uusimpia tuotteen ominaisuuksia.
- Päivitysprosessi kestää noin 10–15 minuuttia. Älä keskeytä prosessia (esim. katkaisemalla Tehon tai käynnistämällä laitetta uudelleen) ennen kuin laite ilmoittaa päivityksen onnistumisesta.
- Onnistuneen OTA-päivityksen kannalta on erittäin tärkeää pitää RTK-antenni päällä. Tehon menetys voi aiheuttaa päivityksen epäonnistumisen.

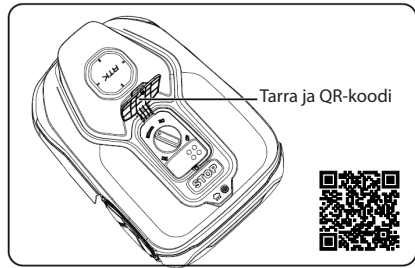

HUOMAUTUS: Varmista, että SOVELLUKSEN kartoitusprosessi on suoritettu ennen ruohonleikkurin käynnistämistä.

SOVELLUKSEN AVULLA

1. Aloitusnäyttö

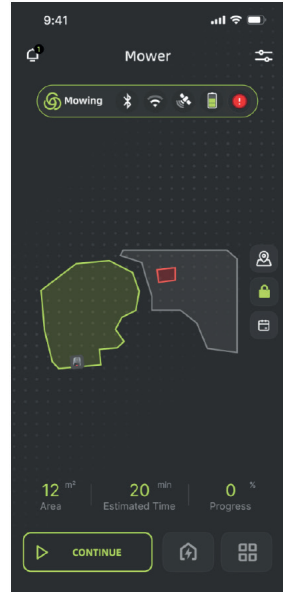
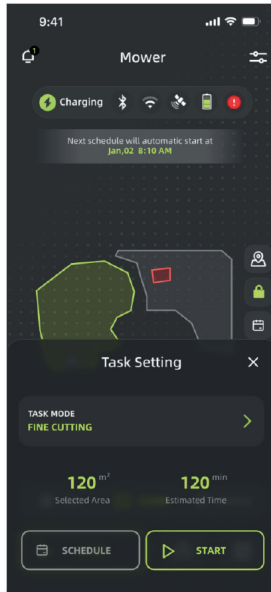
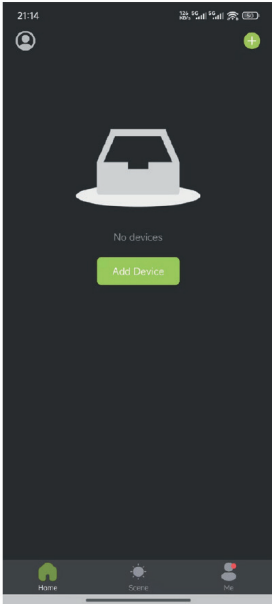

PUUTARHAN KARTOITUS

Robottiruohonleikkuri voi kartoittaa nurmikon kahdella tavalla: manuaalisesti tai automaattisesti.

- Manuaalista kartoitusta suositellaan monimutkaisille pihuille, joissa on paljon esteitä eikä selkeää rajaa nurmialueelle.
- Automaattinen kartoitus (Auto Mapping) on helpompi ja tapahtuu automaattisesti.

MANUAALINEN KARTOITUS

Manuaalisessa kartoituksessa ohjaat robottia itse mobiilisovelluksen kautta.

1. Aseta robotti latausasemaan nurmikon reunalle.
2. Avaa sovellus – valitse laite – valitse sitten "Settings", "Map" ja paina "Create Map".
3. Laite tarkistaa, että kaikki on kunnossa – paina "Next".
4. Paina "Create Station" määrittääksesi latausaseman sijainnin.
5. Aseta aloituspiste, josta robotin tulee aloittaa. Sen tulee olla nurmikon ulkoreunalla – tämä kannattaa tehdä suoraan latausasemalta.
6. Aja robottia koko nurmikon ulkoreunan ympäri.
7. Kun ulkoraja on luotu, paina "Save Boundary".
8. Tämän jälkeen voidaan lisätä useampia alueita "Add Area" -toiminnolla tai kiellettyjä alueita "No-Go Zone" -toiminnolla.
9. Kun kaikki on lisätty, viimeistelet painamalla "Finish Map".



⑥ Kulje reunaan pitkin

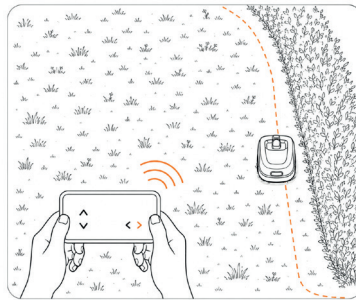

AUTOMAATTINEN KARTOITUS (AUTO MAPPING)

1. Aseta robotti latausasemaan nurmikon reunalle.
2. Avaa sovellus – valitse laite ja valitse sitten "Settings", "Map" ja paina "Create Map".
3. Laite tarkistaa, että kaikki on kunnossa – paina "Next".
4. Paina "Create Station" määrittääksesi latausaseman sijainnin.
5. Aseta aloituspiste "Set Start Point", josta robotin tulee aloittaa. Sen tulee olla nurmikon ulkoreunalla – tämä kannattaa tehdä suoraan latausasemalta.
6. Kytke nyt "Auto Mapping" päälle oikeasta yläkulmasta.
7. Robotti ajaa itse reunaan pitkin ja kartoittaa alueen.
8. Kun kartoitus on valmis, kartta tulee hyväksyä sovelluksessa painamalla "Save Boundary".
9. Tämän jälkeen voidaan lisätä useampia alueita "Add Area" -toiminnolla tai kiellettyjä alueita "No-Go Zone" -toiminnolla.
10. Kun kaikki on lisätty, viimeistelee painamalla "Finish Map"

JOS KARTOITUS EI ONNISTU

- Tarkista, että kaikki on asennettu oikein, ja yritä uudelleen toisesta aloituspisteestä, tai käytä manuaalista kartoitusta.

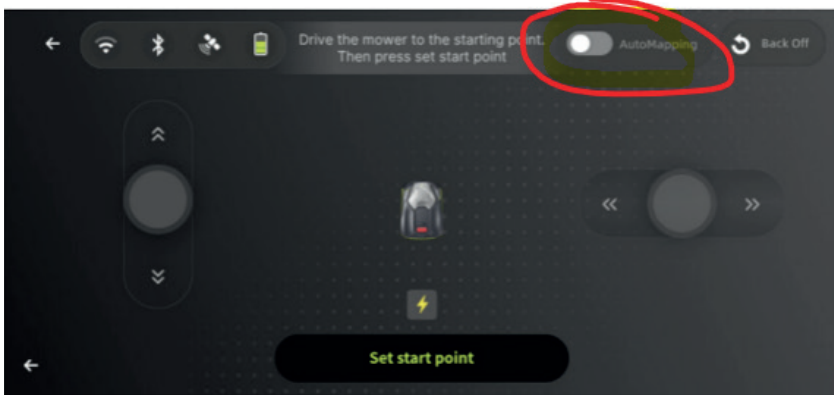

RAJA

Manuaalinen kartoitus (alue)

1. Käyttäjä voi mobiilisovelluksen kautta etäohjata laitteen haluttuun sijaintiin ja asettaa sen kartan aloituspisteeksi.

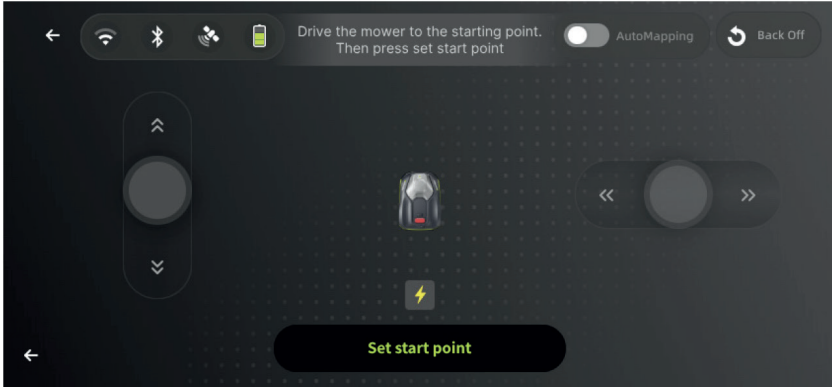

Automaattinen kartoitus (alue)

Kun käyttäjä on etäohjannut laitteen alueen rajan aloituspisteeseen mobiilisovelluksen kautta, voidaan valita automaattinen kartoitus.

Tärkeitä huomioita

Kun olet painanut "Automatic Mapping", laite liikkuu automaattisesti vastapäivään rajan mukaisesti ja palaa lähelle aloituspistettä. Noin 1–2 minuutin kuluttua kartta sulkeutuu automaattisesti, ja käyttäjän tulee vahvistaa kartta.

Manual Mapping – järjestys sovelluksessa. Aloita avaamalla sovellus ja seuraa sitten alla olevia

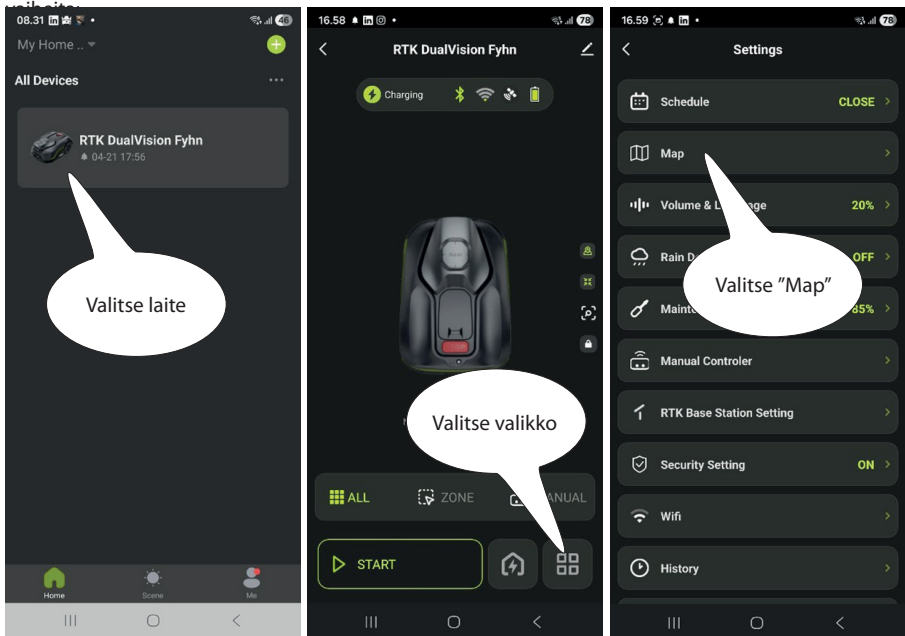

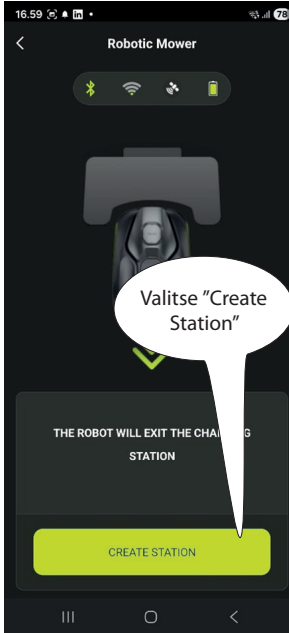
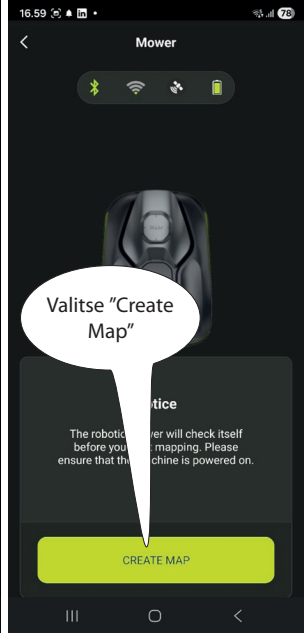
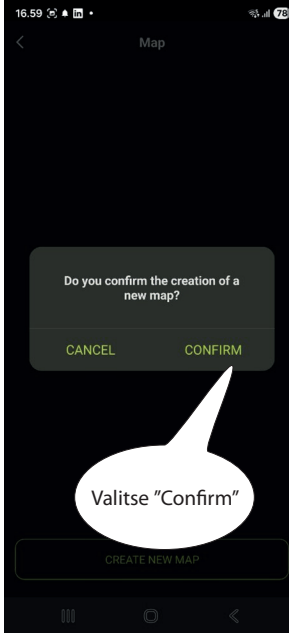

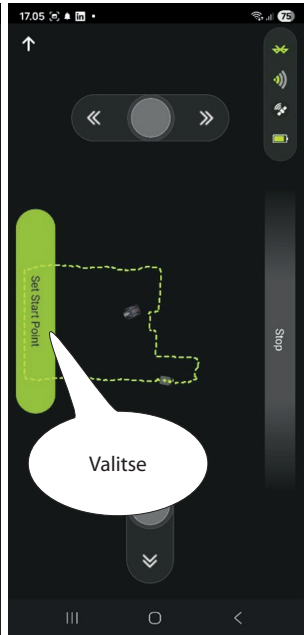
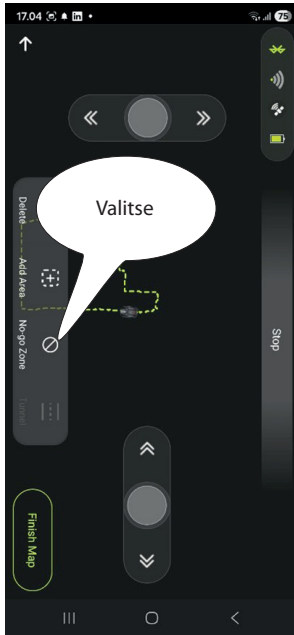
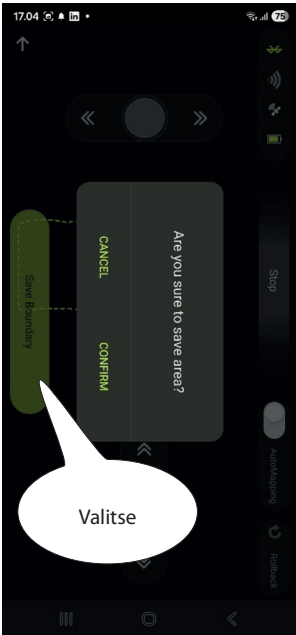
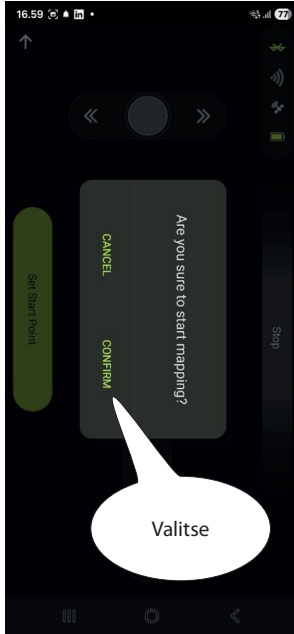
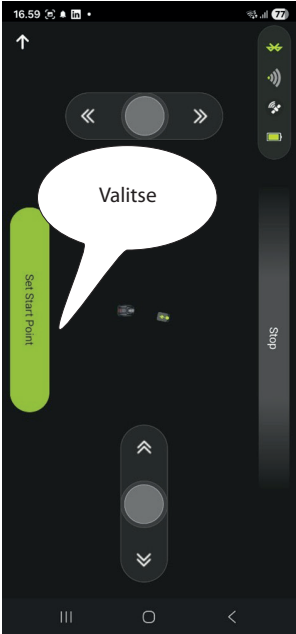

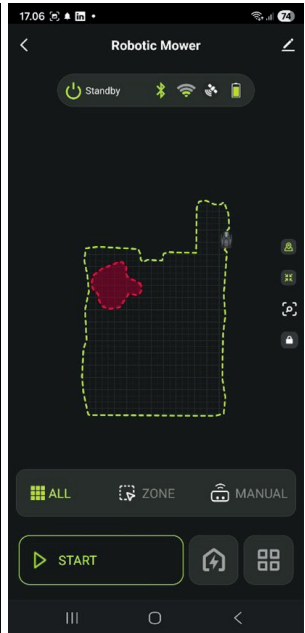
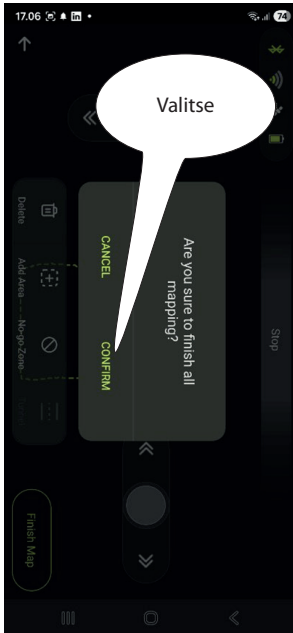
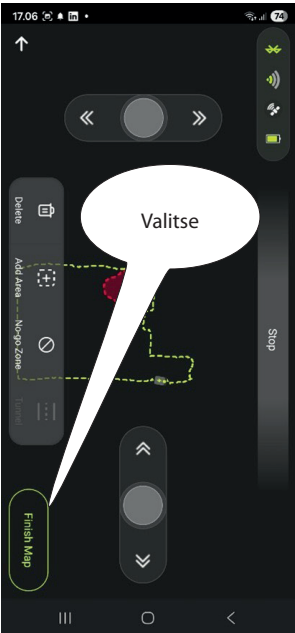
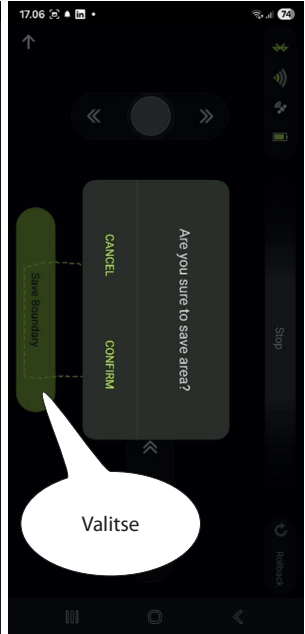
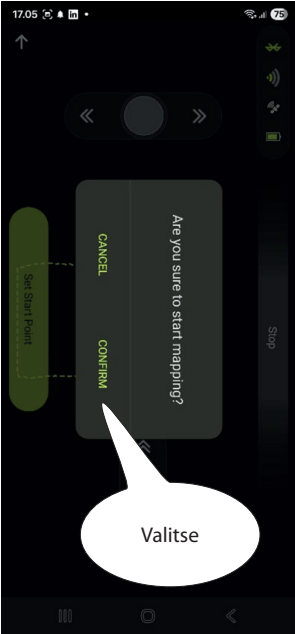

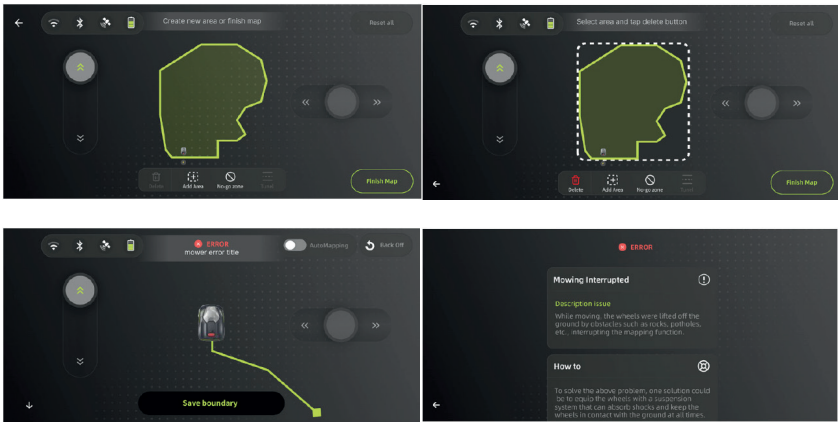

Lisää alueita

Käyttäjät voivat SOVELLUKSEN avulla ohjata laitetta etänä lähtöpisteeseen ja aloittaa kartoituksen, kunnes kartoitus on valmis ja vahvistettu.

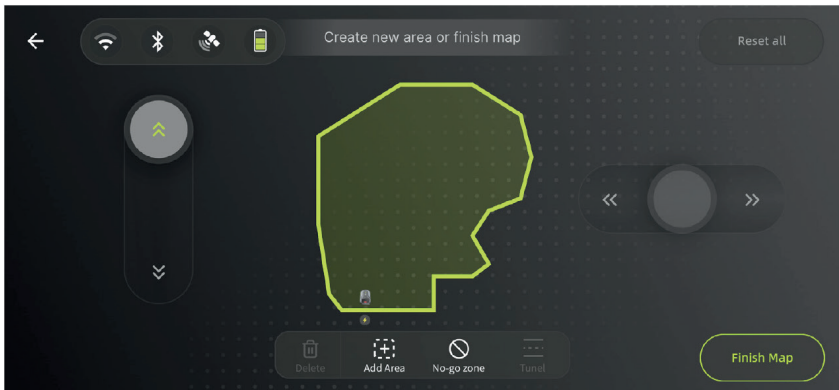

Kielletyt alueet

Jos käyttäjät haluavat säilyttää osia nurmikon, he voivat asettaa kiellettyjä alueita määrittelyn alueen sisälle.

Käyttäjät voivat SOVELLUKSEN avulla ohjata laitetta etänä lähtöpisteeseen ja aloittaa sitten kielletyn alueen luomisen, kunnes kartoitus on valmis ja vahvistettu.

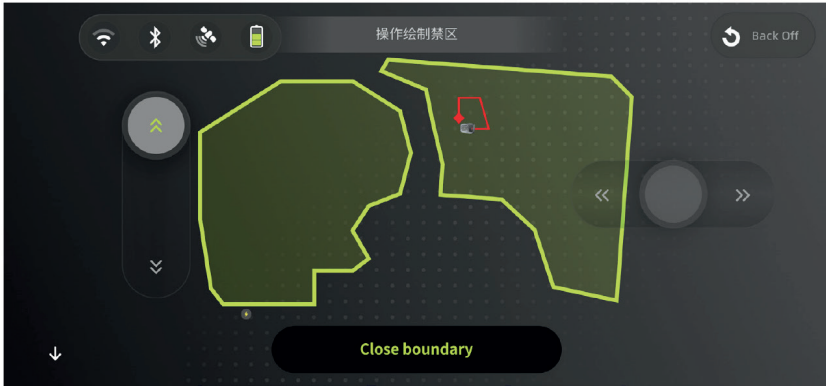

Kulkuväylät

Yhdistä useita alueita kulkuväylillä. Laite voi käyttää kulkuväyliä siirtyäkseen muihin alueisiin tekemään työtä. Jos useita alueita ei ole yhdistetty kulkuväylillä, laite ei voi siirtyä muihin alueisiin tekemään työtä.

Käyttäjät voivat SOVELLUKSEN avulla ohjata laitetta etänä alueelle A, asettaa sen aloituspisteeksi napsauttamalla, ohjata sitä etänä alueelle B ja lopettaa luomisen napsauttamalla.



Usean kartan hallinta

Jos käyttäjä on määrittänyt useita karttoja, hän voi valita tietyn kartan käyttöönoton kohdassa "Usean kartan hallinta".

Huomautus: Käyttäjien on muistettava tukiaseman ja lataustelakan sijainti jokaista karttaa varten. Karttaa aktivoitaessa tukiaseman ja lataustelakan on oltava samassa paikassa. Jos sijainti poikkeaa, se voi aiheuttaa laitteen siirtymisen raja-alueen ulkopuolelle ja vaikuttaa käyttöön.

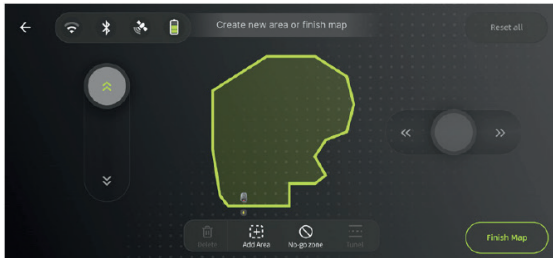
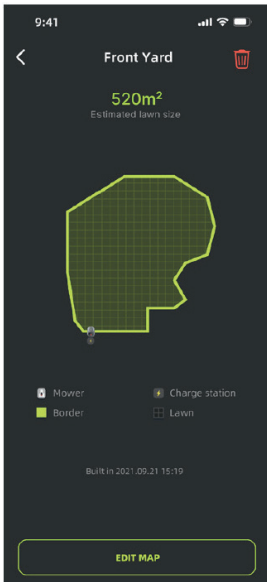
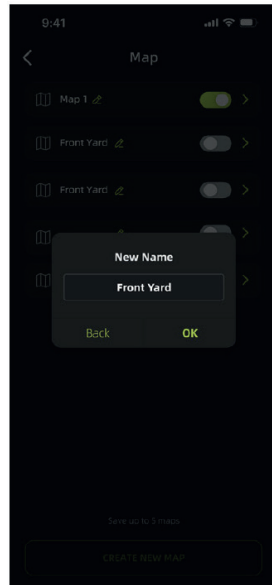
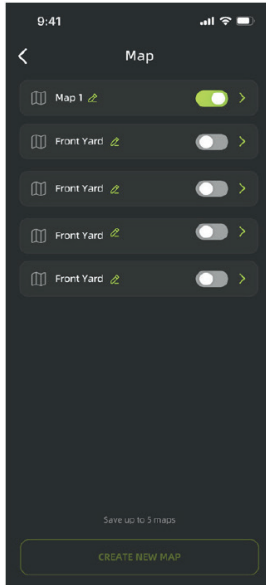
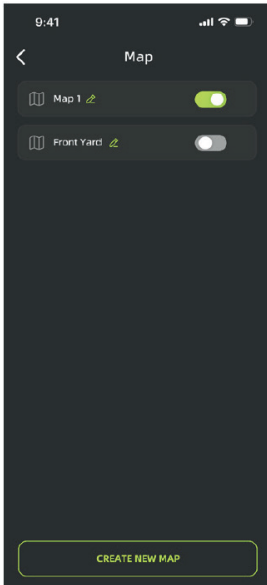

KARTTA- JA RUOHONLEIKKUUSASETUKSET

Valikoiva ruohonleikkuu

Kun käyttäjä on luonut kartan, hän voi SOVELLUKSESSA valita, leikataanko koko alue vai vain tietty alue.

FI

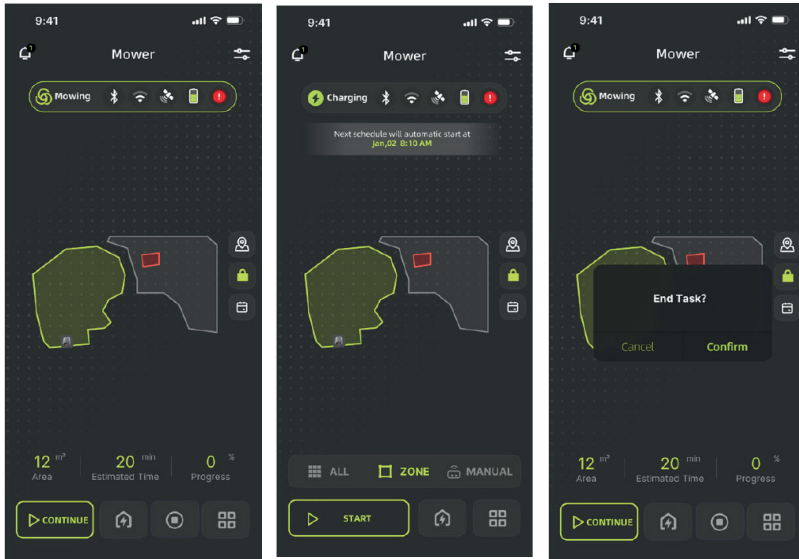

alku = Aloitus, talo = Koti (paluu lataukseen), neliö = Loppu, #-symboli = Asetukset

Kartta-asetukset (aluetta kohden)

Käyttäjät voivat valita tietyn alueen SOVELLUKSEN kautta ja määrittää alueen asetukset, kuten laitteen leikkuusuunnan, ajovälin jne.

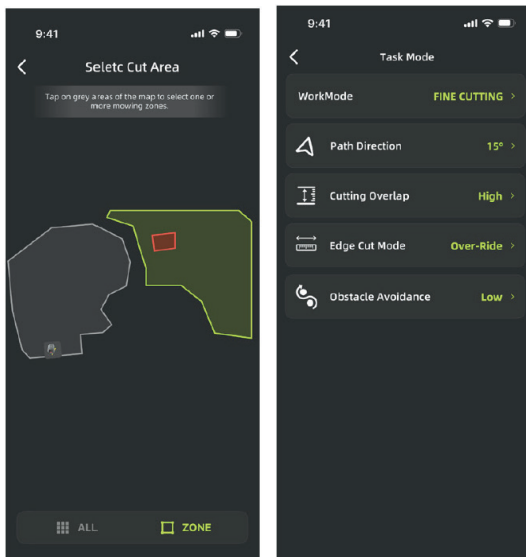

Leikkuutilan valinta

Käyttäjät voivat asettaa laitteen leikkuutilan SOVELLUKSEN kautta: Normaalityla ja hienotila.

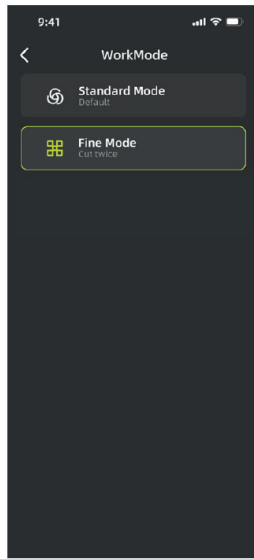
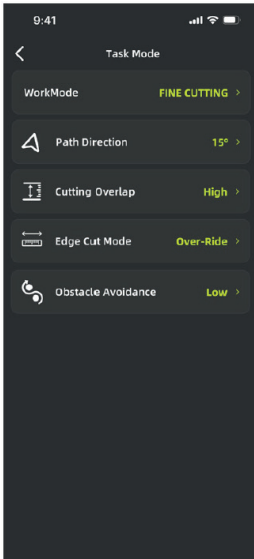

Leikkuutila: Normaalityla / hienotila

Leikkusuunnan valinta

Jos laite leikkaa nurmikon usein samasta suunnasta, siihen voi muodostua näkyviä leikkujälkiä. On suositeltavaa, että käyttäjät vaihtavat leikkusuuntaa säännöllisesti. Tämä voidaan asettaa välille 0–180° SOVELLUKSEN kautta.

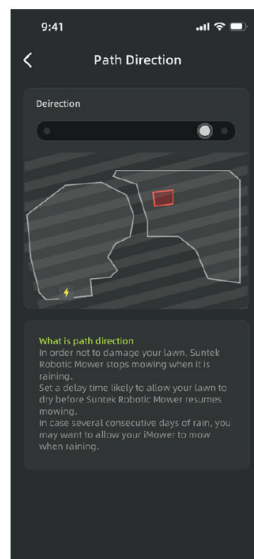
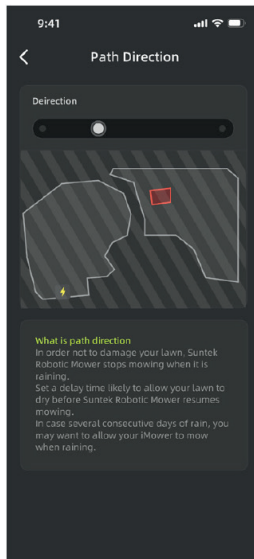
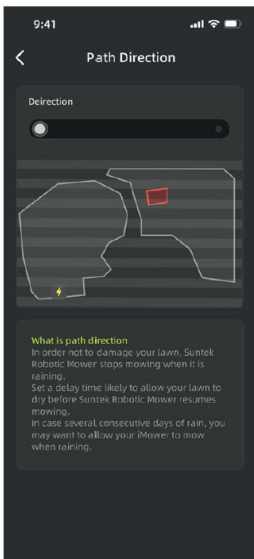

Päällekkäisyyden asetus

Käyttäjät voivat asettaa I-kuviroleikkuun ajourien välisen etäisyyden SOVELLUKSESSA.

FI

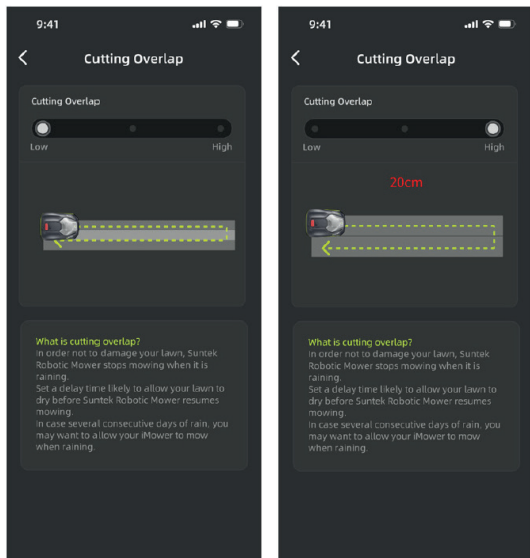

Reunaleikkutilan valinta

Käyttäjät voivat asettaa etäisyyden raja-alueesta leikkuun aikana.

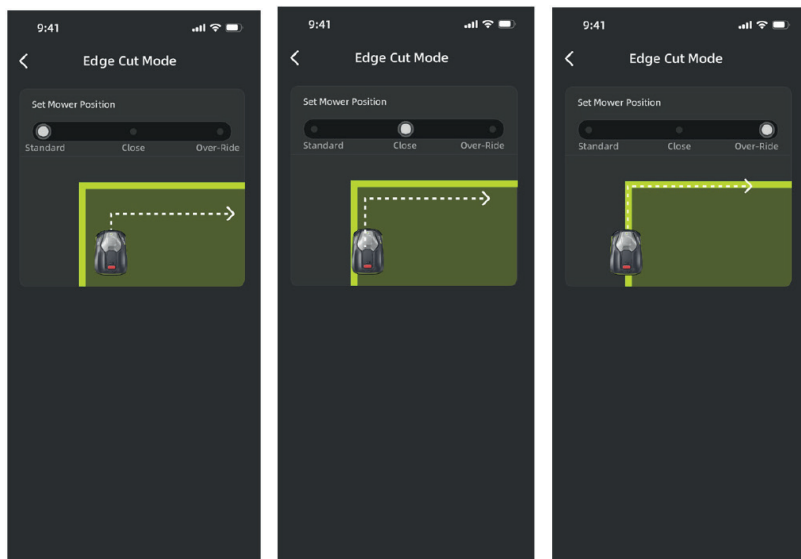

Esteiden väistön herkkyys

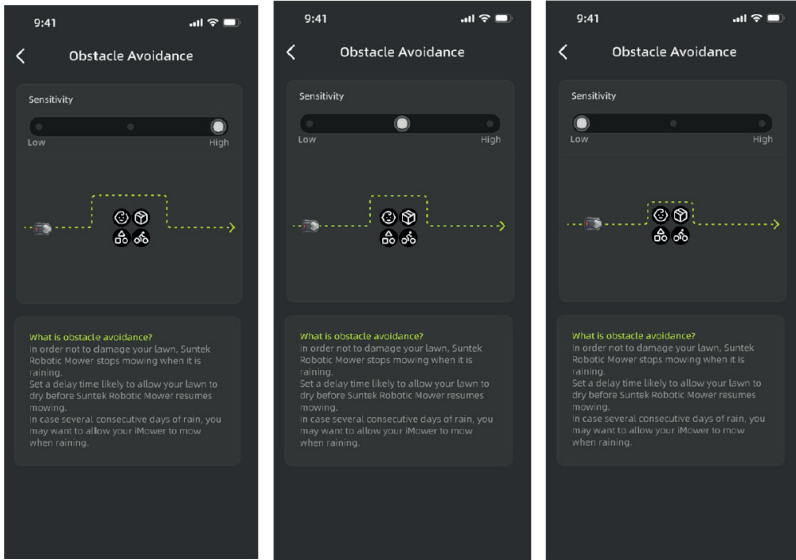

Laitteen yleiset asetukset

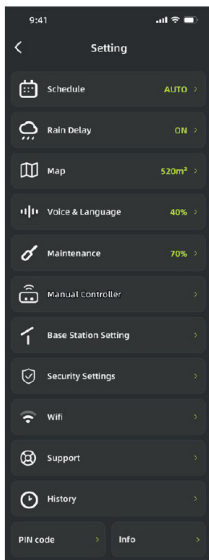

Kalenterin hallinta

Ruohonleikkuri luo automaattisesti oman aikataulunsa ja toiminta-aikansa nurmikon koon ja muiden tekijöiden perusteella.

Käyttäjät voivat myös asettaa tietyt leikkuuaikataulun ja käyttäjät omien tarpeidensa mukaan.

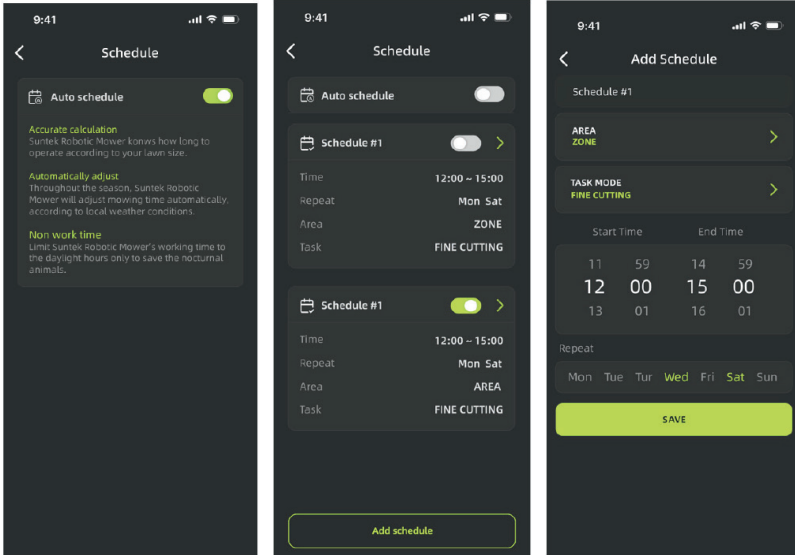

Sadeviive

Nurmikon vahingoittumisen välttämiseksi laite pysäyttää leikkuaan automaattisesti sateella.

Käyttäjät voivat asettaa viiveajastimen SOVELLUKSEEN varmistaakseen, että nurmikko on kuiva ennen kuin laitteen käyttöä jatketaan.

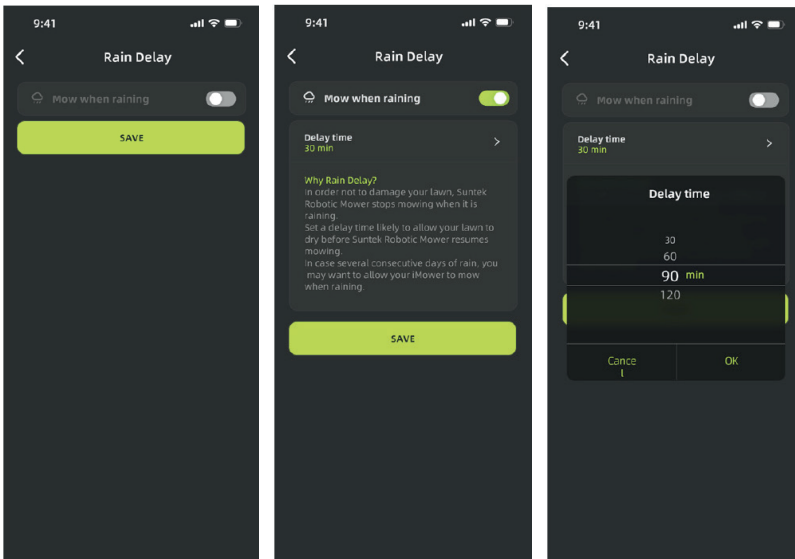

Tässä näkyvässä voi myös muokata ja poistaa karttoja.

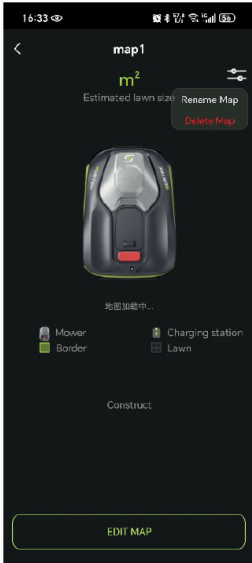

Äänenvoimakkuuden ja kielen hallinta
Käyttäjät voivat asettaa laitteen ääni-ilmoitusten äänenvoimakkuuden ja kielen.

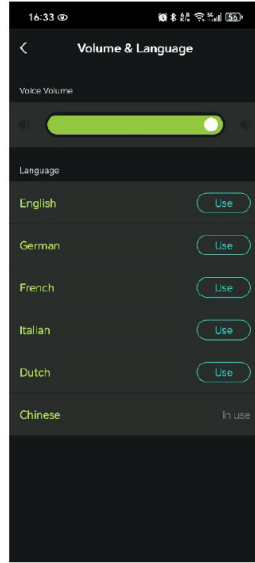

Huolto – terä

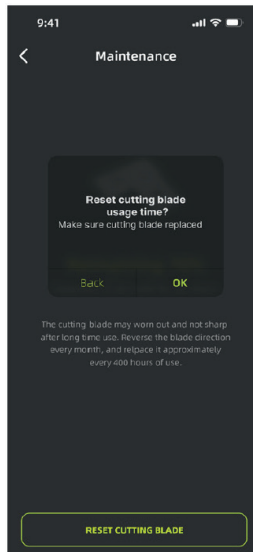
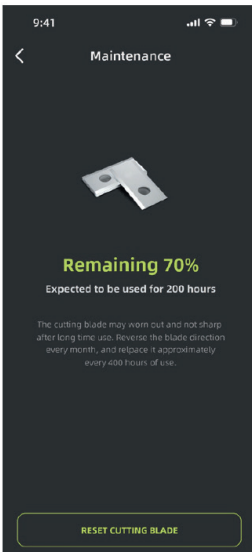

Tukiaseman manuaalinen pariiliitos

Jos tukiasema on pariiliitettävä manuaalisesti, anna tukiaseman SN-koodi.

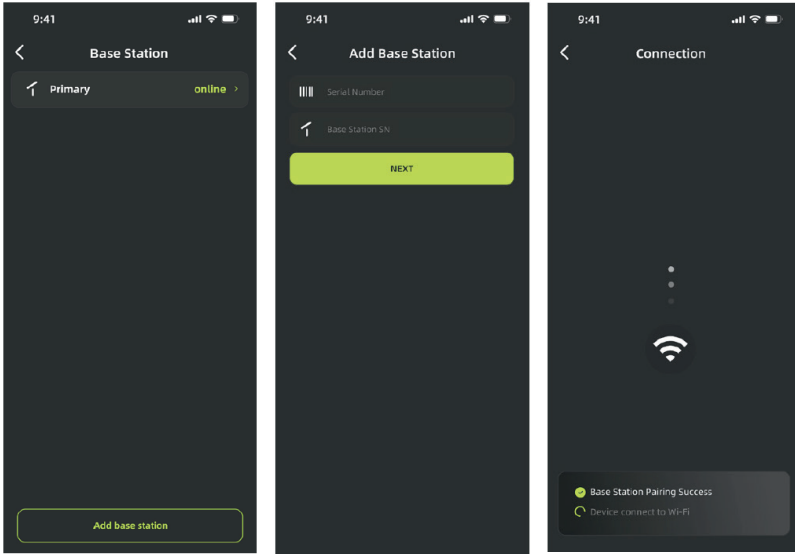

GEO-aita

Kun käyttäjä on asettanut laitteelle kelvollisen työalueen SOVELLUKSESSA, laite lukkiutuu ja antaa jatkuvasti hälytysäänen, jos se ylittää tämän alueen.

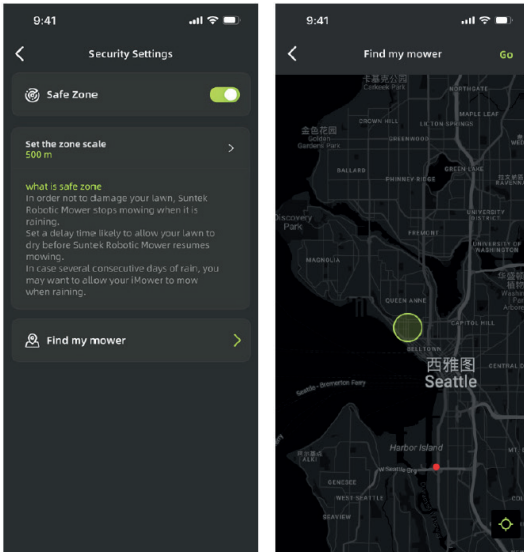

PIN-koodin muuttaminen

Alkuperäinen PIN-koodi on 0000. Käyttäjät voivat vaihtaa PIN-koodin SOVELLUKSEN kautta. Jos unohtat PIN-koodin, ota yhteyttä huoltopalveluun ja esitä ostotosite saadaksesi apua.

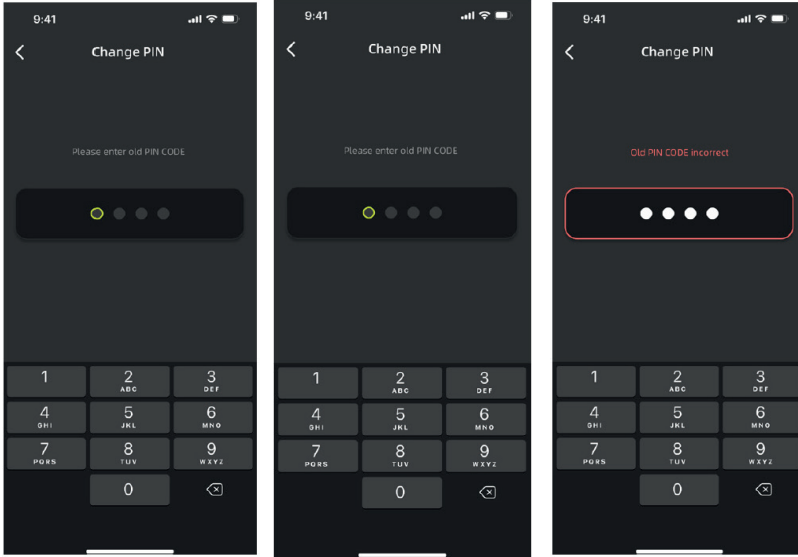

Laitetiedot ja tehdasasetusten palautus

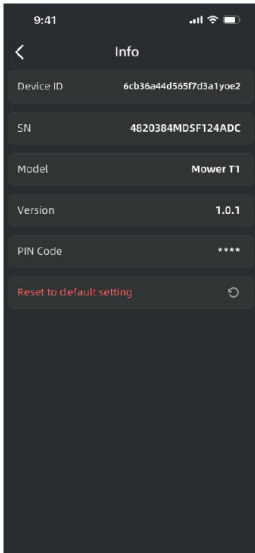

OTA YHTEYTTÄ

Voit ratkaista kysymyksiä helpommin etsimällä SOVELLUKSEN usein kysytyjä kysymyksiä samankaltaisista ongelmista tai ottamalla SOVELLUKSEN kautta yhteyttä huoltoinsinöörihimme saadaksesi lisäapua.

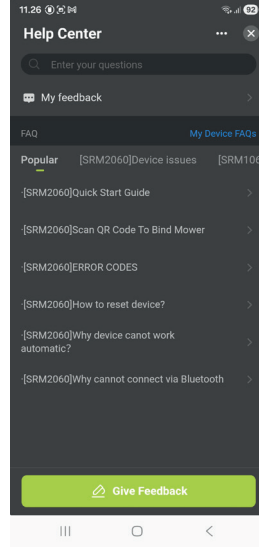
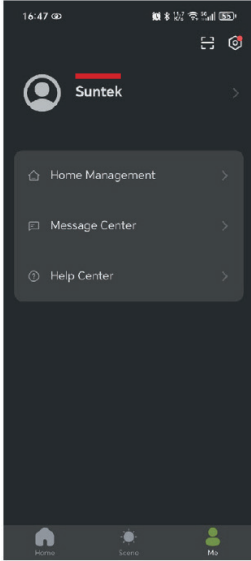

HUOLTO

Ruohonleikkuri tekee kovasti työtä ja tarvitsee säännöllistä puhdistusta ja tarkastusta, jotta se kestää vuosia ilman ongelmia. Tässä osiossa kerrotaan, miten ruohonleikkuri pidetään huippukunnossa.

Pidä se terävänä

Jokainen leikkuuterä kestää jopa kaksi kuukautta, kun ruohonleikkuri on ohjelmoitu leikkaamaan päivittäin.

Tarkista aina, onko terissä lohjenneita tai vaurioituneita kohtia, ja vaihda ne tarvittaessa. Kun terät ovat tylsyneet tai kuluneet, vaihda ne ruohonleikkurin mukana toimitettuihin varateriihin. Lisää varateriä on saatavilla lähimmältä ruohonleikkurijälleenmyyjältä.

VAROITUS! Ennen terien puhdistamista, säätämistä tai vaihtamista sammuta ruohonleikkuri ja käytä suojakäsineitä.

Terien vaihtaminen

Käännä ruohonleikkuri varovasti ympäri (Kuva 1).

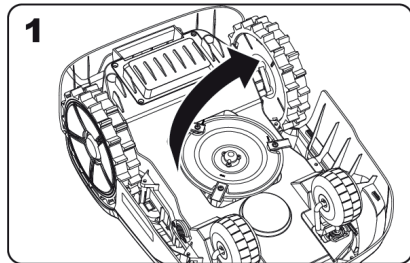

Irrota ruuvit teristä ruuvimeisselillä (Kuva 2–3).

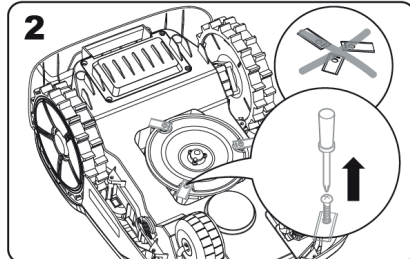

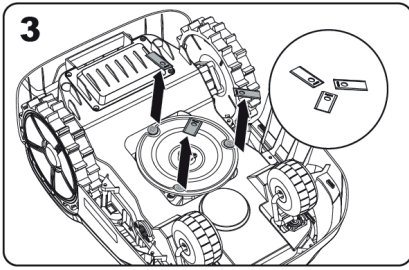

Kierrä uudet terät tiukasti kiinni (Kuva 4–5).

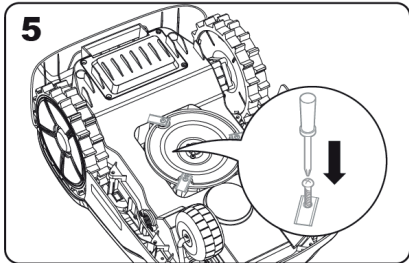
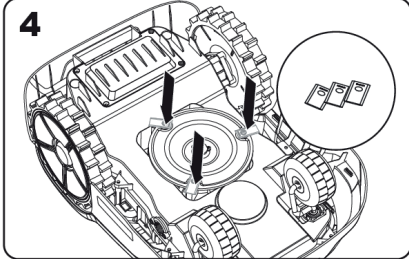

Huomio:

- Vaihda aina kaikki terät samanaikaisesti.
- Käytä aina uusia ruuveja teriä asennettaessa. Tämä varmistaa terien kiinnityksen ja tasapainottaa terän kääntölevyn. Vanhojen ruuvien käyttö voi aiheuttaa vakavia vammoja.
- Kun terä on kiinnitetty terälevyyn, varmista, että se pyörii vapaasti.

PIDÄ SE PUHTAANA

Ruohonleikkuri tulee puhdistaa säännöllisesti suorituskyvyn ylläpitämiseksi – erityisesti poistamalla lika, roskat ja ruohokertymät päivittäisestä leikkuusta. Sammuta ruohonleikkuri aina ennen puhdistusta turvallisuuden lisäämiseksi.

VAROITUS! Älä käytä letkua, korkeapainepesuria äläkä kaada juoksevaa vettä ruohonleikkurin päälle. Korkeapaineinen vesi voi tunkeutua tiivisteisiin ja vahingoittaa elektronia tai mekaanisia osia.

Yläosan puhdistaminen

Puhdista vedellä täytetyllä suihkepullolla. Älä käytä liuottimia tai kiillotusaineita. Poista kertynyt lika harjalla tai puhtaalla liinalla.

Alapuolen puhdistaminen

Käännä ruohonleikkuri ylösalaisin. Poista roskat ja ruohonleikkuujätteet harjalla. Vältä terien koskettamista käsilläsi – käytä suojakäsineitä.

Puhdista terälevy, runko ja etupyörä(t) huolellisesti pehmeällä harjalla tai kostealla liinalla.

Pyöritä terälevyä varmistaaksesi, että se pyörii vapaasti, ja poista kaikki juuttuneet roskat, jotka voivat aiheuttaa halkeamia tai vaurioita. Varmista, että terät pyörivät vapaasti ruuviensa ympäri ja poista mahdolliset esteet.

Vetopyörän puhdistus

Harjaa muta pyöristä hyvän pidon säilyttämiseksi.

Latauskontaktien puhdistus

Puhdista latausaseman kosketusnastat ja ruohonleikkurin latausliikat liinalla. Poista säännöllisesti ruoho- ja roskakertymät, jotta lataus onnistuu.

AKUN HUOLTO

Säilytä täyteen ladattua akkua viileässä ja kuivassa paikassa lämpötilavälillä -20 °C–60 °C. Suositus ruohonleikkurin käyttölämpötilasta: 0–50 °C.

Suositus akun latauslämpötilasta: 4–45 °C. akun käyttöikä riippuu käyttötunneista ja päivittäisestä käyttöajasta ruohonleikkuukauden aikana.

Varastoinnin aikana:

- Kytke latausasemalle virta (sininen valo syttyy).
- Telakoi sammutettu ruohonleikkuri latausasemalle.
- Valo muuttuu punaiseksi latauksen aikana.

- Kun akku on täyteen ladattu, valo muuttuu vihreäksi.

TALVISÄILYTYYS

Vaikka ruohonleikkuri on rakennettu kestävämmän ankaria sääolosuhteita, sitä on silti suositeltavaa säilyttää talvella vajassa tai autotallissa.

Ennen varastointia:

- Puhdista ruohonleikkuri huolellisesti.
- Lataa akku täyteen.
- Kytke Teho pois päältä.

Kevätkäynnistys:

- Päivitä aika ja päivämäärä Sovelluksen kautta.
- Puhdista latauskontaktien hapettumat hienojakoisella hiomakankaalla.
- Lataa akku täyteen ennen ruohonleikkurin käyttöä.

PÄIVITYS

Jos robotin virta on loppunut eikä sitä voida käynnistää, nosta se manuaalisesti takaisin latausasemalle ja lataa se ennen vianetsinnän aloittamista. Muiden virhekoodien tapauksessa katkaise virta ja käynnistä robotti uudelleen.

Olipa ongelma mikä tahansa, on aina suositeltavaa yrittää ensin käynnistää robotti uudelleen ja tarkistaa, ratkeako vika näin. Sammuta robotti, odota 10 sekuntia ja käynnistä se sitten uudelleen.

Jos tarvitset lisäapua ja vianetsintää, ota yhteyttä Schou After Sales.



SCHOU AFTER SALES - robotservice@schou.com

TIETOJA TAKUUSTA

Takuu raukeaa seuraavissa tapauksissa:

Jos robottiruohonleikkuria on käytetty väärin, sitä ei ole huollettu oikein, sitä on muokattu, uudelleenrakennettu tai muutoin muutettu, sen on korjannut joku muu kuin valtuutettu huoltokeskus tai se on altistunut ukkosille.

Jos robottiruohonleikkurissa on käytetty muita kuin alkuperäisiä SCHOU-varaosia ja -lisävarusteita.

Jos robottiruohonleikkuria on käytetty kaupallisesti, mukaan lukien vuokrauskäyttö.

Takuu ei kata seuraavia:

Normaali kuluminen tai vieraiden esineiden tai onnettomuuksien aiheuttamat vauriot.

Osien kuluminen (esim. terät, leikkuulevy, rajakaapeli, tapit, liitin jne.), vaikka robottiruohonleikkuria olisi käytetty ohjeiden mukaisesti.

Virheellinen tai luvaton huolto ja käsittely.

Ylikuormituksesta johtuvat vauriot ja virheet.

Rajoitettu takuu:

Akulla on 12 kuukauden takuu.

Tämä koskee vain robottiruohonleikkurissa mukana toimitettua alkuperäistä akkua tai alkuperäistä akkua, jonka mallinumero on sama kuin alkuperäisen akun. Myös robottiruohonleikkurin vara-akku kuuluu 12 kuukauden takuun piiriin.

VIRHEVIESTIT

| Virhekoodi | Kuvaus | Toimenpide |
|------------|--|---|
| E01 | Laite aktivoi varkaudenestolukon. | Vapauta PIN-koodilukko ja turvalukko turvallisuuden varmistamisen jälkeen. |
| E02 | Laite aktivoi hätäpysäytyslukon. | Vapauta turvalukko, kun olet varmistanut, että turvallisuusohjeita on noudatettu. |
| E03 | Laite lukittuu ruohoalueen ulkopuolella. | Varmista, että laite on ruohoalueella ja että ruoho näkyy sen edessä. Vapauta turvalukko, kun olet varmistanut, että turvallisuusohjeita on noudatettu. |
| E04 | Laite aktivoi tukkeutumislukon. | Varmista, että linssin ja etuosan edessä ei ole esteitä. Vapauta turvalukko, kun olet varmistanut, että turvallisuusohjeita on noudatettu. |
| E05 | Laite aktivoi nostolukon. | Laske laite alas ja vapauta turvalukko, kun olet varmistanut, että turvallisuusohjeita on noudatettu. |
| E06 | Laite aktivoi kallistuselukon. | Laske laite alas ja vapauta turvalukko, kun olet varmistanut, että turvallisuusohjeita on noudatettu. |
| E07 | Laite aktivoi kipppauslukon. | Käännä laite ympäri ja vapauta turvalukko, kun olet varmistanut, että turvallisuusohjeita on noudatettu. |
| E08 | Laitteen jatkuva törmäyslukitus. | Varmista, ettei laite törmää mihinkään eikä kohtaa vastusta. Vapauta turvalukko, kun olet varmistanut, että turvallisuusohjeita on noudatettu. |
| E09 | Järjestelmä itsetestin epänormaali lukitus. | Käynnistä laitetta uudelleen. Jos vikoja esiintyy toistuvasti, ota yhteyttä Tekniseen tukeen. |
| E10 | Ohjelmiston jatkuva epänormaali lukittuminen. | Käynnistä laitetta uudelleen. Jos vikoja esiintyy toistuvasti, ota yhteyttä Tekniseen tukeen. |
| E11 | Pitkäaikainen vapautus epäonnistui ja lukitus on päällä. | Yritä vapauttaa manuaalisesti. Vapauta turvalukko, kun olet varmistanut, että turvallisuusohjeita on noudatettu. |
| E12 | Moottoriharjojen alijännitetsuoja lukittu. | Siirrä laitetta takaisin latausalustaan latausta varten. |
| E13 | Laitteen käyttömoottorin epänormaali lukkiutuminen. | Jos useat yritykset epäonnistuvat, ota yhteyttä Tekniseen tukeen. |
| E14 | Epänormaali akun lataus. | Odota, kunnes akun tila palautuu normaaliksi. Jos näin ei ole, ota yhteyttä Tekniseen tukeen. |
| E15 | Lataus epäonnistui. | Varmista, etteivät latausasemat ja QR-koodit ole tukossa tai peittyneet. |
| E16 | Kartoitus epäonnistui. | Varmista, että laitetta pidetään latausasemalla ja että lataussignaali on käytettävissä. |
| E17 | Leikkuumoottori pysähtyy. | Varmista, että leikkuupään moottori ei ole sotkeutunut. Jos useat yritykset epäonnistuvat, ota yhteyttä Tekniseen tukeen. |
| E18 | Käyttömoottori jumiuuu. | Varmista, että käyttömoottori ei ole sotkeutunut. Jos useat yritykset epäonnistuvat, ota yhteyttä Tekniseen tukeen. |
| E19 | Leikkuumoottorin ylivirta | Varmista, että leikkuupään moottori ei ole sotkeutunut. Jos uudelleenyritys epäonnistuu täyden pysähdyksen jälkeen, ota yhteyttä Tekniseen tukeen. |
| E20 | Käyttömoottorin ylivirta | Varmista, että käyttömoottori ei ole sotkeutunut. Jos uudelleenyritys epäonnistuu täyden pysähdyksen jälkeen, ota yhteyttä Tekniseen tukeen. |

| Virhekoodi | Kuvaus | Toimenpide |
|------------|--|--|
| E21 | Leikkuumoottorin oikosulku/avoin virtapiiri | Käynnistä laitetta uudelleen lyhyen tauon jälkeen. Jos vikoja esiintyy toistuvasti, ota yhteyttä Tekniseen tukeen. |
| E22 | Käyttömoottorin oikosulku/avoin virtapiiri | Käynnistä laitetta uudelleen lyhyen tauon jälkeen. Jos vikoja esiintyy toistuvasti, ota yhteyttä Tekniseen tukeen. |
| EE0 | Virhettä ei voitu tunnistaa | Odota 1 minuutti ja katso, häviääkö vika. Jos ei, käynnistä laitetta uudelleen. Jos ongelma jatkuu, ota yhteyttä Tekniseen tukeen. |
| F01 | PIN-koodilla syöttövirhe | Avaa syöttöliitäntä uudelleen ja syötä oikea PIN-koodi. |
| E23 | Akussa on alijännite | Lataa akkua riittävästi ja yritä uudelleen. Ota yhteyttä Tekniseen tukeen, jos useat yritykset epäonnistuvat. |
| E24 | Leikkuumoottorin vaihehäviö | Anna laitteen olla tyhjäkäynnillä; ota yhteyttä tukeen, jos vika jatkuu. |
| E25 | Käyttömoottorin vaihehäviö | Anna laitteen olla tyhjäkäynnillä; ota yhteyttä tukeen, jos vika jatkuu. |
| E26 | Virtapainiketta painettu | Irrota laite alustalta; käynnistä; ota yhteyttä tukeen, jos vika jatkuu. |
| E28 | Akkupaketti epänormaali | Käynnistä uudelleen; ota yhteyttä tukeen, jos vika jatkuu. |
| E29 | RTK epänormaali | Käynnistä uudelleen; ota yhteyttä tukeen, jos vika jatkuu. |
| E091 | Kameran alustusvirhe | Käynnistä uudelleen; ota yhteyttä tukeen, jos vika jatkuu. |
| E092 | Pääohjausajastimen virhe | Käynnistä uudelleen; ota yhteyttä tukeen, jos vika jatkuu. |
| E093 | Kameran MIPI-kaapelin virhe | Käynnistä uudelleen; ota yhteyttä tukeen, jos vika jatkuu. |
| E094 | MCU-laitteiston rekisterivirhe | Käynnistä uudelleen; ota yhteyttä tukeen, jos vika jatkuu. |
| E101 | Kamera siirtyi offline-tilaan | Käynnistä uudelleen; ota yhteyttä tukeen, jos vika jatkuu. |
| E102 | Kamera toistuvasti offline-tilassa | Käynnistä uudelleen; ota yhteyttä tukeen, jos vika jatkuu. |
| E103 | Kameran tiedot epänormaalit | Käynnistä uudelleen; ota yhteyttä tukeen, jos vika jatkuu. |
| E104 | IMU-tiedot epänormaalit | Käynnistä uudelleen; ota yhteyttä tukeen, jos vika jatkuu. |
| E105 | Alustan tiedot epänormaalit | Käynnistä uudelleen; ota yhteyttä tukeen, jos vika jatkuu. |
| E106 | RTK-tiedot epänormaalit | Käynnistä uudelleen; ota yhteyttä tukeen, jos vika jatkuu. |
| E107 | Havaintojärjestelmä epänormaali | Käynnistä uudelleen; ota yhteyttä tukeen, jos vika jatkuu. |
| E108 | Solmu offline-tilassa | Käynnistä uudelleen; ota yhteyttä tukeen, jos vika jatkuu. |
| E161 | Kartoitusta ei aloitettu: ei telakalla | Palaa telakalle; START+OK |
| E162 | Kartoitusta ei aloitettu: akku vähissä | Lataa |
| E163 | Kartoitus keskeytettiin: turvallisuusohjeita koskeva poikkeama | Palaa telakalle |
| E164 | Kartoitusta ei aloitettu: sade havaittu | Palaa telakalle; START+OK |

| Virhekoodi | Kuvaus | Toimenpide |
|------------|--|--|
| E281 | Viestintä katkennut käytölevyn/akun kanssa | Varmista, että lämpötila ja yhteys ovat normaalit; palautuu automaattisesti. |
| E282 | Akun lataus korkeassa lämpötilassa | Jäähdytä; palautuu automaattisesti |
| E283 | Akun lataus alhaisessa lämpötilassa | Lämmitä; palautuu automaattisesti |
| E284 | Akun purkautuminen korkeassa lämpötilassa | Jäähdytä; palautuu automaattisesti |
| E285 | Akun purkautuminen alhaisessa lämpötilassa | Lämmitä; palautuu automaattisesti |
| E291 | RTK-tila 5 > 10 min | Varmista RTK-tila 4; palautuu automaattisesti |
| E292 | RTK-tila 1 > 5 min | Varmista RTK-tila 4; palautuu automaattisesti |
| E30 | Virhe, laite on siirtynyt sähköisen aidan ulkopuolelle | Laukeaa, kun laite poistuu sähköisen aidan säteeltä R vähintään N sekunniksi. |
| E501 | Virhe, vasemman pyörän vaiheiden välisen oikosulun suojaus | 1. Laukeaa, kun minkä tahansa kahden moottorivaiheen välinen virta ylittää 50 A. 2. Palautuu automaattisesti 2 sekunnin kuluttua laukeamisesta. |
| E502 | Virhe, oikean pyörän vaiheiden välisen oikosulun suojaus | 1. Laukeaa, kun minkä tahansa kahden moottorivaiheen välinen virta ylittää 50 A. 2. Palautuu automaattisesti 2 sekunnin kuluttua laukeamisesta. |
| E503 | Virhe, terälevyn vaiheiden välisen oikosulun suojaus | 1. Laukeaa, kun minkä tahansa kahden moottorivaiheen välinen virta ylittää 50 A. 2. Palautuu automaattisesti 2 sekunnin kuluttua laukeamisesta. |
| E504 | Virhe, akun varaustaso alhainen | Akun varaustaso on alle 30 % |
| E505 | Virhe, sadeanturi lauennut | Sadeanturi on havainnut sateen. |
| E506 | Virhe, tukiasemaa on siirretty, kartoita alue uudelleen | Laukeaa, kun latausalaan liitetty järjestelmä havaitsee, että tukiaseman koordinaatit ovat siirtyneet yli 20 m. |
| E507 | Virhe, auringonlaskuehto aktivoitui | Ei voi lähteä liikkeelle ennen kuin 30 minuuttia auringonlaskun jälkeen. Paluu lataukseen pakotetaan 30 minuuttia ennen auringonlaskua. |
| E511 | Diagnostinen tila, levytila ei riitä | |
| E512 | Diagnostinen tila, USB-kirjoitus epäonnistui | Bag-tiedoston kopiointi USB-asetalle epäonnistui diagnostisessa tilassa. |
| E513 | Diagnostinen tila, verkkoyhteys katkennut | Ei MQTT-yhteyttä, kun bag-tiedostoa lähetetään palvelimelle diagnostisessa tilassa. |
| E514 | Diagnostinen tila, palvelinrajapintavirhe | MQTT palautti virheen (muu kuin 200), kun bag-tiedostoa lähetettiin palvelimelle diagnostisessa tilassa. |

VIANETSINTÄ

FI

| Näytettävä viesti | Todennäköinen syy/ tapahtuma | Korjaava toimenpide |
|--|--|---|
| Ruohonleikkuri asemalla, eikä painikkeisiin tule mitään vastausta | Epänormaali ympäristö tai asento | Tarkista näytön viesti ja noudata käyttöoppaan ratkaisua. |
| Latausaseman merkkivalo vilkkuu punaisena | Jännitteen epävakaas tai muut viat | Kytke ja irrota laturi. |
| Latausaseman merkkivalo ei pala (sininen hengittävä valo) | Ei virtaa päällä | Tarkista laturi ja virtalähteeseen yhdistetyt liitännät. |
| Ruohonleikkuri pyörii lataus-alustan edessä latauksen aikana | Etsii raja-alueita/lataus-alustaa | Pidä latausaseman edessä oleva alue tyhjänä. |
| Ruohonleikkuri käy, mutta terälevy ei pyöri | Etsii latausalustaa | Normaali toiminta; terä pysähtyy latausalustan haun aikana. |
| Ruohonleikkuri värisee | Vaurioituneet terät tai epätasapainossa oleva terälevy | Vaihda vaurioituneet terät tai poista roskat. |
| Ruoho leikataan epätasaisesti | Ruohonleikkuri tarvitsee enemmän aikaa, nurmikko on liian suuri, terät ovat tylsät tai leikkuukorkeus on väärä | Leikkaa koko alue, käytä "Fine Cutting"-tilaa, vaihda terät ja säädä leikkuukorkeutta vähitellen. |
| Ruohonleikkuri työalueella, mutta näyttää "ei työalueella"-viestin | Likainen/peitetty kamera, roskia tai harvaa ruohoa | Puhdista kamera, tyhjennä alue ja käynnistä ruohonleikkuri uudelleen. |
| Ruohonleikkuri ei lataudu | Ei virtaa tai huono kontakti | Tarkista virtajohdon ja latauskontaktien kohdistus. |
| Ruohonleikkuri pysähtyy työalueella | Esteet, tiheä ruoho, matala leikkuukorkeus tai korkea lämpötila | Poista esteet, nosta leikkuukorkeutta ja jatka viileämissä olosuhteissa. |
| Lyhyemmät käyttöajat | Tiheä/korkea ruoho, tukkeutunut terälevy tai vanha akku | Poista tukokset, leikkaa nurmikkoa useammin tai vaihda akku. |
| Ruohonleikkuri ei toimi oikeaan aikaan | Väärä aika tai aikataulu | Aseta oikea järjestelmäaika ja työajat. |
| Ei voi telakoida latausasemalle | Ympäristöongelmat tai likaiset kontaktit | Käynnistä ruohonleikkuri uudelleen ja puhdista latausnastat/liuskat. |
| Sininen valo latausasemassa ennen latauksen valmistumista | Ylikuumenemissuoja | Siirrä pohja, alusta varjon tai odota, kunnes se jäähtyy. |
| Pyörät luistavat | Esteitä ruohonleikkurin alla tai märkää ruohoa | Poista esteet ja leikkaa nurmikko kuivissa olosuhteissa. |
| Ruohonleikkuri luiskahtaa pois työalueelta | Heikko pyörien pito | Puhdista pyörät paremman pidon saavuttamiseksi. |
| Järjestelmä kaatuu latauksen tai valmistilan aikana | Ohjelmisto-/näyttövika | Käynnistä ruohonleikkuri uudelleen. |
| Ruohonleikkuri ei muodosta yhteyttä internetiin | Virheelliset reitittimen asetukset | Käytä oikeita 2,4 GHz:n tai 5 GHz:n asetuksia. Yhdistä verkkoon uudelleen, jos asetuksia on muutettu. |

EU-VAATIMUSTENMUKAISUUSVAKUUTUS

| | |
|---|--|
| Valmistaja: | |
| Yrityksen nimi | Schou Company A/S |
| Osoite | Andreas Schous Vej 63 |
| Postinumero | 6000 |
| Kaupunki | Kolding |
| Maa | Denmark |
| Tämä vaatimustenmukaisuusvakuutus on laadittu valmistajan yksinomaisella vastuulla. Valmistaja vakuuttaa, että tuote | |
| Tuotteen tunnistetiedot: | Tuote: Robottiruohonleikkuri 900 m ² RTK Tuotenimi: GROUW Tuotenro: 108087 |
| Kuvatunniste: |  |

on yhdenmukainen seuraavien EY-direktiivien kanssa (mukaan lukien kaikki sovellettavat muutokset)

| Viitenumero(t) | |
|----------------|------------|
| 2023/1542/EU | 2014/30/EU |
| 2014/35/EU | 2006/42/EU |
| 2014/53/EU | 2011/65/EU |

Tässä vaatimustenmukaisuusvakuutuksessa tai sen osissa sovellettavien standardien ja/tai teknisten erittelyjen viitteet:

| Yhdenmukaistettujen standardien numero(t) | |
|---|---------------------------|
| EN 60335-1:2012/A15 | EN 60335-2-29:2021/A1 |
| EN 62233:2008 | EN 50636-2-107:2015/A3 |
| EN 300 328 V2.2.2:2019 | EN 301 893 V2.1.1:2017 |
| EN 303 413 V1.2.1:2021 | EN 301 489-3 V2.3.2:2023 |
| EN 301 489-17 V3.3.1:2024 | EN 301 489-19 V2.2.1:2022 |
| EN 61000-3-3:2013 | EN 50636-2-107:2015/A3 |
| EN 18031-1:2024 | EN 18031-2:2024 |

Muut standardit ja/tai tekniset erittelyt:

| Standardi tai tekninen menettely | |
|----------------------------------|------------------------|
| EN IEC 55014-1:2021 | EN IEC 55014-2:2021 |
| EN IEC 61000-3-2:2019/A2 | EN 61000-3-3:2013/A2 |
| EN 300 220-2 V3.2.1:2018 | EN 300 440 V2.2.1:2018 |
| EN 301 489-1 V2.2.3:2019 | EN IEC 62311:2020 |
| IEC 62321-3-1:2013 | IEC 62321-5:2013 |
| IEC 62321-4:2013/AMD1 | IEC 62321-6:2015 |
| IEC 62321-7-1:2015 | IEC 62321-7-2:2017 |
| IEC 62321-8:2017 | IEC 60335-1:2010/A2 |
| IEC 60335-2-107:2017/A2 | |

(1) Tarvittaessa tulee viitata standardin tai teknisen erittelyn sovellettaviin osiin tai lausekkeisiin.

Signed for and on behalf of the manufacturer by:

Kolding 11/02/2026

Kirsten Vibeke Jensen
Compliance Manager

YMPÄRISTÖÄ KOSKEVAT TIEDOT



Sähkö- ja elektroniikkalaitteissa (EEE) on materiaaleja, jotka voivat olla vaarallisia ja haitallisia terveydelle ja ympäristölle, jos sähkö- ja elektroniikkaromua

(WEEE) ei hävitetä asianmukaisesti. Tuotteet (ja akkuja, jos mukana), joissa on rastilla yli vedetyn jätteen symboli, ovat sähkö- ja elektroniikkalaitteita. Yliviivattu jätteen symboli, että laitetta ei saa hävittää käyttöönsä päätyttyä talousjätteeseen, vaan se on hävitettävä erikseen.















SCHOU AFTER SALES

Huomautus: Ilmoita tuotteen mallinumero kaikissa yhteydenotoissa. Mallinumero näkyy tämän käyttöohjeen etusivulla ja tuotteen arvokilvessä.
www.schou.com







Valmistettu Kiinassa
 Valmistaja:
 Schou Company A/S
 Andreas Schous Vej 63
 DK-6000 Kolding
www.schou.com

Kaikki oikeudet pidätetään. Tämän käyttöohjeen sisältöä ei saa jäljentää kokonaan tai osittain millään tavalla sähköisesti tai mekaanisesti, esimerkiksi valokopioimalla tai julkaisemalla, kääntämällä tai tallentamalla tiedontalennus- ja hakujärjestelmään ilman Schou Company A/S:n kirjallista lupaa.

WARNING SYMBOLS FOR MOWER

| | | | |
|---|---|---|---|
|  | <p>Read user instructions before operating the machine.</p> |  | <p>Class III appliance</p> |
|  | <p>Keep a safe distance from the machine when operating.</p> |  <p>Li-ion</p> | <p>Recyclable.</p> |
|  | <p>Operate the disabling device before working on or lifting the machine.</p> |  | <p>Li-Ion battery. This product has been marked with a symbol relating to 'separate collection' for all battery packs and battery pack. It will then be recycled or dismantled in order to reduce the impact on the environment. Battery packs can be hazardous for the environment and for human health since they contain hazardous substances.</p> |
|  | <p>Do not ride on the machine.</p> |  | <p>Noise emission</p> |
|  | <p>This attachment is in accordance with applicable EC directives</p> |  | <p>Do not burn</p> |
|  | <p>Waste electrical products must not be disposed of with household waste. Please recycle where facilities exist. Check with your local authorities or retailer for recycling advice.</p> |  | <p>Batteries may enter water cycle if disposed improperly, which can be hazardous for ecosystem. Do not dispose of waste batteries as unsorted municipal waste.</p> |
|  | <p>Do not disassemble the machine without authorization</p> | | |

WARNING SYMBOLS FOR CHARGER

| | |
|--|--|
|  | Read user instructions before operating the charger. |
|  | Class II appliance |
| T3.15A  | Fuse |
|  | This attachment is in accordance with applicable EC directives |
|   | Waste electrical products must not be disposed of with household waste. Please recycle where facilities exist. Check with your local authorities or retailer for recycling advice. |
| IP67 | The product is water protected. |

Robotic Lawn Mower 900 m²

INTRODUCTION

To get the most out of your new product, please read this manual before use. Please also save the manual in case you need to refer to it at a later date.

TECHNICAL DATA

| | |
|--|--|
| Model | 108087 |
| Rated voltage | 18 V \equiv |
| No load speed | 2800 /min |
| Cutting area | 900 m ² |
| Cutting diameter | 20 cm |
| Cutting height | 30-60 mm |
| Cutting height positions | 19 |
| Battery type | Lithium-ion |
| Battery capacity | 20 V 5.0 Ah |
| Battery model | SBA2505 |
| Charging time | approx. 90 mins (20% ~80%) |
| Charger model | 2100073 |
| Charger rating input: | 220-240 V~50-60 Hz 70 W |
| Charger output: | 21 V, 2.5 A |
| Charging station model: | 2100284 |
| Machine weight | 11.8 kg |
| Protection degree | Class III |
| App | Yes |
| Max. slope | 35% |
| IOT Connection | Wifi + Bluetooth |
| Protection index | IPX5 |
| Frequency band of embedded WLAN module | 2.4 -2.484 GHz / 5.180-5.825 GHz |
| Max. radio-frequency power of embedded WLAN module | 20 dBm (@ 2412 MHz-2472 MHz) 23 dBm (@ 5150 MHz-5250 MHz) 27 dBm (@ 5470 MHz-5725 MHz) 13.97 dBm (@ 5745 MHz-5825 MHz) |
| Max. radio-frequency power of embedded LoRa module | 13.97 dBm |

A- weighted sound pressure: LpA = 50 dB(A), KPA = 3.0 dB(A)

A- weighted sound power: LwA = 58 dB(A), KwA = 3.0 dB(A)

SPECIAL SAFETY INSTRUCTIONS

KEEP FOR FUTURE REFERENCE

Attention: Read all safety warnings and instructions before operating the machine. Failure to follow these warnings and instructions may result in electric shock, fire, and/or serious injury.

The mower is not intended for use by persons (including children) with reduced physical, sensory, or mental capabilities, or by those lacking experience and knowledge, unless supervised or instructed by a person responsible for their safety.

Children should be supervised to ensure they do not play with the mower.

WARNING: For battery recharging, only use the detachable supply unit provided with this appliance.

Safety Guidance Before Use

Read and understand the instructions; be familiar with the controls and proper use. Do not allow people unfamiliar with these instructions or children to use the mower. The operator is responsible for accidents or hazards to other people or property.

Preparation Before Use

Periodically inspect the mowing area and remove stones, sticks, wires, bones, and other foreign objects.

Regularly check blades, bolts, and the cutter assembly for wear or damage. Replace worn or damaged blades and bolts in sets.

Turn off the mower, wear protective gloves, and handle blades carefully—rotating one blade can cause others to move.

WARNING: Do not operate the lawnmower without the guard in place.

Safe Operation

Never operate with defective guards or without guards in place.

Keep hands and feet away from rotating parts.

Do not lift or carry the mower while it is running.

Turn off the mower before clearing blockages, cleaning, or working on it.

Do not modify the mower's original design—modifications are at your own risk.

Start the mower only as instructed, keeping hands and feet away from blades.

Do not place objects on the mower or docking station.

Do not use the mower with defective blade discs, blades, screws, nuts, or cables.

Switch off the mower when not in use for long periods.

The mower will only start when powered on and

the correct PIN code is entered.

Avoid use in bad weather, especially during lightning.

Do not touch moving parts until completely stopped.

Do not leave the mower unattended if pets, children, or people are nearby.

Maintain balance and avoid overreaching; walk, do not run, especially on slopes.

Always wear sturdy footwear and long trousers while operating.

Disconnect from mains or disable before:

- Clearing blockages.
- Checking, cleaning, or maintaining.
- Inspecting after hitting a foreign object.
- Investigating abnormal vibrations.

Electrical Cord Safety

Do not connect or touch a damaged cord before disconnecting from the supply—damaged cords can expose live parts.

If the cord becomes damaged or tangled, disconnect from the socket before untangling. Pull the plug, not the cord. Have repairs done by a qualified technician.

Public Area Safety

In public areas, place warning signs around the mowing zone stating:

"WARNING! Automatic lawnmower! Keep away from the machine! Supervise children!"

Maintenance and Storage

Always switch off power when the mower is upside down or when working underneath.

Do not wash with a pressure washer—water can damage electronics.

Wear gloves when replacing blades.

Keep all fasteners tight for safe operation.

Inspect weekly; replace worn or damaged parts.

Use only the correct replacement blades.

Charge batteries only via the docking station.

Incorrect charging may cause electric shock or battery overheating.

Service the mower according to manufacturer's instructions.

Recommendation: Connect the mower to a supply circuit protected by a residual current device (RCD) with a tripping current of no more than 30 mA.

Safe Transport

Use the original packaging for long-distance transport.

To move within the working area:

- Press STOP.

- Carry by the rear handle, blade disc facing away from you.

Battery Pack Safety Warnings

Do not dismantle, open, or shred the battery pack.

Do not short-circuit the battery. Store it away from conductive materials.

Keep away from heat, fire, and direct sunlight. Avoid mechanical shocks.

In case of leakage, avoid contact with skin or eyes; rinse with plenty of water and seek medical advice.

Seek immediate medical help if swallowed.

Keep clean and dry.

Operate at normal room temperature ($20\text{ }^{\circ}\text{C} \pm 5\text{ }^{\circ}\text{C}$).

Dispose of different battery types separately. Recharge only with the specified GROUW charger.

Use only battery packs designed for the equipment.

Keep out of reach of children.

Keep product literature for reference.

Dispose of properly.

Do not mix cells of different manufacture, capacity, size, or type.

Batteries should only be replaced by qualified personnel.

Additional Warnings

WARNING: The mower can be dangerous if used incorrectly. Read and understand the Operator's Manual before use.

WARNING: Keep a safe distance while operating.

WARNING: Turn off the mower before lifting or working on it.

WARNING: Do not ride on the mower.

SPECIAL SAFETY INSTRUCTIONS FOR CHARGER

Before charging, read the instructions.

After charging, disconnect the battery charger from the supply mains. Then remove the chassis connection and then the battery connection.

Do not charge a leaking battery.

Do not use chargers for works other than those for which they are designed.

Before charging, ensure your charger is matching the local AC supply.

The charging device must be protected from moisture.

Do not use the charging device in the open.

Do not short out the contacts of battery or charger.

Respect the polarity "+/-" when charging.

Do not open the unit and keep out of the reach of children.

Do not charge the batteries of other manufactures or ill-suited models.

Ensure that the connection between the battery charger and battery is correctly positioned and is not obstructed by foreign bodies.

Keep battery charger's slots are free of foreign objects and protect against dirt and humidity. Store in a dry and frost-free place.

When charging batteries, ensure that the battery charger is in a well-ventilated area and away from inflammable materials. Batteries can get hot during charging. Do not overcharge any batteries. Ensure that batteries and chargers are not left unsupervised during charging.

Do not recharge non-rechargeable batteries, as they can overheat and break.

Longer life and better performance can be obtained if the battery pack is charged when the air temperature is between $18\text{ }^{\circ}\text{C}$ and $24\text{ }^{\circ}\text{C}$. Do not charge the battery pack in air temperatures below $4.5\text{ }^{\circ}\text{C}$, or above $40.5\text{ }^{\circ}\text{C}$. This is important as it can prevent serious damage to the battery pack.

CONTENTS

GB

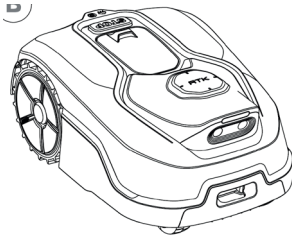

Robot Mower

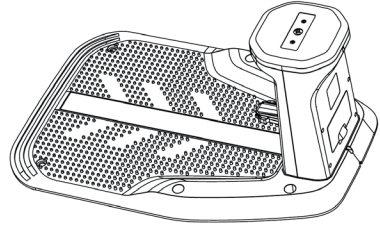

Charging Station



**6 x Charger Station
fixing Screws**



1x Allen Key H5



**6 x Additional Blades
& Screws**

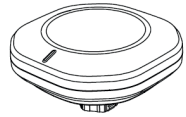

1 x RTK Antenna

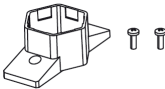

**1 x RTK Fixing Base &
2 x Screws**

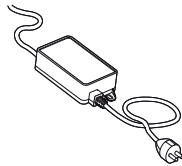

Power Adapter



User Instructions

You will also need



PARTS

1. RTK cover
2. Opening hood
3. Cutting height adjustment
4. Operator interface
5. Safety stop button
6. Rain sensor
7. LED light
8. Camera
9. Charging contact

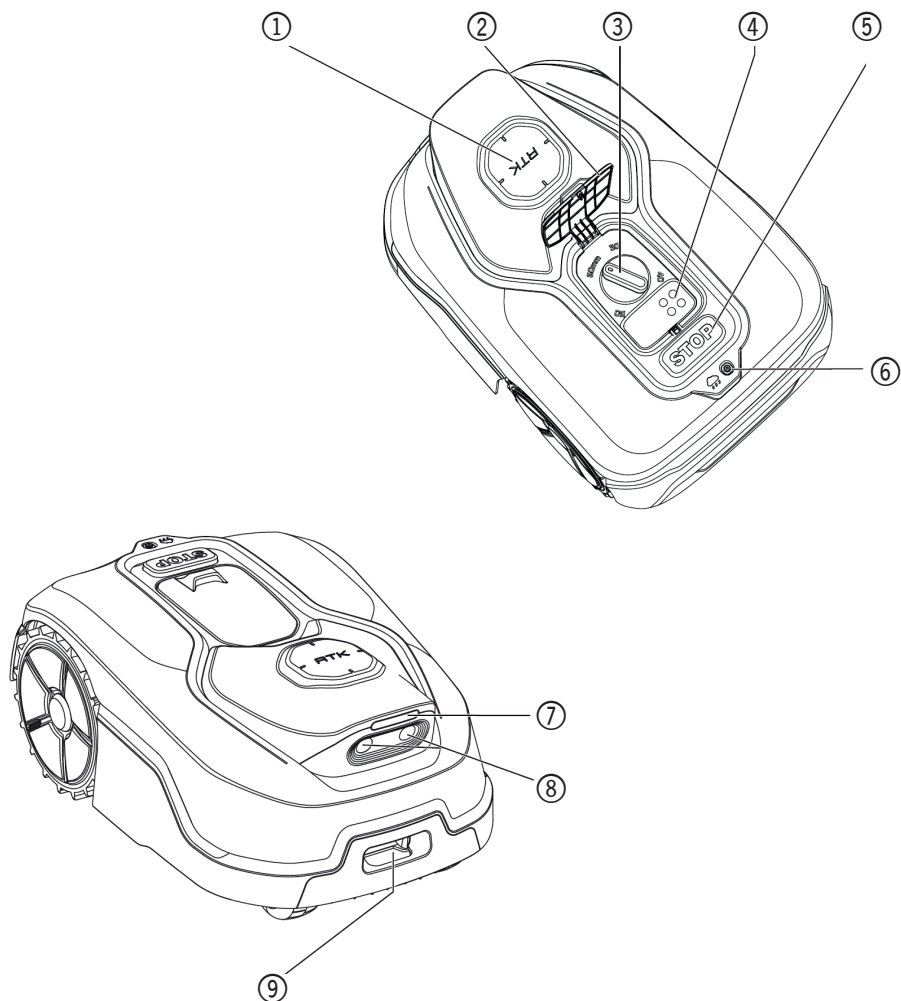

MAIN FUNCTIONS

In the following section, we would like to help you better understand how your mower works. The mower features a camera sensor and artificial intelligence (AI) that allow it to work autonomously.

It can identify lawn and non-lawn areas, knows when to return to its charging base, detects rain, stops when it senses a problem, and navigates around obstacles. For safety, the mower automatically stops the blade disc from rotating if it is lifted or if any other safety issues occur.

BORDER MANAGEMENT

No need for boundary wire or antenna installation, maintenance, or signal concerns. Utilizing deep learning technology, the mower recognizes boundaries and automatically mows grass area and avoid non-grass area. To ensure safe navigation around your lawn, please pay special attention to certain scenarios. Refer to the "Patrol and Planning" section for details.

OBSTACLE AVOIDANCE

The mower detects objects ahead in real-time using AI camera technology and a growing database of images. It will avoid non-grass objects such as tree stumps, water pipes, and balls.

EASY CLEANNING

The mower is IPX 5 waterproofed and can be rinsed with a standard garden hose.

CHARGES ITSELF

When your mower needs to recharge, it will stop mowing and follow the border in anticlockwise direction back to its charging base.

Once charging is complete, the mower will automatically resume mowing or stay in the charging station according to its mowing schedule.

RAIN SENSOR

Your mower is 100% weather proof and happy to be outside. But mowing wet grass does not give you the best finish or result. The mower is equipped with a rain sensor which detects rain and tells the mower to stop mowing and go back to its charging station.

After a rainfall, the mower re-starts when the grass is no longer wet. The default Rain Delay time is 180 minutes. You can change the Rain Delay time setting via the App.

NO MORE GRASS CLIPPINGS TO COLLECT

The mower's daily mowing produces very short clippings that don't need to be raked. These clippings are a perfect organic nutrient for your lawn. Frequent mowing boosts the density

of grass blades and effectively prevents the propagation of weeds.

CUTTING HEIGHT

Your mower's cutting height can be adjusted between 30mm-60mm. Before starting your mower for the first time, make sure your grass is no longer than 10cm. If longer, use a regular mower to cut it before operating the mower. If you want to drastically shorten the height of your grass, it is recommended that you do so progressively, by adjusting the cutting height in steps.

SECURITY & PIN PROTECTION

To prevent unauthorised people from being able to use it, the mower is protected by a PIN code that you can easily set up. The mower comes from the factory with the code [0000]. If the mower is connected to your Wi-Fi network, you can lock it on your smartphone through the app.

TIPS FOR MOWING EFFICIENCY

Mowing times are different for every lawn depending on the factors mentioned below. Gradually adjust the time you allow the mower to mow each day until you find the most suitable setting.

Your robotic mower is capable of mowing areas of different sizes, although this depends on various factors, such as:

- Species of grass in your lawn and its growth rate.
- Sharpness of the cutting blades.
- Humidity.
- Surrounding temperature.
- Amount of obstacles in your Lawn.

The mower's cutting height can be adjusted between 3cm-6cm. Before starting your mower for the first time, you should cut the grass to the height no more than 10 cm with your manual lawnmower.

Then, set the cutting height of your mower to its maximum setting (5cm/6cm) for its first-time mowing.

Your mower will cut best in dry weather. Wet grass can build up on the blade turning disc and within the motor, and can also cause loose traction and slippage while working. Your mower is afraid of lightning storms. In case of a lightning storm, protect the mower by unplugging the charging station, and making sure the mower is not allowed to charge.

Your mower loves mowing grass and requires the cutting blades to be kept in good condition to cut at its best. Your mower can do most things by itself, but will sometimes need your

help to prevent damage to itself.

- Never let the mower travel over gravel.
- Remove or prevent access to obstacles that the mower could accidentally climb on and damage its blade turning disc.
- Remove all debris and foreign objects from your lawn.

GETTING STARTED

PATROL AND PLANNING

Preparing your mower to work is easier if you carefully follow these instructions.

- Install RTK antenna to the base
- Install the charging base
- Connect charging base to AC
- Fully charge the mower and power on
- Check the mowing area and get ready to mow

RTK ANTENNA INSTALLATION

1. Open the back cover and connect the cable with "RTK" label
2. Make sure to insert the docking terminal in the correct direction
3. Align the RTK antenna with the fixing base on the charging station and install it in place.

NOTE: Ensure that the LORA indicator line is facing the center position of the lawn.

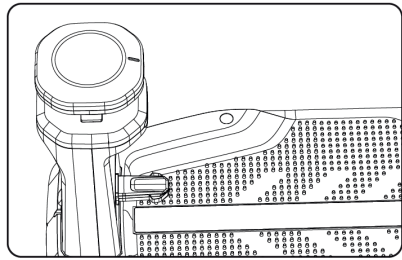
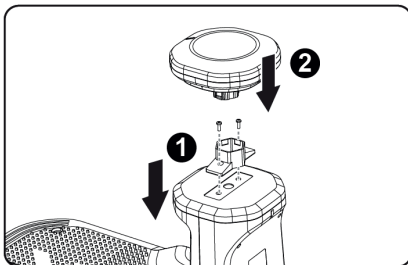
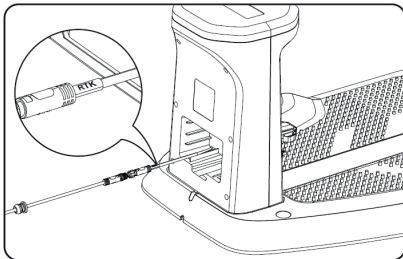

RTK BASE STATION PAIRING:

The RTK base station and the machine are paired by default before leaving the factory. Users do not need to perform pairing operations.

If manual pairing is required in special scenarios, refer to the instructions in the APP and enter the SN code for manual pairing.

Manual pairing is used in two scenarios (typically when a base station is not working and needs replacement; normally, manual pairing is not needed):

Scenario 1: Manual pairing can be selected when the user fails to establish the charging dock position.

Scenario 2: Add base station in the "Settings".

CHARGING DOCK INSTALLATION

Precautions

- Before installation, clear obstacles from the lawn, such as debris, stones, toys, wires, etc.
- To ensure safety, keep children and pets away from the lawn.
- Ensure the area 2 meters in front of the charging dock is clear, the QR code on the dock and the white strip at the bottom are not obstructed, and the path from the charging dock to the lawn is clear for the machine to pass safely.
- Since the RTK base station is on top of the charging dock, to optimize the performance of the RTK system, the charging dock needs to be placed on open, flat, non-paved ground with a clear surrounding area.
- Do not install the charging dock in the corner of an L-shaped building, in a narrow path between two structures, or under trees.
- The charging dock should be within the range of your home Wi-Fi coverage and close to a power source.
- Check the RTK connection signal. If it is frequently poor, choose another location with better satellite reception.
- The RTK base station is the reference point for the RTK machine's mapping. After mapping is complete, do not move the RTK base station or the charging dock. Otherwise, re-mapping is required.

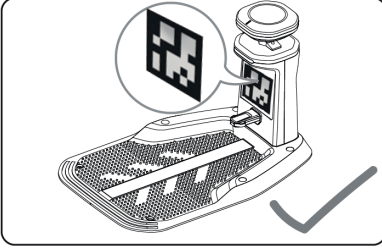
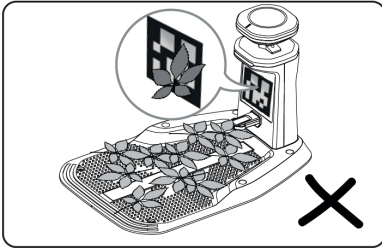

CHOOSING A LOCATION FOR RTK BASE STATION

1. To optimize the performance of the RTK system, the RTK reference station must be in an open area to receive satellite signals.

You can install the RTK reference station on flat, open ground. Avoid children or animals approaching and accidentally moving the RTK antenna, which may cause positioning deviation.

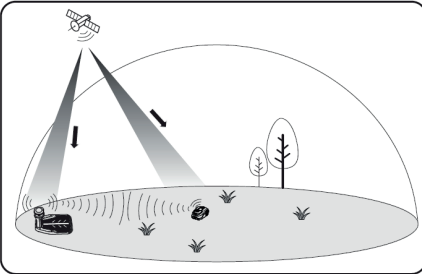

2. Ensure the position is unobstructed: Set up the base station in the most open area of the area, ensuring that there is no obstruction above the base station antenna, such as the shade of trees, near high-rise buildings, corners of walls, etc.

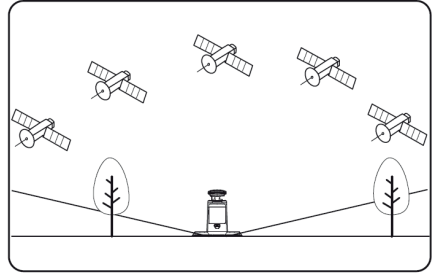

3. The location requirements are as follows:

- The RTK base station should be oriented vertically.
- Place the RTK base station on a flat, open ground. Make sure there are no roofs or trees that may obstruct the satellite signals.
- DO NOT install the RTK reference station at the corner of an L-shaped building or on a narrow path between two structures or under a tree.
- Maintain a distance of at least 3 meters (10 feet) between the RTK reference station and any wall or tree.

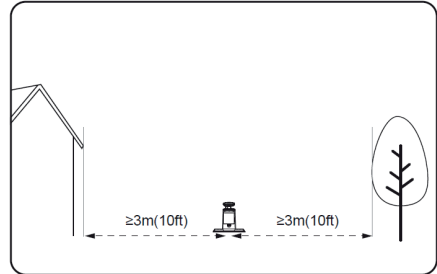

Place the charging station on a flat ground. The charging area (1x1 m/3x3 ft. in front of the charging station) should be free from significant bumps.

The slope must be less than 5°.

DO NOT install the charging station at the corner of an L-shaped building or on a narrow path between two structures.

No obstacles or other items should be between the charging station and the docking point. The base plate of the charging station must not be bent or tilted.

Position the charging station to face the lawn. If the charging station is placed outside the lawn, create a channel to connect it to the lawn.

NOTE: If the charging station is installed on a concrete surface, please secure it with expansion bolts.

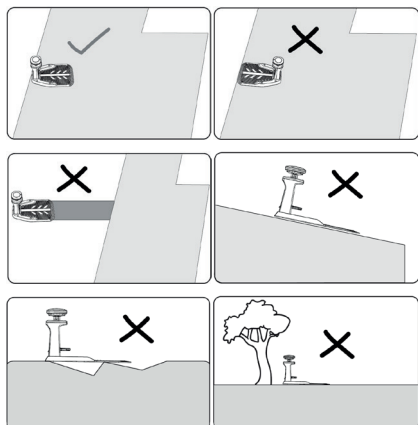

Fix the Charging Base in the Selected Location

- A. Assemble the charging base plate, flatten it, and tighten the joints.
- B. Insert the charging tower into the base plate, then secure it to the ground using the supplied screws and hex key.
- C. If placed on a hard surface, fix it using plugs and screw fastenings.

Note: It is recommended to assemble the charging base on a flat, hard surface.

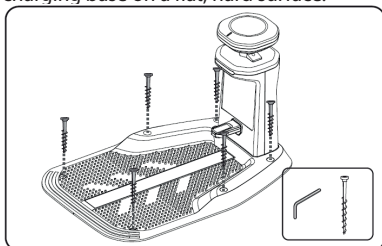

CONNECTING THE ADAPTER TO THE CHARGING STATION

Connect the low voltage cable of the charging station to the charger. When connecting, align the two arrows on the power cord connector, connect securely and tighten the outer ring. The connectors may be slightly difficult to connect, as they are moisture-proof. Tighten the connectors firmly.

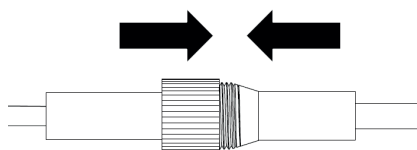
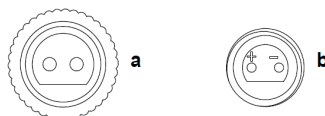
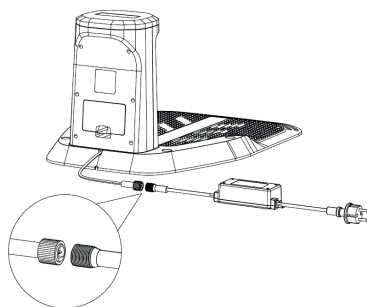

Blue light blinking

The mower is not connected to the charging station, or the mower is connected to the charging station but charging is finished.

Red light solid on

Charging

Red light blinking

Fault; Under/over voltage, over current

3. CONNECT CHARGING BASE TO AC

A. Connect the charging base to the AC mains socket.

NOTE: Do not place the adapter on the ground where water can accumulate.

If the connection is correct, the LED will light blue.

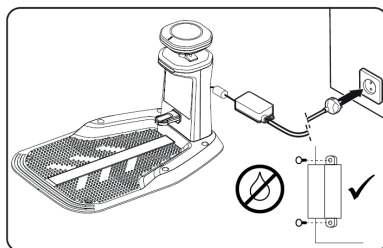

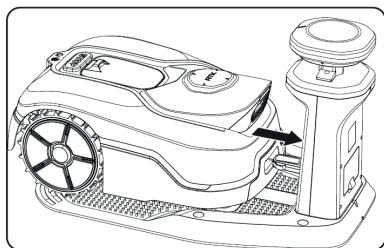

CHARGING

After installation completion, place your mower on the charging station by making sure a good contact is established with the base. Once the battery is fully charged, the LED will turn solid blue.

NOTE:

- Place the base station in a location that is as open as possible with a good Wi-Fi signal. Make sure that no objects might block the signaling area.
- During charging, the mower will automatically update to the latest version, or you can choose to upgrade it in the app.
- The white guide line on the charging dock helps the lawn mower align accurately when returning to charge. Please do not damage or alter this guide line.

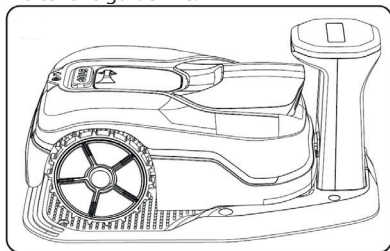

MAINTENANCE

Remove the plug from the socket before carrying out any adjustment, servicing or maintenance.

Your charger requires no additional lubrication or maintenance. Never use water or chemical cleaners to clean your charger. Wipe clean with a dry cloth. Always store your charger in a dry place,

5. CHECK THE MOWING AREA AND GET READY TO MOW.

It is recommended to let your mower travel along the border first to identify the mowing area before starting.

PREPARATION

Follow the Quick Installation Guide included with the product. Remove stones, loose wood, wires, live mains cables, and other foreign objects from the cutting area. Ensure the surface is even, with no ditches, grooves, or slopes steeper than 15° (27%), which could obstruct the mower.

We recommend mowing your lawn once with a conventional mower before installation, before the first mow of the season, and whenever grass clippings would exceed 10 cm.

ADJUSTING CUTTING HEIGHT

It is recommended to adjust the cutting height of the grass before working.

Your mower's cutting height can be adjusted between 30mm-60mm. Before starting your mower for the first time, make sure your grass is no longer than 10cm.

NOTE: The mower is designed to cut small pieces of grass that drop down and fertilize the soil.

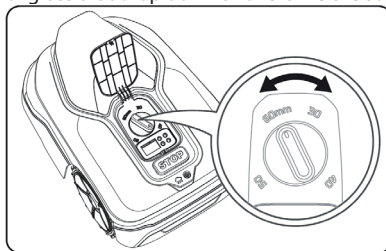

OPERATION

THE CONTROL PANEL

The mower's control panel provides the key functions in a minimalistic design.

For advanced functions, the free Mower app provides further options in a richer interface.

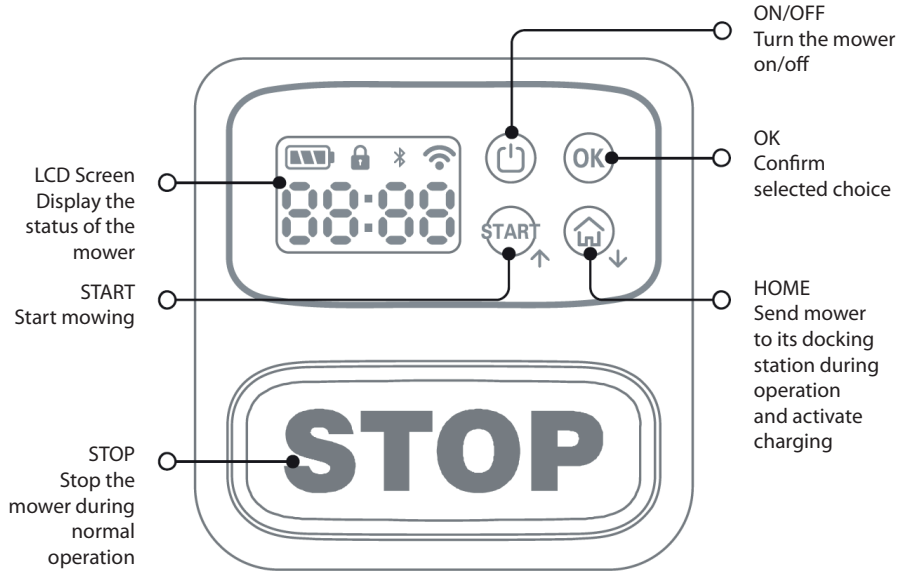

START THE MOWER

NOTE: Before use, please remove the sticker from the vision camera first.

1. Start the mower first time:

- Make sure the mower is in the charging station and charging.
- Press and hold the power button until the display lights up.
- Press OK 4 times to enter PIN 0000 and unlock.
- When the display shows 00:00, the robotic lawn mower is ready to map the garden. Follow the instructions in the app.

NOTE: The mower will turn on automatically after putting the mower to the charge station and connecting with the charging pins while power off.

- You can stop the mower at any time by pressing the STOP button.
- **NOTE: Make sure to complete the mapping process in the APP before starting.**
- Press the START button, then press OK. The mower will start.

BATTERY CHARGING

Your mower features intelligent battery management which optimises the use to maximise its life time.

While mowing, your mower will automatically return to the charging station when it needs to recharge. After finishing a mowing session or while sitting in the charging station, your mower may not directly do this. Your mower will sit in the charging station without recharging if the battery charge is above the threshold. If the battery charge falls below the threshold, charging will resume. This will maintain the health of your mower battery.

APP

Note: The mower is an IoT (Internet of Things) device. To access its full functionality and keep it updated with the latest software, it must be connected to the internet via your Wi-Fi network.

PREPARATION FOR CONNECTION

Before using the machine, download the APP, connect to the network, and update to the latest software version via OTA.

- Install the **Suntek Living APP**, enable Bluetooth and Wi-Fi, and grant the APP permissions. Connect your phone to Wi-Fi, open the APP, and authorize it to use Bluetooth and Wi-Fi.
- Ensure your machine is powered on, and that the charging dock and RTK base station are powered; the machine should be on the charging dock.
- Open the app and login, click "+" in the upper right corner of the homepage, and click "Add Device", the surrounding configurable devices will pop up, then click "Add" to select the desired device, choose the right WIFI as the same with your phone and enter the WIFI password, lastly click "complete" to finish the connection and you can check working status and set it in the app now. It may takes several seconds to minutes, and the WIFI indicator turns solid on when the connection is completed.
- Once connected, first check if there is an OTA push for a new software version. If yes, it is recommended to upgrade the machine software to the latest version first to experience the latest product features.
- The upgrade process takes approximately 10-15 minutes. Do not interrupt the process (e.g., power off, restart the machine) until the machine prompts that the upgrade is successful.
- For a successful OTA update, it is critical to keep the RTK antenna powered on. A power loss may cause the update to fail.

NOTE: Make sure to complete the mapping process in the APP before starting the mower.

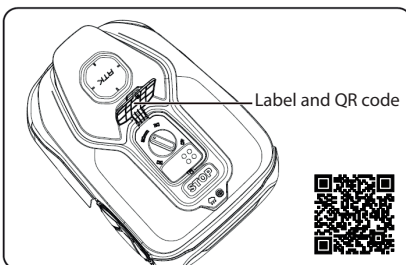

USING THE APP

1. homepage view

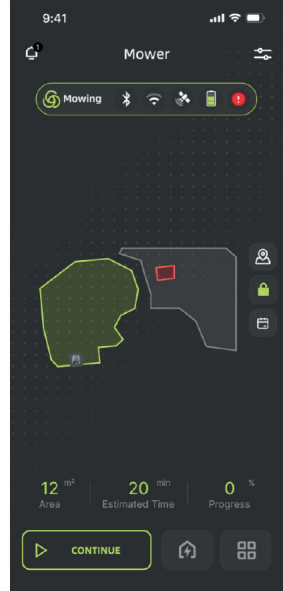
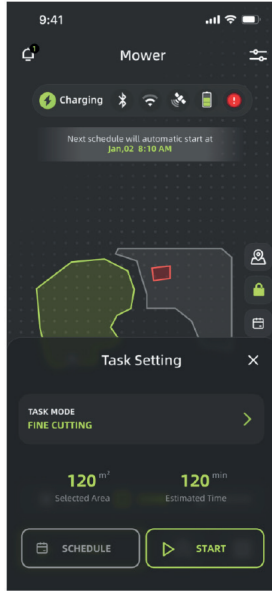
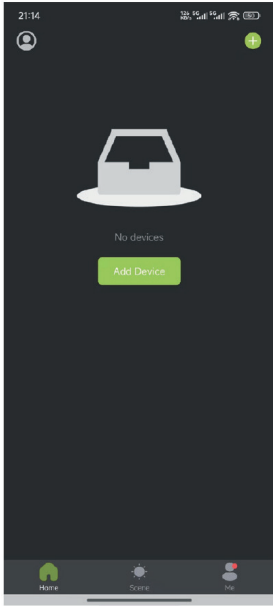

MAPPING THE GARDEN

The robotic lawn mower can map your lawn in two ways: manually or automatically.

- Manual mapping is recommended for complex gardens with many obstacles and without a clear boundary around the lawn.
- Automatic mapping (Auto Mapping) is easier and runs automatically.

MANUAL MAPPING

During manual mapping, you control the robot yourself via the mobile app.

1. Place the robot in the charging station at the edge of the lawn.
2. Open the app – select the machine – then choose “Settings”, “Map” and press “Create Map”.
3. The machine checks that everything is OK – press “Next”.
4. Press “Create Station” to create the charging station location.
5. Set the starting point where the robot should begin. This must be at the outer edge of the lawn – preferably directly from the charging station.
6. Drive the robot along the entire outer edge of the lawn.
7. When the boundary has been completed, press “Save Boundary”.
8. You can then add additional zones using “Add Area” or add restricted zones using “No-Go Zone”.
9. When everything has been added, finish by pressing “Finish Map”.



⑥ Walk Along the Edge

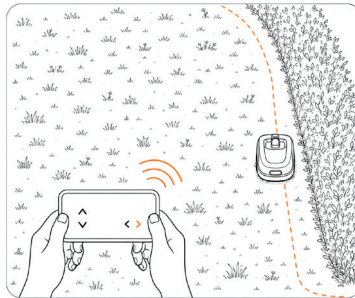

AUTOMATIC MAPPING (AUTO MAPPING)

1. Place the robot in the charging station at the edge of the lawn.
2. Open the app – select the machine – then choose “Settings”, “Map” and press “Create Map”.
3. The machine checks that everything is OK – press “Next”.
4. Press “Create Station” to create the charging station location.
5. Set the starting point “Set Start Point” where the robot should begin. This must be at the outer edge of the lawn – preferably directly from the charging station.
6. Turn on “Auto Mapping” in the upper right corner.
7. The robot will automatically drive along the edge and map the area.
8. When finished, the map must be approved in the app by pressing “Save Boundary”.
9. You can then add additional zones using “Add Area” or add restricted zones using “No-Go Zone”.
10. When everything has been added, finish by pressing “Finish Map”.

IF THE MAPPING FAILS

- Check that everything is installed correctly and try again with another starting point, or use manual mapping instead.

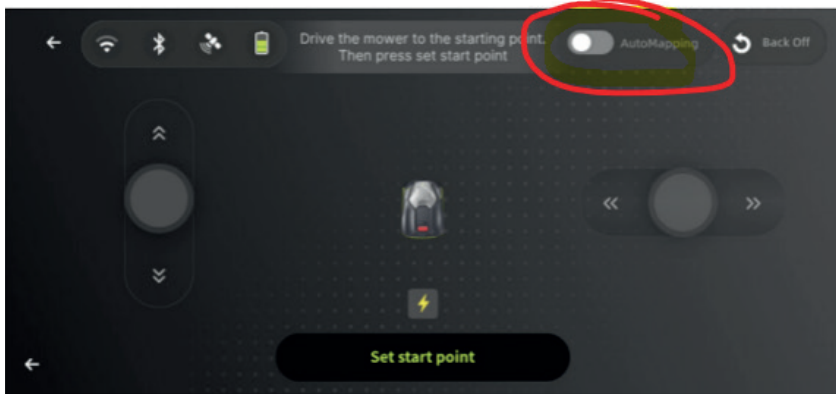

BOUNDARY

Manual Mapping (Zone)

1. Users can remotely control the machine via the mobile app to the desired position and set it as the map's starting point.

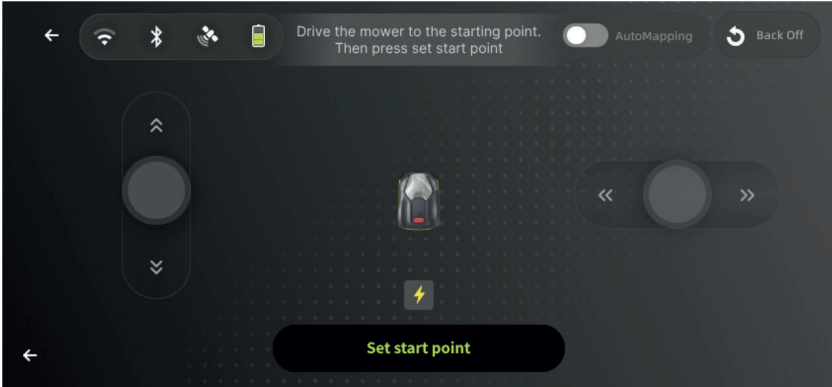

Automatic Mapping (Zone)

After remotely controlling the machine to the starting point of the zone boundary via the mobile app, the user can choose automatic mapping.

Important precautions

After clicking "Automatic Mapping", the machine will automatically move counterclockwise along the boundary and return close to the starting point. After approximately 1–2 minutes, the map will close automatically and the user must confirm the map.

Manual Mapping – Sequence in the App. Start by opening the app and then follow the steps below:

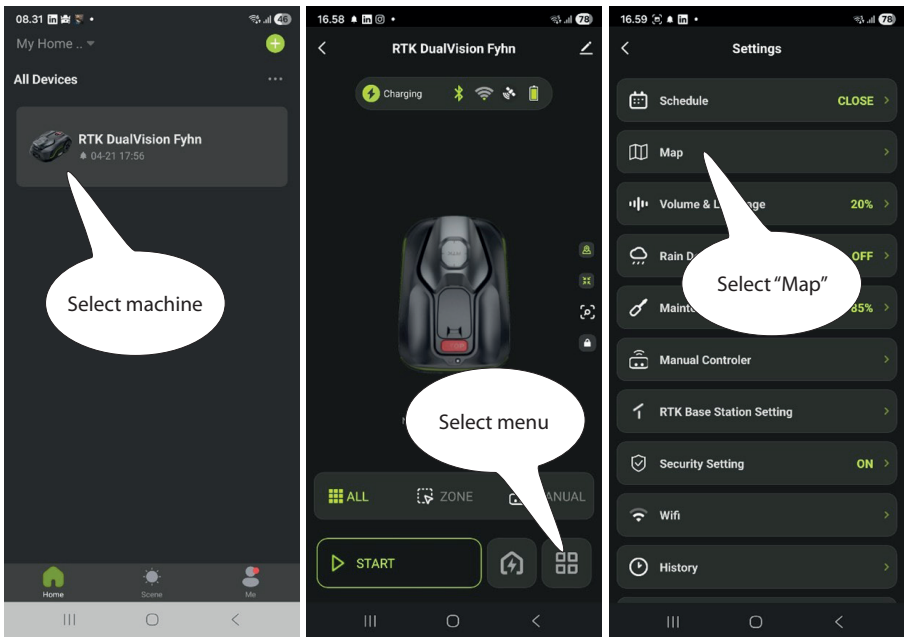

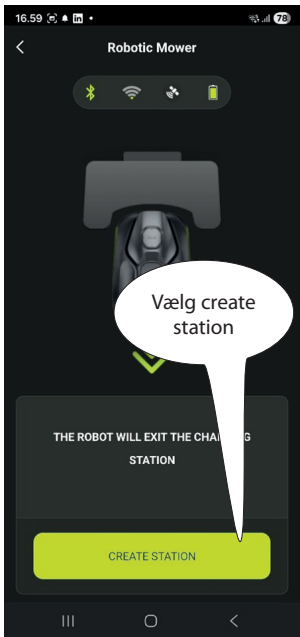
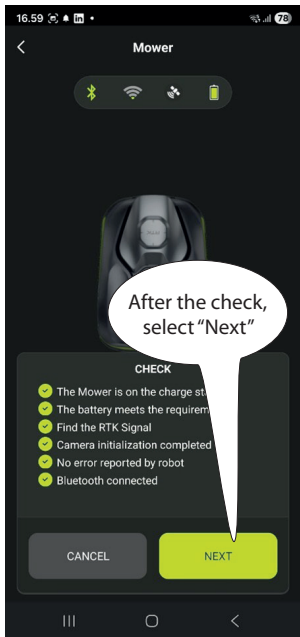
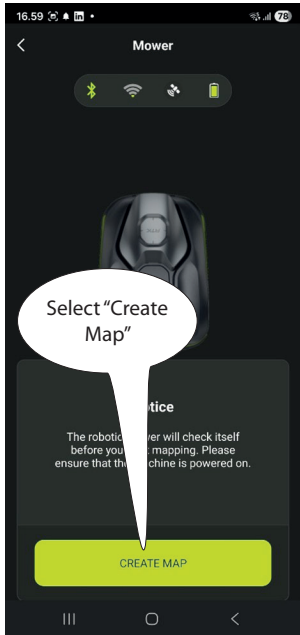
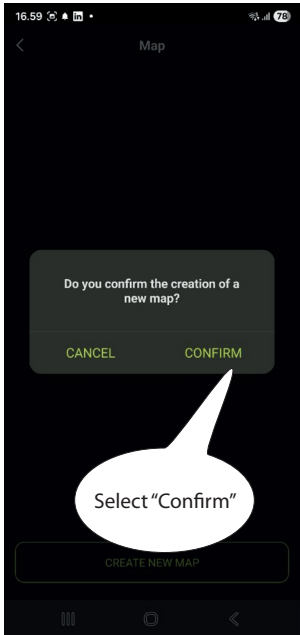
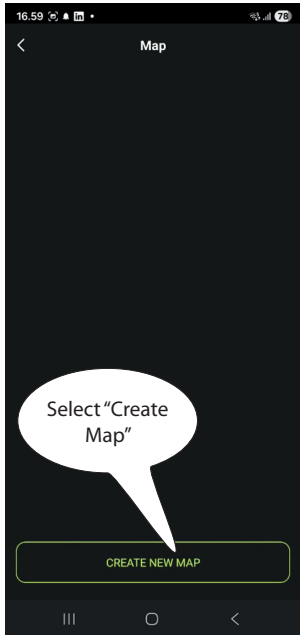

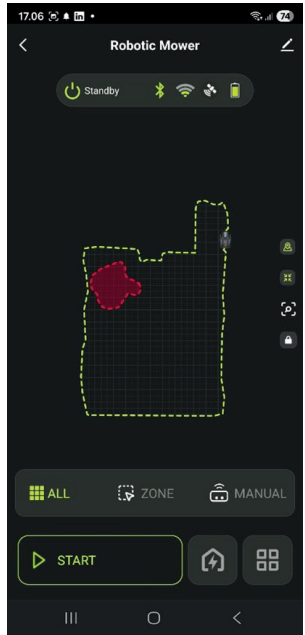
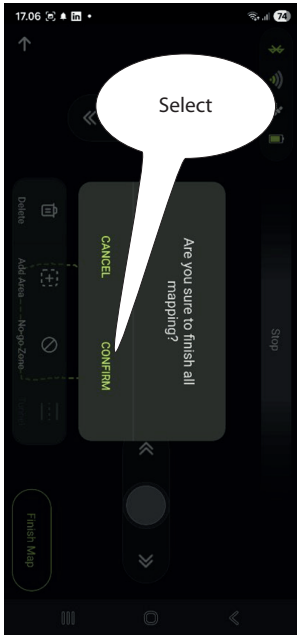
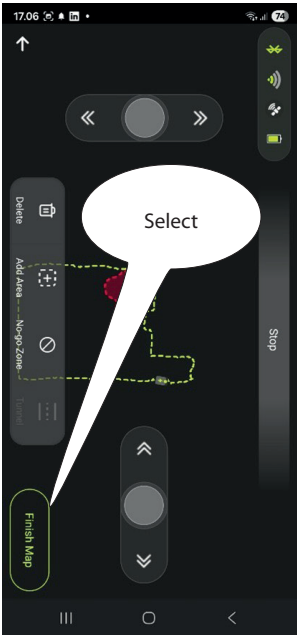
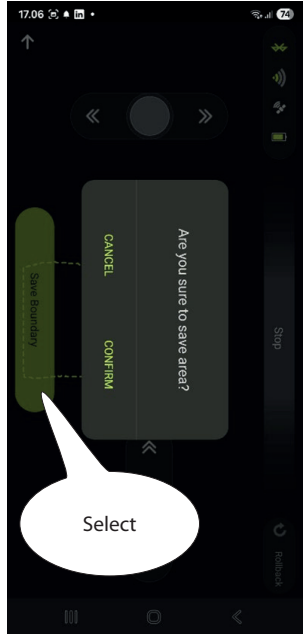
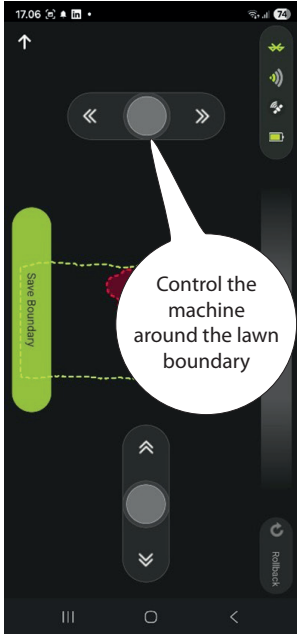
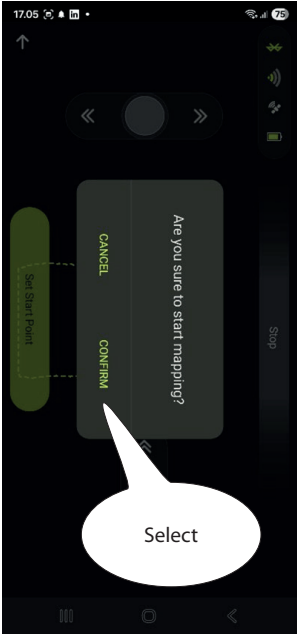

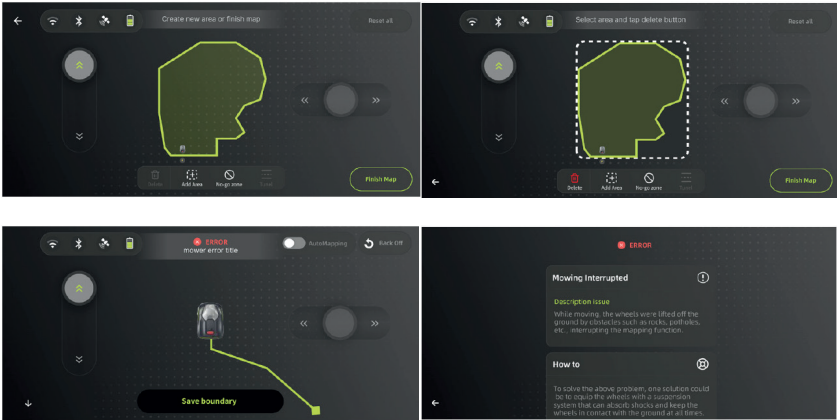

Adding More Zones

Users can use the APP to remotely control the machine to the starting point, then start mapping, until the mapping is complete and confirmed.

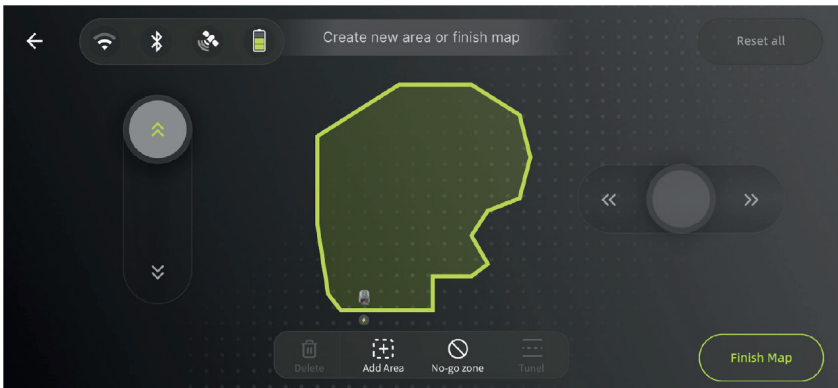

No-Go Zones

If users hope to preserve parts of the lawn, they can set no-go zones within an established area. Users can use the APP to remotely control the machine to the starting point, then start creating the no-go zone, until the mapping is complete and confirmed.

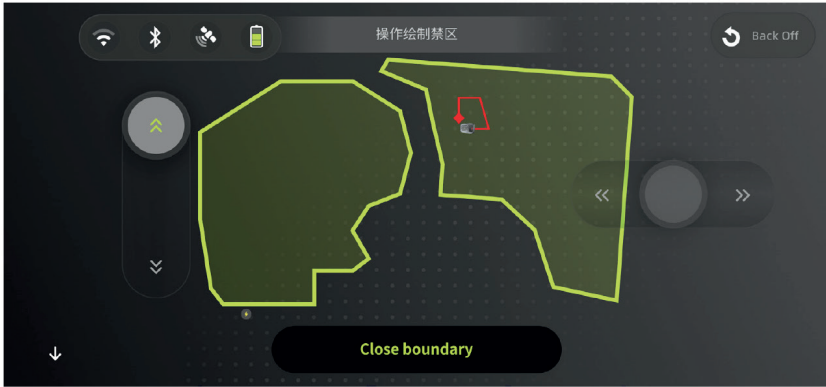

Passages

Connect multiple zones with passages. The machine can use passages to travel to other zones for work. If multiple zones are not connected by passages, the machine cannot go to other zones to work.

Users can use the APP to remotely control the machine to inside Zone A, click to set as the start point, then remotely control to inside Zone B, and click to finish creation.



Multi-Map Management

If the user has set up multiple maps, they can choose to enable a specific map in “Multi-Map Management”.

Note: Users need to remember the base station and charging dock position for each map. When enabling a map, the base station and charging dock must be placed in the same position. If the position deviates, it may cause the device to go out of bounds and affect usage.

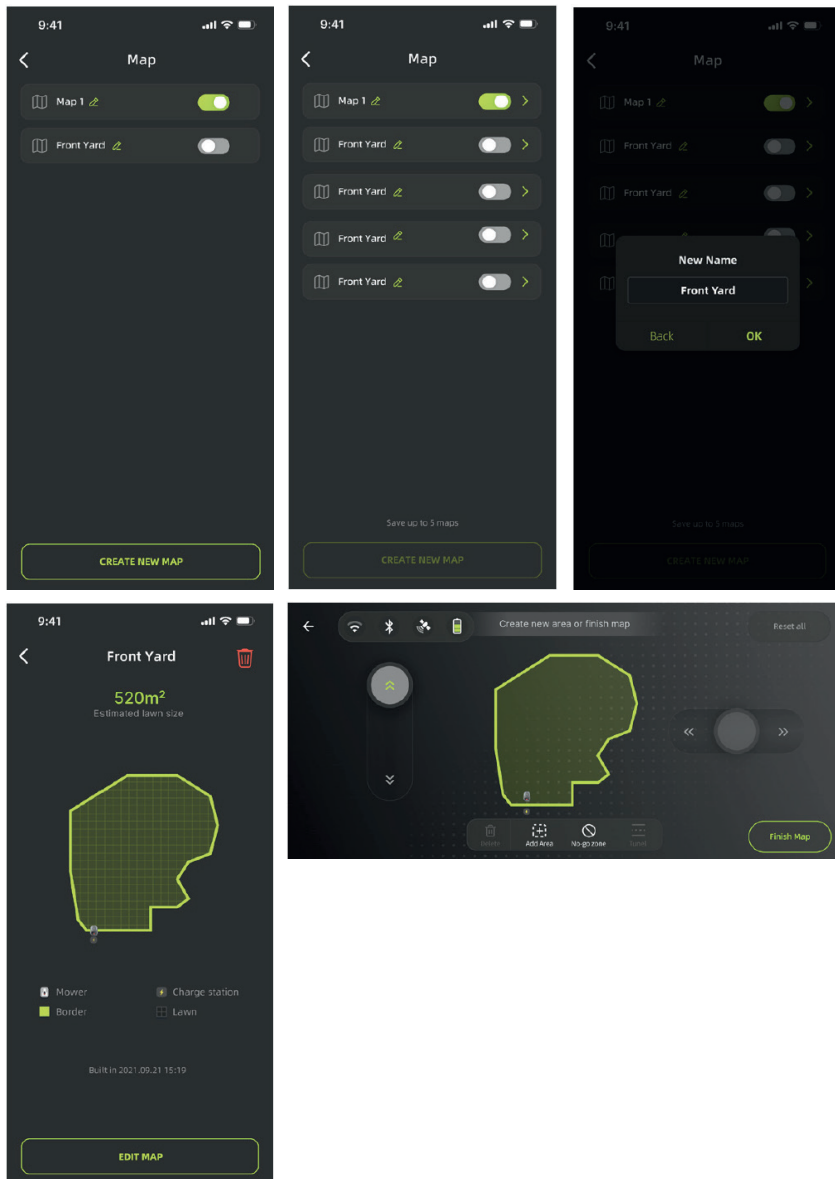

MAP AND MOWING SETTINGS

Selective Mowing

After the user creates the map, they can choose in the APP to mow the entire area or a selected specific zone to mow.

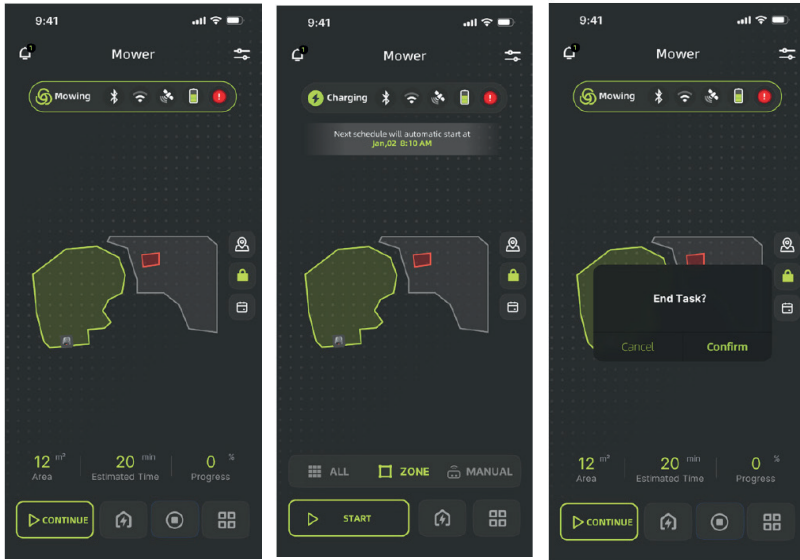

start = Start, house = Home (Return to charge), square = End, # symbol = Settings

Map Setting (per Zone)

Users can select a specific zone via the APP and configure settings for that zone, such as the machine's mowing direction, traversal spacing, etc.

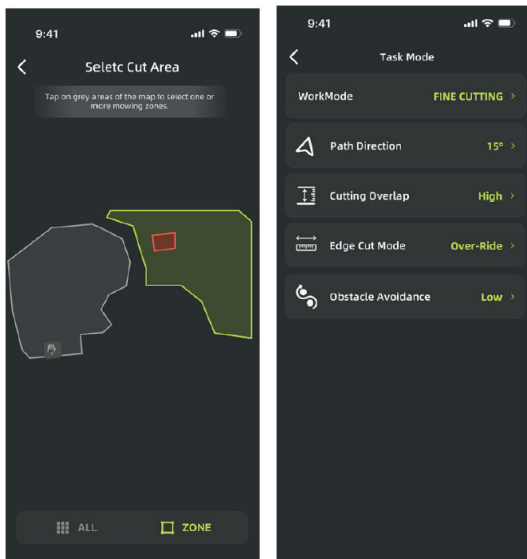

Mowing Mode Selection

Users can set the machine's mowing mode via the APP: Standard Mode and Fine Mode.

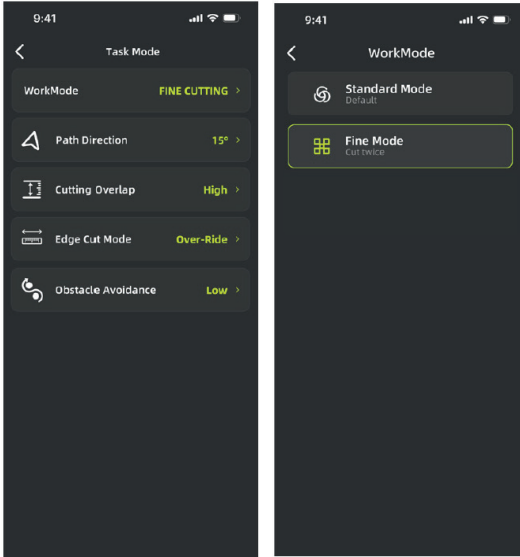

Mowing Mode: Standard Mode / Fine Mode

Mowing Direction Selection

If the machine frequently mows from the same direction on the lawn, noticeable mowing marks may form. It is recommended that users regularly change the mowing direction. This can be set from 0-180° via the APP.

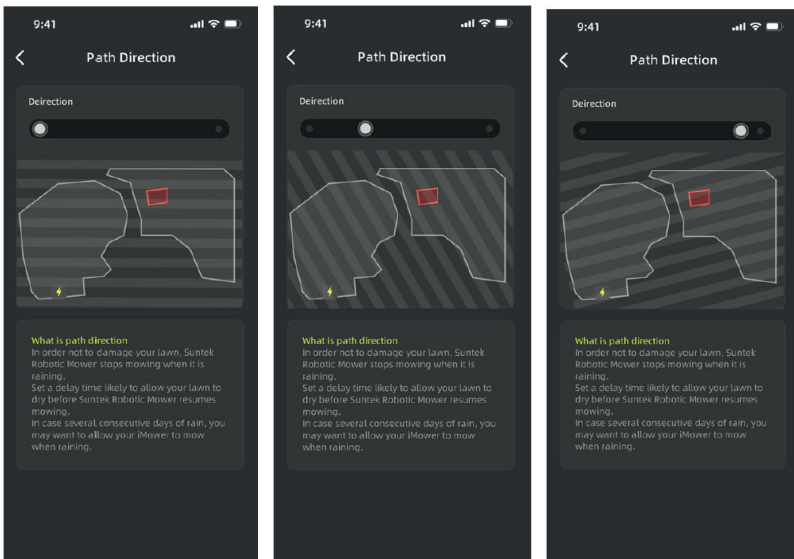

Overlap Setting

Users can set the traversal spacing for I-pattern mowing on the APP.

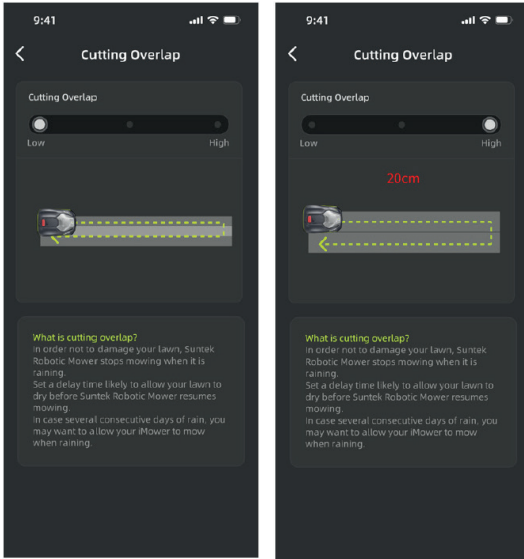

Edge Cutting Mode Selection

Users can set the distance from the boundary during mowing.

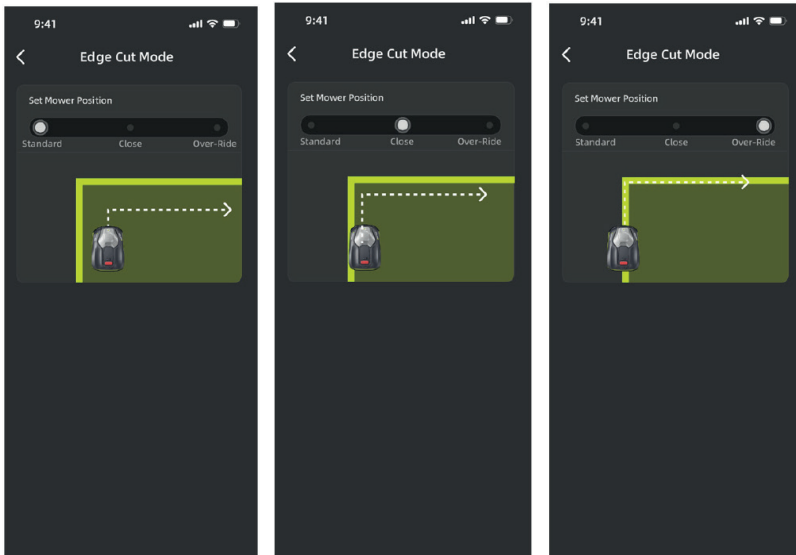

Obstacle Avoidance Sensitivity

GB

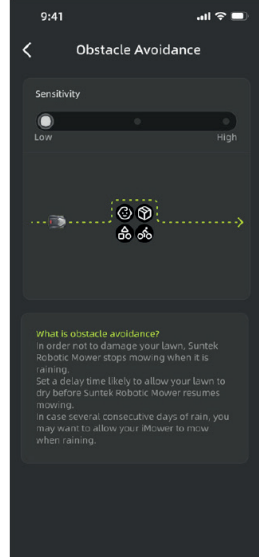
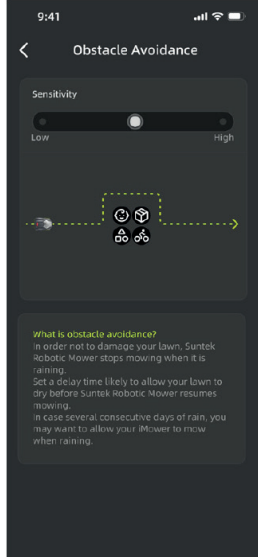
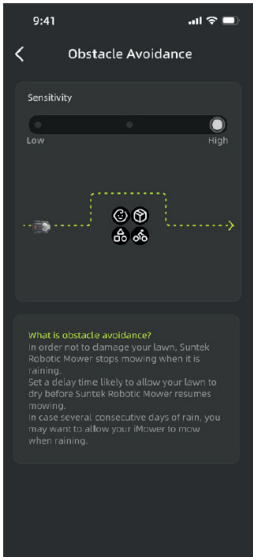

Machine General Settings

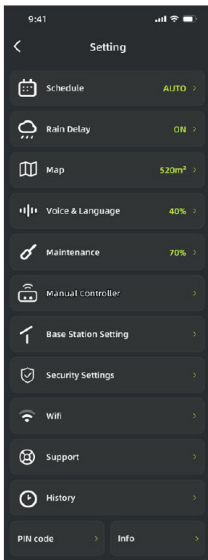

Calendar Management

Your mower will automatically create its own schedule and operating times based on lawn size and other factors.

Users can also set a specific mowing schedule and operating times based on their own needs.

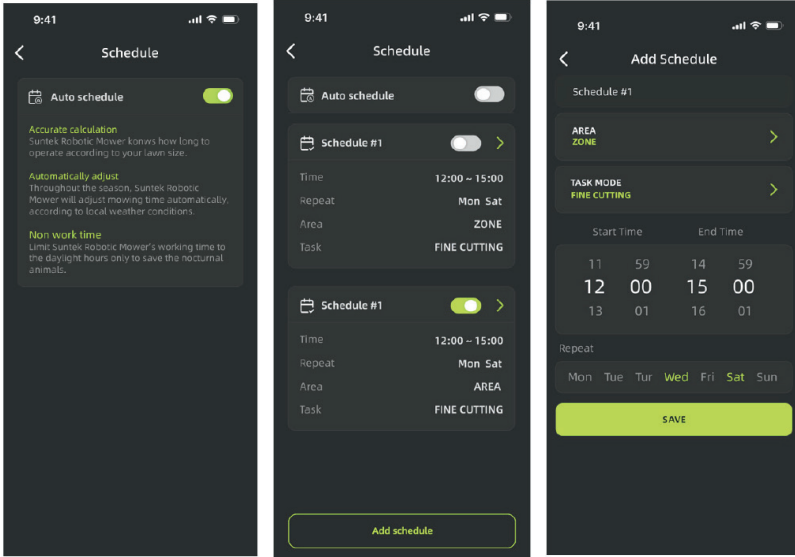

Rain Delay

To avoid damaging the lawn, the machine automatically stops mowing when it rains.

Users can set a delay timer on the APP to ensure the lawn is dry before the machine resumes work.

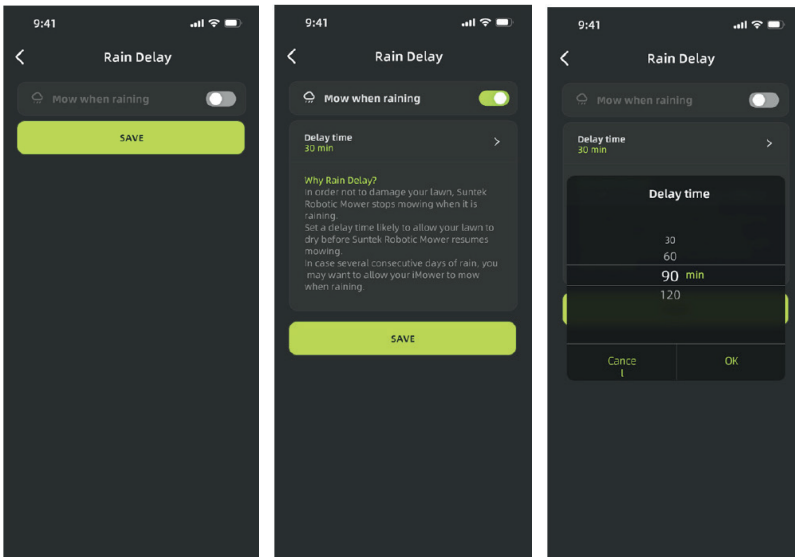

This interface can also edit and delete maps.

Volume and Language Management
Users can set the device's voice broadcast volume and language.

GB

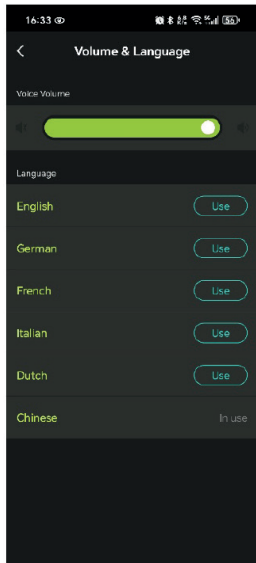
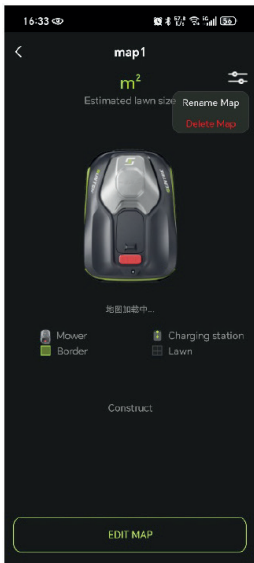

Maintenance - Blade

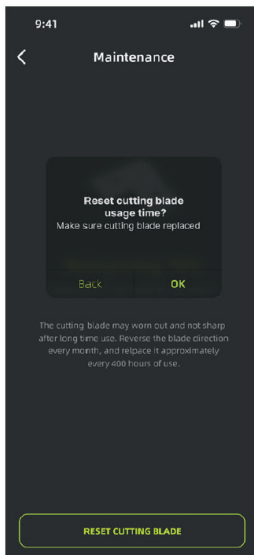

Manual Base Station Pairing

If the user needs to manually pair the base station, enter the base station's SN code.

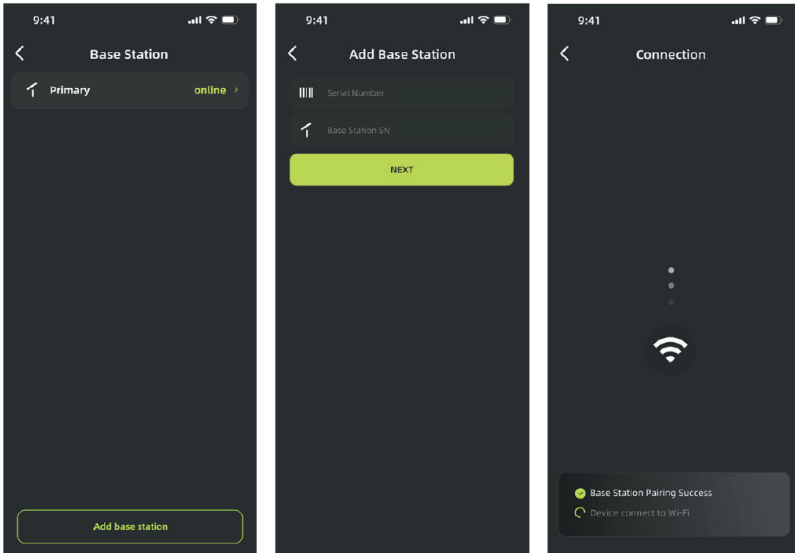

GEO-Fence

After the user sets the valid working range for the machine on the APP, if the machine exceeds this range, it will trigger a lock and continuously sound an alarm.

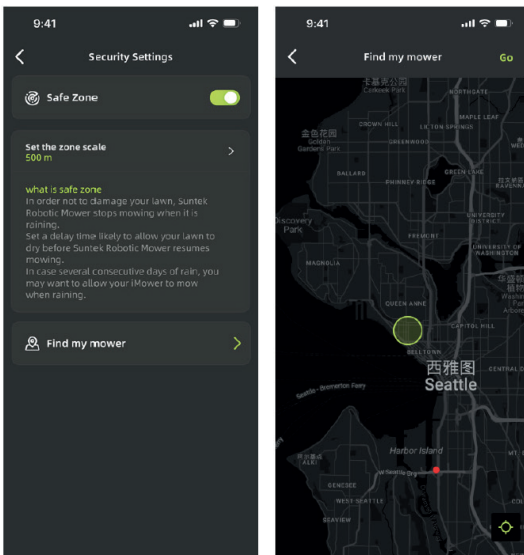

Change PIN Code

The initial PIN is 0000. Users can change the PIN code via the APP.

If you forget the PIN code, you need to contact after-sales service personnel and provide your purchase proof to get help.

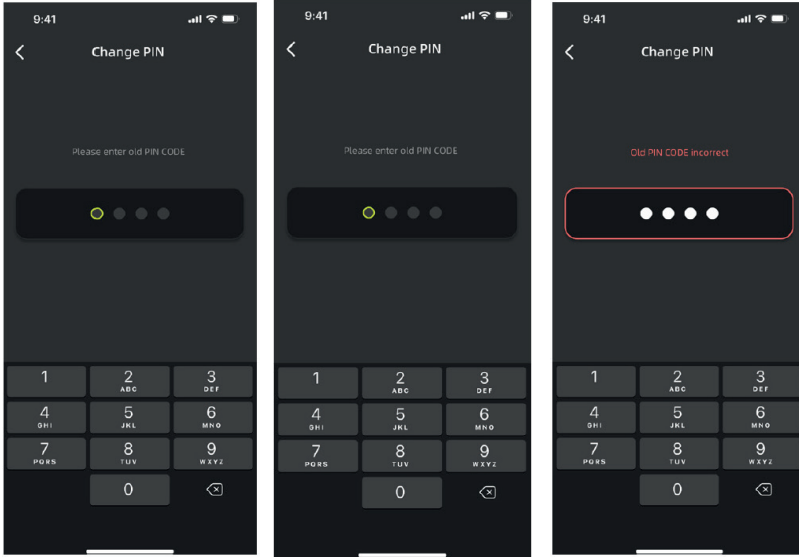

Machine Information and Restore Factory Settings

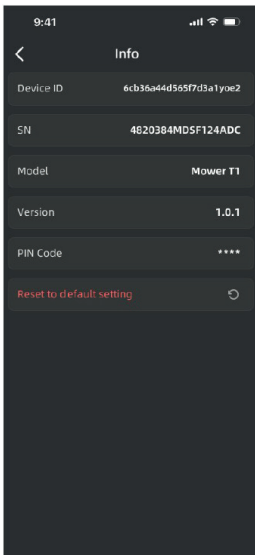

CONTACT US

To better solve your inquiries, you can find Q&A for similar issues in the APP, or you can contact our service engineers through the APP for further assistance.

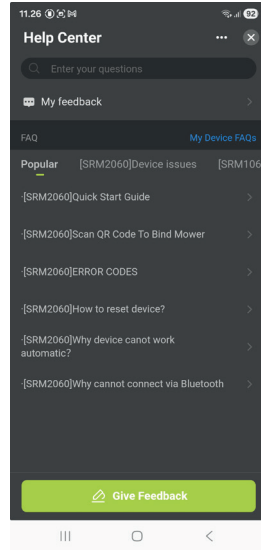
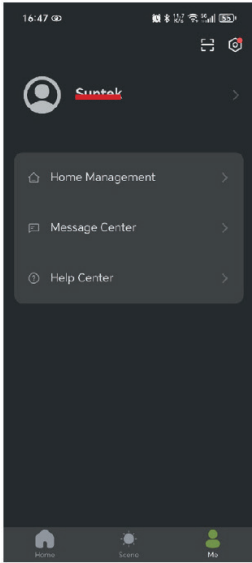

MAINTENANCE

Your mower works hard and needs regular cleaning and inspection to ensure it lasts for years without problems. This section explains how to keep your mower in top condition.

Keep it sharp

Each cutting blade lasts up to 2 months when the mower is programmed to mow daily. Always check for chipped or damaged blades and replace them if needed.

When blades are dull or worn, replace them with the spare blades provided with your mower. Additional spare blades are available from your nearest mower retailer.

WARNING! Before cleaning, adjusting, or replacing the blades, turn your mower OFF and wear protective gloves.

Replacing the blades

Gently flip the mower over (Fig. 1).

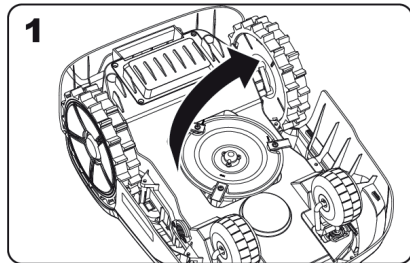

Remove the screws from the blades using a screwdriver (Fig. 2-3).

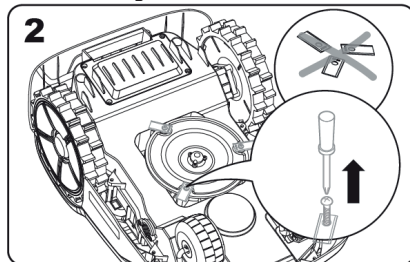

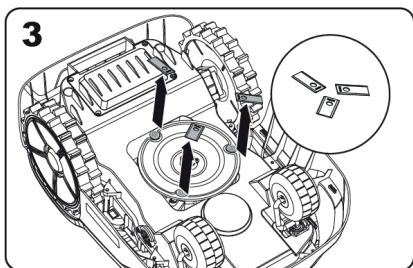

Firmly screw in the new blades (Fig. 4–5).

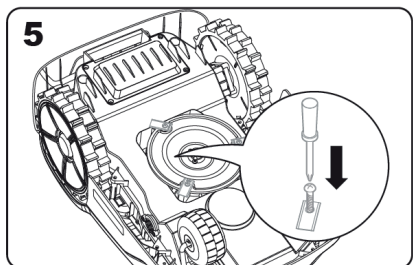
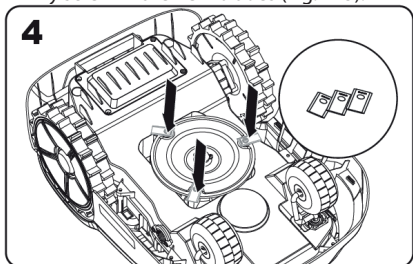

Attention:

- Always replace all blades at the same time.
- Always use new screws when fitting blades. This ensures blade retention and balances the blade turning disc. Using old screws may cause serious injury.
- After securing the blade to the blade disc, make sure it spins freely.

KEEP IT CLEAN

Your mower should be cleaned regularly to maintain performance—especially removing dirt, debris, and grass build-up from daily mowing. Always turn the mower off before cleaning for extra safety.

WARNING! Do not use a hose, high-pressure washer, or pour running water on your mower. High-pressure water can penetrate seals and damage electronic or mechanical parts.

Cleaning the Upper Body

Clean using a spray bottle filled with water. Do not use solvents or polishers.

Use a brush or clean cloth to remove built-up dirt.

Cleaning the Bottom

Flip the mower upside down.

Remove debris and grass clippings with a brush. Avoid touching the blades with your hands—wear gloves for protection.

Clean the blade disc, chassis, and front wheel(s) thoroughly with a soft brush or moist cloth.

Rotate the blade disc to ensure it spins freely and remove any lodged debris that could cause cracks or damage.

Ensure blades can spin freely around their screws and remove any obstructions.

Cleaning the Drive Wheels

Remove mud from the wheels with a brush to maintain good traction.

Clearing the Charging Contacts

Clean the contact pins on the charging station and the charging strips on the mower with a cloth.

Periodically remove any grass or debris build-up to ensure successful charging.

BATTERY MAINTENANCE

Store the battery fully charged in a cool, dry place between -20°C and 60°C.

Recommended mower operating temperature: 0–50°C.

Recommended battery charging temperature: 4–45°C.

Battery lifespan depends on hours of use and daily run time during mowing season.

During Storage:

- Connect the charging station to power (blue light will turn on).
- Dock the powered-off mower in the charging station.
- The light will turn red while charging.
- When fully charged, the light will turn green.

WINTER STORAGE

Although the mower is built to withstand severe weather, it is recommended to store it in a shed or garage during winter.

Before Storage:

- Clean thoroughly.
- Fully charge the battery.
- Turn the power off.

Spring Start-Up:

- Update time and date via the app.
- Clean oxidation from charging contacts with fine-grade emery cloth.
- Fully charge the battery before operating.

UPDATE

Your mower is continually improved with new software. Always keep it updated to enjoy the latest features.

If the robot has run out of power and cannot be started, manually lift it back into the charging station and charge it before attempting troubleshooting. For other error codes, disconnect the power and restart the robot.

Whatever problem occurs, it is always recommended that you first try restarting the robot and see if that fixes the issue. Turn off the robot, wait 10 seconds and then switch it on again

For further assistance and troubleshooting, contact Schou After Sales.



SCHOU AFTER SALES - robotservice@schou.com

ABOUT THE WARRANTY

The warranty will be void:

If the robotic lawnmower has been used incorrectly, has not been maintained correctly, has been modified, rebuilt or otherwise changed, has been repaired by someone other than an authorised service centre, or has been exposed to thunderstorms.

If non-original SCHOU spare parts and accessories have been used with the robotic lawnmower.

If the robotic lawnmower has been used commercially, including for hire.

The warranty does not cover:

Normal wear or damage caused by foreign bodies or accidents.

Wear and tear of parts (e.g. blades, cutting disk, boundary cable, pegs, connector, etc.), even if the robotic lawnmower has been used in accordance with the instructions.

Incorrect or unauthorised maintenance and handling.

Damage and errors due to overload.

Limited warranty:

The battery is covered by a 12-month warranty.

This only applies to the original battery supplied with the robotic lawnmower, or an original battery of the same model number as the original battery. The robotic lawnmower's back-up battery is also covered by the 12 month warranty.

ERROR MESSAGES

GB

| Error Code | Description | Action |
|------------|--|--|
| E01 | Machine triggers anti-theft lock | Release the PIN code lock and safety lock after confirming safety. |
| E02 | Machine triggers emergency stop lock | Release the security lock after confirming safety. |
| E03 | Machine locks outside the grassland | Ensure that the machine is in the grassland and grass can be seen in front. Release the safety lock after confirming safety. |
| E04 | Machine triggers occlusion lock | Confirm that the lens and front are unobstructed. Release the safety lock after confirming safety. |
| E05 | Machine triggers lifting lock | Put the machine down and release the safety lock after confirming safety. |
| E06 | Machine triggers tilt lock | Put the machine down and release the safety lock after confirming safety. |
| E07 | Machine triggers tipping lock | Turn the machine over and release the security lock after confirming safety. |
| E08 | Continuous collision locking of machine | Verify the machine is not colliding or encountering resistance. Release the safety lock after confirming safety. |
| E09 | System self-test abnormal lock | Restart the machine. If repeated failures occur, contact Technical Support. |
| E10 | Continuous abnormal locking of software | Restart the machine. If repeated failures occur, contact Technical Support. |
| E11 | Long-term release failed and locked | Try to release manually. Release the safety lock after confirming safety. |
| E12 | Motor undervoltage protection locked | Move the machine back to the charging base for charging. |
| E13 | Abnormal locking of machine drive motor | If multiple attempts fail, contact Technical Support. |
| E14 | Abnormal battery charging | Wait until the battery recovers to normal. If it does not, contact Technical Support. |
| E15 | Recharging failed | Ensure charging piles and QR codes are not blocked. |
| E16 | Mapping failed | Ensure the machine is on the charging pile with a charging signal. |
| E17 | Cutting motor stalling | Confirm the cutterhead motor is not entangled. If multiple attempts fail, contact Technical Support. |
| E18 | Drive motor stalling | Confirm the drive motor is not entangled. If multiple attempts fail, contact Technical Support. |
| E19 | Cutting motor overcurrent | Confirm the cutterhead motor is not entangled. If retry fails after full stop, contact Technical Support. |
| E20 | Drive motor overcurrent | Confirm the drive motor is not entangled. If retry fails after full stop, contact Technical Support. |
| E21 | Cutting motor short circuit/open circuit | Restart the machine after a short pause. If repeated failures occur, contact Technical Support. |
| E22 | Drive motor short circuit/open circuit | Restart the machine after a short pause. If repeated failures occur, contact Technical Support. |
| EE0 | Unable to identify error | Wait 1 minute to see if it clears. If not, restart the machine. If problem persists, contact Technical Support. |
| F01 | PIN code input error | Trigger the input interface again and enter the correct PIN code. |

| Error Code | Description | Action |
|------------|--|---|
| E23 | The battery is under-voltage | Please recharge sufficiently and retry. Contact Tech Support if multiple attempts fail. |
| E24 | Phase loss cutting motor | Let idle; contact support if persists |
| E25 | Phase loss drive motor | Let idle; contact support if persists |
| E26 | Power button pressed | Remove from base; start; contact support if persists |
| E28 | Battery pack abnormal | Restart; contact support if persists |
| E29 | RTK abnormal | Restart; contact support if persists |
| E091 | Camera initialization error | Restart; contact support if persists |
| E092 | Main control timer error | Restart; contact support if persists |
| E093 | Camera MIPI cable error | Restart; contact support if persists |
| E094 | MCU hardware register error | Restart; contact support if persists |
| E101 | Camera triggered offline | Restart; contact support if persists |
| E102 | Camera repeated offline | Restart; contact support if persists |
| E103 | Camera data abnormal | Restart; contact support if persists |
| E104 | IMU data abnormal | Restart; contact support if persists |
| E105 | Chassis data abnormal | Restart; contact support if persists |
| E106 | RTK data abnormal | Restart; contact support if persists |
| E107 | Perception abnormal | Restart; contact support if persists |
| E108 | Node offline | Restart; contact support if persists |
| E161 | Mapping not started: not on dock | Return to dock; START+OK |
| E162 | Mapping not started: low battery | Charge |
| E163 | Mapping terminated: safety abnormal | Return to dock |
| E164 | Mapping not started: rain triggered | Return to dock; START+OK |
| E281 | Comm lost drive board/ battery | Ensure temp/comm normal; auto recover |
| E282 | Battery high-temp charging | Cool; auto recover |
| E283 | Battery low-temp charging | Warm; auto recover |
| E284 | Battery high-temp discharging | Cool; auto recover |
| E285 | Battery low-temp discharging | Warm; auto recover |
| E291 | RTK state 5 >10 min | Ensure RTK state 4; auto recover |
| E292 | RTK state 1 >5 min | Ensure RTK state 4; auto recover |
| E30 | Error, device moved outside the electronic fence | Triggered when the device leaves the electronic fence radius R for N seconds. |

| Error Code | Description | Action |
|------------|--|--|
| E501 | Error, left wheel phase-to-phase short circuit protection | 1. Triggered when current between any two motor phases exceeds 50A. 2. Self-recovery 2 seconds after trigger. |
| E502 | Error, right wheel phase-to-phase short circuit protection | 1. Triggered when current between any two motor phases exceeds 50A. 2. Self-recovery 2 seconds after trigger. |
| E503 | Error, blade disc phase-to-phase short circuit protection | 1. Triggered when current between any two motor phases exceeds 50A. 2. Self-recovery 2 seconds after trigger. |
| E504 | Error, low battery | Battery level is below 30% |
| E505 | Error, rain sensor triggered | Rain sensor has detected rain. |
| E506 | Error, base station moved, please remap | Triggered when the charging station detects the base station's coordinates have moved more than 20m. |
| E507 | Error, sunset condition triggered | Cannot depart until 30 minutes after sunrise. Return to charge is forced 30 minutes before sunset. |
| E511 | Diagnostic mode, insufficient disk space | |
| E512 | Diagnostic mode, USB write failed | Failed to copy bag file to USB drive in diagnostic mode. |
| E513 | Diagnostic mode, network disconnected | No MQTT connection when uploading bag file to server in diagnostic mode. |
| E514 | Diagnostic mode, server interface error | MQTT returned an error (non-200) when uploading bag file to server in diagnostic mode. |

TROUBLE SHOOTING

| Message Displayed | Probable Cause/Event | Corrective Action |
|---|---|--|
| Mower at the station with no button response | Abnormal environment or posture | Check the on-screen message and follow the manual's solution. |
| Charging pile indicator flashes red | Voltage instability or other faults | Plug and unplug the charger. |
| Charging pile indicator not on (blue breathing light) | Not powered on | Check charger and connections to a power supply. |
| Mower spins in front of charging base when recharging | Searching for boundary/charging base | Keep the area in front of the charging station clear. |
| Mower runs but blade disc does not rotate | Searching for charging base | Normal behavior; blade stops during base search. |
| Mower vibrates | Damaged blades or unbalanced blade disc | Replace damaged blades or remove debris. |
| Grass cut unevenly | Mower needs more time, lawn too large, dull blades, or incorrect cutting height | Allow full coverage, use 'Fine Cutting' mode, replace blades, and adjust height gradually. |
| Mower in working area but shows 'not in working area' | Dirty/covered camera, debris, or sparse grass | Clean camera, clear area, restart mower. |
| Mower does not charge | No power or poor contact | Check power cord and charging contact alignment. |
| Mower stops in working area | Obstacles, dense grass, low cutting height, or high temperature | Remove obstacles, raise cutting height, resume in cooler conditions. |
| Shorter run-times | Dense/high grass, clogged blade disc, or old battery | Clear clogs, mow more often, or replace battery. |
| Mower not operating at correct time | Incorrect time or schedule | Set correct system time and working hours. |
| Cannot dock with charging pile | Environmental issues or dirty contacts | Restart mower, clean charging pins/strips. |
| Blue light on charging pile before charging complete | Over-temperature protection | Move base to shade or wait until cooler. |
| Wheels skid | Obstacles under mower or wet grass | Remove obstacles, mow in dry conditions. |
| Mower slips out of working area | Low wheel grip | Clean wheels for better traction. |
| System crash while charging or standby | Software/display fault | Restart mower. |
| Mower fails to connect to internet | Incorrect router settings | Use correct 2.4GHz or 5GHz settings, reconnect to network if changed. |

EU DECLARATION OF CONFORMITY

| | |
|----------------------|-----------------------|
| Manufacturer: | |
| Company name | Schou Company A/S |
| Address | Andreas Schous Vej 63 |
| Postal code | 6000 |
| City | Kolding |
| Country | Denmark |

This declaration of conformity is issued under the sole responsibility of the manufacturer and herewith declares that the product

| | |
|--------------------------------|--|
| Product identification: | Product: ROBOTIC LAWN MOWER 900 SQM RTK Brand Name: GROUW, Item no.: 108087 |
|--------------------------------|--|

Picture identification:

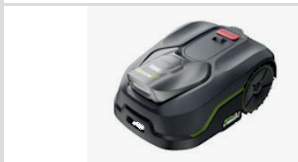

is in conformity with the provisions of the following EC directive(s) (including all applicable amendments)

| Reference Number(s) | |
|---------------------|------------|
| 2023/1542/EU | 2014/30/EU |
| 2014/35/EU | 2006/42/EU |
| 2014/53/EU | 2011/65/EU |

References of standards and/or technical specifications applied for this declaration of conformity, or parts thereof:

| Harmonized Standard Number(s) | |
|-------------------------------|---------------------------|
| EN 60335-1:2012/A15 | EN 60335-2-29:2021/A1 |
| EN 62233:2008 | EN 50636-2-107:2015/A3 |
| EN 300 328 V2.2.2:2019 | EN 301 893 V2.1.1:2017 |
| EN 303 413 V1.2.1:2021 | EN 301 489-3 V2.3.2:2023 |
| EN 301 489-17 V3.3.1:2024 | EN 301 489-19 V2.2.1:2022 |
| EN 61000-3-3:2013 | EN 50636-2-107:2015/A3 |
| EN 18031-1:2024 | EN 18031-2:2024 |

Other standards and/or technical specifications :

| Standard or technical procedure | |
|---------------------------------|------------------------|
| EN IEC 55014-1:2021 | EN IEC 55014-2:2021 |
| EN IEC 61000-3-2:2019/A2 | EN 61000-3-3:2013/A2 |
| EN 300 220-2 V3.2.1:2018 | EN 300 440 V2.2.1:2018 |
| EN 301 489-1 V2.2.3:2019 | EN IEC 62311:2020 |
| IEC 62321-3-1:2013 | IEC 62321-5:2013 |
| IEC 62321-4:2013/AMD1 | IEC 62321-6:2015 |
| IEC 62321-7-1:2015 | IEC 62321-7-2:2017 |
| IEC 62321-8:2017 | IEC 60335-1:2010/A2 |
| IEC 60335-2-107:2017/A2 | |

(1) Where appropriate, the applicable parts or clauses of the standard or the technical specification should be referenced.

Signed for and on behalf of the manufacturer by:

Kolding 11/02/2026

Kirsten Vibeke Jensen
Compliance Manager

ENVIRONMENTAL INFORMATION



Electric and electronic equipment (EEE) contains materials that could be dangerous and harmful to human health and the environment if the electrical and electronic waste

(WEEE) is not properly disposed of. Products (and batteries if included) marked with the crossed-out waste bin are electrical and electronic equipment. The crossed-out waste bin symbolises that the device must not be disposed of at the end of its service life together with household waste but must be disposed of separately.



SCHOU AFTER SALES

Note: Please provide the product model number in connection with all inquiries.

The model number is shown on the front of this manual and on the product rating plate.

www.schou.com

Manufactured in China

Manufacturer:

Schou Company A/S

Andreas Schous Vej 63













DK-6000 Kolding

www.schou.com





All rights reserved. The content of this manual may not be reproduced, either in full or in part, in any way by electronic or mechanical means, e.g. photocopying or publication, translated or saved in an information storage and retrieval system without written permission from Schou Company A/S.

WARNSYMBOLS FÜR DEN RASENMÄHER

DE

| | | | |
|---|---|---|--|
|  | <p>Lesen Sie die Gebrauchsanweisung, bevor Sie die Maschine bedienen.</p> |  | <p>Gerät der Klasse III</p> |
|  | <p>Halten Sie beim Betrieb der Maschine einen sicheren Abstand.</p> |  | <p>Recyclbar.</p> |
|  | <p>Betätigen Sie die Deaktivierungsvorrichtung, bevor Sie an der Maschine arbeiten oder sie anheben.</p> |  | <p>Li-Ionen-Batterie. Dieses Produkt ist mit einem Symbol für die „getrennte Sammlung“ aller Batteriepacks und des Akkupacks gekennzeichnet. Anschließend wird es recycelt oder demontiert, um die Umweltbelastung zu reduzieren. Batteriepacks können aufgrund ihres Gehalts an gefährlichen Stoffen die Umwelt und die menschliche Gesundheit gefährden.</p> |
|  | <p>Steigen Sie nicht auf die Maschine.</p> |  | <p>Geräuschemission</p> |
|  | <p>Dieses Zubehör entspricht den geltenden EG-Richtlinien.</p> |  | <p>Nicht verbrennen.</p> |
|  | <p>Elektroaltgeräte dürfen nicht mit dem Hausmüll entsorgt werden. Bitte recyceln Sie dort, wo Recyclingmöglichkeiten vorhanden sind. Erkundigen Sie sich bei Ihrer örtlichen Behörde oder bei Ihrem Einzelhändler hinsichtlich des Recyclings.</p> |  | <p>Batterien können bei unsachgemäßer Entsorgung in den Wasserkreislauf gelangen, was gefährlich für das Ökosystem sein kann. Entsorgen Sie Altbatterien nicht als unsortierten Siedlungsabfall.</p> |
|  | <p>Zerlegen Sie die Maschine nicht ohne Genehmigung.</p> | | |

WARNSYMBOL FÜR DAS LADEGERÄT

| | |
|---|--|
|  | Lesen Sie die Benutzeranweisungen, bevor Sie das Ladegerät benutzen. |
|  | Gerät der Klasse II |
| T3.15A  | Schutzvorrichtung |
|  | Dieses Zubehör entspricht den geltenden EG-Richtlinien. |
|  | Elektroaltgeräte dürfen nicht mit dem Hausmüll entsorgt werden. Bitte recyceln Sie dort, wo Recyclingmöglichkeiten vorhanden sind. Erkundigen Sie sich bei Ihrer örtlichen Behörde oder bei Ihrem Einzelhändler hinsichtlich des Recyclings. |
| IP67 | Das Produkt ist wassergeschützt. |

Roboter-Rasenmäher 900 m²

DE

EINFÜHRUNG

Damit Sie an Ihrem neuen Produkt möglichst lange Freude haben, bitten wir Sie, die Gebrauchsanweisung und die beiliegenden Sicherheitshinweise vor Ingebrauchnahme sorgfältig durchzulesen.

Ferner wird empfohlen, die Gebrauchsanweisung für den Fall aufzubewahren, dass Sie sich die Funktionen des Produkts später nochmals ins Gedächtnis rufen möchten.

TECHNISCHE DATEN

| | |
|---|---|
| Modell | 108087 |
| Nennspannung | 18 V \equiv |
| Leerlaufdrehzahl | 2800 /min |
| Mähbereich | 900 m ² |
| Schnittdurchmesser | 20 cm |
| Schnitthöhe | 30–60 mm |
| Schnitthöhenpositionen | 19 |
| Batterietyp | Lithium-Ionen |
| Batteriekapazität | 20 V 5,0 Ah |
| Batteriemodell | SBA2505 |
| Ladezeit | ca. 90 min. (20 %–80 %) |
| Ladegerätemodell | 2100073 |
| Ladegeräteingang: | 220-240 V~50-60 Hz 70 W |
| Ladegeräteausgang: | 21 V, 2,5 A |
| Ladestationsmodell: | 2100284 |
| Maschinengewicht | 11,8 kg |
| Schutzgrad | Klasse III |
| App | Ja |
| Maximale Steigung | 35% |
| IoT-Verbindung | Wifi + Bluetooth |
| Schutzindex | IPX5 |
| Frequenzband des eingebetteten WLAN-Moduls | 2,4–2,484 GHz / 5,180–5,825 GHz |
| Maximale Funkfrequenzleistung des eingebetteten WLAN-Moduls | 20 dBm (@ 2412 MHz–2472 MHz) 23 dBm (@ 5150 MHz–5250 MHz) 27 dBm (@ 5470 MHz–5725 MHz) 13,97 dBm (@ 5745 MHz–5825 MHz) |
| Maximale Funkfrequenzleistung des eingebetteten LoRa-Moduls | 13,97 dBm |

A-bewerteter Schalldruck: LpA = 50 dB(A), KpA = 3,0 dB(A)

A-bewertete Schalleistung: LwA = 58 dB(A), KwA = 3,0 dB(A)

BESONDERE SICHERHEITSHINWEISE

ZUM SPÄTEREN NACHSCHLAGEN AUFBEWAHREN

Achtung: Lesen Sie vor der Inbetriebnahme der Maschine alle Sicherheitshinweise und Anweisungen sorgfältig durch. Die Nichtbeachtung der Warnhinweise und Anleitungen kann zu einem elektrischen Schlag, Brand und/oder schweren Verletzungen führen. Der Rasenmäher ist nicht für die Benutzung durch Personen (einschließlich Kinder) mit eingeschränkten physischen, sensorischen oder geistigen Fähigkeiten oder durch Personen ohne Erfahrung und Kenntnisse vorgesehen, es sei denn, sie werden von einer für ihre Sicherheit verantwortlichen Person beaufsichtigt oder in der Verwendung des Geräts angeleitet. Halten Sie Kinder unter Aufsicht, damit sie nicht mit dem Rasenmäher spielen.

Warnung: Verwenden Sie zum Aufladen der Batterie ausschließlich das mit diesem Gerät gelieferte abnehmbare Netzteil.

Sicherheitshinweise vor der Verwendung Lesen und verstehen Sie die Anweisungen, und machen Sie sich mit den Bedienelementen und deren korrekter Verwendung vertraut. Personen, die mit dieser Anleitung nicht vertraut sind, oder Kinder dürfen den Rasenmäher nicht benutzen.

Der Bediener ist für Unfälle oder Gefahren verantwortlich, die anderen Personen oder Sachen zustoßen.

Vorbereitung vor der Verwendung

Kontrollieren Sie regelmäßig die määhfläche und entfernen Sie Steine, Stöcke, Drähte, Knochen und andere Fremdkörper.

Überprüfen Sie regelmäßig die chneidklingen, Bolzen und die Schneideinheit auf Verschleiß oder Beschädigungen. Ersetzen Sie abgenutzte oder beschädigte chneidklingen und Bolzen immer satzweise.

Schalten Sie den Rasenmäher aus, tragen Sie Schutzhandschuhe und gehen Sie vorsichtig mit den Schneidklingen um – die Drehung einer Schneidklinge kann dazu führen, dass sich andere Schneidklingen bewegen.

Warnung: Betreiben Sie den Rasenmäher nicht ohne angebrachte Schutzvorrichtung.

SICHERER BETRIEB

Betreiben Sie das Gerät niemals mit defekten Schutzvorrichtungen oder ohne angebrachte Schutzvorrichtungen.

Halten Sie Hände und Füße von rotierenden Teilen fern.

Heben oder tragen Sie den Rasenmäher während des Betriebs nicht.

Schalten Sie den Rasenmäher aus, bevor Sie Verstopfungen beseitigen, ihn reinigen oder daran arbeiten.

Verändern Sie nicht die Originalkonstruktion des Rasenmähers – Änderungen erfolgen auf eigenes Risiko.

Starten Sie den Rasenmäher nur wie beschrieben und halten Sie Hände und Füße von den chneidklingen fern.

Stellen Sie keine Gegenstände auf den Rasenmäher oder die Ladestation.

Verwenden Sie den Rasenmäher nicht, wenn die Klingenscheiben, Schneidklingen, Schrauben, Muttern oder Kabel defekt sind.

Schalten Sie den Rasenmäher aus, wenn er längere Zeit nicht benutzt wird.

Der Rasenmäher startet nur, wenn er eingeschaltet ist und der richtige PIN-Code eingegeben wurde. Verwenden Sie den Rasenmäher nicht bei schlechtem Wetter, insbesondere nicht bei Gewitter.

Berühren Sie bewegliche Teile erst, wenn sie vollständig zum Stillstand gekommen sind. Lassen Sie den Rasenmäher nicht unbeaufsichtigt, wenn sich Haustiere, Kinder oder andere Personen in der Nähe befinden.

Halten Sie das Gleichgewicht und vermeiden Sie Überstreckungen; gehen Sie, laufen Sie nicht, insbesondere an Hängen.

Tragen Sie beim Arbeiten stets festes Schuhwerk und lange Hosen.

Trennen Sie das Gerät zuvor vom Stromnetz oder schalten Sie es aus:

- Beim Beseitigen von Blockierungen.
- Beim Prüfen, Reinigen oder bei der Wartung.
- Bei der Inspektion nach dem Aufprall eines Fremdkörpers.
- Bei der Untersuchung ungewöhnlicher Vibrationen.

Sicherheitsvorschriften für das elektrische Kabel

Schließen Sie ein beschädigtes Kabel nicht an und berühren Sie es nicht, bevor Sie die Stromversorgung unterbrochen haben – beschädigte Kabel können stromführende Teile freilegen.

Wenn das Kabel beschädigt oder verheddert ist, ziehen Sie den Stecker aus der Steckdose, bevor Sie es entwirren. Ziehen Sie am Stecker, niemals am Kabel. Lassen Sie Reparaturen von einem qualifizierten Techniker durchführen.

Sicherheitsvorschriften für öffentliche Bereiche

In öffentlichen Bereichen sind Warnschilder um den Arbeitsbereich anzubringen, die Folgendes angeben:

„WARNUNG! Automatischer Rasenmäher! Von der Maschine fernhalten! Kinder beaufsichtigen!“

Wartung und Lagerung

Schalten Sie die Stromversorgung immer aus, wenn der Rasenmäher auf dem Kopf steht oder wenn Sie unter dem Gerät arbeiten.

Reinigen Sie den Rasenmäher nicht mit einem Hochdruckreiniger – Wasser kann die Elektronik beschädigen.

Tragen Sie Schutzhandschuhe beim Wechseln der Schneidklingen.

Ziehen Sie alle Befestigungselemente fest an, um einen sicheren Betrieb zu gewährleisten. Prüfen Sie den Rasenmäher wöchentlich und tauschen Sie verschlissene oder beschädigte Teile aus.

Verwenden Sie ausschließlich die passenden Ersatzschneidklingen.

Laden Sie die Batterien nur über die Dockingstation. Falsches Laden kann zu Stromschlägen oder zu einer Überhitzung der Batterie führen.

Warten Sie den Rasenmäher gemäß den Anweisungen des Herstellers.

Empfehlung: Schließen Sie den Rasenmäher an einen Stromkreis an, der durch einen fehlerstromschutzschalter (RCD) mit einem Auslösestrom von höchstens 30 mA geschützt ist.

Sicherer Transport

Verwenden Sie für den Transport über längere Strecken die Originalverpackung.

Für das Bewegen innerhalb des Arbeitsbereichs:

- „STOP“ drücken.
- Tragen Sie den Rasenmäher am hinteren Handgriff, mit der Schiene von Ihnen weg.

Sicherheitshinweise für das Akkupack

Zerlegen, öffnen oder zerkleinern Sie das Akkupack nicht.

Schließen Sie die Batterie nicht kurz. Halten Sie die Batterie von leitfähigen Materialien fern.

Halten Sie die Batterie von Hitze, Feuer und direkter Sonneneinstrahlung fern.

Vermeiden Sie mechanische Stöße.

Vermeiden Sie bei auslaufender Batterie den Kontakt mit Haut oder Augen; spülen Sie mit viel Wasser und holen Sie ärztlichen Rat ein.

Suchen Sie bei Verschlucken sofort ärztliche Hilfe auf.

Halten Sie das Akkupack sauber und trocken.

Betreiben Sie das Akkupack bei normaler Raumtemperatur (20 °C ± 5 °C).

Entsorgen Sie die verschiedenen Batterietypen getrennt.

Laden Sie die Batterie nur mit dem dafür vorgesehenen GROUW-Ladegerät.

Verwenden Sie ausschließlich Batteriepacks, die für das Gerät vorgesehen sind.

AUßER REICHWEITE VON KINDERN AUFBEWAHREN
Bewahren Sie die Produktunterlagen zum Nachschlagen auf.

Entsorgen Sie das Akkupack ordnungsgemäß.

Verwenden Sie keine Zellen unterschiedlicher Hersteller, Kapazität, Größe oder Art zusammen.

Lassen Sie Batterien nur von qualifiziertem Personal austauschen.

Zusätzliche Warnungen

Warnung: Der Rasenmäher kann bei unsachgemäßem Gebrauch gefährlich sein. Lesen und verstehen Sie die Bedienungsanleitung vor der Verwendung.

Warnung: Halten Sie während des Betriebs einen

sicheren Abstand ein.

Warnung: Schalten Sie den Rasenmäher aus, bevor Sie ihn anheben oder daran arbeiten.

Warnung: Steigen Sie nicht auf den Rasenmäher.

BESONDERE SICHERHEITSAUWEISUNGEN FÜR DAS LADEGERÄT

Lesen Sie vor dem Aufladen die Bedienungsanleitung.

Trennen Sie nach dem Ladevorgang das Ladegerät vom Stromnetz. Entfernen Sie dann die Chassis-Verbindung und anschließend die Batterieverbindung.

Laden Sie eine auslaufende Batterie nicht.

Verwenden Sie Ladegeräte nur für die Zwecke, für die sie vorgesehen sind.

Stellen Sie vor dem Laden sicher, dass Ihr Ladegerät mit der örtlichen Wechselstromversorgung übereinstimmt.

Schützen Sie das Ladegerät vor Feuchtigkeit.

Verwenden Sie das Ladegerät nicht im Freien.

Schließen Sie die Kontakte der Batterie oder des Ladegeräts nicht kurz.

Beachten Sie beim Laden die Polarität „+/-“.

Öffnen Sie das Gerät nicht und bewahren Sie es außerhalb der Reichweite von Kindern auf.

Laden Sie keine Batterien anderer Hersteller oder ungeeignete Modelle.

Stellen Sie sicher, dass die Verbindung zwischen Ladegerät und Batterie korrekt sitzt und nicht durch Fremdkörper behindert wird.

Halten Sie die Schlitze des Ladegeräts frei von Fremdkörpern und schützen Sie sie vor Schmutz und Feuchtigkeit.

Lagern Sie das Gerät an einem trockenen und frostfreien Ort.

Achten Sie beim Laden von Batterien darauf, dass sich das Ladegerät in einem gut belüfteten Bereich und fern von brennbaren Materialien befindet.

Batterien können sich während des Ladevorgangs erhitzen. Überladen Sie keine

Batterien. Stellen Sie sicher, dass Batterien und Ladegeräte während des Ladevorgangs nicht unbeaufsichtigt bleiben.

Laden Sie nicht wiederaufladbare Batterien nicht wieder auf, da sie überhitzen und beschädigt werden können.

Eine längere Lebensdauer und bessere Leistung erzielen Sie, wenn das Akkupack bei einer Lufttemperatur zwischen 18°C und 24°C

geladen wird. Laden Sie das Akkupack nicht bei Lufttemperaturen unter 4,5°C oder über 40,5°C.

Dies ist wichtig, da so schwerwiegende Schäden am Akkupack vermieden werden können.

INHALT

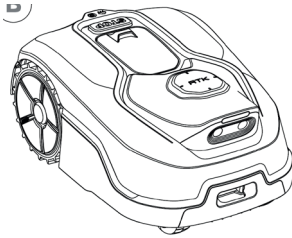

Roboter-Mäher

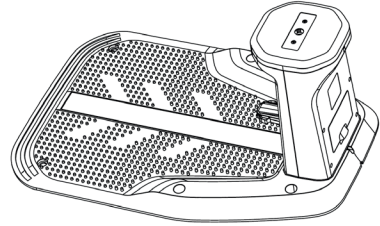

Ladestation



6 × Befestigungs-
schrauben für
Ladestation



1 × Inbusschlüssel H5



6 × zusätzliche
schneidklingen und
Schrauben

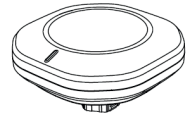

1 × RTK-Antenne

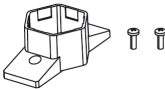

1 × RTK-Befestigungsfuß
und 2 × Schrauben

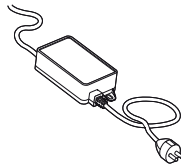

Netzadapter



Bedienungsanleitung

Sie benötigen außerdem



TEILE

1. RTK-Abdeckung
2. Haube öffnen
3. Schnitthöhenverstellung
4. bedienoberfläche
5. Sicherheits-Stopp-Taste
6. Regensensor
7. LED-Licht
8. Kamera
9. Ladekontakt

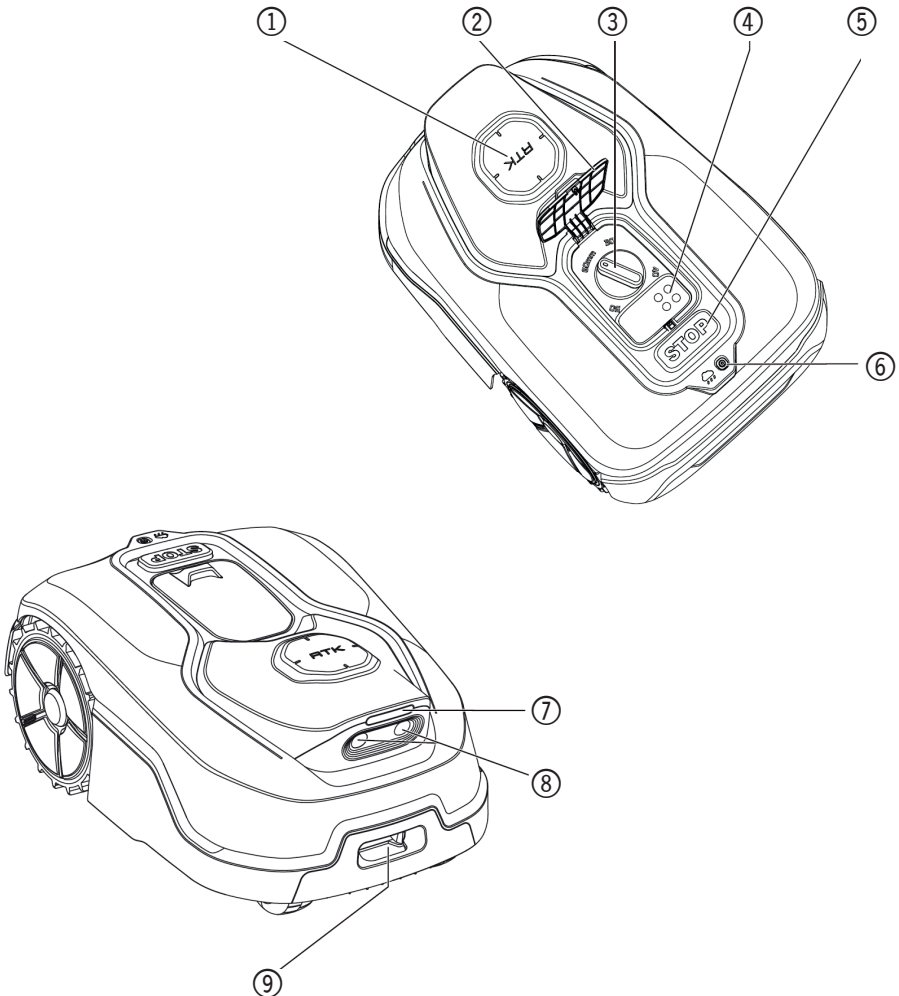

HAUPTFUNKTIONEN

Im folgenden Abschnitt helfen wir Ihnen, die Funktionsweise Ihres Rasenmähers besser zu verstehen.

Der Rasenmäher verfügt über einen Kamera-Sensor und künstliche Intelligenz (KI), die ihm einen autonomen Betrieb ermöglichen. Er kann Rasenflächen und Nicht-Rasenflächen unterscheiden, weiß, wann er zu seiner Ladebasis zurückkehren muss, erkennt Regen, stoppt bei Problemen und navigiert um Hindernisse herum. Aus Sicherheitsgründen stoppt der Rasenmäher die Schiene automatisch, wenn er angehoben wird oder andere Sicherheitsprobleme auftreten.

RANDMANAGEMENT

Es sind keine Begrenzungskabel, keine Antenneninstallation, keine Wartung und keine Signalüberwachung erforderlich. Unter Verwendung von deep-learning-Technologie erkennt der Rasenmäher Grenzen und mäht automatisch den Rasentrimmerbereich, während er Bereiche ohne Rasen auslässt. Um eine sichere Navigation auf Ihrem Rasen zu gewährleisten, achten Sie bitte besonders auf bestimmte Situationen. Einzelheiten finden Sie im Abschnitt „Patrol and Planning“.

HINDERNISVERMEIDUNG

Der Rasenmäher erkennt Objekte vor sich in Echtzeit mithilfe von KI-Kamera-Technologie und einer stetig wachsenden Bilddatenbank. Er weicht Objekten aus, die nicht zum Rasentrimmerbereich gehören, zum Beispiel Baumstümpfen, Wasserrohren und Bällen.

EINFACHE REINIGUNG

Der Rasenmäher ist nach IPX5 wasserdicht und kann mit einem handelsüblichen Gartenschlauch abgespült werden.

LÄDT SICH SELBST AUF

Wenn Ihr Rasenmäher aufgeladen werden muss, stoppt er das Mähen und folgt der Grenze entgegen dem Uhrzeigersinn zurück zur Ladebasis.

Sobald der Ladevorgang abgeschlossen ist, setzt der Rasenmäher das Mähen automatisch fort oder bleibt gemäß seinem Mähplan in der Ladebasis.

REGENSENSOR

Ihr Rasenmäher ist zu 100 % wetterfest und kann dauerhaft im Freien bleiben. Das Mähen von nassem Rasen führt jedoch nicht zu einem optimalen Ergebnis. Der Rasenmäher ist mit einem Regensensor ausgestattet, der

Regen erkennt und den Rasenmäher anweist, das Mähen zu stoppen und zur Ladebasis zurückzukehren.

Nach einem Regenguss startet der Rasenmäher neu, sobald der Rasen nicht mehr nass ist. Die standardmäßige Regenverzögerungszeit beträgt 180 Minuten. Sie können die Einstellung der Regenverzögerungszeit über die App ändern.

KEIN RASENTRIMMER-SCHNITT MEHR ZUM AUFSAMMELN

Der Rasenmäher erzeugt beim täglichen Mähen sehr kurze Schnittreste, die Sie nicht zusammenhaken müssen. Diese Rasenschnittreste sind ein perfekter organischer Nährstoff für Ihren Rasen. Häufiges Mähen erhöht die Dichte der Rasentrimmerchneidklingen und verhindert wirksam die Ausbreitung von Unkraut.

SCHNITTHÖHE

Die Schnitthöhe Ihres Rasenmähers lässt sich zwischen 30–60 mm einstellen. Bevor Sie Ihren Rasenmäher zum ersten Mal starten, vergewissern Sie sich, dass Ihr Rasen nicht länger als zehn cm ist. Ist der Rasen länger, nutzen Sie zunächst einen herkömmlichen Rasenmäher, um ihn zu kürzen, bevor Sie den Rasenmäher in Betrieb nehmen. Wenn Sie die Höhe Ihres Rasentrimmers deutlich verringern möchten, empfiehlt es sich, dies schrittweise zu tun, indem Sie die Schnitthöhe stufenweise anpassen.

SICHERHEIT & PIN-SCHUTZ

Um zu verhindern, dass Unbefugte den Rasenmäher benutzen können, ist er durch einen PIN-Code geschützt, den Sie ganz einfach einrichten können. Der Rasenmäher wird ab Werk mit dem Code [0000] ausgeliefert. Wenn der Rasenmäher mit Ihrem Wi-Fi-Netzwerk verbunden ist, können Sie ihn über die App auf Ihrem Smartphone sperren.

TIPPS FÜR EFFIZIENTES MÄHEN

Die Mähzeiten sind für jeden Rasen unterschiedlich und hängen von den folgenden Faktoren ab.

Passen Sie die Zeit, in der der Rasenmäher täglich mähen darf, schrittweise an, bis Sie die für Ihren Rasen optimale Einstellung gefunden haben.

Ihr Rasenmäher kann Flächen unterschiedlicher Größe mähen. Dies hängt jedoch von verschiedenen Faktoren ab, zum Beispiel:

- Grasarten in Ihrem Rasen und deren Wachstumsrate.

- Schärfe der Klingen.
 - Luftfeuchtigkeit.
 - Temperaturfehler in der Umgebung.
 - Anzahl der Hindernisse in Ihrem Rasen.
- Die schnitthöhe Ihres Rasenmähers kann zwischen 30 mm und 60 mm eingestellt werden. Bevor Sie Ihren Rasenmäher zum ersten Mal in Betrieb nehmen, sollten Sie den Rasen mit Ihrem Handrasenmäher auf eine Höhe von höchstens 10 cm kürzen.

Stellen Sie dann beim ersten Mähen die schnitthöhe Ihres Rasenmähers auf die maximale Einstellung (5 cm/6 cm) ein. Ihr Rasenmäher mäht am besten bei trockenem Wetter. Feuchter Rasen kann sich an der Klingendrehscheibe und im Motor ansammeln und während der Arbeit zu Traktionsverlust und Rutschen führen. Ihr Rasenmäher hat Angst vor Gewittern. Im Falle eines Gewitters schützen Sie den Rasenmäher, indem Sie die Ladestation vom Stromnetz trennen und sicherstellen, dass der Rasenmäher nicht geladen wird.

Ihr Rasenmäher liebt das Mähen von Rasen und benötigt die Klingen in gutem Zustand, um optimale Ergebnisse zu erzielen. Ihr Rasenmäher erledigt die meisten Aufgaben selbstständig, benötigt aber manchmal Ihre Hilfe, um Schäden zu vermeiden.

- Lassen Sie den Rasenmäher niemals über Schotter fahren.
- Entfernen Sie Hindernisse oder verhindern Sie den Zugang dazu, auf die der Rasenmäher versehentlich auffahren und die Klingendrehscheibe beschädigen könnte.
- Entfernen Sie alle Abfälle und Fremdkörper von Ihrem Rasen.

ERSTE SCHRITTE

PATROUILLE UND PLANUNG

Die Vorbereitung Ihres Rasenmähers für den Einsatz ist einfacher, wenn Sie diese Anweisungen sorgfältig befolgen.

- Installieren Sie die RTK-Antenne an der Basis.
- Ladebasis installieren
- Schließen Sie die Ladebasis an das Stromnetz an.
- Laden Sie den Rasenmäher vollständig auf und schalten Sie ihn ein.
- Überprüfen Sie den Mähbereich und bereiten Sie sich auf das Mähen vor.

RTK-ANTENNENINSTALLATION

1. Öffnen Sie die Rückabdeckung und schließen Sie das Kabel mit der Beschriftung „RTK“ an.
2. Achten Sie darauf, den Dockinganschluss in

der richtigen Richtung einzustecken.

3. Richten Sie die RTK-Antenne an der Befestigungsbasis auf der Ladestation aus und montieren Sie sie.

Hinweis: Stellen Sie sicher, dass die LORA-Indikatorlinie zur Mitte des Rasens zeigt.

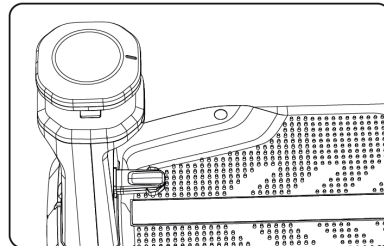
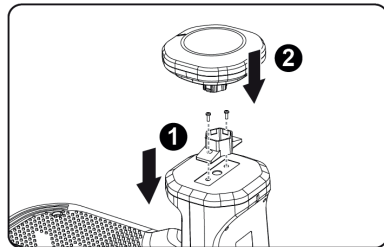
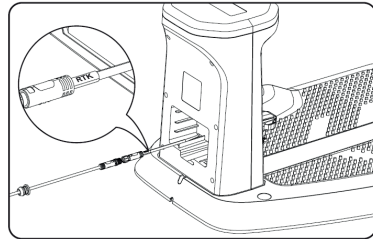

RTK-BASISSTATIONSKOPPLUNG:

Die RTK-Basisstation und die Maschine werden standardmäßig vor der Auslieferung im Werk gekoppelt. Benutzer müssen keine Kopplungsvorgänge durchführen.

Falls in speziellen Fällen eine manuelle Kopplung erforderlich ist, beachten Sie die Anweisungen in der App und geben Sie den SN-Code für die manuelle Kopplung ein.

Die manuelle Kopplung wird in zwei Szenarien verwendet (typischerweise wenn eine Basisstation nicht funktioniert und ersetzt werden muss; normalerweise ist eine manuelle Kopplung nicht erforderlich):

Szenario 1: Eine manuelle Kopplung kann ausgewählt werden, wenn es dem Benutzer nicht gelingt, die Position der Ladestation festzulegen.

Szenario 2: Fügen Sie die Basisstation in den „Einstellungen“ hinzu.

INSTALLATION DER LADESTATION

Maßnahmen

- Entfernen Sie vor der Installation Hindernisse wie Schutt, Steine, Spielzeug, Kabel usw. vom Rasen.
- Um die Sicherheitsvorschriften einzuhalten, halten Sie Kinder und Haustiere vom Rasen fern.
- Stellen Sie sicher, dass der Bereich zwei Meter vor der Ladestation frei ist, der QR-Code auf der Ladestation und der weiße Streifen am unteren Rand nicht verdeckt sind und der Weg von der Ladestation zum Rasen frei ist, damit die Maschine sicher passieren kann.
- Da sich die RTK-Basisstation auf der Ladestation befindet, muss die Ladestation zur Optimierung der Leistung des RTK-Systems auf einem offenen, ebenen, nicht befestigten Untergrund mit freier Umgebung aufgestellt werden.
- Installieren Sie die Ladestation nicht in der Ecke eines L-förmigen Gebäudes, in einem schmalen Durchgang zwischen zwei Gebäuden oder unter Bäumen.
- Die Ladestation sollte sich innerhalb der Reichweite Ihres Heim-Wi-Fi und in der Nähe einer Stromquelle befinden.
- Überprüfen Sie das RTK-Verbindungssignal. Ist der Empfang häufig schlecht, wählen Sie einen anderen Standort mit besserem Satellitenempfang.
- Die RTK-Basisstation ist der Bezugspunkt für die Kartierung der RTK-Maschine. Nach Abschluss der Kartierung dürfen Sie die RTK-Basisstation und die Ladestation nicht bewegen. Andernfalls ist eine erneute Kartierung erforderlich.

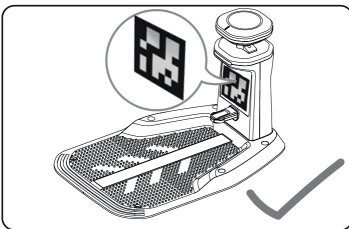
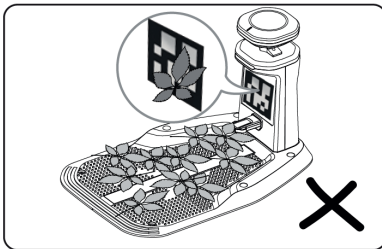

AUSWAHL EINES STANDORTS FÜR DIE RTK-BASISSTATION

1. Um die Leistung des RTK-Systems zu optimieren, muss sich die RTK-Referenzstation in einem offenen Bereich befinden, um Satellitensignale empfangen zu können. Sie können die RTK-Referenzstation auf ebenem, freiem Gelände installieren. Verhindern Sie, dass Kinder oder Tiere sich der RTK-Antenne nähern und diese versehentlich bewegen, da dies zu Positionsabweichungen führen kann.

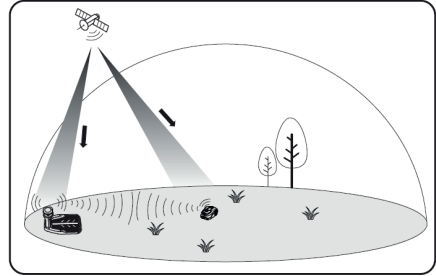

2. Stellen Sie sicher, dass die Position frei ist: Richten Sie die Basisstation im offensten Bereich des Geländes ein und achten Sie darauf, dass sich oberhalb der Antenne der Basisstation keine Hindernisse befinden, wie zum Beispiel Baumschatten, nahe Hochhäuser, Mauerecken usw.

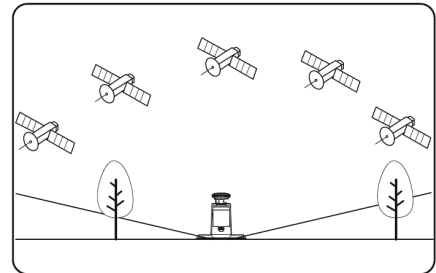

3. Die Standortanforderungen lauten wie folgt:

- Die RTK-Basisstation sollte vertikal ausgerichtet sein.
- Platzieren Sie die RTK-Basisstation auf einer ebenen, freien Fläche. Stellen Sie sicher, dass keine Dächer oder Bäume die Satellitensignale behindern.
- Installieren Sie die RTK-Referenzstation NICHT an der Ecke eines L-förmigen Gebäudes, auf einem schmalen Pfad zwischen zwei Gebäuden oder unter einem Baum.
- Halten Sie zwischen der RTK-Referenzstation und Wänden oder Bäumen einen Abstand von mindestens drei Metern (zehn Fuß) ein.

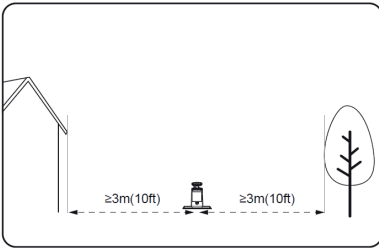

Stellen Sie die Ladestation auf einen ebenen Untergrund.

Der Ladebereich (1x1 m/3x3 ft vor der Ladestation) sollte frei von größeren Unebenheiten sein.

Die Steigung muss kleiner als 5° sein. Installieren Sie die Ladestation NICHT an der Ecke eines L-förmigen Gebäudes oder auf einem schmalen Weg zwischen zwei Gebäuden.

Zwischen der Ladestation und dem Andockpunkt dürfen sich keine Hindernisse oder andere Gegenstände befinden.

Die Grundplatte der Ladestation darf nicht verbogen oder geneigt sein.

Positionieren Sie die Ladestation so, dass sie zum Rasen zeigt.

Wenn die Ladestation außerhalb des Rasens aufgestellt wird, müssen Sie einen Kanal anlegen, um sie mit dem Rasen zu verbinden.

Hinweis: Wenn die Ladestation auf einer Betonfläche installiert wird, befestigen Sie sie mit Spreizdübeln.

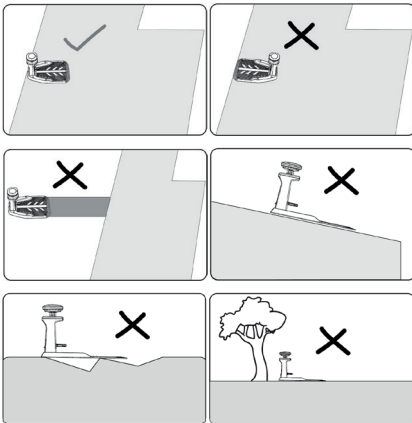

Befestigen Sie die Ladestation am ausgewählten Standort.

A. Bauen Sie die Ladegrundplatte zusammen, drücken Sie sie flach und ziehen Sie die Verbindungen fest.

B. Setzen Sie den Ladeturm in die Grundplatte ein und befestigen Sie ihn anschließend mit den mitgelieferten Schrauben und dem Inbusschlüssel am Boden.

C. Bei Aufstellung auf einer harten Oberfläche mit Dübeln und Schrauben befestigen.

Hinweis: Es wird empfohlen, die Ladebasis auf einer ebenen, harten Oberfläche zu montieren.

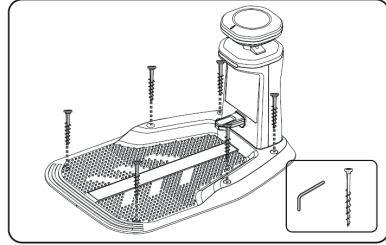

ADAPTER AN DIE LADESTATION ANSCHLIESSEN

Schließen Sie das Niederspannungskabel der Ladestation an das Ladegerät an. Richten Sie beim Anschließen die beiden Pfeile am USB-Typ-A-Stecker des Netzkabels aus, stellen Sie eine sichere Verbindung her und ziehen Sie den äußeren Ring fest. Die USB-Typ-A-Stecker können sich aufgrund ihrer Feuchtigkeitsbeständigkeit etwas schwer verbinden lassen. Ziehen Sie die USB-Typ-A-Stecker fest.

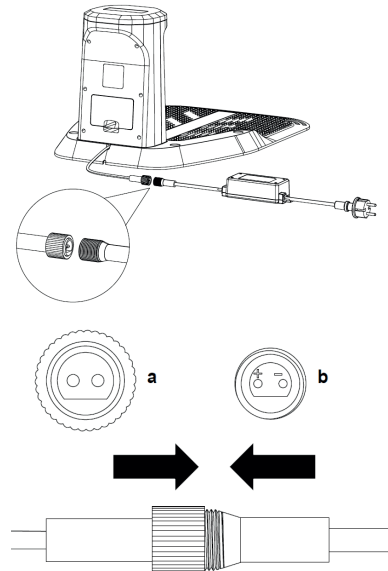

Blau Kontrollleuchte blinkt

Der Rasenmäher ist nicht mit der Ladestation verbunden, oder der Rasenmäher ist zwar mit der Ladestation verbunden, aber der Ladevorgang ist abgeschlossen.

Die Kontrollleuchte leuchtet dauerhaft rot.
Laden

Rote Kontrollleuchte blinkt

Fehler: Unter-/Überspannung, Überstrom

3. SCHLIESSEN SIE DIE LADESTATION AN WECHSELSTROM (AC) AN.

A. Schließen Sie die Ladestation an die Netzsteckdose an.

Hinweis: Stellen Sie den Adapter nicht auf den Boden, wo sich Wasser ansammeln kann.

Wenn die Verbindung korrekt ist, leuchtet die LED blau.

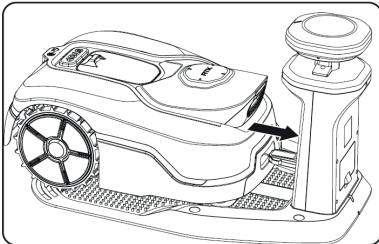
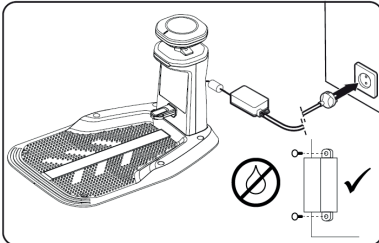

LADEN

Nach Abschluss der Installation stellen Sie Ihren Rasenmäher auf die Ladestation und achten Sie darauf, dass ein guter Kontakt zur Basis hergestellt wird. Sobald die Batterie vollständig geladen ist, leuchtet die LED durchgehend blau.
Hinweis:

- Platzieren Sie die Basisstation an einem möglichst offenen Ort mit gutem Wi-Fi-Signal. Achten Sie darauf, dass keine Gegenstände den Signalbereich blockieren.
- Während des Ladevorgangs aktualisiert sich der Rasenmäher automatisch auf die neueste Version, oder Sie führen das Update in der App durch.
- Die weiße Führungslinie auf der Ladestation

hilft dem Rasenmäher, sich beim Zurückfahren zum Laden genau auszurichten. Bitte beschädigen oder verändern Sie diese Führungslinie nicht.

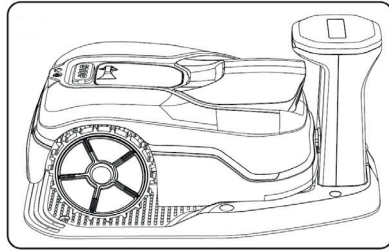

WARTUNG

Ziehen Sie vor allen Einstellarbeiten, Wartung oder Reparaturen den Stecker aus der Steckdose.

Ihr Ladegerät benötigt keine zusätzliche Schmierung oder Wartung. Reinigen Sie Ihr Ladegerät niemals mit Wasser oder chemischen Reinigungsmitteln. Wischen Sie es mit einem trockenen Tuch ab. Bewahren Sie Ihr Ladegerät stets an einem trockenen Ort auf.

5. ÜBERPRÜFEN SIE DIE MÄHFLÄCHE UND BEREITEN SIE SICH AUF DEN MÄHVORGANG VOR.

Es wird empfohlen, den Rasenmäher zunächst entlang der Begrenzung fahren zu lassen, um die mähfläche vor dem eigentlichen Mähen zu erfassen.

VORBEREITUNG

Folgen Sie der dem Produkt beiliegenden Schnellinstallationsanleitung. Entfernen Sie Steine, loses Holz, Drähte, stromführende Leitungen und andere Fremdkörper aus dem Schneidebereich. Stellen Sie sicher, dass die Oberfläche eben ist und keine Gräben, Rillen oder Gefälle mit einer Neigung von mehr als 15° (27%) aufweist, die den Rasenmäher behindern könnten.

Wir empfehlen, Ihren Rasen vor der Installation, vor dem ersten Mähen der Saison und immer dann einmal mit einem herkömmlichen Rasenmäher zu mähen, wenn das Rasen-Schnittgut eine Höhe von mehr als zehn cm erreichen würde.

EINSTELLEN DER SCHNITTHÖHE

Es wird empfohlen, die schnitthöhe des Rasentrimmers vor Arbeitsbeginn einzustellen. Die schnitthöhe Ihres Rasenmähers lässt sich zwischen 30–60 mm einstellen. Bevor Sie Ihren Rasenmäher zum ersten Mal starten, vergewissern Sie sich, dass Ihr Rasen nicht länger als zehn cm ist.

Hinweis: Der Rasenmäher ist so konstruiert, dass er kleine Stücke Rasen erzeugt, die zu Boden fallen und den Boden düngen.

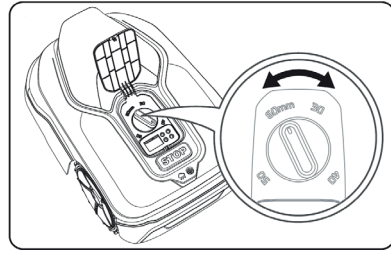

BETRIEB

DAS BEDIENFELD

Das Bedienfeld des Rasenmähers bietet die wichtigsten Funktionen in einem minimalistischen Design. Für erweiterte Funktionen bietet die kostenlose Mäher-App zusätzliche Optionen in einer umfangreicheren Benutzeroberfläche.

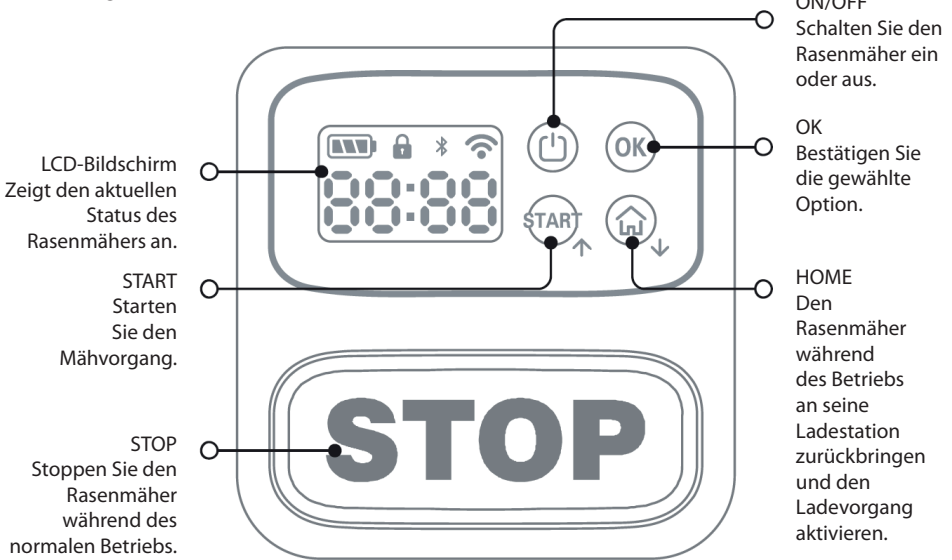

MÄHER STARTEN

Hinweis: Bitte entfernen Sie vor der Benutzung den Aufkleber von der Kamera.

1. Den Rasenmäher zum ersten Mal starten:

- Stellen Sie sicher, dass sich der Rasenmäher in der Ladestation befindet und geladen wird.
- Halten Sie die Einschalttaste gedrückt, bis die Anzeige aufleuchtet.
- Drücken Sie viermal OK, um die PIN 0000 einzugeben und zu entsperren.
- Wenn auf dem Display 00:00 angezeigt wird, ist der Roboter-Rasenmäher bereit, den Garten zu kartieren. Bitte folgen Sie den

Anweisungen der App.

Hinweis: Der Rasenmäher schaltet sich automatisch ein, sobald er bei ausgeschalteter Stromversorgung auf die Ladestation gestellt und mit den Ladekontakten verbunden wird.

- Sie können den Rasenmäher jederzeit durch Drücken der „STOP“-Taste anhalten.

***HINWEIS: Stellen Sie sicher, dass Sie den Kartierungsprozess in der APP abgeschlossen haben, bevor Sie den Rasenmäher starten.**

- Drücken Sie die START-Taste und anschließend OK. Der Rasenmäher startet.

BATTERIE LADEN

Ihr Rasenmäher verfügt über ein intelligentes Batteriemangement, das die Nutzung optimiert, um die Lebensdauer zu maximieren. Während des Mähens kehrt Ihr Rasenmäher automatisch zur Ladestation zurück, wenn er aufgeladen werden muss. Nach dem Mähen oder während sich der Rasenmäher in der Ladestation befindet, kann es vorkommen, dass dies nicht direkt geschieht. Ihr Rasenmäher bleibt in der Ladestation stehen, ohne aufgeladen zu werden, wenn der Ladezustand der Batterie über dem Schwellenwert liegt. Wenn der Ladezustand der Batterie unter den Schwellenwert fällt, wird der Ladevorgang fortgesetzt. Dadurch bleibt die Batterie Ihres Rasenmähers in gutem Zustand.

APP

Hinweis: Der Rasenmäher ist ein IoT-Gerät (Internet der Dinge). Um den vollen Funktionsumfang zu nutzen und es mit der neuesten Software zu betreiben, muss der Rasenmäher über Ihr Wi-Fi-Netzwerk mit dem Internet verbunden sein.

VORBEREITUNG FÜR DIE VERBINDUNG

Laden Sie vor der Inbetriebnahme der Maschine die APP herunter, stellen Sie die Netzwerkverbindung her und aktualisieren Sie über OTA auf die neueste Softwareversion.

- Installieren Sie die **Suntek Living APP**, aktivieren Sie Bluetooth und Wi-Fi und erteilen Sie der APP die erforderlichen Berechtigungen. Verbinden Sie Ihr Mobiltelefon mit Wi-Fi, öffnen Sie die APP und autorisieren Sie sie zur Nutzung von Bluetooth und Wi-Fi.
- Stellen Sie sicher, dass Ihre Maschine eingeschaltet ist und dass die Ladestation und die RTK-Basisstation mit Strom versorgt sind; die Maschine sollte sich auf der Ladestation befinden.
- Öffnen Sie die App und melden Sie sich an. Klicken Sie auf das „+“-Symbol in der oberen rechten Ecke der Startseite und anschließend auf „Add Device“. Daraufhin werden die konfigurierbaren Geräte in der Nähe angezeigt. Klicken Sie auf „Add“, um das gewünschte Gerät auszuwählen. Wählen Sie das gleiche Wi-Fi-Netzwerk wie auf Ihrem Mobiltelefon und geben Sie das Wi-Fi-Passwort ein. Klicken Sie abschließend auf „complete“, um die Verbindung abzuschließen. Sie können nun in der App den Arbeitsstatus prüfen und Einstellungen vornehmen. Dies kann einige Sekunden

bis Minuten dauern, und die Wi-Fi-Anzeige leuchtet dauerhaft, sobald die Verbindung hergestellt ist.

- Sobald die Verbindung hergestellt ist, prüfen Sie zuerst, ob ein OTA-Push für eine neue Softwareversion vorliegt. Falls ja, aktualisieren Sie zunächst die Maschinensoftware auf die neueste Version, um die neuesten Produktfunktionen nutzen zu können.
- Der Aktualisierungsprozess dauert etwa zehn bis fünfzehn Minuten. Unterbrechen Sie den Vorgang nicht (z. B. durch Ausschalten oder Neustarten der Maschine), bis die Maschine meldet, dass die Aktualisierung erfolgreich ist.
- Für ein erfolgreiches OTA-Update ist es entscheidend, die RTK-Antenne eingeschaltet zu lassen. Ein Stromausfall kann dazu führen, dass das Update fehlschlägt.

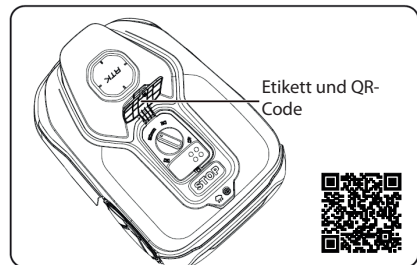

Hinweis: Führen Sie den Kartierungsprozess in der APP vollständig durch, bevor Sie den Rasenmäher starten.

MIT DER APP

1. Startseitenansicht

DE

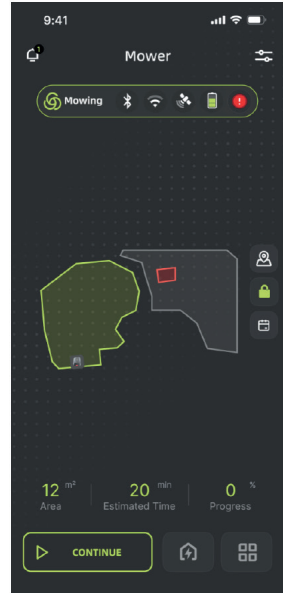
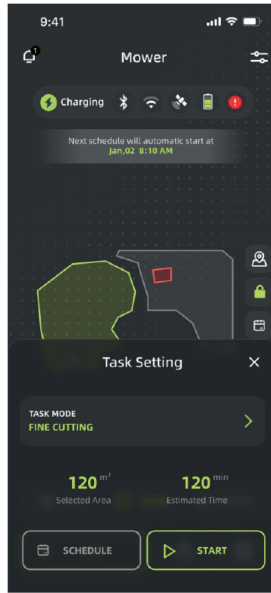
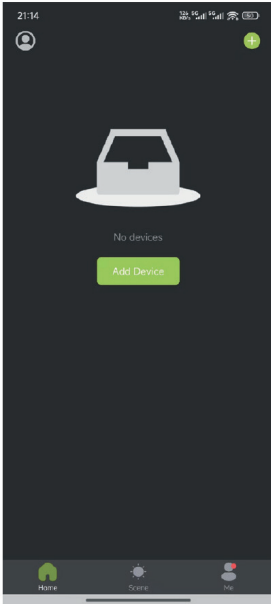

KARTIERUNG DES GARTENS

Der Mähroboter kann Ihren Rasen auf zwei Arten kartieren: manuell oder automatisch.

- Die manuelle Kartierung wird für komplexe Gärten mit vielen Hindernissen und ohne klare Begrenzung der Rasenfläche empfohlen.
- Die automatische Kartierung (Auto Mapping) ist einfacher und erfolgt automatisch.

MANUELLE KARTIERUNG

Bei der manuellen Kartierung steuern Sie den Roboter selbst über die mobile App.

1. Platzieren Sie den Roboter in der Ladestation am Rand des Rasens.
2. Öffnen Sie die App – wählen Sie das Gerät – wählen Sie anschließend „Settings“, „Map“ und drücken Sie dann „Create Map“.
3. Das Gerät überprüft, ob alles in Ordnung ist – drücken Sie „Next“.
4. Drücken Sie „Create Station“, um den Standort der Ladestation festzulegen.
5. Legen Sie den Startpunkt fest, an dem der Roboter beginnen soll. Dieser muss sich am äußeren Rand des Rasens befinden – idealerweise direkt an der Ladestation.
6. Fahren Sie den Roboter entlang des gesamten äußeren Rasensrandes.
7. Nachdem die Begrenzung erstellt wurde, drücken Sie „Save Boundary“.
8. Anschließend können weitere Zonen mit „Add Area“ oder Sperrzonen mit „No-Go Zone“ hinzugefügt werden.
9. Wenn alles hinzugefügt wurde, schließen Sie den Vorgang mit „Finish Map“ ab.



⑥ Entlang der Kante fahren

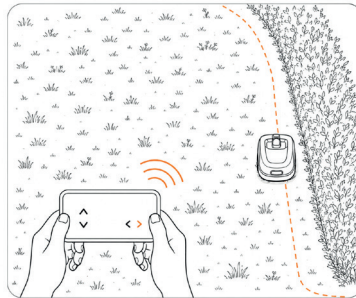

AUTOMATISK KORTLÆGNING (AUTO MAPPING)

1. Platzieren Sie den Roboter in der Ladestation am Rand des Rasens.
2. Öffnen Sie die App – wählen Sie das Gerät – wählen Sie anschließend „Settings“, „Map“ und drücken Sie dann „Create Map“.
3. Das Gerät überprüft, ob alles in Ordnung ist – drücken Sie „Next“.
4. Drücken Sie „Create Station“, um den Standort der Ladestation festzulegen.
5. Legen Sie den Startpunkt „Set Start Point“ fest, an dem der Roboter beginnen soll. Dieser muss sich am äußeren Rand des Rasens befinden – idealerweise direkt an der Ladestation.
6. Aktivieren Sie nun „Auto Mapping“ oben rechts.
7. Der Roboter fährt selbstständig entlang der Kante und kartiert den Bereich.
8. Nach Abschluss muss die Karte in der App mit „Save Boundary“ bestätigt werden.
9. Anschließend können weitere Zonen mit „Add Area“ oder Sperrzonen mit „No-Go Zone“ hinzugefügt werden.
10. Wenn alles hinzugefügt wurde, schließen Sie den Vorgang mit „Finish Map“ ab.

FALLS DIE KARTIERUNG FEHLSCHLÄGT:

- Überprüfen Sie, ob alles korrekt installiert ist, und versuchen Sie es erneut mit einem anderen Startpunkt oder verwenden Sie stattdessen die manuelle Kartierung.

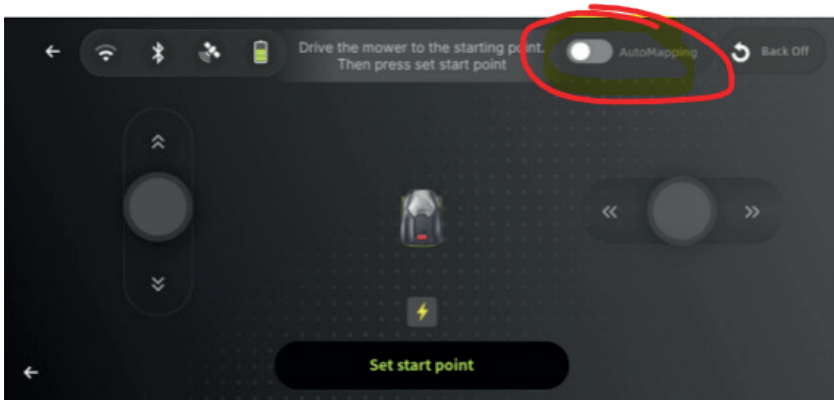

BEGRENZUNG

Manuelle Kartierung (Zone)

1. Benutzer können das Gerät über die mobile App fernsteuern und an die gewünschte Position bewegen sowie diese als Startpunkt der Karte festlegen.

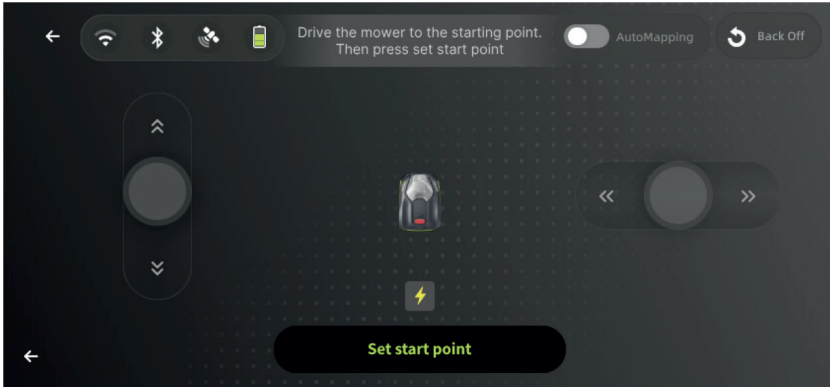

Automatische Kartierung (Zone)

Nachdem der Benutzer das Gerät über die mobile App zum Startpunkt der Zonenbegrenzung gesteuert hat, kann die automatische Kartierung ausgewählt werden.

Wichtige Hinweise:

Nachdem Sie auf „Automatic Mapping“ geklickt haben, fährt das Gerät automatisch gegen den Uhrzeigersinn entlang der Begrenzung und kehrt in die Nähe des Startpunkts zurück. Nach etwa 1–2 Minuten wird die Karte automatisch geschlossen und der Benutzer muss die Karte bestätigen.

Manuelle Kartierung – Reihenfolge in der App. Beginnen Sie mit dem Öffnen der App und folgen Sie anschließend den untenstehenden Schritten:

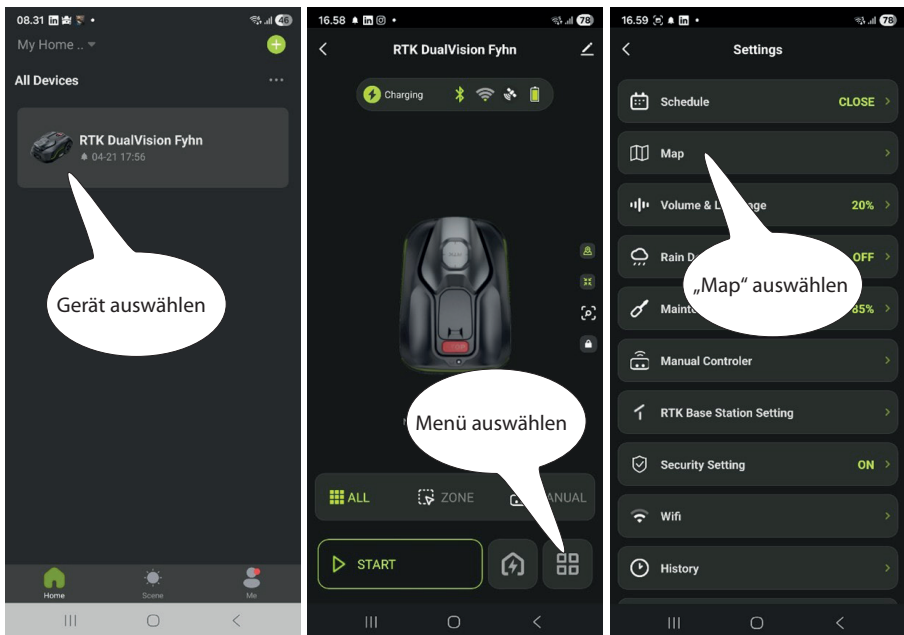

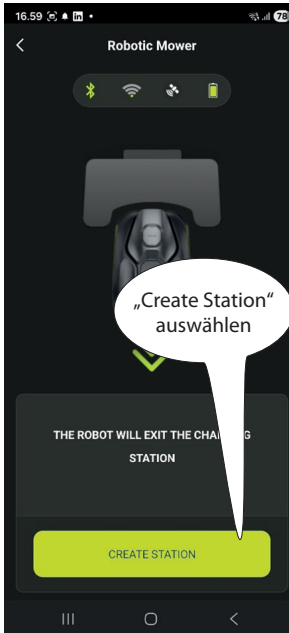
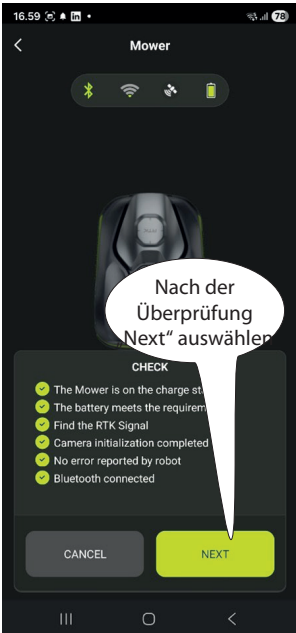
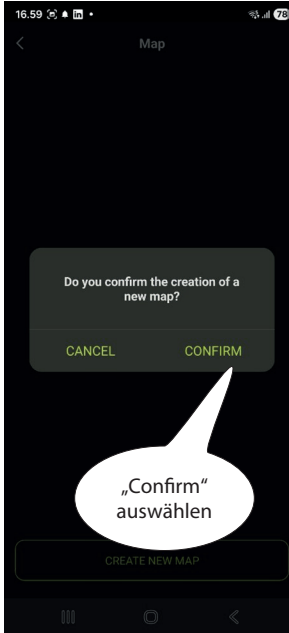

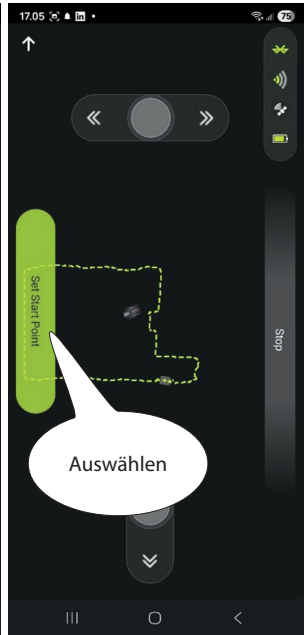
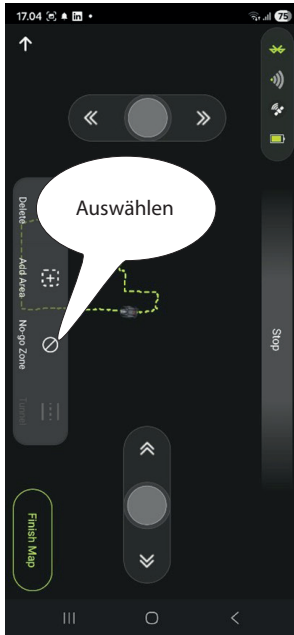
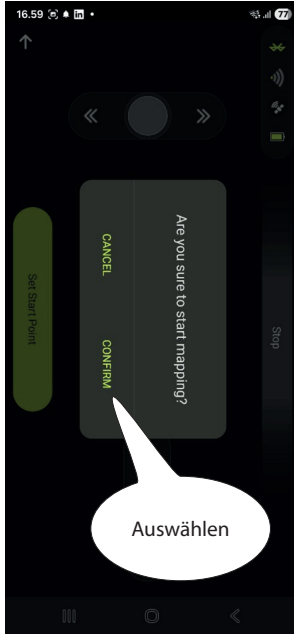

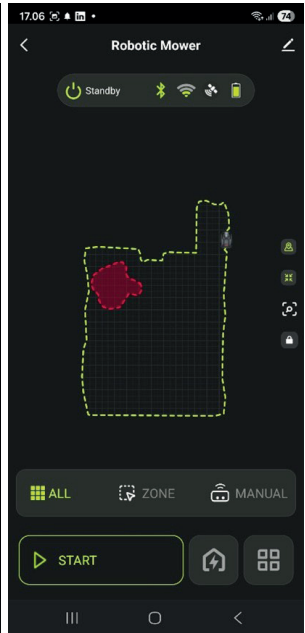
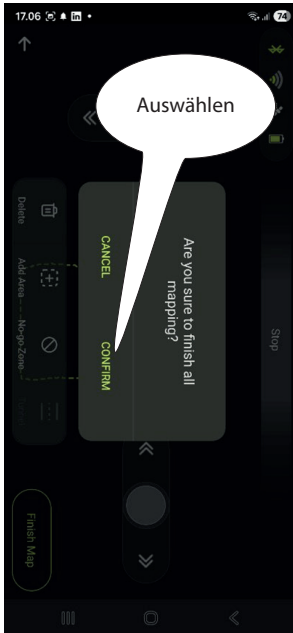
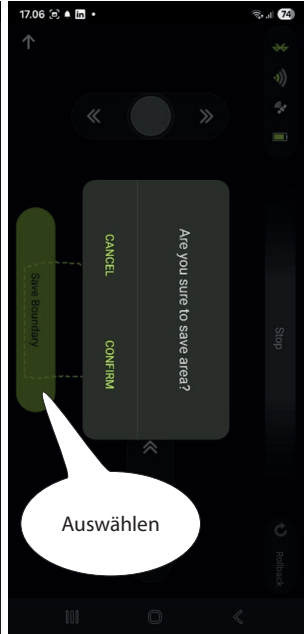
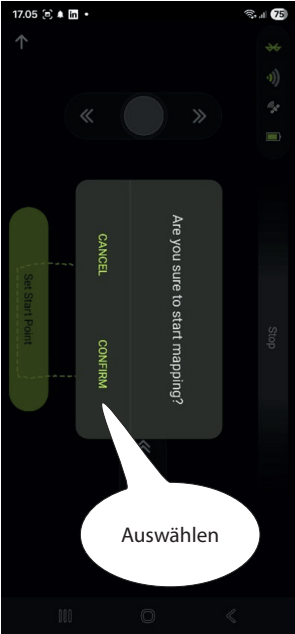

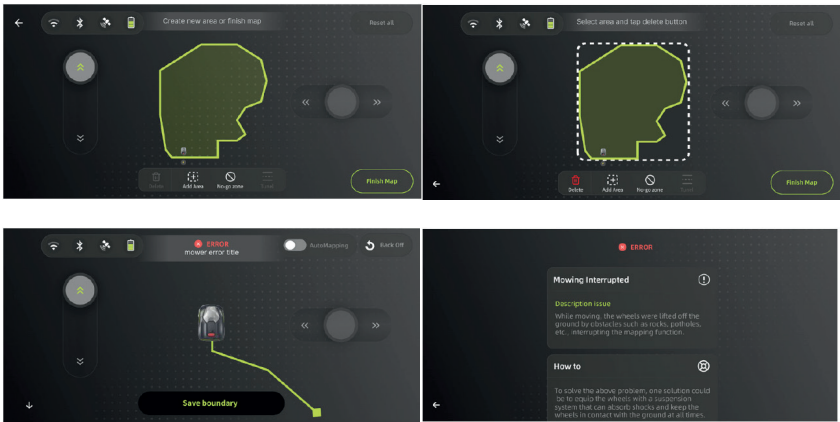

Weitere Arbeitsbereiche hinzufügen

Mit der APP können Benutzer die Maschine fernsteuern, zum Startpunkt fahren und dann die Kartierung starten, bis die Kartierung abgeschlossen und bestätigt wurde.

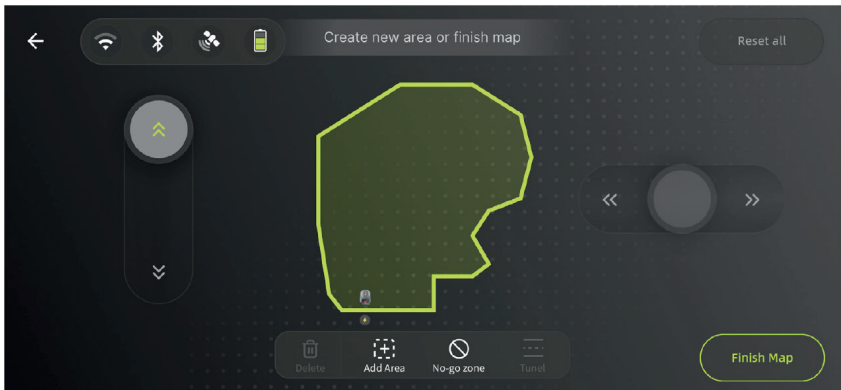

No-Go-Arbeitsbereiche

Wenn Benutzer Teile des Rasens aussparen möchten, können sie innerhalb eines festgelegten Arbeitsbereichs No-Go-Arbeitsbereiche einrichten.

Mit der App können Benutzer die Maschine fernsteuern, zum Startpunkt fahren und dann den No-Go-Arbeitsbereich erstellen, bis die Kartierung abgeschlossen und bestätigt wurde.

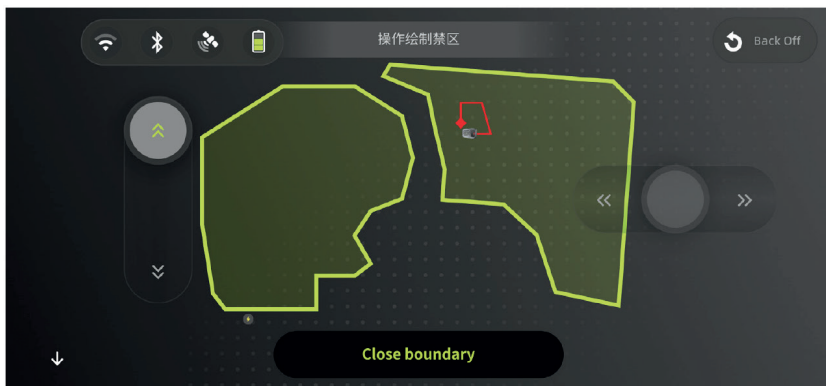

Passagen

Verbinden Sie mehrere Arbeitsbereiche über Passagen. Die Maschine kann Passagen nutzen, um zu anderen Arbeitsbereichen zu fahren und dort zu arbeiten. Wenn mehrere Arbeitsbereiche nicht durch Passagen miteinander verbunden sind, kann die Maschine nicht in andere Arbeitsbereiche fahren, um dort zu arbeiten.

Mit der App können Benutzer die Maschine fernsteuern: Fahren Sie in Arbeitsbereich A, klicken Sie dort, um den Startpunkt festzulegen, fahren Sie anschließend in Arbeitsbereich B und klicken Sie dort, um die Erstellung abzuschließen.



Multi-Karten-Verwaltung

Wenn der Benutzer mehrere Karten eingerichtet hat, kann er in der „Multi-Karten-Verwaltung“ eine bestimmte Karte aktivieren.

Hinweis: Benutzer müssen sich die Position der Basisstation und der Ladestation für jede Karte merken. Bei der Aktivierung einer Karte müssen die Basisstation und die Ladestation an derselben Position platziert werden. Bei Abweichungen von der Position kann das Gerät den zulässigen Bereich verlassen und die Nutzung beeinträchtigen.

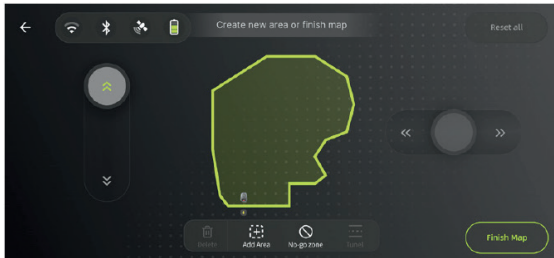
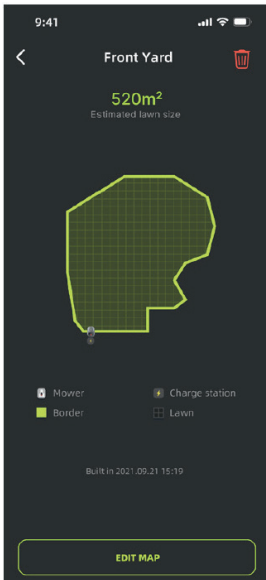
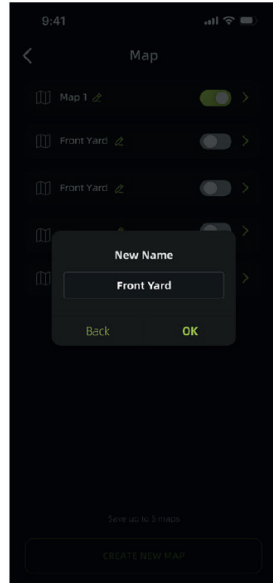
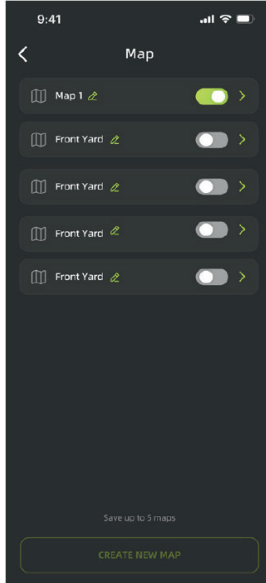
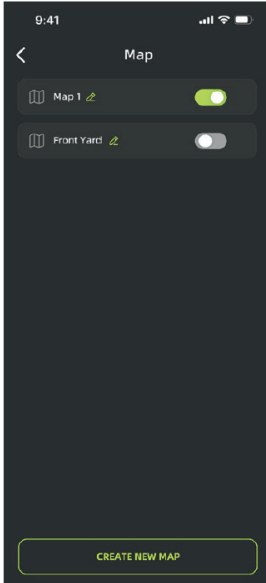

KARTEN- UND MÄH-EINSTELLUNGEN

Selektives Mähen

Nachdem der Benutzer die Karte erstellt hat, kann er in der App auswählen, ob der gesamte Bereich oder nur ein bestimmter Arbeitsbereich gemäht werden soll.

DE

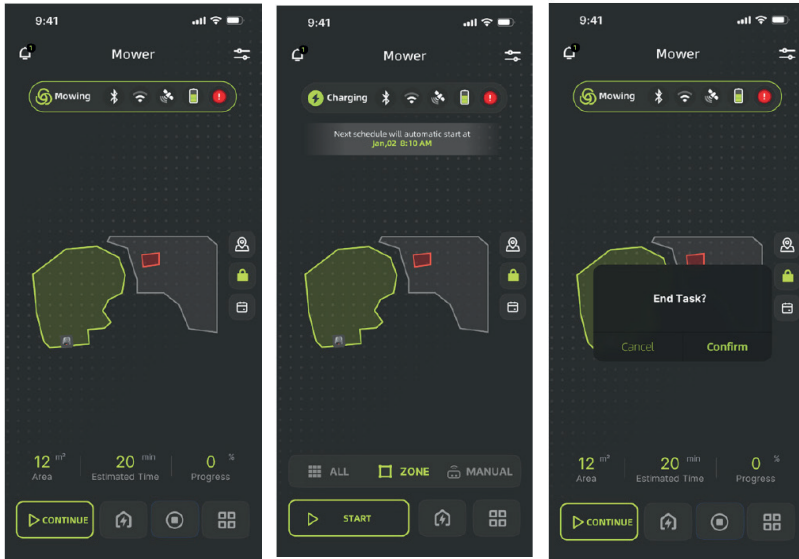

start = Start, house = Home (Zurück zur Ladestation), square = Ende, #-Symbol = Einstellungen

Karteneinstellung (pro Arbeitsbereich)

Über die APP können Benutzer einen bestimmten Arbeitsbereich auswählen und Einstellungen für diesen Arbeitsbereich konfigurieren, z. B. die Mährichtung der Maschine, den Spurbestand usw.

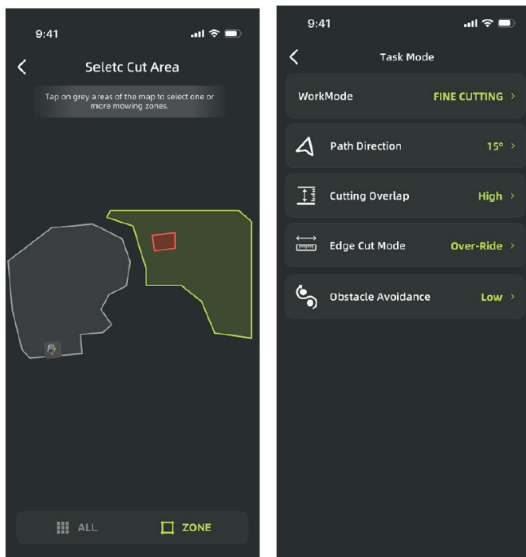

Auswahl des Mähmodus

Der Benutzer kann den Mähmodus der Maschine über die APP einstellen: Standard-Modus und Fein-Modus.

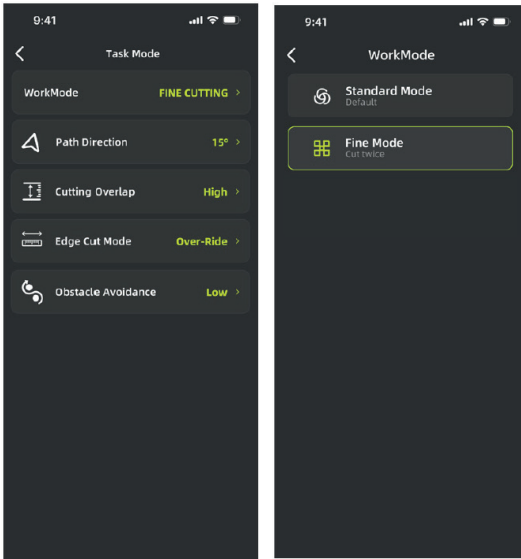

Mähmodus: Standard-Modus / Fein-Modus

Auswahl der Mährichtung

Wenn die Maschine den Rasen häufig aus derselben Richtung mäht, können sich sichtbare Mähspuren bilden. Es wird empfohlen, die Mährichtung regelmäßig zu ändern. Dieser Wert kann über die App von 0–180° eingestellt werden.

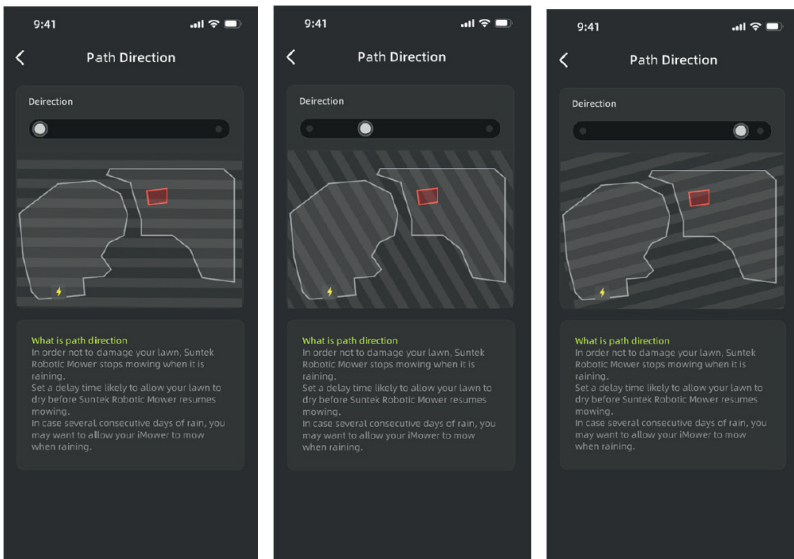

Einstellung der Überlappung

Benutzer können in der APP den Fahrstreckenabstand für das Mähen im I-Muster einstellen.

DE

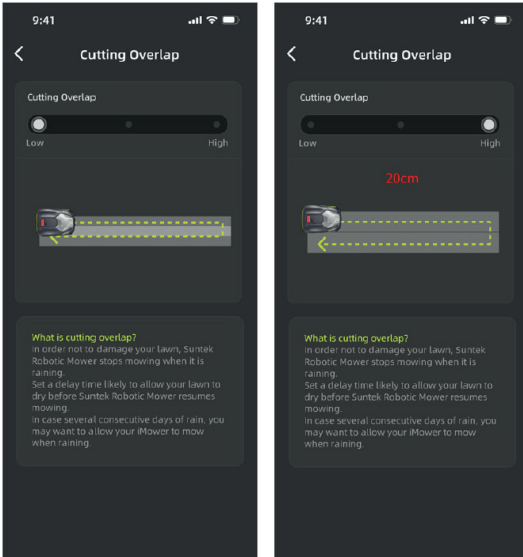

Auswahl des Kantenmähd-Modus

Benutzer können während des Mähens den Abstand zur Grenze einstellen.

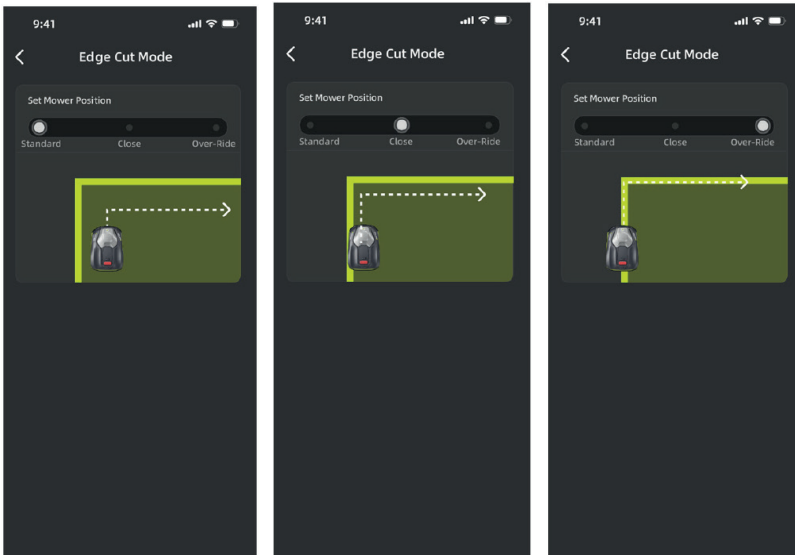

Empfindlichkeit der Hindernisvermeidung

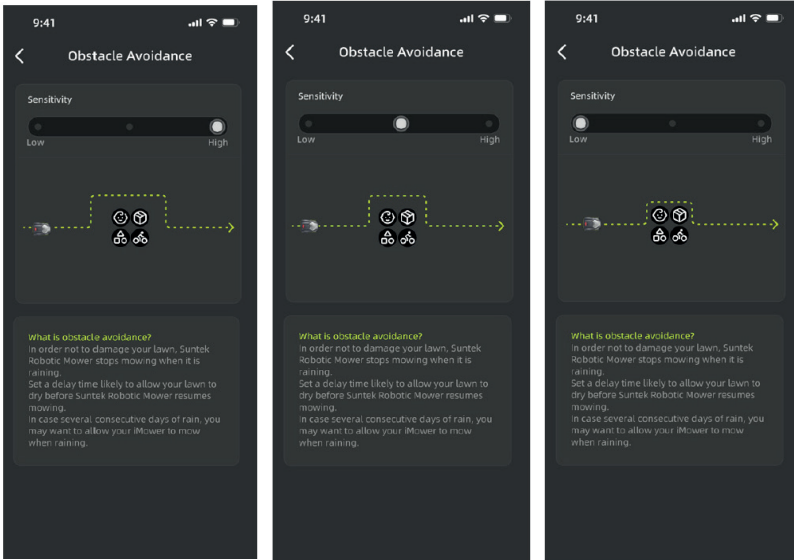

Allgemeine Einstellungen der Maschine

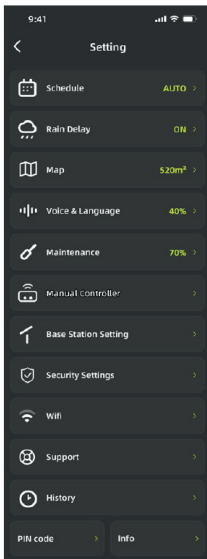

Kalender: Verwaltung

Ihr Rasenmäher erstellt automatisch einen eigenen Zeitplan und Betriebszeiten auf Basis der Rasengröße und weiterer Faktoren.

Benutzer können außerdem einen eigenen Mähzeitplan und die Betriebszeiten nach ihren Bedürfnissen festlegen.

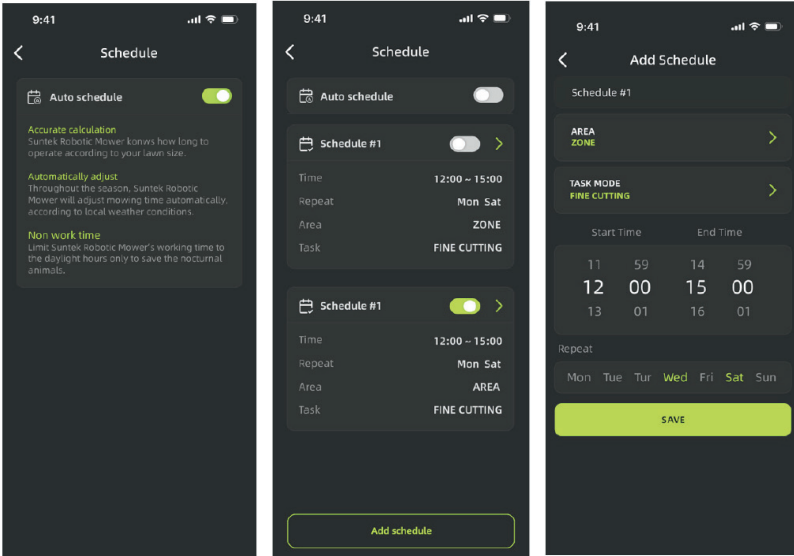

Regenpause

Um den Rasen nicht zu beschädigen, stoppt die Maschine den Mähvorgang bei Regen automatisch. Benutzer können in der APP einen Verzögerungs-Timer einstellen, damit der Rasen trocken ist, bevor die Maschine die Arbeit wieder aufnimmt.

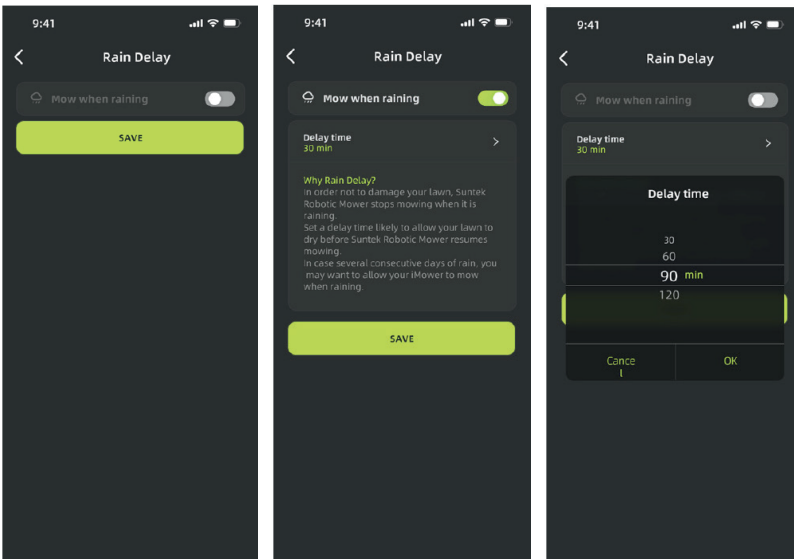

In dieser Ansicht können Sie auch Karten bearbeiten und löschen.

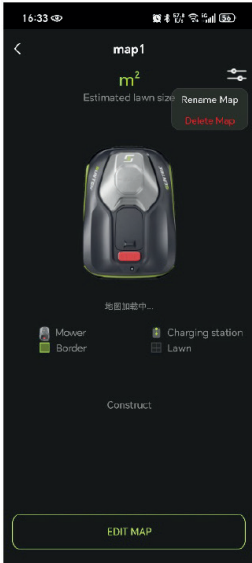

Verwaltung von Lautstärke und Sprache
Benutzer können die Lautstärke und die Sprache der Sprachausgabe des Geräts einstellen.

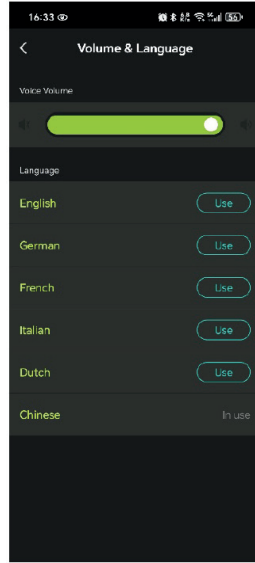

Wartung – Klingen

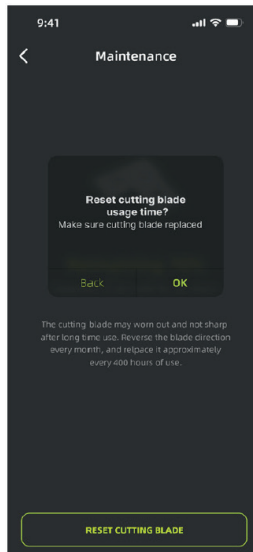
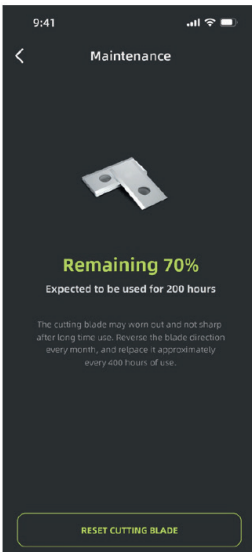

Manuelle Kopplung der Basisstation

Wenn Sie die Basisstation manuell koppeln müssen, geben Sie den SN-Code der Basisstation ein.

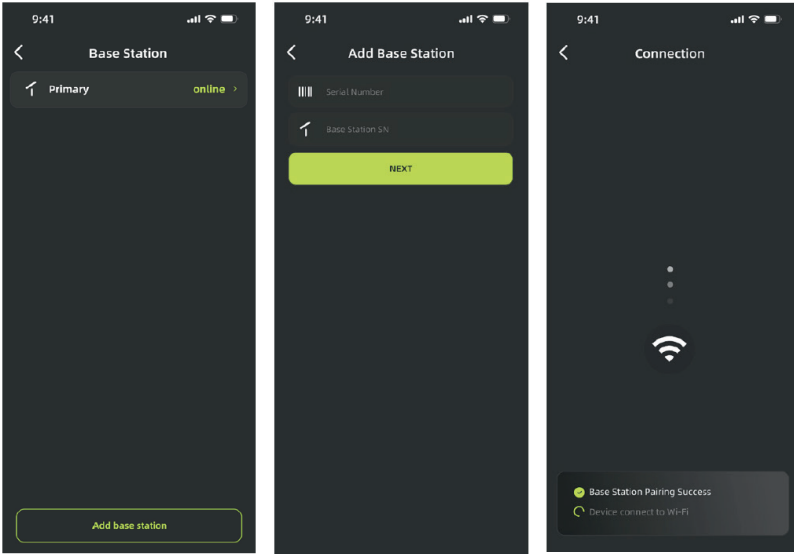

GEO-Fence

Nachdem der Benutzer in der APP den gültigen Arbeitsbereich für die Maschine festgelegt hat, löst ein Überschreiten dieses Bereichs eine Sperre aus und der Wecker ertönt dauerhaft.

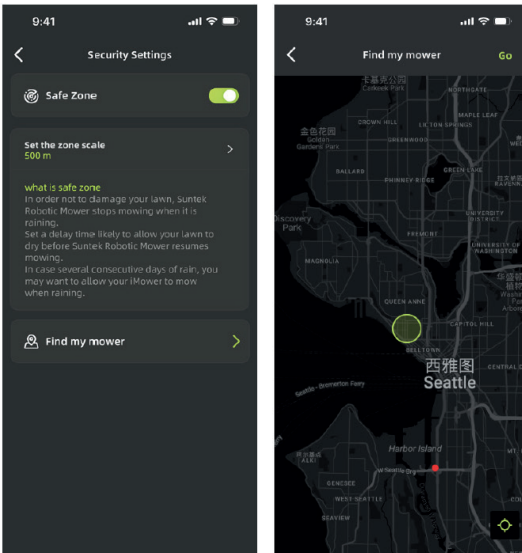

PIN-Code ändern

Die anfängliche PIN lautet 0000. Benutzer können den PIN-Code über die APP ändern.

Wenn Sie Ihren PIN-Code vergessen haben, wenden Sie sich an den Kundendienst und legen Sie Ihren Kaufbeleg vor, um Hilfe zu erhalten.

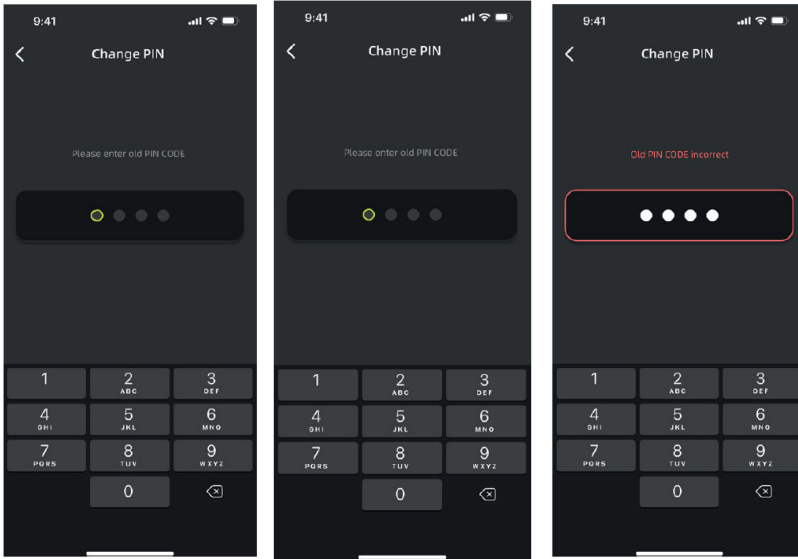

Informationen zur Maschine und Wiederherstellung der Werkseinstellungen

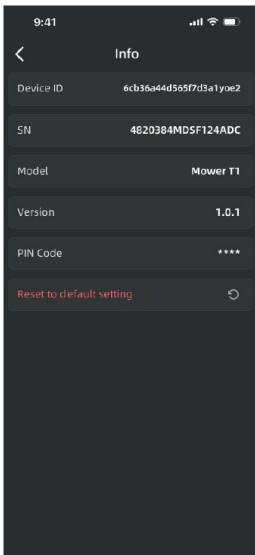

KONTAKTIEREN SIE UNS

Um Ihre Anfragen besser zu lösen, finden Sie in der APP Fragen und Antworten zu ähnlichen Problemen, oder Sie wenden sich über die APP an unsere Servicetechniker, um weitere Unterstützung zu erhalten.

DE

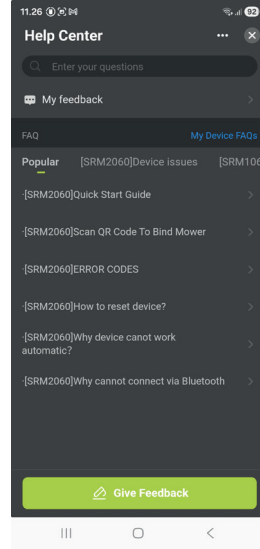
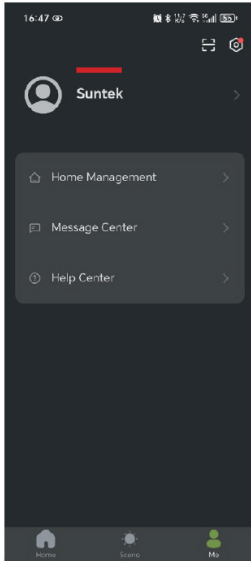

WARTUNG

Ihr Rasenmäher arbeitet hart und benötigt regelmäßige Reinigung und Inspektion, damit er viele Jahre ohne Probleme funktioniert. In diesem Abschnitt erfahren Sie, wie Sie Ihren Rasenmäher in Topzustand halten.

SCHARF HALTEN

Jede der Klingen hält bis zu zwei Monate, wenn der Rasenmäher für den täglichen Einsatz programmiert ist.

Prüfen Sie die Chneidklingen immer auf Absplinterungen oder Beschädigungen und ersetzen Sie sie bei Bedarf.

Wenn die Chneidklingen stumpf oder abgenutzt sind, ersetzen Sie sie durch die mit Ihrem Rasenmäher gelieferten Ersatz-Chneidklingen. Zusätzliche Ersatz-Chneidklingen erhalten Sie bei Ihrem nächstgelegenen Rasenmäherhändler.

WARNUNG! Schalten Sie Ihren Rasenmäher AUS und tragen Sie Schutzhandschuhe, bevor Sie die Chneidklingen reinigen, einstellen oder austauschen.

Auswechseln der Chneidklingen

Drehen Sie den Rasenmäher vorsichtig um (Abb. 1).

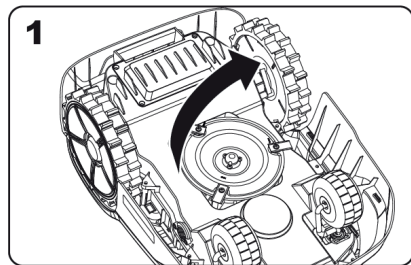

Entfernen Sie die Schrauben an den Chneidklingen mit einem Schraubendreher (Abb. 2-3).

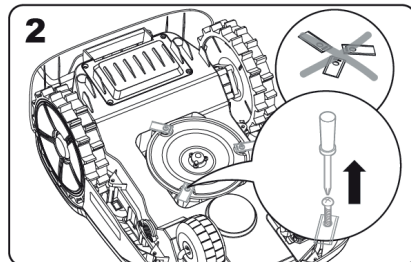

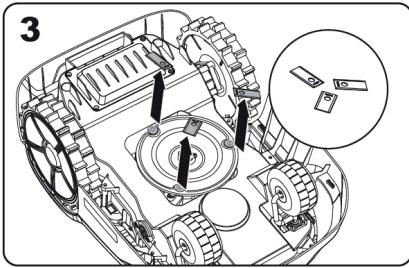

Schrauben Sie die neuen Chneidklingen fest ein (Abb. 4–5).

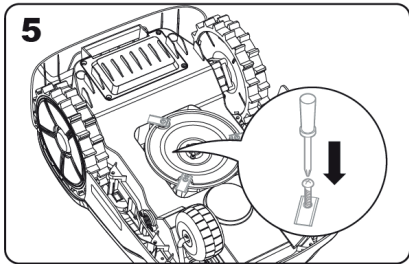
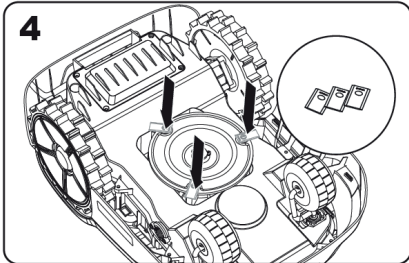

Achtung!

- Tauschen Sie immer alle Chneidklingen gleichzeitig aus.
- Verwenden Sie beim Anbringen der Chneidklingen immer neue Schrauben. Dies gewährleistet den sicheren Halt der Schneidklingen und sorgt für die Balance der Klingendrehscheibe. Die Verwendung alter Schrauben kann zu schweren Verletzungen führen.
- Nachdem Sie die Klingen an der Schiene befestigt haben, vergewissern Sie sich, dass sie sich frei drehen lässt.

SAUBER HALTEN

Reinigen Sie Ihren Rasenmäher regelmäßig, um die Leistungsfähigkeit zu erhalten, und entfernen Sie dabei insbesondere Schmutz, Ablagerungen und Rasentrümmeransammlungen vom täglichen Mähen. Schalten Sie den Rasenmäher vor der Reinigung immer aus, um zusätzliche

Sicherheitsvorschriften einzuhalten.

WARNUNG! Verwenden Sie keinen Schlauch, keinen Hochdruckreiniger und gießen Sie kein fließendes Wasser auf Ihren Rasenmäher. Wasser mit hohem Druck kann in die Dichtungen eindringen und elektronische oder mechanische Teile beschädigen.

Reinigung des Gehäuses

Reinigen Sie mit einer mit Wasser gefüllten Sprühflasche.

Verwenden Sie keine Lösungsmittel oder Poliermittel.

Verwenden Sie eine Bürste oder ein sauberes Tuch, um angesammelten Schmutz zu entfernen.

Reinigung der Unterseite

Drehen Sie den Rasenmäher mit den Rädern nach oben.

Entfernen Sie Schmutz und Rasen-Schnitt mit einer Bürste.

Vermeiden Sie es, die Chneidklingen mit den Händen zu berühren – tragen Sie Schutzhandschuhe.

Reinigen Sie die Schiene, das Chassis und die Vorderräder gründlich mit einer weichen Bürste oder einem feuchten Tuch.

Drehen Sie die Schiene, um sicherzustellen, dass sie sich frei dreht, und entfernen Sie alle feststehenden Ablagerungen, die Risse oder Schäden verursachen könnten.

Stellen Sie sicher, dass sich die Chneidklingen frei um ihre Schrauben drehen können, und entfernen Sie alle Hindernisse.

REINIGUNG DER ANTRIEBSRÄDER

Entfernen Sie Schlamm mit einer Bürste von den Rädern, um eine gute Bodenhaftung zu gewährleisten.

REINIGUNG DER LADEKONTAKTE

Reinigen Sie die Kontaktstifte an der Ladestation und die Ladestreifen am Rasenmäher mit einem Tuch.

Entfernen Sie regelmäßig Rasen- oder Schmutzablagerungen, um ein erfolgreiches Laden zu gewährleisten.

BATTERIEWARTUNG

Lagern Sie die vollständig geladene Batterie an einem kühlen, trockenen Ort zwischen -20 °C und 60 °C.

Empfohlene Betriebstemperatur des Mähers: 0–50 °C.

Empfohlene Batterieladetemperatur: 4–45 °C. Die Lebensdauer der Batterie hängt von den Nutzungsstunden und der täglichen Laufzeit während der Mähseason ab.

Während der Lagerung:

- Schließen Sie die Ladestation an die Stromversorgung an (die blaue Leuchte schaltet sich ein).
- Setzen Sie den ausgeschalteten Rasenmäher in die Ladestation ein.
- Die Kontrollleuchte leuchtet während des Ladevorgangs rot.
- Wenn die Batterie vollständig geladen ist, leuchtet die Kontrollleuchte grün.

WINTERLAGERUNG

Obwohl der Rasenmäher so konstruiert ist, dass er extremen Witterungsbedingungen standhält, wird empfohlen, ihn im Winter in einem Schuppen oder einer Garage zu lagern.

Vor der Einlagerung:

- Reinigen Sie den Rasenmäher gründlich.
- Laden Sie die Batterie vollständig auf.

- Schalten Sie den Rasenmäher aus.

Frühjahrsinbetriebnahme:

- Aktualisieren Sie Uhrzeit und Datum über die App.
- Entfernen Sie Oxidation an den Ladekontakten mit feinem Schmirgelleinen.
- Laden Sie die Batterie vor dem Betrieb vollständig auf.

UPDATE

Ihr Rasenmäher wird durch neue Software kontinuierlich verbessert. Halten Sie ihn stets auf dem neuesten Stand, um die aktuellsten Funktionen nutzen zu können.

Over-the-Air (OTA)-Updates:

Wenn Sie mit Wi-Fi verbunden sind, erhalten Sie Aktualisierungsbenachrichtigungen über die App. Nach der Bestätigung werden Updates automatisch per Funkübertragung installiert.

Wenn der Roboter keinen Strom mehr hat und sich nicht starten lässt, heben Sie ihn manuell zurück in die Ladestation und laden Sie ihn auf, bevor Sie mit der Fehlerbehebung beginnen. Bei anderen Fehlercodes trennen Sie die Stromversorgung und starten Sie den Roboter neu.

Unabhängig von der Art des Problems sollten Sie immer zuerst prüfen, ob sich das Problem durch einen Neustart des Roboters beheben lässt. Schalten Sie den Roboter aus, warten Sie zehn Sekunden und schalten Sie ihn dann wieder ein.

Für weitere Unterstützung und Fehlerbehebung wenden Sie sich bitte an Schou After Sales.



SCHOU AFTER SALES – robotservice@schou.com

ÜBER DIE GARANTIE

Die Garantie erlischt:

Wenn der Rasenmähroboter unsachgemäß verwendet wurde, nicht korrekt gewartet wurde, modifiziert, umgebaut oder anderweitig verändert wurde, nicht von einem autorisierten Kundendienstzentrum repariert wurde oder einem Gewitter ausgesetzt war.

Wenn andere als Original-SCHOU-Ersatzteile und -Zubehörteile mit dem Rasenmähroboter verwendet wurden.

Wenn der Rasenmähroboter gewerblich genutzt wurde, einschließlich zur Vermietung.

Die Garantie deckt nicht ab:

Normalen Verschleiß oder Beschädigungen durch Fremdkörper oder Unfälle.

Verschleiß von Teilen (z. B. Chneidklingen, Schneidscheibe, Begrenzungskabel, Heringe, USB-Typ-A-Stecker usw.), auch wenn der Rasenmähroboter gemäß der Bedienungsanleitung verwendet wurde. Falsche oder nicht autorisierte Wartung und Handhabung.

Schäden und Fehler durch Überlastung.

Eingeschränkte Garantie:

Die Batterie hat eine zwölfmonatige Garantie.

Dies gilt nur für die mit dem Rasenmähroboter gelieferte Originalbatterie oder eine Originalbatterie mit der gleichen Modellnummer wie die Originalbatterie. Die Ersatzbatterie des Rasenmähroboters ist ebenfalls von der zwölfmonatigen Garantie abgedeckt.

FEHLERMELDUNGEN

| Fehlercode | Beschreibung | Maßnahme |
|------------|--|---|
| E01 | Maschine löst Diebstahlsicherung aus. | Lösen Sie die PIN-Code-Sperre und die Sicherheitsverriegelung, nachdem Sie die Sicherheitsvorschriften bestätigt haben. |
| E02 | Maschine löst Not-Aus-Verriegelung aus. | Lösen Sie die Sicherheitsverriegelung, nachdem Sie die Sicherheitsvorschriften bestätigt haben. |
| E03 | Maschine außerhalb der Rasenfläche verriegelt. | Stellen Sie sicher, dass sich die Maschine auf der Rasenfläche befindet und Rasen vor ihr sichtbar ist. Lösen Sie die Sicherheitsverriegelung, nachdem Sie die Sicherheitsvorschriften bestätigt haben. |
| E04 | Maschine löst Blockierungssperre aus. | Vergewissern Sie sich, dass Linse und Vorderseite frei sind. Lösen Sie die Sicherheitsverriegelung, nachdem Sie die Sicherheitsvorschriften bestätigt haben. |
| E05 | Maschine löst Hebevorrichtungssperre aus. | Setzen Sie die Maschine ab und lösen Sie die Sicherheitsverriegelung, nachdem Sie die Sicherheitsvorschriften bestätigt haben. |
| E06 | Maschine löst Neigungssperre aus. | Setzen Sie die Maschine ab und lösen Sie die Sicherheitsverriegelung, nachdem Sie die Sicherheitsvorschriften bestätigt haben. |
| E07 | Maschine löst Kipp Sperre aus. | Drehen Sie die Maschine um und lösen Sie die Sicherheitsverriegelung, nachdem Sie die Sicherheitsvorschriften bestätigt haben. |
| E08 | Kontinuierliche Kollisionsverriegelung der Maschine | Vergewissern Sie sich, dass die Maschine nicht kollidiert oder auf einen Widerstand stößt. Lösen Sie die Sicherheitsverriegelung, nachdem Sie die Sicherheitsvorschriften bestätigt haben. |
| E09 | System-Selbsttest: anormale Sperre | Starten Sie die Maschine neu. Treten wiederholt Fehler auf, wenden Sie sich an den technischen Support. |
| E10 | Kontinuierliche anormale Sperre der Software | Starten Sie die Maschine neu. Treten wiederholt Fehler auf, wenden Sie sich an den technischen Support. |
| E11 | Langfristige Freigabe fehlgeschlagen; System gesperrt. | Versuchen Sie, manuell freizugeben. Lösen Sie die Sicherheitsverriegelung, nachdem Sie die Sicherheitsvorschriften bestätigt haben. |
| E12 | Unterspannungsschutz des Motors verriegelt | Bringen Sie die Maschine zum Aufladen zurück zur Ladestation. |
| E13 | Abnormale Blockierung des Antriebsmotors der Maschine | Wenn mehrere Versuche fehlschlagen, wenden Sie sich an den technischen Support. |
| E14 | Anormales Laden der Batterie | Warten Sie, bis sich die Batterie wieder im Normalzustand befindet. Falls dies nicht geschieht, wenden Sie sich an den technischen Support. |
| E15 | Aufladen fehlgeschlagen | Stellen Sie sicher, dass Ladestationen und QR-Codes nicht blockiert sind. |
| E16 | Kartierung fehlgeschlagen | Stellen Sie sicher, dass sich die Maschine auf der Ladestation befindet und ein Ladesignal anliegt. |
| E17 | Schneidmotor blockiert | Vergewissern Sie sich, dass der Motor am Schneidkopf nicht verheddert ist. Wenn mehrere Versuche fehlschlagen, wenden Sie sich an den technischen Support. |
| E18 | Antriebsmotor blockiert | Vergewissern Sie sich, dass der Antriebsmotor nicht verheddert ist. Wenn mehrere Versuche fehlschlagen, wenden Sie sich an den technischen Support. |

| Fehlercode | Beschreibung | Maßnahme |
|------------|--|--|
| E19 | Überstrom im Schneidmotor | Vergewissern Sie sich, dass der Motor am Schneidkopf nicht verheddert ist. Wenn der erneute Versuch nach dem vollständigen Stopp fehlschlägt, wenden Sie sich an den technischen Support. |
| E20 | Überstrom im Antriebsmotor | Vergewissern Sie sich, dass der Antriebsmotor nicht verheddert ist. Wenn der erneute Versuch nach dem vollständigen Stopp fehlschlägt, wenden Sie sich an den technischen Support. |
| E21 | Kurzschluss oder offener Stromkreis im Schneidmotor | Starten Sie die Maschine nach einer kurzen Pause neu. Treten wiederholt Fehler auf, wenden Sie sich an den technischen Support. |
| E22 | Kurzschluss oder offener Stromkreis im Antriebsmotor | Starten Sie die Maschine nach einer kurzen Pause neu. Treten wiederholt Fehler auf, wenden Sie sich an den technischen Support. |
| EE0 | Fehler konnte nicht identifiziert werden | Warten Sie eine Minute, um zu sehen, ob der Fehler verschwindet. Wenn nicht, starten Sie die Maschine neu. Wenn das Problem weiterhin besteht, wenden Sie sich an den technischen Support. |
| F01 | PIN-Code-Eingabefehler | Öffnen Sie die Eingabeschnittstelle erneut und geben Sie den korrekten PIN-Code ein. |
| E23 | Die Batterie hat Unterspannung. | Laden Sie die Batterie ausreichend auf und versuchen Sie es erneut. Wenden Sie sich an den technischen Support, wenn mehrere Versuche fehlschlagen. |
| E24 | Phasenverlust am Schneidmotor | Lassen Sie die Maschine im Leerlauf laufen; wenden Sie sich an den technischen Support, wenn der Fehler bestehen bleibt. |
| E25 | Phasenverlust am Antriebsmotor | Lassen Sie die Maschine im Leerlauf laufen; wenden Sie sich an den technischen Support, wenn der Fehler bestehen bleibt. |
| E26 | Einschalttaste gedrückt | Entfernen Sie die Maschine von der Basis, starten Sie sie und wenden Sie sich an den Support, wenn das Problem weiterhin besteht. |
| E28 | Akkupack fehlerhaft | Starten Sie die Maschine neu; wenden Sie sich an den Support, wenn das Problem weiterhin besteht. |
| E29 | RTK fehlerhaft | Starten Sie die Maschine neu; wenden Sie sich an den Support, wenn das Problem weiterhin besteht. |
| E091 | Kamerainitialisierungsfehler | Starten Sie die Maschine neu; wenden Sie sich an den Support, wenn das Problem weiterhin besteht. |
| E092 | Hauptsteuerungs-Timerfehler | Starten Sie die Maschine neu; wenden Sie sich an den Support, wenn das Problem weiterhin besteht. |
| E093 | Fehler im kamera-MIPI-Kabel | Starten Sie die Maschine neu; wenden Sie sich an den Support, wenn das Problem weiterhin besteht. |
| E094 | MCU-Hardwareregisterfehler | Starten Sie die Maschine neu; wenden Sie sich an den Support, wenn das Problem weiterhin besteht. |
| E101 | kamera offline ausgelöst | Starten Sie die Maschine neu; wenden Sie sich an den Support, wenn das Problem weiterhin besteht. |
| E102 | kamera wiederholt offline | Starten Sie die Maschine neu; wenden Sie sich an den Support, wenn das Problem weiterhin besteht. |
| E103 | Kameradaten fehlerhaft | Starten Sie die Maschine neu; wenden Sie sich an den Support, wenn das Problem weiterhin besteht. |
| E104 | IMU-Daten fehlerhaft | Starten Sie die Maschine neu; wenden Sie sich an den Support, wenn das Problem weiterhin besteht. |

| Fehlercode | Beschreibung | Maßnahme |
|------------|---|---|
| E105 | Chassis-Daten fehlerhaft | Starten Sie die Maschine neu; wenden Sie sich an den Support, wenn das Problem weiterhin besteht. |
| E106 | RTK-Daten abnormal | Starten Sie die Maschine neu; wenden Sie sich an den Support, wenn das Problem weiterhin besteht. |
| E107 | Erfassung fehlerhaft | Starten Sie die Maschine neu; wenden Sie sich an den Support, wenn das Problem weiterhin besteht. |
| E108 | Knoten offline | Starten Sie die Maschine neu; wenden Sie sich an den Support, wenn das Problem weiterhin besteht. |
| E161 | Kartierung nicht gestartet: nicht an der Ladestation | Zurück zur Ladestation; START+OK |
| E162 | Kartierung nicht gestartet: niedriger Batteriestand | Aufladen |
| E163 | Kartierung beendet: Sicher- heitsvorschriften verletzt | Zurück zur Ladestation |
| E164 | Kartierung nicht gestartet: Regen erkannt | Zurück zur Ladestation; START+OK |
| E281 | Kommunikationsausfall (Antrieb/Batterie) | Stellen Sie sicher, dass Temperatur und Kommunikation normal sind; die Wiederherstellung erfolgt automatisch. |
| E282 | Batterie-LED-Laden bei hoher Temperatur | Abkühlen lassen; die Wiederherstellung erfolgt automatisch. |
| E283 | Batterie-LED-Laden bei niedriger Temperatur | Erwärmen lassen; die Wiederherstellung erfolgt automatisch. |
| E284 | Batterie-LED-Entladung bei hoher Temperatur | Abkühlen lassen; die Wiederherstellung erfolgt automatisch. |
| E285 | Batterie-LED-Entladung bei niedriger Temperatur | Erwärmen lassen; die Wiederherstellung erfolgt automatisch. |
| E291 | RTK-Status 5 länger als zehn Minuten | Stellen Sie RTK-Status 4 sicher; die Wiederherstellung erfolgt automatisch. |
| E292 | RTK-Status 1 länger als fünf Minuten | Stellen Sie RTK-Status 4 sicher; die Wiederherstellung erfolgt automatisch. |
| E30 | Fehler, Gerät wurde außer- halb des elektronischen Zauns bewegt | Wird ausgelöst, wenn das Gerät den Radius R des elektronischen Zauns für N Sekunden verlässt. |
| E501 | Fehler, Phasen-zu-Pha- sen-Kurzschlusschutz des linken Rads | 1. Wird ausgelöst, wenn der Strom zwischen zwei beliebigen Motorphasen 50 A überschreitet. 2. Automatische Wiederherstellung zwei Sekunden nach Auslösung. |
| E502 | Fehler, Phasen-zu-Pha- sen-Kurzschlusschutz des rechten Rads | 1. Wird ausgelöst, wenn der Strom zwischen zwei beliebigen Motorphasen 50 A überschreitet. 2. Automatische Wiederherstellung zwei Sekunden nach Auslösung. |
| E503 | Fehler, Phasen-zu-Pha- sen-Kurzschlusschutz des Klingentellers | 1. Wird ausgelöst, wenn der Strom zwischen zwei beliebigen Motorphasen 50 A überschreitet. 2. Automatische Wiederherstellung zwei Sekunden nach Auslösung. |
| E504 | Fehler, niedriger Batte- riestand | Der Batteriestand liegt unter 30 %. |

| Fehlercode | Beschreibung | Maßnahme |
|------------|---|---|
| E505 | Fehler, Regensensor ausgelöst | Der Regensensor hat Regen erkannt. |
| E506 | Fehler, Basisstation verschoben, ordnen Sie die Position bitte neu zu | Wird ausgelöst, wenn die Ladestation erkennt, dass sich die Koordinaten der Basisstation um mehr als 20 m verschoben haben. |
| E507 | Fehler, Sonnenuntergangsbedingung ausgelöst | Abfahrt erst 30 Minuten nach Sonnenaufgang möglich. Die Rückkehr zur Ladestation wird 30 Minuten vor Sonnenuntergang erzwungen. |
| E511 | Diagnosemodus, unzureichender Speicherplatz | |
| E512 | Diagnosemodus, USB-Schreibvorgang fehlgeschlagen | Fehler beim Kopieren der Bag-Datei auf das USB-Laufwerk im Diagnosemodus. |
| E513 | Diagnosemodus, Netzwerkverbindung unterbrochen | Keine MQTT-Verbindung beim Hochladen der Bag-Datei auf den Server im Diagnosemodus. |
| E514 | Diagnosemodus, Server-Schnittstellenfehler | Beim Hochladen der Bag-Datei auf den Server im Diagnosemodus hat MQTT einen Fehler (nicht 200) zurückgegeben. |

FEHLERBEHEBUNG

| Angezeigte Meldung | Wahrscheinlicher Grund/ Ereignis | Korrekturmaßnahme |
|--|---|---|
| Mäher an der Station ohne Tastenreaktion | Ungewöhnliche Umgebung oder ungewöhnliche Lage | Prüfen Sie die Meldung auf dem Bildschirm und befolgen Sie die Lösung im Handbuch. |
| Die Anzeige an der Ladestation blinkt rot | Spannungsinstabilität oder andere Fehler | Stecken Sie das Ladegerät ein und ziehen Sie es wieder ab. |
| Anzeige an der Ladestation aus (blaues Atmungslicht leuchtet nicht) | Nicht eingeschaltet | Überprüfen Sie das Ladegerät und die Anschlüsse an die Stromversorgung. |
| Der Mäher dreht sich beim Aufladen vor der Ladebasis. | Sucht nach Grenze/Ladebasis | Halten Sie den Bereich vor der Ladestation frei. |
| Der Mäher läuft, aber die Schiene dreht sich nicht. | Sucht nach Ladebasis | Normales Verhalten; die Chneidklingen stoppen während der Basissuche. |
| Mäher vibriert | Beschädigte Chneidklingen oder unausgeglichene Schiene | Ersetzen Sie beschädigte Chneidklingen oder entfernen Sie Schmutz. |
| Ungleichmäßig geschnittener Rasen | Der Mäher benötigt mehr Zeit, die Rasenfläche ist zu groß, die Chneidklingen sind stumpf oder die Schnitthöhe ist falsch. | Sorgen Sie für eine vollständige Abdeckung, verwenden Sie den Modus „Feinschnitt“, ersetzen Sie die Chneidklingen und passen Sie die Schnitthöhe schrittweise an. |
| Mäher im Arbeitsbereich, zeigt aber „nicht im Arbeitsbereich“ an | Verschmutzte/abgedeckte Kamera, Schmutz oder spärlicher Rasen | Reinigen Sie die Kamera, räumen Sie den Bereich frei und starten Sie den Mäher neu. |
| Mäher lädt nicht | Kein Strom oder schlechter Kontakt | Überprüfen Sie Netzkabel und Ausrichtung der Ladekontakte. |
| Mäher stoppt im Arbeitsbereich | Hindernisse, dichter Rasen, niedrige Schnitthöhe oder hohe Temperatur | Entfernen Sie Hindernisse, erhöhen Sie die Schnitthöhe und setzen Sie den Betrieb bei kühleren Bedingungen fort. |
| Kürzere Laufzeiten | Dichter/hoher Rasen, verstopfte Schiene oder alte Batterie | Beseitigen Sie Verstopfungen, mähen Sie häufiger oder ersetzen Sie die Batterie. |
| Mäher arbeitet nicht zur richtigen Zeit | Falsche Zeit oder falscher Zeitplan | Stellen Sie die korrekte Systemzeit und die Arbeitszeiten ein. |
| Kann nicht an die Ladestation andocken | Umweltprobleme oder verschmutzte Kontakte | Starten Sie den Mäher neu und reinigen Sie Ladestifte und -streifen. |
| Blaues Licht an der Ladestation, bevor der Ladevorgang abgeschlossen ist | Überhitzungsschutz | Stellen Sie die Ladestation in den Schatten oder warten Sie, bis es kühler ist. |
| Rutschen der Räder | Hindernisse unter dem Mäher oder nasser Rasen. | Hindernisse beseitigen, bei Trockenheit mähen. |
| Mäher verlässt den Arbeitsbereich | Geringe Griffigkeit an den Rädern | Reinigen Sie die Räder für bessere Traktion. |
| Systemabsturz während des Ladevorgangs oder im Stand-by-Betrieb | Software-/Anzeigefehler | Starten Sie den Rasenmäher neu. |
| Der Mäher kann keine Verbindung zum Internet herstellen. | Falsche Routereinstellungen | Verwenden Sie die richtigen 2,4-GHz- oder 5-GHz-Einstellungen und stellen Sie die Verbindung zum Netzwerk erneut her, wenn Sie diese geändert haben. |

EU-CONFORMITEITSVERKLARING

| | |
|------------------------------|-----------------------|
| Hersteller: | |
| Name des Unternehmens | Schou Company A/S |
| Adresse | Andreas Schous Vej 63 |
| Postleitzahl | 6000 |
| Ort | Kolding |
| Land | Denmark |

Diese Conformiteitsverklaring wird unter der alleinigen Verantwortung des Herstellers ausgestellt und erklärt hiermit, dass das Produkt

Produktbezeichnung: Produkt: Roboter-Rasenmäher 900 m2 RTK
Markenname: GROUW Artikelnummer: 108087



mit den Bestimmungen der folgenden EG-Richtlinie(n) (einschließlich aller geltenden Änderungen) übereinstimmt

| Referenznummer(n) | |
|-------------------|------------|
| 2023/1542/EU | 2014/30/EU |
| 2014/35/EU | 2006/42/EU |
| 2014/53/EU | 2011/65/EU |

Verweise auf Normen und/oder technische Spezifikationen, die bei dieser Übereinstimmungserklärung angewandt wurden, oder Teile davon:

| Nummer(n) der harmonisierten Norm(en) | |
|---------------------------------------|---------------------------|
| EN 60335-1:2012/A15 | EN 60335-2-29:2021/A1 |
| EN 62233:2008 | EN 50636-2-107:2015/A3 |
| EN 300 328 V2.2.2:2019 | EN 301 893 V2.1.1:2017 |
| EN 303 413 V1.2.1:2021 | EN 301 489-3 V2.3.2:2023 |
| EN 301 489-17 V3.3.1:2024 | EN 301 489-19 V2.2.1:2022 |
| EN 61000-3-3:2013 | EN 50636-2-107:2015/A3 |
| EN 18031-1:2024 | EN 18031-2:2024 |

Andere Normen und/oder technische Spezifikationen:

| Norm oder technisches Verfahren | |
|---------------------------------|------------------------|
| EN IEC 55014-1:2021 | EN IEC 55014-2:2021 |
| EN IEC 61000-3-2:2019/A2 | EN 61000-3-3:2013/A2 |
| EN 300 220-2 V3.2.1:2018 | EN 300 440 V2.2.1:2018 |
| EN 301 489-1 V2.2.3:2019 | EN IEC 62311:2020 |
| IEC 62321-3-1:2013 | IEC 62321-5:2013 |
| IEC 62321-4:2013/AMD1 | IEC 62321-6:2015 |
| IEC 62321-7-1:2015 | IEC 62321-7-2:2017 |
| IEC 62321-8:2017 | IEC 60335-1:2010/A2 |
| IEC 60335-2-107:2017/A2 | |

(1) Erforderlichenfalls wird auf die anwendbaren Teile oder Abschnitte der Norm oder der technischen Spezifikation verwiesen.

Signed for and on behalf of the manufacturer by:

Kolding 11/02/2026

Kirsten Vibeke Jensen
Compliance Manager

UMWELTINFORMATIONEN



Elektrisches und elektronisches Gerät (EEE) enthält Materialien, die gefährlich und schädlich für die menschliche Gesundheit und die Umwelt sein können, wenn elektrische und elektronische Altgeräte (WEEE) nicht ordnungsgemäß entsorgt werden. Mit einer durchgestrichenen Mülltonne gekennzeichnete Produkte (und gegebenenfalls enthaltene Batterien) sind elektrisches und elektronisches Gerät. Die durchgestrichene Mülltonne symbolisiert, dass das Gerät am Ende seiner Nutzungsdauer nicht zusammen mit dem Hausmüll entsorgt werden darf, sondern separat entsorgt werden muss.



SCHOU AFTER SALES

Hinweis: Bitte geben Sie bei allen Anfragen die Modellnummer des Produkts an.

Die Modellnummer ist auf der Vorderseite dieser Bedienungsanleitung und auf dem Typenschild des Produkts angegeben.













www.schou.com

Hergestellt in China
Hersteller:
Schou Company A/S
Andreas Schous Vej 63
DK-6000 Kolding
www.schou.com





Alle Rechte vorbehalten. Der Inhalt dieser Bedienungsanleitung darf ohne schriftliche Genehmigung der Schou Company A/S weder ganz noch teilweise in irgendeiner Weise elektronisch oder mechanisch, z. B. durch Fotokopieren oder Veröffentlichungen, übersetzt oder in einem Informationsspeicher- und -abrufsystem gespeichert werden.

HOIATUSSÜMBOLID NIIDUKIL

ET

| | | | |
|---|---|--|---|
|  | <p>Enne masinat kasutamist lugege kasutusjuhiseid.</p> |  | <p>Klass III seade</p> |
|  | <p>Töötamise ajal hoidke masinat ohutul kaugusel.</p> |  Li-ion | <p>Taaskasutatav.</p> |
|  | <p>Enne masinat kallal töötamist või selle töstmist rakendage blokeerimisseade.</p> |  | <p>Liitiumioonaku. See toode on tähistatud sümboliga, mis viitab kõigi akupakettide ja akupaketi „eraldi kogumisele“. Seejärel taaskasutatakse või lammutatakse see keskkonnamõju vähendamiseks. Akupaketid võivad olla ohtlikud keskkonnale ja inimeste tervisele, kuna need sisaldavad ohtlikke aineid.</p> |
|  | <p>Ärge sõitke masina peal.</p> |  | <p>Müraemissioon</p> |
|  | <p>See lisaseade on kooskõlas kehtivate EÜ direktiividega.</p> |  | <p>Ärge põletage.</p> |
|  | <p>Elektritoodete jäätmeid ei tohi kõrvaldada koos olmejäätmetega. Palun andke need taaskasutusse kohtades, kus see on võimalik. Küsige nõu oma kohalikul omavalitsuselt või jaemüüjalt ringlussevõtu osas.</p> |  | <p>Patareid võivad varel viisil kõrvaldamisel sattuda veeringesse, mis võib olla ohtlik ökosüsteemile. Ärge visake jäätmepatareisid sorteerimata olmejäätmete hulka.</p> |
|  | <p>Ärge võtke masinat lahti.</p> | | |

HOIATUSSÜMBOLID LAADIJASSE

| | |
|---|---|
|  | Enne Laadijasse kasutamist lugege kasutusjuhiseid. |
|  | Klass II seade |
| T3.15A  | Kaitse |
|  | See lisaseade on kooskõlas kehtivate EÜ direktiividega. |
|  | Elektritoodete jäätmeid ei tohi kõrvaldada koos olmejäätmetega. Palun andke need taaskasutusse kohtades, kus see on võimalik. Küsige nõu oma kohalikult omavalitsuselt või jaemüüjalt ringlussevõtu osas. |
| IP67 | Toode on vesi eest kaitstud. |

Robotniiduk 900 m²

ET

SISSEJUHATUS

Uue toote parimaks kasutamiseks tutvuge palun eelnevalt käesoleva juhendiga. Hoidke kasutusjuhend hilisemaks kasutamiseks alles.

TEHNILISED ANDMED

| | |
|---|---|
| Mudel | 108087 |
| Nimipinge | 18 V \equiv |
| Pöörlemiskiirus tühikäigul | 2800 /min |
| Lõikeala | 900 m ² |
| Lõikediameter | 20 cm |
| Lõikekõrgus | 30-60 mm |
| Lõikekõrguse positsioonid | 19 |
| Akutüüp | Liitiumioonaku |
| Aku mahutavus | 20 V 5,0 Ah |
| Aku mudel | SBA2505 |
| Laadimisaeg | umbes 90 minutit (20% ~80%) |
| Laadija mudel | 2100073 |
| Laadija sisend: | 220-240 V~50-60 Hz 70 W |
| Laadija väljund: | 21 V, 2,5 A |
| Laadimisjaama mudel: | 2100284 |
| Masina kaal | 11,8 kg |
| Kaitsetase | Klass III |
| Rakendus | Jah |
| Max. kalle | 35% |
| IoT-ühendus | WiFi + Bluetooth |
| Kaitseindeks | IPX5 |
| Sisseehitatud WLAN-mooduli sagedusriba | 2,4–2,484 GHz / 5,180–5,825 GHz |
| Sisseehitatud WLAN-mooduli maksimaalne raadiosagedusvõimsus | 20 dBm (sagedusel 2412 MHz–2472 MHz) 23 dBm (sagedusel 5150 MHz–5250 MHz) 27 dBm (sagedusel 5470 MHz–5725 MHz) 13,97 dBm (sagedusel 5745 MHz–5825 MHz) |
| Sisseehitatud LoRa-mooduli maksimaalne raadiosagedusvõimsus | 13,97 dBm |

A-kaalutud helirõhk: LpA = 50 dB(A), KPA = 3,0 dB(A)

A-kaalutud helivõimsus: LwA = 58 dB(A), KwA = 3,0 dB(A)

ERILISED OHUTUSJUHISED

SÄILITAGE EDASPIDISEKS KASUTAMISEKS

Tähelepanu: Enne masinat kasutamist lugege läbi kõik ohutushoiatused ja juhised. Hoiatuste ja juhiste eiramine võib põhjustada elektrilöögi, tulekahju ja/või tõsisid vigastusi.

Niiduk ei ole mõeldud kasutamiseks isikutele (sh lastele), kellel on piiratud füüsilised, sensoorsed või vaimsed võimed või kellel puuduvad kogemused ja teadmised, välja arvatud juhul, kui neid jälgib või juhendab nende ohutuse eest vastutav isik.

Lapsi tuleb valvata, et nad niidukiga ei mängiks.

HOIATUS: Aku laadimiseks kasutage ainult selle seadmega kaasasolevat eemaldatavat tarnimiseks mõeldud seadet.

Ohutusjuhised enne kasutamist

Lugege ja mõistke juhiseid ning tutvuge juhtnuppude ja seadme õige kasutamise ja

õigete juhistega tuttavad, ega lastel niidukit kasutada.

Operaator vastutab õnnetuste või teistele inimestele või varale tekitatud ohtude eest.

Ettevalmistused kasutamiseks

Kontrollige niidetavat ala regulaarselt ja eemaldage kivid, oksad, traadid, luutükid ja muud võõrkehaded.

Kontrollige regulaarselt terasid, polte ja löikekomplekti kulumise või kahjustuste suhtes.

Vahetage kulunud või kahjustatud terad ja poldid komplektidena välja.

Lülitage niiduk välja, kandke kaitsekindaid ja käsitsege terasid ettevaatlikult – ühe tera pöörlemine võib panna teised liikuma.

HOIATUS: Ärge kasutage niidukit ilma kaitseta.

Ohutu töö

Ärge kunagi töötage defektse kaitsega või ilma kaitseta.

Hoidke käed ja jalad pöörlevatest osadest eemal.

Ärge tõstke ega kandke niidukit, kui see töötab. Lülitage niiduk enne ummistuste kõrvaldamist, puhastusaineid kasutades puhastamist või hooldustööde tegemist välja.

Ärge muutke niiduki algset konstruktsiooni – kõik muudatused on teie enda vastutusel. Käivitage niiduk ainult juhiste kohaselt ja hoidke käed ja jalad teradest eemal.

Ärge asetage esemeid niiduki ega dokkimisjaama peale.

Ärge kasutage niidukit defektsete terakettade, terade, kruvide, mutrite ega kaablitega.

Lülitage niiduk välja, kui seda pikka aega ei kasutata.

Niiduk käivitus ainult siis, kui see on sisse

lülitatud ja sisestatud on õige PIN-koodiga.

Vältige kasutamist halva ilmaga, eriti äikese ajal. Ärge puudutage liikuvaid osi enne, kui need on täielikult seiskunud.

Ärge jätke niidukit järelevalveta, kui läheduses on lemmikloomi, lapsi või teisi inimesi.

Säilitage tasakaal ja vältige liialt ette või kõrvale sirutamist; kõndige, ärge jookske, eriti nõlvadel. Töötamise ajal kandke alati vastupidavaid jalatseid ja pikki pükse.

Enne järgmiste toimingute tegemist ühendage seade vooluvõrgust lahti või lülitage see välja:

- Ummistuste kõrvaldamine.
- Kontrollimine, puhastamine või hooldamine.
- Kontrollimine pärast võõrkeha tabamist.
- Ebanormaalse vibratsiooni põhjuse uurimine.

Elektrijuhtme ohutus

Ärge ühendage ega puudutage kahjustatud juhet enne selle tarnimiseks kasutatavast

toiteallikast lahtiuhendamist – kahjustatud juhtmed võivad paljastada pingestatud osi.

Kui juhe saab kahjustada või läheb sassi, eemaldage see enne lahtiharutamist pistikupesast. Tõmmake välja pistik, mitte juhe. Laske remonti teha kvalifitseeritud tehnikul.

Avaliku ala ohutust

Avalikes kohtades asetage niitmisaala ümber hoiatussildid, millel on kirjas:

HOIATUS! Automaatne muruniiduk! Hoidke masinast eemal! Jälgige lapsi!

Hooldus ja hoiustamine

Lülitage võimsus alati välja, kui niiduk on tagurpidi või kui töotate selle all.

Ärge peske survepesuriga – vesi võib elektroonikat kahjustada.

Terade vahetamisel kandke kaitsekindaid.

Ohutu töö tagamiseks hoidke kõik kinnitusdetailid korralikult pingul.

Kontrollige iganädalaselt; vahetage kulunud või kahjustatud osad välja.

Kasutage ainult õigeid asendusterasid.

Laadige Patareisid ainult dokkimisjaama kaudu. Vale laadimine võib põhjustada elektrilöögi või aku ülekuumenemise.

Tehke niidukil hooldust vastavalt tootja juhiste.

Soovitus: Ühendage niiduk toiteahelaga, mis on kaitstud rikkevoolukaitseliitiga (RCD), mille rakendamisvool ei ületa 30 mA.

Ohutu transport

Pikamaatranspordi korral kasutage originaalpakendit.

Tööpiirkonnas liikumiseks:

- Vajutage STOP.
- Kandke niidukit tagumisest käepidemest, nii et rööbas on kehast eemale suunatud.

Akupaki ohutushoiatused

Ärge võtke akupaketti lahti, avage ega purustage seda.

Ärge lühistage akut. Hoidke seda juhtivatest materjalidest eemal.

Hoida eemal kuumusest, tulest ja otsesest päikesevalgusest.

Vältige mehaanilisi põrutusi.

Lekke korral vältige kokkupuudet naha või silmadega; loputage rohke veega ja pöörduge arsti poole.

Allaneelamise korral pöörduge viivitamatult arsti poole.

Hoidke puhtana ja kuivana.

Kasutage tavalisel temperatuuril (20 °C ± 5 °C).

Utiliseerige erinevat tüüpi akusid eraldi.

Laadige ainult ettenähtud GROUW-laadijasse.

Kasutage ainult seadme jaoks mõeldud akupakette.

Hoidke laste käeulatusesst väljas.

Hoidke toote dokumentatsioon edaspidiseks kasutamiseks alles.

Hävitage nõuetekohaselt.

Ärge segage erineva tootja, mahutavuse, suuruse või tüübiga patareisid.

Patareisid tohivad vahetada ainult kvalifitseeritud töötajad.

Täiendavad hoiatused

HOIATUS: Niiduk võib olla ohtlik, kui seda ei kasutata õigesti. Enne kasutamist lugege ja mõistke kasutusjuhendit.

HOIATUS: Töötamise ajal hoidke ohutul kaugusel.

HOIATUS: Lülitage niiduk enne selle töstmist või hooldustööde tegemist välja.

HOIATUS: Ärge sõitke niiduki peal.

LAADIJASSE ERILISED OHUTUSJUHISED.

Enne laadimist lugege juhiseid.

Pärast laadimist ühendage akulaadija võrgutoite tarnimisest lahti. Seejärel eemaldage šassiühendus ja seejärel akuühendus.

Ärge laadige lekkivat akut.

Ärge kasutage Laadijasse töödeks, milleks see ei ole ette nähtud.

Enne laadimist veenduge, et teie Laadijasse vastab kohaliku vahelduvvoolu tarnimisele.

Laadimisseadet tuleb niiskuse eest kaitsta.

Ärge kasutage laadimisseadet välitingimustes.

Ärge lühistage aku ega Laadijasse kontakte.

Laadimisel järgige polaarsust „+/-“.

Ärge avage seadet ja hoidke seda laste käeulatusesst eemal.

Ärge laadige teiste tootjate ega sobimatute mudelite patareisid.

Veenduge, et akulaadija ja aku vaheline ühendus on õigesti tehtud ega ole võõrkehadega takistatud.

Hoidke akulaadija pesad võõrkehadest vabad ning kaitske neid mustuse ja niiskuse eest.

Hoidke seadet kuivas ja külmavabas kohas.

Patareide laadimisel veenduge, et akulaadija asub hästiventileeritavas kohas ja eemal süttivatest materjalidest.

Patareid võivad laadimise ajal kuumaks minna. Ärge laadige üle Patareid. Veenduge, et patareisid ja laadijaid ei jäetaks laadimise ajal järelevalveta.

Ärge laadige mittelaetavaid patareisid, kuna need võivad ülekuumeneda ja puruneda.

Akupaketi pikem tööiga ja parem jõudlus saavutatakse, kui akupakett laetakse siis, kui õhutemperatuur on vahemikus 18°C–24°C. Ärge laadige akupaketti, kui õhutemperatuur on alla 4,5°C või üle 40,5°C. See on oluline, sest nii väldite akupaketi tõsisid kahjustusi.

PAKENDI SISU

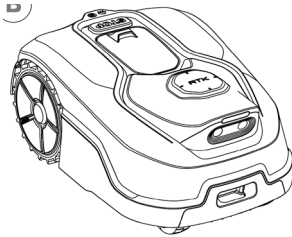

Robot niiduk

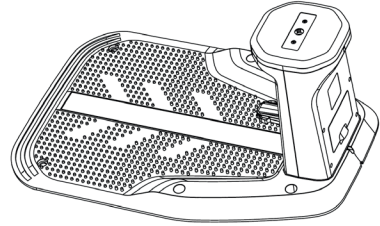

Laadimisjaama



6 × laadimisjaama
kinnituskrugi



1 × H5 kuuskantvõti



6 × lisaterad ja kruvid

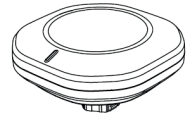

1 × RTK antenn

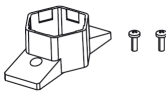

1 × RTK kinnitusalus
ja 2 × kruvi

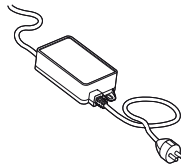

Võimsusadapter



Kasutusjuhised

Teil on lisaks vaja:



OSAD

1. RTK kate
2. Katte avamine
3. Lõikekõrguse reguleerimine
4. Operaatori liides
5. Hädaseiskamisnupp
6. Vihmaandur
7. LED-tuli
8. Kaamera
9. Laadimiskontakt

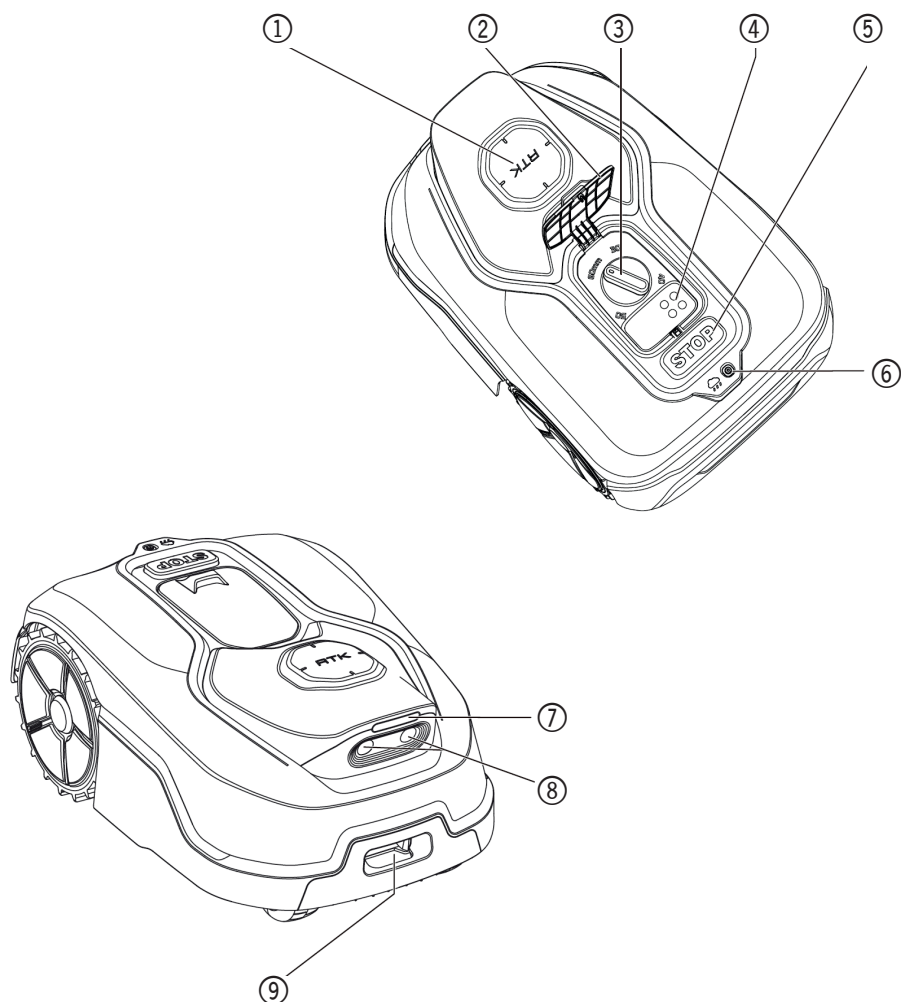

PÕHIFUNKTSIOONID

Järgmises jaotises aitame teil paremini mõista, kuidas teie niiduk töötab.

Niidukil on kaameraandur ja tehisintellekt (AI), mis võimaldab sellel autonoomselt töötada. See suudab eristada muru- ja mittemurualasid, teab, millal laadimisalusele naasta, tuvastab vihma, peatub probleemi ilmnemisel ning liigub takistustest mööda. Ohutust tagamiseks peatab niiduk rööba pöörlemise automaatselt, kui niidukit tõstetakse või kui tekib mõni muu ohutusprobleem.

PIIRIDE HALDAMINE

Piirdekaablit ega antenni ei ole vaja paigaldada, hooldada ega signaali pärast muretseda.

Sügava õppe tehnoloogiat kasutades tunneb niiduk ära piirid ja niidab automaatselt rohtu ettenähtud alal, vältides alasid, kus rohtu ei ole. Selleks et niiduk saaks teie murul ohutult liikuda, pöörake teatud olukordadele erilist tähelepanu. Üksikasjade saamiseks vaadake jaotist „Patrullimine ja planeerimine“.

TAKISTUSTE VÄLTIMINE

Niidukil on tehisintellektil põhinev kaameratehnoloogia ja kasvav pildiandmebaas, mis võimaldab reaajas tuvastada ees olevaid objekte. See väldib mitte-rohust esemeid, näiteks puukande, vesitorusid ja palle.

LIHTNE PUHASTAMINE

Niidukil on IPX5 veekindel konstruktsioon ja seda saab loputada tavalise aiavoolikuga.

LAADIB END ISE

Kui niidukil on vaja laadimist, lõpetab see niitmise ja liigub mööda piiri vastupäeva tagasi laadimisalusele.

Kui laadimine on lõppenud, jätkub niidukil niitmine automaatselt või jääb see laadimisjaama vastavalt oma niitmisgraafikule.

VIHMAANDUR

Teie niidukil on 100% ilmastikukindel konstruktsioon ja see on mõeldud pidevaks välitingimustes kasutamiseks. Kuid märja muru niitmine ei anna parimat viimistlust ega tulemust. Niidukil on vihmaandur, mis tuvastab vihma ja annab sellele märku, et see lõpetaks niitmise ja naaseks laadimisjaama. Pärast vihma sadu käivitub niiduk uuesti, kui rohtu kattev niiskus on kadunud. Vaikimisi „Rain Delay“ aeg on 180 minutit. „Rain Delay“ aja seadet saate muuta rakenduse kaudu.

ENAM EI PEA NIIDETUD ROHTU KOGUMA

Niidukil toimuv igapäevane niitmine tekitab väga lühikesed niidetud rohuosakesed, mida ei ole vaja kokku riisuda. Need niidetükid on

teie muru jaoks ideaalne orgaaniline toitaine. Sagedane niitmine suurendab rohuliblede tihedust ja takistab tõhusalt umbrohu levikut.

LÕIKEKÕRGUSE

Niidukil lõikekõrgust saab reguleerida vahemikus 30–60 mm. Enne niidukil esmakordset käivitamist veenduge, et rohtu kõrgus ei ületaks 10 cm. Kui rohtu on kasvanud liiga pikaks, niitke see enne niiduki kasutamist tavalise niidukiga. Kui soovite rohtu oluliselt lühemaks niita, on soovitatav seda teha järk-järgult, reguleerides lõikekõrguse taset astmeliselt.

TURVALISUS JA PIN-KOODIGA KAITSETASE

Et vältida niidukil kasutamist volitamata isikute poolt, on see kaitsstud PIN-koodiga, mille saate hõlpsasti seadistada. Niidukil on tehases tulles kood [0000]. Kui niidukil on ühendus teie Wi-Fi võrguga, saate selle nutitelefonis rakenduse kaudu lukustada.

NÕUANDED NIITMISE TÕHUSTAMISEKS

Niitmisaeg on iga muru puhul erinevad ja sõltuvad allpool nimetatud teguritest. Reguleerige järk-järgult aega, mille jooksul lubate niidukil iga päev niita, kuni leiате kõige sobivama seadistuse.

Teie robotmuru niiduk suudab niita eri suurusega alasid, kuid see sõltub mitmest tegurist, näiteks:

- Teie murus kasvava rohu liigid ja selle kasvukiirus.
- Lõiketerade teravus.
- Niiskuse tase.
- Ümbritseval temperatuuril.
- Takistuste arv teie murul.

Teie niidukil saab lõikekõrgust reguleerida vahemikus 3–6 cm. Enne niiduki esmakordset käivitamist peaksite rohtu tavalise niidukiga niitma nii, et see ei oleks kõrgem kui 10 cm. Seejärel seadke oma niidukil lõikekõrgus esimese niitmise ajaks maksimaalsele tasemele (5 cm/6 cm).

Teie niidukil on parim niitmistulemus kuiva ilmaga. Märja rohtu võib koguneda lõiketerakettale ja mootori sisse ning see võib põhjustada haarduvuse vähenemist ja libisemist töö ajal. Teie niiduk kardab äikesetorme. Äikesetormi korral kaitske niidukit, eemaldades laadimisjaama vooluvõrgust ja veendudes, et niiduki laadimine on peatatud.

Teie niiduk armastab rohtu niita ja parima lõiketulemuse saavutamiseks peavad lõiketerad olema heas seisukorras. Teie niiduk saab enamiku töödest ise tehtud, kuid mõnikord vajab see teie abi, et vältida enda kahjustamist.

- Ärge kunagi laske niidukil kruusal sõita.
- Eemaldage või takistage juurdepääsu takistustele, millele niiduk võiks kogemata otsa ronida ja mis võivad tekitada kahjustusi niiduki lõiketerakettale.
- Eemaldage murult kõik praht ja võõrkehad.

ALUSTAMINE

PATRULLIMINE JA PLANEERIMINE

Niiduki tööks ettevalmistamine on lihtsam, kui järgite neid juhiseid hoolikalt.

- Paigaldage RTK antenn alusele
- Paigaldage laadimisal
- Ühendage laadimisal vahelduvvooluga
- Laadige niiduk täielikult ja lülitage see sisse
- Kontrollige niidetavat ala ja valmistuge niitma.

RTK ANTENNI PAIGALDUS

1. Avage tagakaas ja ühendage kaabel sildiga „RTK“.
 2. Veenduge, et sisestate dokkimisterminali õiget pidi.
 3. Joondage RTK antenn laadimisjaama kinnituslusega ja paigaldage see oma kohale.
- MÄRKUS: Veenduge, et LORA indikaatorliin oleks suunatud muru keskpunkti poole.

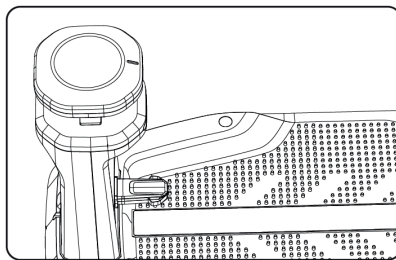
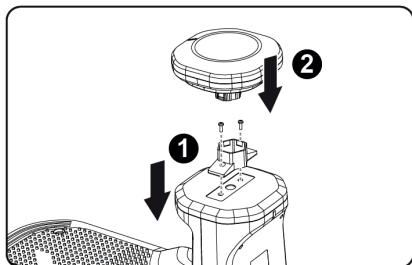
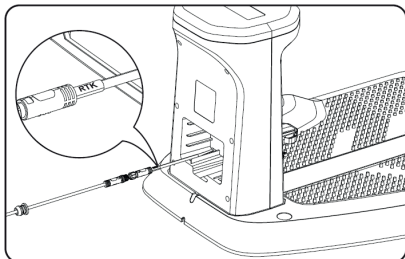

RTK BAASJAAMA SIDUMINE:

RTK baasjaam ja masin on tehasesst väljastamisele vaikimisi juba omavahel seotud. Kasutajad ei pea sidumistoiminguid tegema.

Kui erijuhtudel on vaja käsitsi siduda, vaadake rakenduse juhiseid ja sisestage käsitsi sidumiseks SN-kood.

Käsitsi sidumist kasutatakse kahes olukorras (üldjuhul siis, kui baasjaam ei tööta ja vajab väljavahetamist; muidu ei ole käsitsi sidumist vaja):

Stsenarium 1: Kui kasutajal ei õnnestu laadimisalale asukohta määrata, saab valida käsitsi sidumise.

Stsenarium 2: Lisage baasjaam menüüs „Seaded“.

LAADIMISALALE PAIGALDAMINE

Ettevaatusabinõud

- Enne paigaldamist eemaldage murult takistused, näiteks praht, kivid, mänguasjad, juhtmed jne.
- Ohutust silmas pidades hoidke lapsed ja lemmikloomad murust eemal.
- Veenduge, et laadimisala ees olev 2 meetri laiune ala on vaba, et laadimisalal olev QR-kood ja allosas olev valge riba ei oleks takistatud ning et tee laadimisalast murule oleks vaba, et masinat saaks ohutult läbi lasta.
- Kuna RTK baasjaam asub laadimisalal, tuleb RTK-süsteemi töö optimeerimiseks laadimisala paigutada avatud, tasasele ja sillutamata pinnale, mille ümbrus on vaba.
- Ärge paigaldage laadimisala L-kujulise hoone nurka, kahe hoone vahelisele kitsale teele ega puude alla.
- Laadimisala peaks asuma teie koduse Wi-Fi võrgu levialas ja olema toiteallikale lähedal.
- Kontrollige RTK-ühenduse signaali. Kui RTK-ühenduse signaal on sageli halb, valige parem satelliidivastuvõtu asukoht.
- RTK baasjaam on RTK-masina kaardistamise lähtepunkt. Pärast kaardistamise lõpetamist ärge liigutage RTK baasjaama ega laadimisala. Vastasel juhul tuleb teha uus kaardistamine.

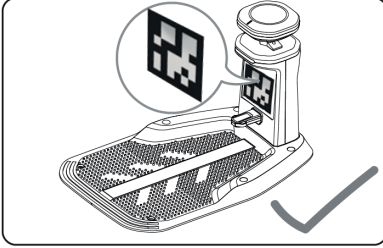
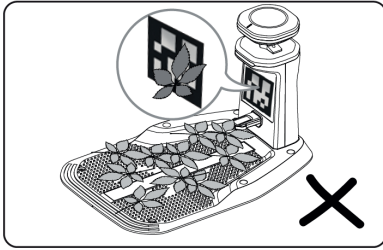

RTK BAASJAAMA ASUKOHA VALIMINE

1. RTK-süsteemi töö optimeerimiseks peab RTK referentsjaam satelliidisignaale vastuvõtmiseks asuma avatud alal. RTK referentsjaama saab paigaldada tasasele ja avatud maapinnale. Vältige, et lapsed või loomad RTK antenni juurde pääseksid ja seda kogemata liigutaksid, sest see võib põhjustada positsioneerimise hälbeid.

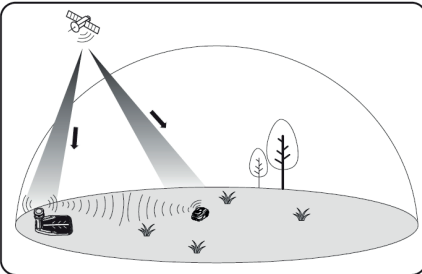

2. Veenduge, et asukoht oleks takistusteta: Paigaldage baasjaam piirkonna kõige avatumasse kohta ja veenduge, et baasjaama antenni kohal ei oleks takistusi, näiteks puude varju, kõrghooneid, müüriurki jne.

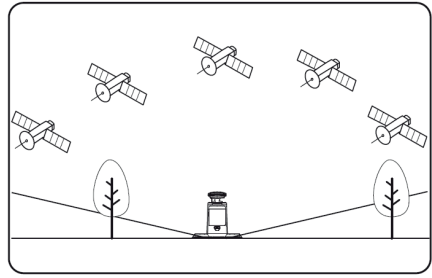

3. Asukoha nõuded on järgmised:

- RTK baasjaam peab olema püstises asendis.
- Asetage RTK baasjaam tasasele ja avatud pinnale. Veenduge, et läheduses ei oleks katuseid ega puid, mis võivad satelliidisignaale takistada.
- ÄRGE paigaldage RTK referentsjaama L-kujulise hoone nurka, kahe hoone vahelisele kitsale teele ega puu alla.
- Hoidke RTK referentsjaama ja mis tahes seina või puu vahel vähemalt 3 meetri (10 jala) kaugus.

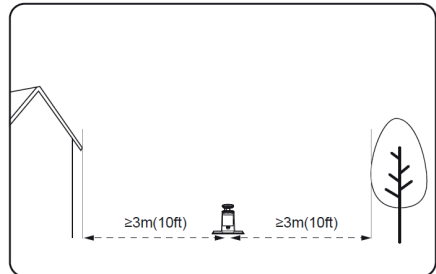

Asetage laadimisjaam tasasele pinnale.

Laadimisala (1x1 m / 3 x 3 jalga laadimisjaama ees) peab olema ilma suuremate konarusteta. Kalle peab olema väiksem kui 5°.

ÄRGE paigaldage laadimisjaama L-kujulise hoone nurka ega kahe hoone vahelisele kitsale teele.

Laadimisjaama ja dokkimispunkti vahel ei tohi olla takistusi ega muid esemeid.

Laadimisjaama kaaluplaat ei tohi olla painutatud ega kaldu.

Asetage laadimisjaam nii, et see oleks suunatud muru poole.

Kui laadimisjaam asub muruplatsist väljaspool, looge selle ühendamiseks muruga kanal.

MÄRKUS: Kui laadimisjaam paigaldatakse betoonpinnale, kinnitage see paisumispoltidega.

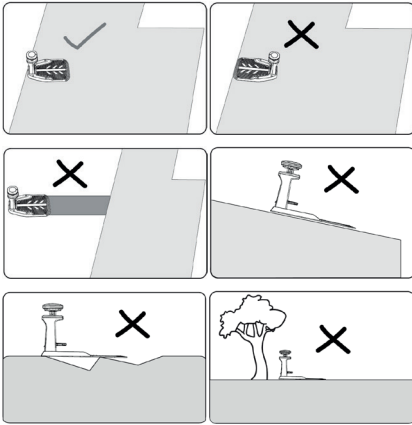

Kinnitage laadimisalus valitud asukohta

A. Koostage laadimisaluse kaaluplaat, tasandage see ja pingutage ühenduskohad.

B. Asetage laadimistorn kaaluplaadile ja kinnitage seejärel kaaluplaat maapinnale kaasasolevate kruvide ja kuusnurkvõtme abil.

C. Kõvale pinnale asetamisel kinnitage see tüüblite ja kruvikinnitusete abil.

Märkus: Soovitatav on laadimisalus kokku panna tasasel ja kõval pinnal.

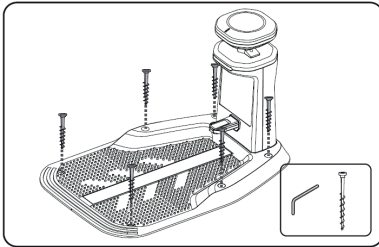

ADAPTERI ÜHENDAMINE LAADIMISJAAMAGA

Ühendage laadimisjaamast tulev madalpinge juhe laadijasse. Ühendamisel joondage voolujuhtme pistiku kaks noolt, ühendage pistik kindlalt ja pingutage välimine rõngas. Pistikute ühendamine võib olla veidi keeruline, kuna need on niiskuskindlad. Pingutage pistikuühendused kindlalt.

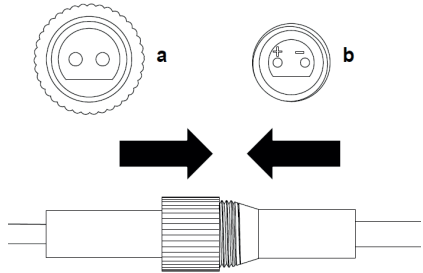
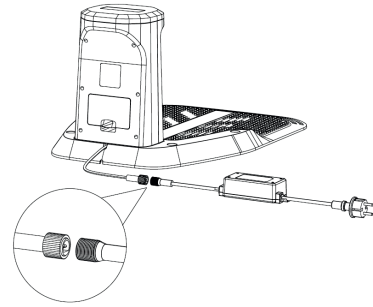

Sinine tuli vilgub

Niiduk ei ole laadimisjaamaga ühendatud või on niiduk laadimisjaamaga ühendatud, kuid laadimine on lõppenud.

Punane tuli põleb pidevalt

Laadimine

Punane tuli vilgub

Rike; Madalpinge alla/üle lubatud piiri, ülevool

3. ÜHENDAGE LAADIMISALUS VAHELDUVVOOLUVÕRKU

A. Ühendage laadimisalus vahelduvvoolu pistikupessa.

MÄRKUS: Ärge asetage adapterit maapinnale, kuhu võib koguneda vett.

Kui ühendus on korrektne, süttib sinine LED-tuli.

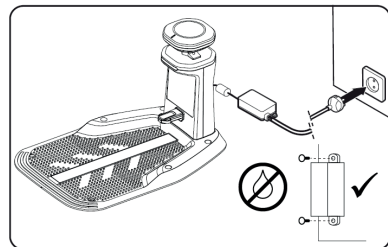

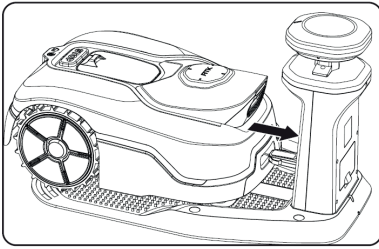

LAADIMINE

Pärast paigaldamise lõpetamist asetage oma niiduk laadimisjaama ja veenduge, et alusega oleks loodud korralik kontakt. Kui aku on täielikult laetud, põleb LED-tuli pidevalt siniselt.

MÄRKUS:

- Asetage baasjaam võimalikult avatud kohta, kus on hea Wi-Fi-võrgu signaal. Veenduge, et ükski ese ei blokeeriks signaali leviala.
- Laadimise ajal uuendatakse niidukil tarkvara automaatselt uusimale versioonile või saate selle uuendada rakenduses.
- Laadimisalale paigaldatud valge juhtjoon aitab niidukil tagasi laadima naastes täpselt jõunduda. Palun ärge kahjustage ega muutke seda juhtjoont.

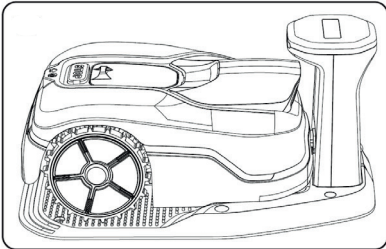

HOOLDUS

Eemaldage pistik pistikupesast enne mis tahes reguleerimis-, hooldus- või remonditööde tegemist.

Teie laadijasse ei vaja täiendavat määrimist ega hooldust. Ärge kunagi kasutage laadijasse puhastamiseks vett ega keemilisi puhastusvahendeid. Puhastage kuiva lapiga. Hoidke laadijasse alati kuivas kohas.

5. KONTROLLIGE NIIDETAVAT ALA JA VALMISTUGE NIITMISEKS.

Enne alustamist on soovitatav lasta niidukil esmalt mööda äärejoont liikuda, et niidetav ala tuvastada.

ETTEVALMISTUS

Järgige tootega kaasasolevat kiirpaigaldusjuhendit. Eemaldage löikepiirkonnast kivid, lahtised puidutükid, juhtmed, pingestatud toitekaablid ja muud võõrkehad. Veenduge, et pind oleks tasane, ilma kraavide, soonte või üle 15° (27%) kalletega nõlvadeta, mis võiksid niiduki tööd takistada. Soovitame muru tavalise niidukiga üks kord niita enne paigaldamist, enne hooaja esimest niitmist ja alati, kui niidetud rohtu oleks üle 10 cm.

LÕIKEKÕRGUSE REGULEERIMINE

Enne töö alustamist on soovitatav reguleerida rohtu lõikekõrgust.

Niidukil lõikekõrgust saab reguleerida vahemikus 30–60 mm. Enne niidukil esmakordset käivitamist veenduge, et rohtu kõrgus ei ületaks 10 cm.

MÄRKUS: Niiduk on loodud lõikama väikseid rohutükke, mis langevad maha ja väetavad mullapeenra.

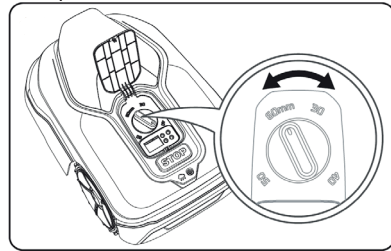

TÖÖ KÄIK

JUHTPANEEL

Niiduki juhtpaneel pakub põhifunktsioone minimalistliku disainiga.

Täiustatud funktsioonide jaoks pakub tasuta niiduki rakendus täiendavaid valikuid rikkalikumas liideses.

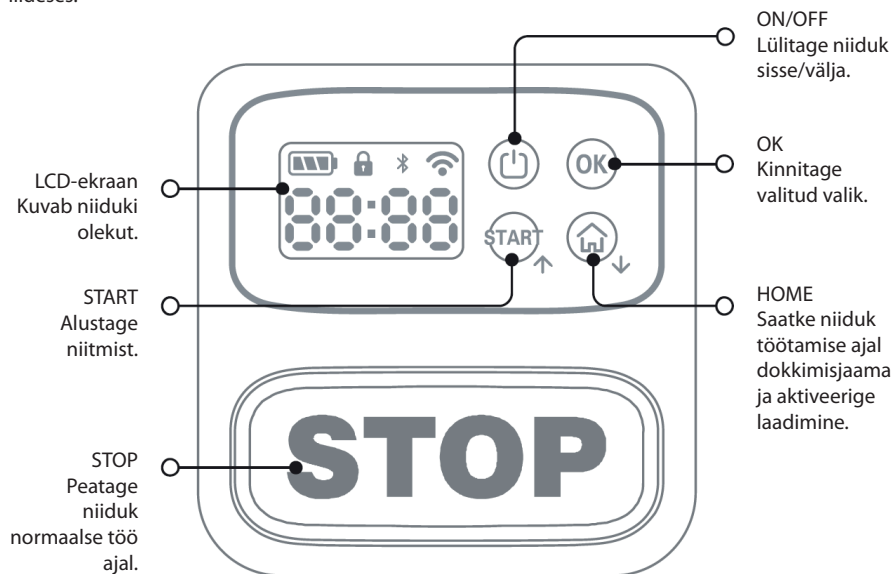

LCD-ekraan
Kuvab niiduki
olekut.

START
Alustage
niitmist.

STOP
Peatage
niiduk
normaalse töö
ajal.

ON/OFF
Lülitage niiduk
sisse/välja.

OK
Kinnitage
valitud valik.

HOME
Saatke niiduk
töötamise ajal
dokkimisjaama
ja aktiveerige
laadimine.

KÄIVITAGE NIIDUK

MÄRKUS: Enne kasutamist eemaldage kõigepealt kleebis kaameralt.

1. Käivitage niiduk esimest korda:

- Veenduge, et niiduk asub laadimisjaamas ja et toimub laadimine.
- Vajutage ja hoidke all Toitenuppu, kuni Kuvab süttib.
- PIN-koodi 0000 sisestamiseks ja lukust avamiseks vajutage neli korda OK.
- Kui Kuvab näitab 00:00, on Robotniiduk aia kaardistamiseks valmis. Palun järgige rakenduse juhiseid.

MÄRKUS: Niidukil lülitub automaatselt sisse, kui asetate niiduki laadimisjaama ja ühendate selle laadimistihvtidega ajal, mil toide on välja lülitatud.

- Niiduki saate igal ajal peatada, vajutades STOP-nuppu.

• **MÄRKUS:** Enne niiduki käivitamist veenduge, et kaardistamisprotsess oleks rakenduses lõpule viidud.

- Vajutage nuppu START ja seejärel nuppu OK. Niiduk käivitub.

AKU LAADIMINE

Teie niidukil on nutikas akuhaldus, mis optimeerib aku kasutamist, et maksimeerida selle tööiga.

Niitmise ajal naaseb niiduk automaatselt laadimisjaama, kui see vajab laadimist. Pärast niitmisseisiooni lõpetamist või laadimisjaamas seistes ei pruugi teie niiduk kohe laadima hakata. Kui aku laetuse tase on üle läviväärtuse, jääb niiduk laadimisjaama ilma laadimata. Kui aku laetuse tase langeb alla läviväärtuse, jätkub laadimine. See aitab säilitada teie niiduki aku head seisukorda.

RAKENDUSE

Märkus: Niiduk on IoT-seade (asjade internet). Täieliku funktsionaalsuse kasutamiseks ja selle hoidmiseks uusima tarkvaraga ajakohasena peab see olema ühendatud internetti teie Wi-Fi võrgu kaudu.

ETTEVALMISTUS ÜHENDUSE LOOMISEKS

Enne masina kasutamist laadige alla rakendus, looge ühendus võrguga ja värskendage tarkvara OTA kaudu uusimale versioonile.

- Paigaldage **Suntek Living** rakendus, lubage Bluetooth ja Wi-Fi-võrk ning andke rakenduse vajalikud õigused. Ühendage oma telefon Wi-Fi-võrguga, avage rakendus ja andke sellele luba kasutada Bluetoothi ja Wi-Fi-võrku.
- Veenduge, et teie masin on sisse lülitatud ning et laadimisala ja RTK baasjaam on sisse lülitatud; masin peab asuma laadimisalal.
- Avage rakendus ja logige sisse. Klõpsake avalehe paremas ülannurgas ikooni „+“, seejärel valige „Add Device“. Seejärel kuvatakse läheduses olevad seadmed, mida saab seadistada. Soovitud seadme valimiseks klõpsake „Add“. Valige sama Wi-Fi-võrk, mida kasutab teie telefon, ja sisestage Wi-Fi-võrgu parool. Lõpuks klõpsake „Complete“, et lõpetada ühenduse loomine. Nüüd saate rakenduses seadme tööolekut kontrollida ja seadeid muuta. Ühenduse loomine võib võtta mõnest sekundist kuni mõne minutini. Kui ühendus on loodud, jääb Wi-Fi-indikaator pidevalt põlema.
- Kui ühendus on loodud, kontrollige esmalt, kas uue tarkvaraversiooni jaoks on saadaval OTA-värskendus. Kui see on saadaval, on soovitatav esmalt uuendada masina tarkvara uusimale versioonile, et kasutada toote uusimaid funktsioone.
- Uuendamisprotsess võtab ligikaudu 10–15 minutit. Ärge katkestage protsessi (nt ärge lülitage võimsust välja ega taaskäivitage masinat), enne kui masin teatab, et uuendamine on õnnestunud.
- Eduka OTA värskenduse jaoks on ülioluline, et RTK antenni võimsus oleks sisse lülitatud. Võimsuse kadu võib põhjustada värskenduse ebaõnnestumise.

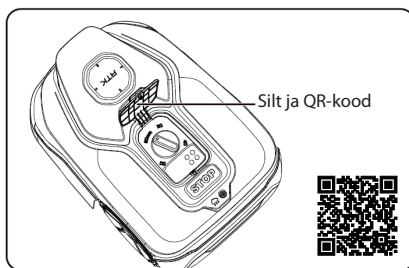

MÄRKUS: Enne niiduki käivitamist veenduge, et olete rakenduse kaudu kaardistamisprotsessi täielikult lõpetanud.

RAKENDUST KASUTADES

1. avalehe vaade

ET

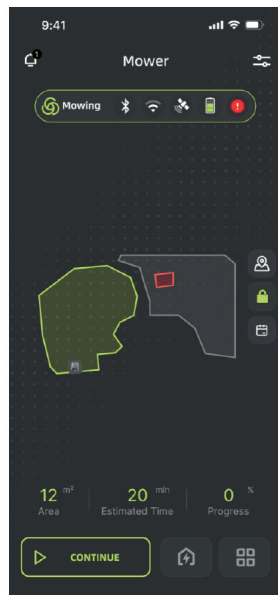
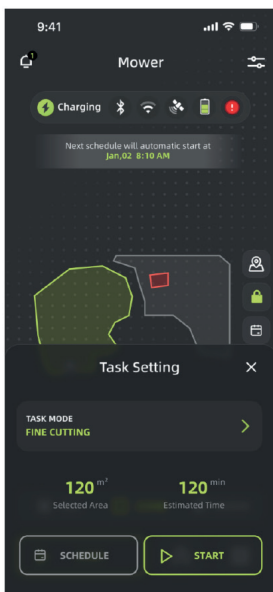
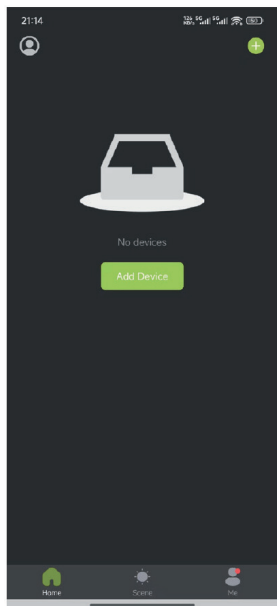

AIA KAARDISTAMINE

Robotniiduk saab teie muru kaardistada kahel viisil: käsitsi või automaatselt.

- Käsitsi kaardistamine on soovitatav keerukate aedade puhul, kus on palju takistusi ja muruala piirid ei ole selgelt määratletud.
- Automaatne kaardistamine (Auto Mapping) on lihtsam ja toimub automaatselt.

KÄSITSI KAARDISTAMINE

Käsitsi kaardistamise ajal juhite robotit ise mobiilirakenduse kaudu.

1. Asetage robot laadimisjaama muruala serva.
2. Avage rakendus – valige seade – seejärel valige „Settings“, „Map“ ja vajutage „Create Map“.
3. Seade kontrollib, kas kõik on korras – vajutage „Next“.
4. Vajutage „Create Station“, et määrata laadimisjaama asukoht.
5. Määrake alguspunkt, kust robot peab alustama. See peab asuma muruala välisservas – soovitatavalt otse laadimisjaama juurest.
6. Juhtige robot kogu muruala välisserva mööda.
7. Kui piirjoon on loodud, vajutage „Save Boundary“.
8. Seejärel on võimalik lisada uusi tsoone valikuga „Add Area“ või keelutsone valikuga „No-Go Zone“.
9. Kui kõik on lisatud, lõpetage vajutades „Finish Map“.



⑥ Liigu mööda serva



AUTOMAATNE KAARDISTAMINE (AUTO MAPPING)

1. Asetage robot laadimisjaama muruala serva.
2. Avage rakendus – valige seade – seejärel valige „Settings“, „Map“ ja vajutage „Create Map“.
3. Seade kontrollib, kas kõik on korras – vajutage „Next“.
4. Vajutage „Create Station“, et määrata laadimisjaama asukoht.
5. Määrake alguspunkt „Set Start Point“, kust robot peab alustama. See peab asuma muruala välisservas – soovitatavalt otse laadimisjaama juurest.
6. Lülitage nüüd paremas ülanurgas sisse „Auto Mapping“.
7. Robot sõidab ise mööda serva ja kaardistab ala.
8. Kui töö on lõpetatud, tuleb kaart rakenduses kinnitada vajutades „Save Boundary“.
9. Seejärel on võimalik lisada uusi tsoone valikuga „Add Area“ või keelutsuone valikuga „No-Go Zone“.
10. Kui kõik on lisatud, lõpetage vajutades „Finish Map“.

KUI KAARDISTAMINE EI ÕNNESTU

- Kontrollige, et kõik oleks õigesti paigaldatud, ja proovige uuesti teise alguspunktiga või kasutage selle asemel käsitsi kaardistamist.

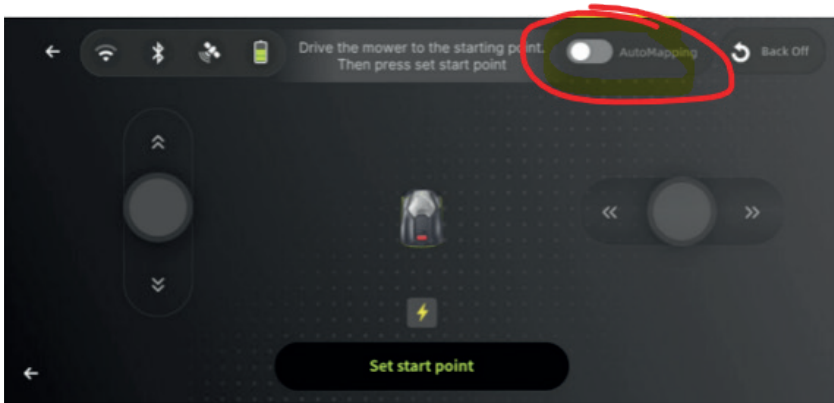

PIIR

Käsitsi kaardistamine (tsoon)

1. Kasutaja saab mobiilirakenduse kaudu seadet kaugjuhtida soovitud asukohta ja määrata selle kaardi alguspunkti.

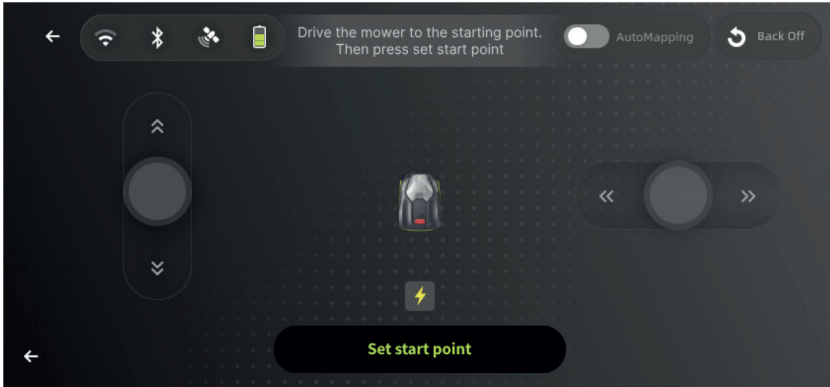

Automaatne kaardistamine (tsoon)

Pärast seda, kui kasutaja on mobiilirakenduse kaudu juhtinud seadme tsooni piiri alguspunkti, saab valida automaatse kaardistamise.

Olulised ettevaatusabinõud

Pärast „Automatic Mapping“ valimist liigub seade automaatselt vastupäeva mööda piiri ja naaseb alguspunkti lähedale. Umbes 1–2 minuti pärast sulgub kaart automaatselt ning kasutaja peab kaardi kinnitama.

Käsitsi kaardistamine – järjestus rakenduses: Alustage rakenduse avamisest ja järgige seejärel alltoodud samme:

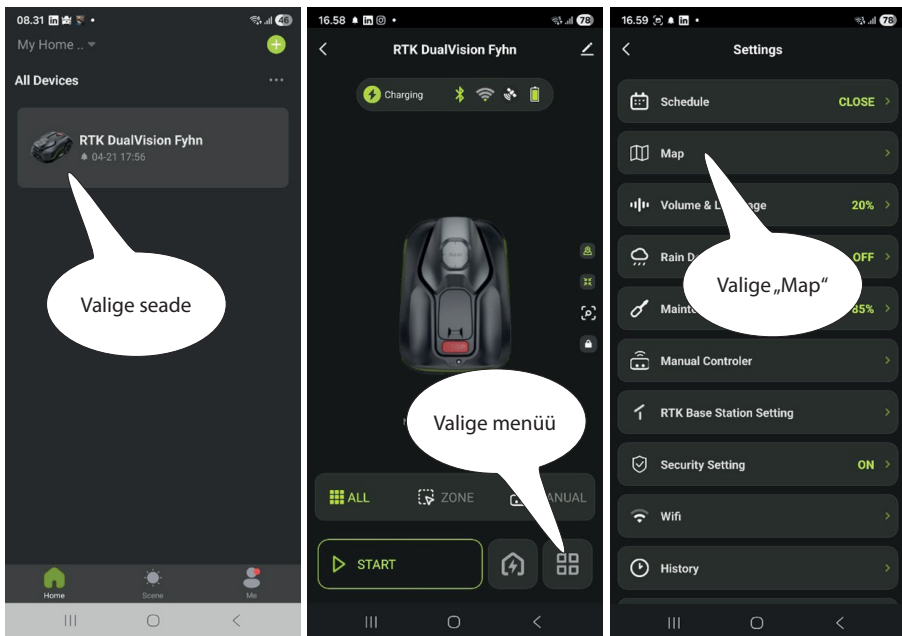

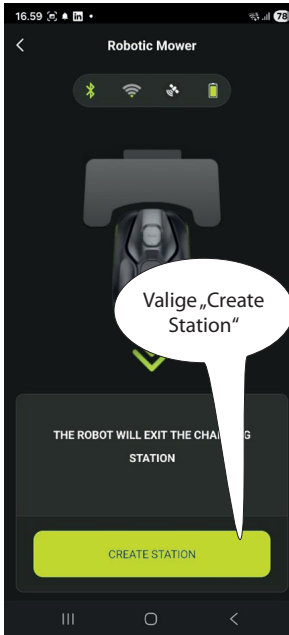
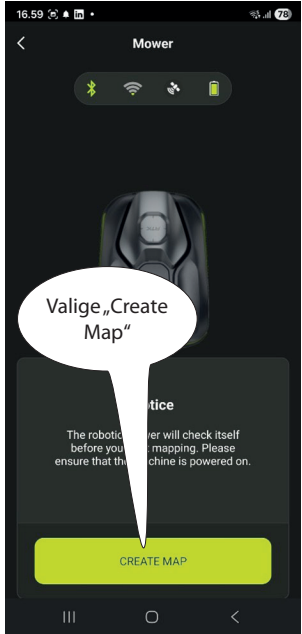
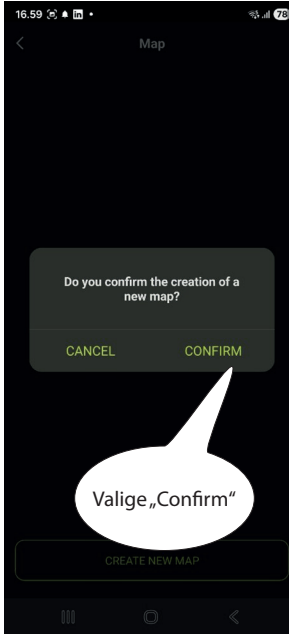

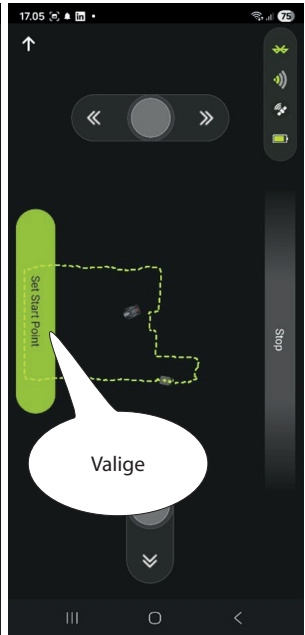
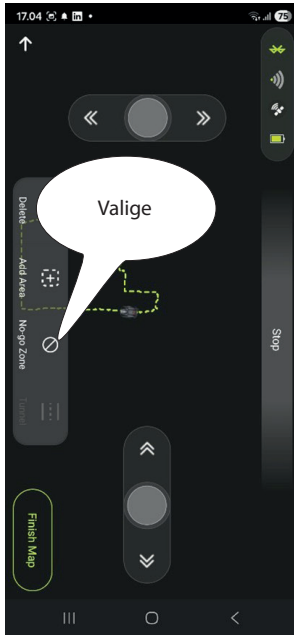
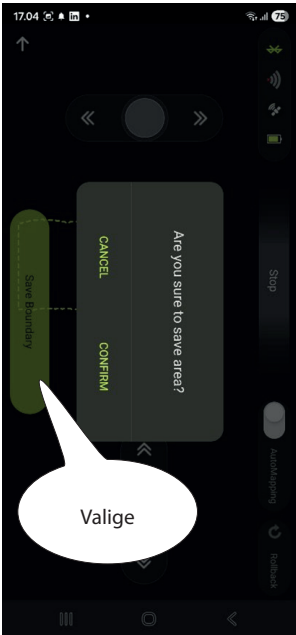
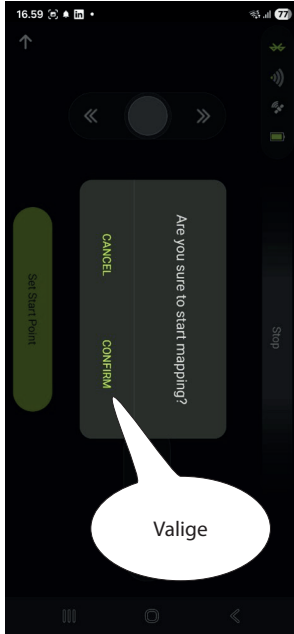
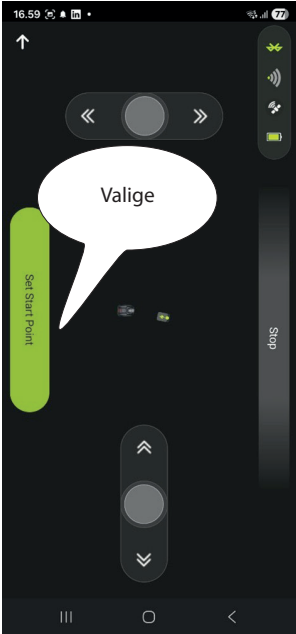

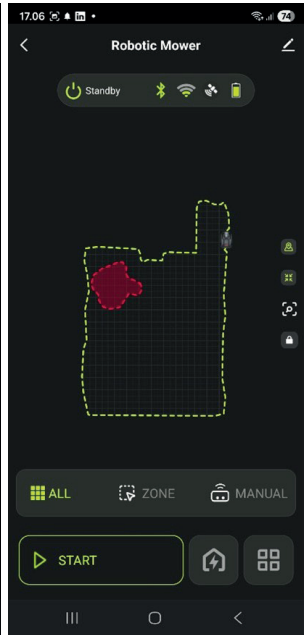
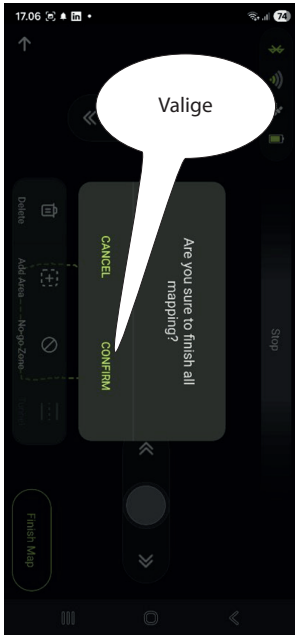
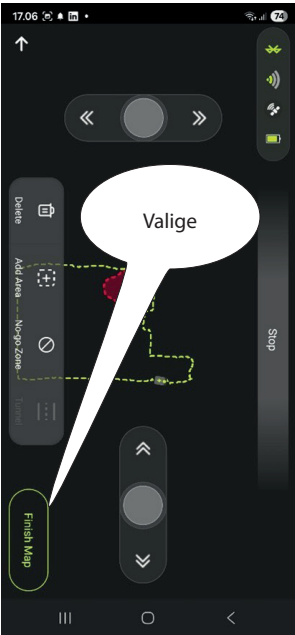
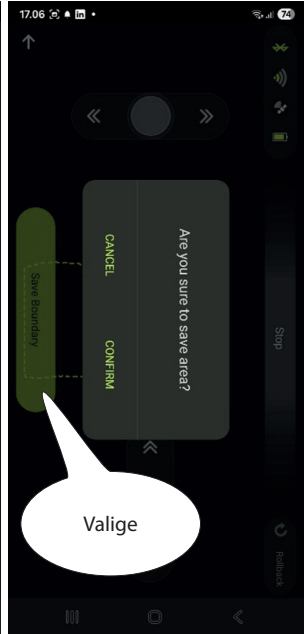
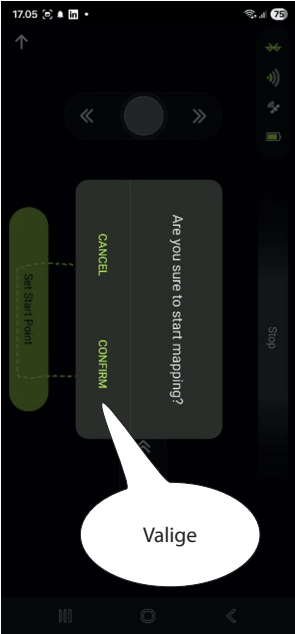

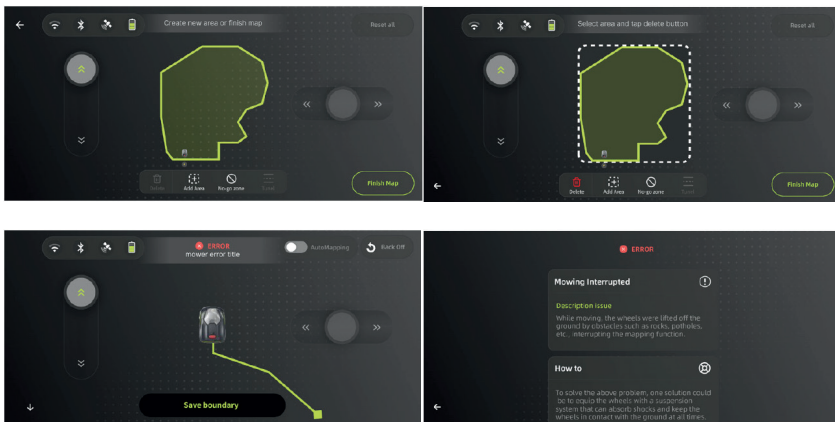

Rohkemate tsoonide lisamine

Kasutajad saavad rakenduse abil masinat kaugjuhtimise teel alguspunkti juhtida ja seejärel alustada kaardistamist, kuni kaardistamine on lõpetatud ja kinnitatud.

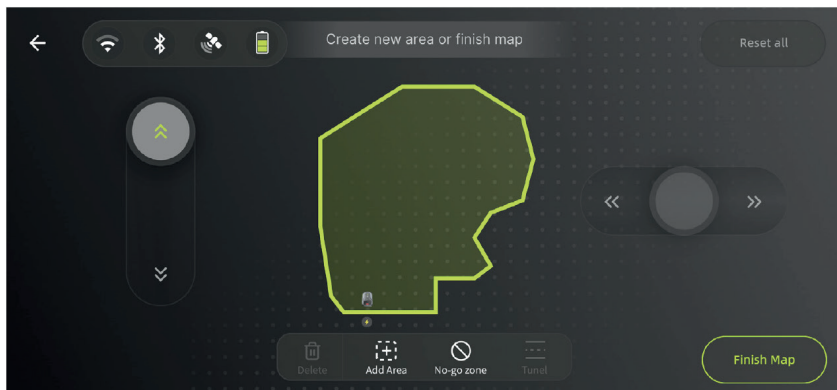

Keelutsoonid

Kui kasutajad soovivad osa murust säilitada, saavad nad määratud alal määrata keelutsoonid.

Kasutajad saavad rakenduse abil masinat kaugjuhtimise teel alguspunkti juhtida ja seejärel alustada keelutsooni loomist, kuni kaardistamine on lõpule viidud ja kinnitatud.

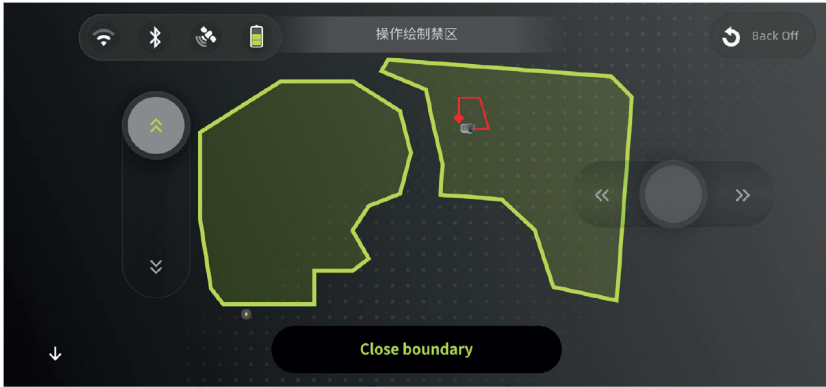

Läbipääsud

Ühendage mitu tsooni läbipääsudega. Läbipääse kasutades saab masinat suunata töö tegemiseks teistesse tsoonidesse. Kui mitu tsooni ei ole läbipääsudega ühendatud, ei saa masinat suunata tööle teistesse tsoonidesse.

Kasutajad saavad rakenduse abil juhtida masinat kaugjuhtimise teel A-tsooni sisse, klõpsata selle määramiseks alguspunkti, seejärel juhtida masinat B-tsooni sisse ja klõpsata loomise lõpetamiseks.



Mitme kaardi haldus

Kui kasutaja on seadistanud mitu kaarti, saab ta jaotises „mitme kaardi haldus“ valida, millist konkreetset kaarti lubada.

Märkus: Kasutajad peavad iga kaardi puhul meeles pidama baasjaama ja laadimisala asukohta. Kaardi aktiveerimisel peavad baasjaam ja laadimisala olema samas asukohas. Kui asukoht ei ühti, võib seade väljuda piiridest ja see võib mõjutada seadme kasutamist.

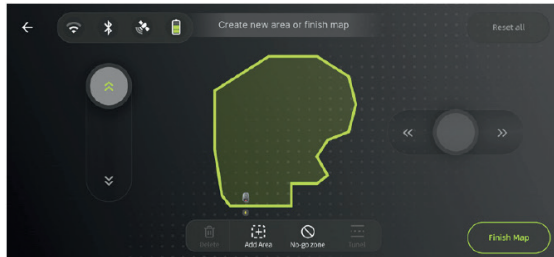
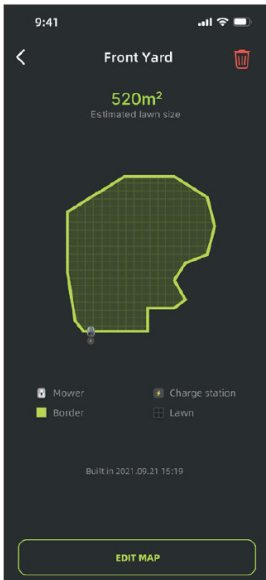
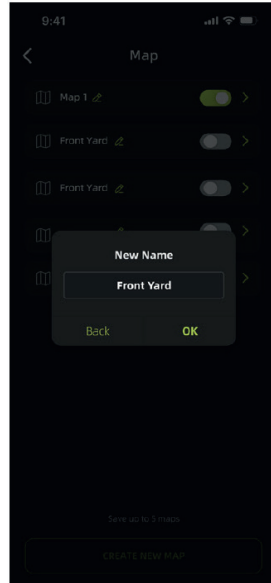
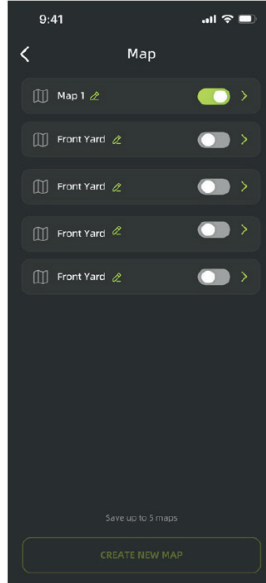

KAARDI- JA NIITMISSÄTTED

Selektiivne niitmine

Pärast kaardi loomist saab kasutaja rakenduses valida, kas niita kogu ala või ainult valitud tsooni.

ET

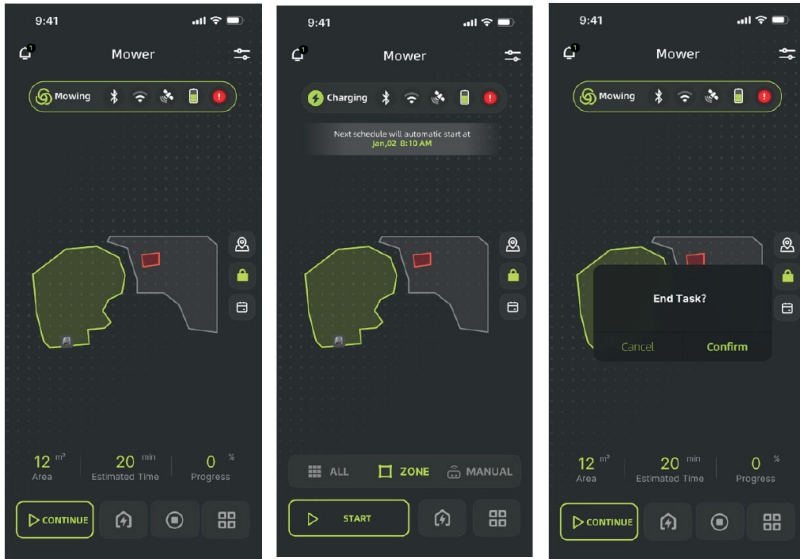

start = Start (algus), house = Home (tagasi laadima), square = End (lõpp), # sümbol = Settings (sätted)

Kaardi sätted (iga tsooni kaupa)

Kasutajad saavad rakenduse kaudu valida konkreetse tsooni ja seadistada selle tsooni sätteid, näiteks masina niitmissuunda, liikumisvahet jne.

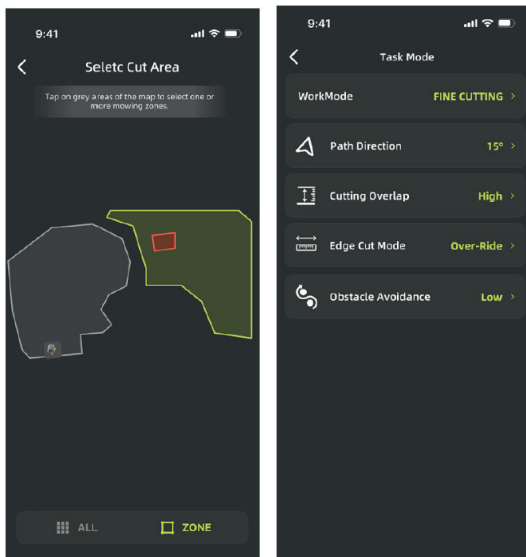

Niitmisrežiimi valik

Kasutajad saavad rakenduse kaudu seadistada masina niitmisrežiimi: Standardrežiim ja täppisrežiim.

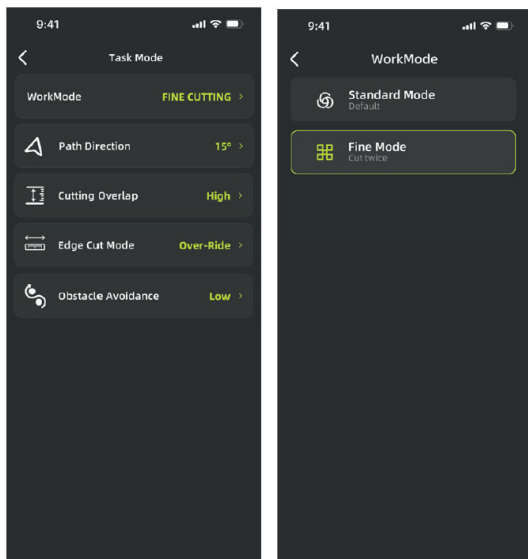

Niitmisrežiim: Standardrežiim / täppisrežiim

Niitmistuuna valik

Kui masin niidab murul sageli samast suunast, võivad tekkida märgatavad niitmislõljed. Soovitav on, et kasutajad muudaksid regulaarselt niitmistuunda. Seda saab rakenduse kaudu seadistada vahemikus 0–180°.

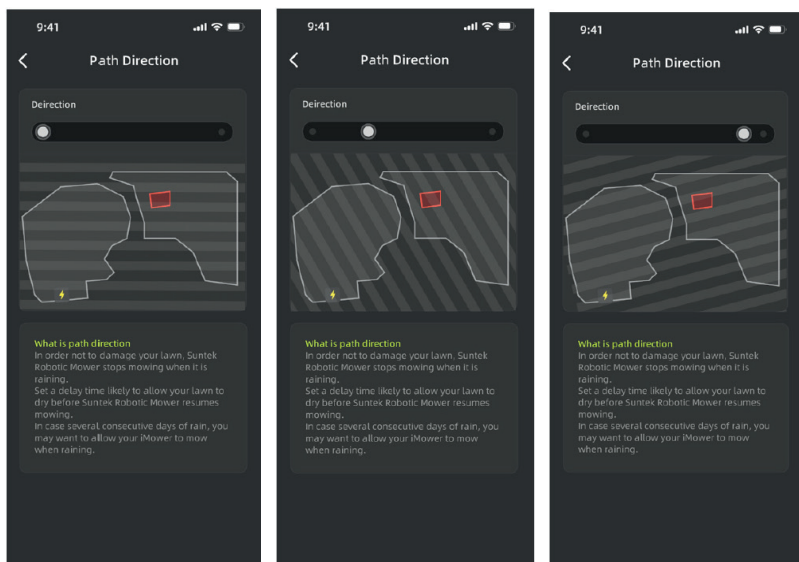

Ülekate seadistus

Kasutajad saavad rakenduse kaudu määrata l-mustrilise niitmise sõiduridade vahekauguse.

ET

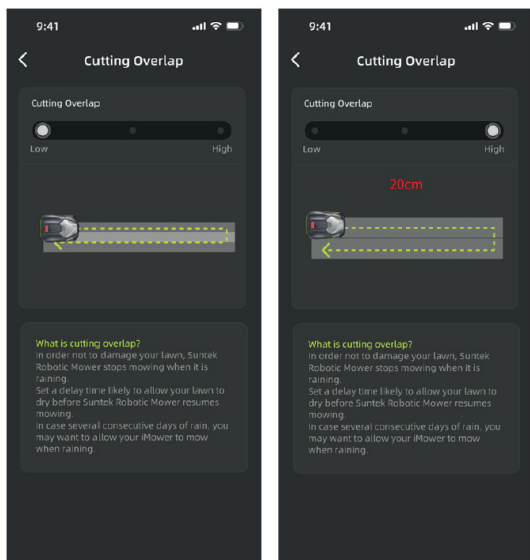

Servaniitmise režiimi valik

Kasutajad saavad niitmise ajal määrata kauguse muru piirist.

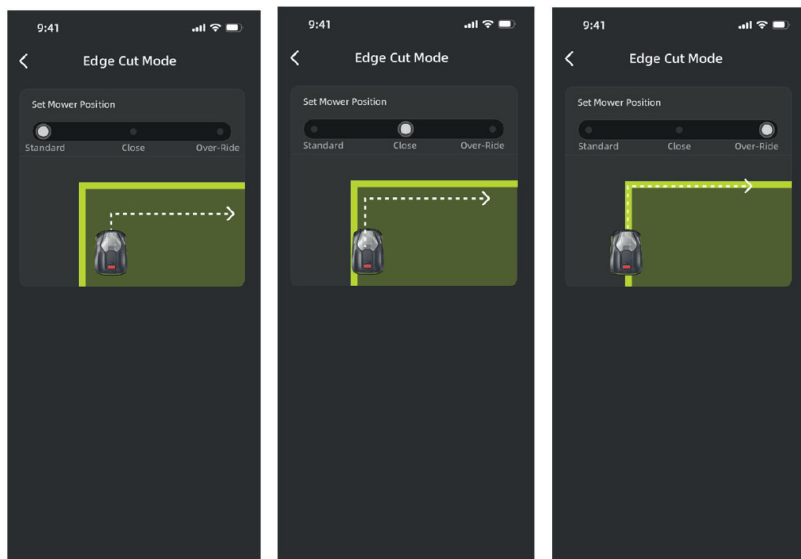

TAKISTUSTE VÄLTIMISE tundlikkus

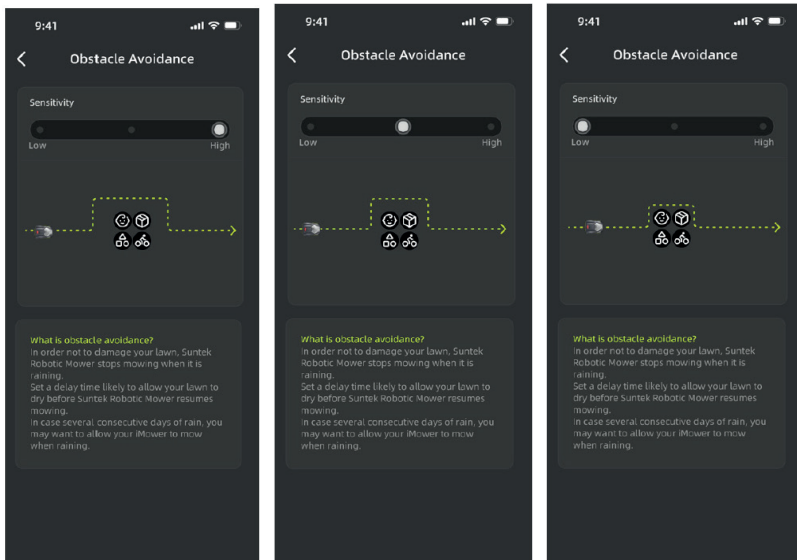

Masina üldsätted

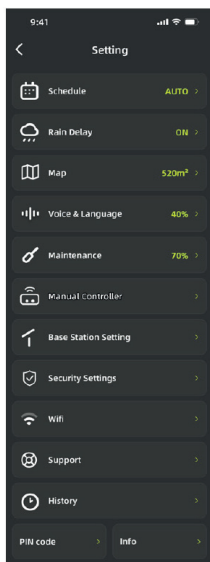

Kalendri haldamine

Teie niiduk loob automaatselt oma ajakava ja tööajad, mis põhinevad muru suurusel ja teistel teguritel.

Kasutajad saavad oma vajaduste järgi määrata ka konkreetse niitmiskaava ja tööajad.

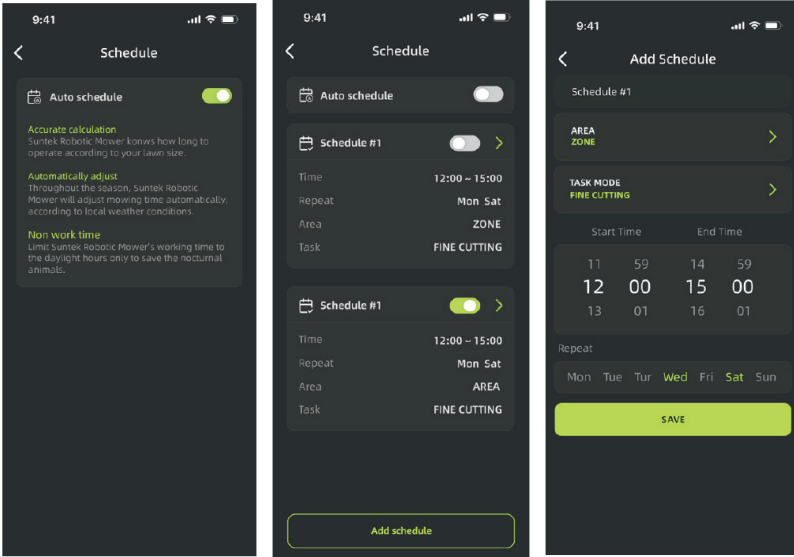

Vihmaanduri viivitus

Muru kahjustamise vältimiseks peatab masin vihma korral niitmise automaatselt.

Kasutajad saavad rakenduse kaudu seadistada viivitusega sisse- ja väljalülitustaimerit, et muru jõuaks enne seda, kui masin tööd jätkab, kuivada.

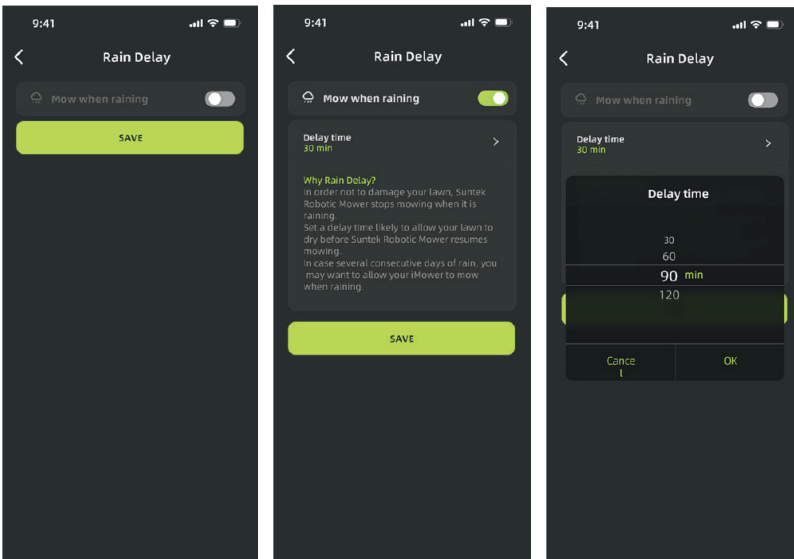

Selles vaates saab ka kaarte redigeerida ja kustutada.

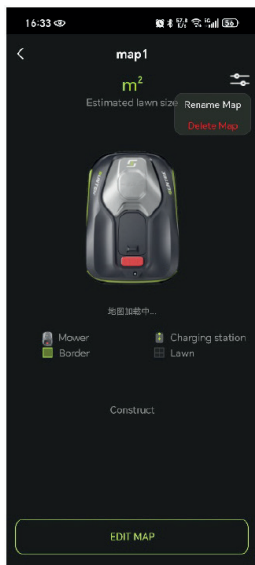

Helitugevuse ja keele haldamine
Kasutajad saavad seadme häälteavituste helitugevust ja keelt seadistada.

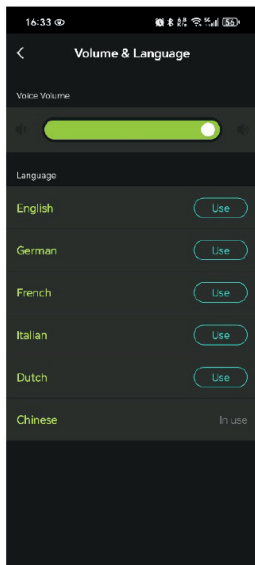

Hooldus – tera

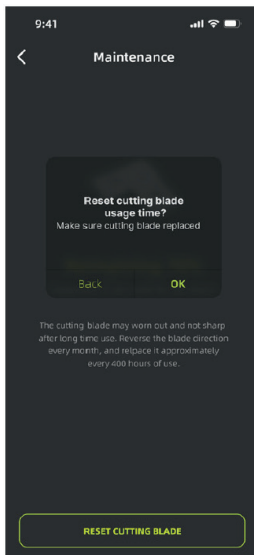

Baasjaama käsitsi sidumine

Kui kasutaja peab baasjaama käsitsi siduma, tuleb sisestada baasjaama SN-kood.

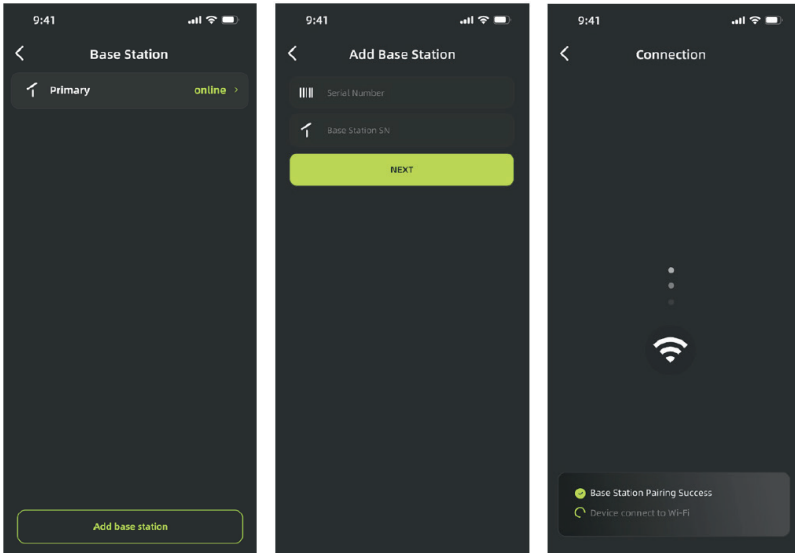

Geopiire

Pärast seda, kui kasutaja on rakenduse kaudu masinale kehtiva töövahemiku määranud, lukustub masin selle ala ületamisel ja annab pidevalt helisignaali.

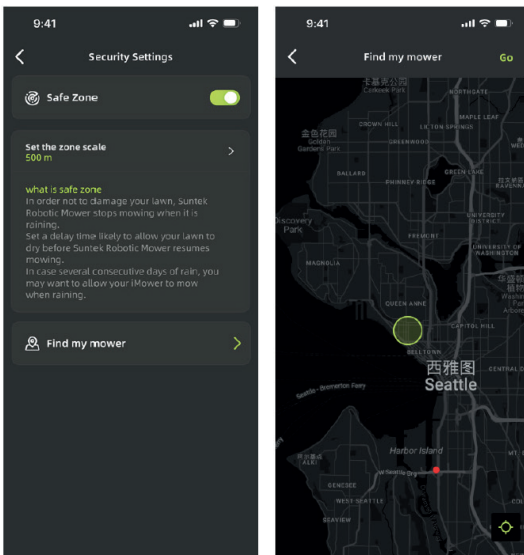

PIN-koodi muutmine

Esialgne PIN-kood on 0000. Kasutajad saavad rakenduse kaudu PIN-koodi muuta.

Kui unustate PIN-koodi, peate abi saamiseks võtma ühendust müügijärgse teeninduse töötajatega ja esitama ostutõendi.

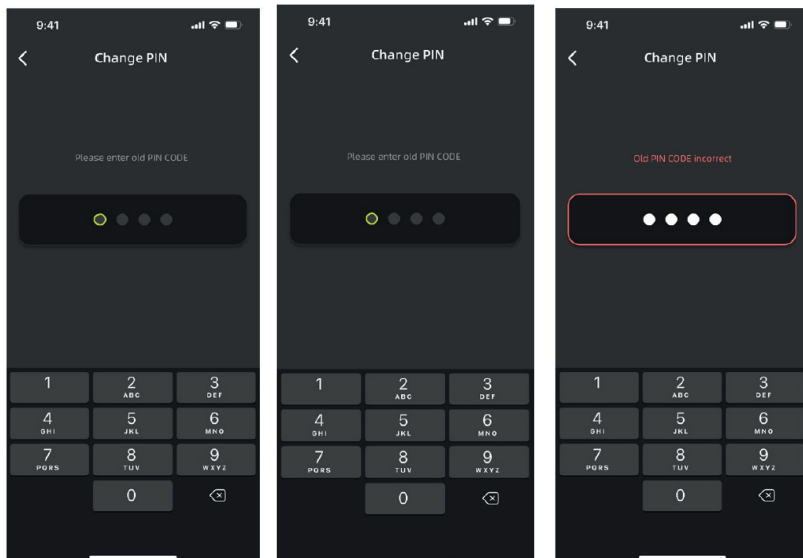

Masina teave ja tehaseasete taastamine

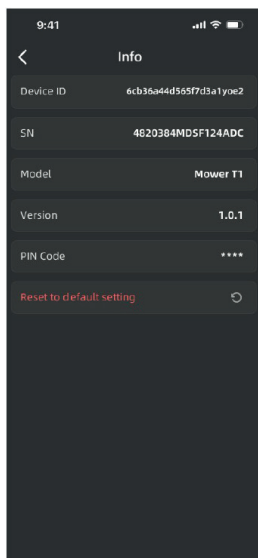

VÕTKE MEIEGA ÜHENDUST

Oma küsimustele paremate vastuste leidmiseks saate rakenduse kaudu otsida sarnaste probleemide KKK-d või võtta rakenduse kaudu täiendava abi saamiseks ühendust meie hooldusinseneridega.

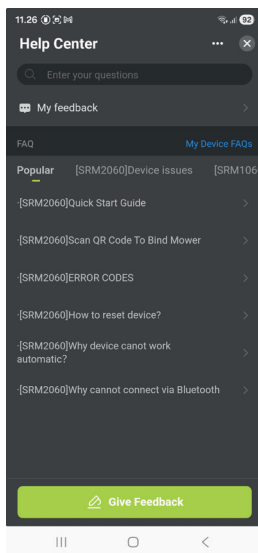
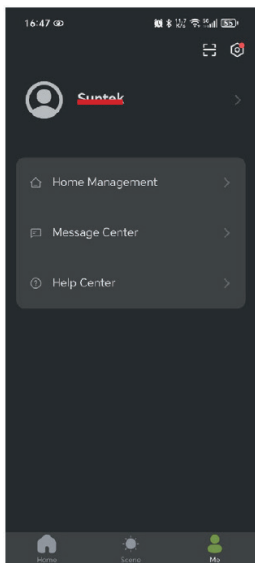

ET

HOOLDUS

Teie niiduk töötab intensiivselt ja vajab regulaarset puhastamist sobivaid puhastusaineid kasutades ning kontrolli, et see kestaks aastaid ilma probleemideta. Selles jaotises selgitatakse, kuidas hoida oma niidukit heas töökorras.

Hoidke terad teravad

Iga tera kestab kuni 2 kuud, kui niiduk on programmeeritud iga päev niitma. Kontrollige alati, kas terad on möranenud või kahjustatud, ja vahetage need vajaduse korral välja.

Kui terad on nürid või kulunud, vahetage need teie niidukil kaasas olevate varuterade vastu. Täiendavaid varuteraseid saab osta oma lähimalt niidukite edasimüüjalt.

HOIATUS! Enne terade puhastamist puhastusaineid kasutades, reguleerimist või vahetamist lülitage niiduk VÄLJA ja kandke kaitsekindaid.

Terade vahetamine

Pöörake niiduk ettevaatlikult ümber (joonis 1).

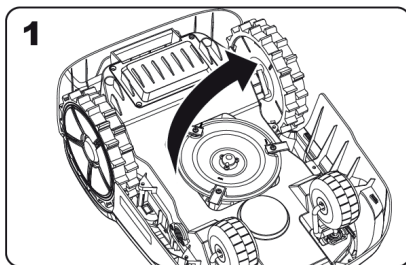

Eemaldage kruvikeeraja abil teradelt kruvid (joonis 2–3).

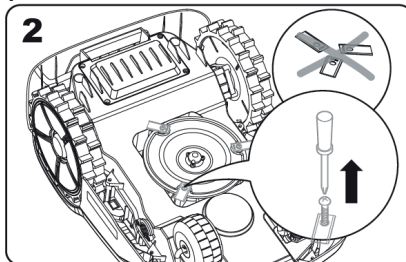

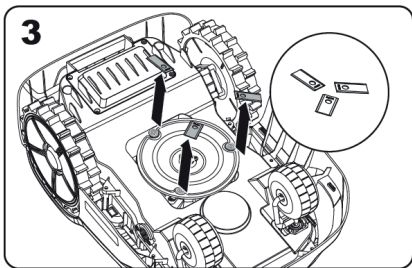

Keerake uued terad kindlalt kinni (joonis 4–5).

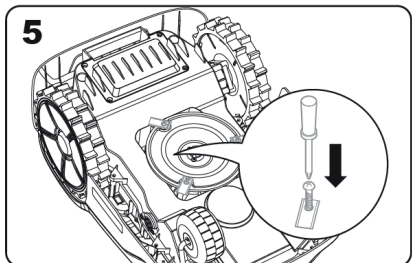
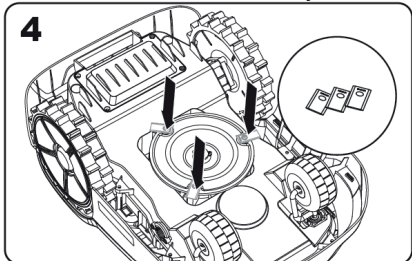

Tähelepanu:

- Vahetage alati kõik terad korraga välja.
- Terade paigaldamisel kasutage alati uusi kruvisid. See tagab tera kindla kinnituse löiketeraketale ja tasakaalustab selle. Vanade kruvide kasutamine võib põhjustada tõsiseid vigastusi.
- Pärast tera kinnitamist rööbale veenduge, et see pöörleb vabalt.

HOIDKE NIIDUK PUHAS

Niidukit tuleks jõudluse säilitamiseks regulaarselt puhastada – eriti tuleks eemaldada igapäevasest niitmiseist tekkinud mustus, praht ja rohtu kogunenud jäägid. Täiendava ohutuse tagamiseks lülitage niiduk enne puhastamist puhastusaineid kasutades alati välja.

HOIATUS! Ärge kasutage niiduki pesemiseks voolikut ega kõrgsurvepesurit ega valage niidukile voolavat vett. Kõrgsurvesi võib tungida läbi tihendite ja kahjustada elektroonilisi või mehaanilisi osi.

Ülemise korpuse puhastusaineid

Puhastage veega täidetud pihustuspudelist pritsitud veega.

Ärge kasutage lahusteid ega poleerimisvahendeid.

Kogunenud mustuse eemaldamiseks kasutage harjaga või puhast lappi.

Alumise korpuse puhastusaineid

Keerake niiduk tagurpidi.

Eemaldage praht ja rohulõiked harjaga.

Vältige terade puudutamist kätega – kandke kaitsekindaid, et tagada vajalik kaitsetase.

Puhastage rööbas, veermik ja esirattad hoolikalt pehme harjaga või niiske lapiga.

Pöörake rööpast, veendumaks, et see pöörleb vabalt, ja eemaldage kinni jäänud praht, mis võib põhjustada pragusid või muid kahjustusi.

Veenduge, et terad saavad kruvide ümber vabalt pöörelda, ja eemaldage kõik takistused.

Veorataste puhastusaineid kasutamine

Hea haarduvuse säilitamiseks eemaldage ratastelt muda harjaga.

Laadimiskontaktide puhastamine

Puhastage laadimisjaama kontaktihvtdid ja niiduki laadimisribad lapiga.

Eduka laadimise tagamiseks eemaldage perioodiliselt kogunenud rohtu ja muud prahti.

AKU HOOLDUS

Hoidke täielikult laetud akut jahedas ja kuivas kohas temperatuuril –20 °C kuni 60 °C.

Soovitav niidukil töötemperatuur: 0–50 °C.

Soovitav aku laadimistemperatuur: 4–45 °C.

Aku eluiga sõltub kasutustundidest ja igapäevasest tööajast niitmishooajal.

Hoiustamise ajal:

- Ühendage laadimisjaam vooluvõrku (sinine tuli süttib).
- Asetage väljalülitatud niiduk laadimisjaama.
- Laadimise ajal põleb tuli punaselt.
- Kui aku on täielikult laetud, põleb tuli roheliselt.

TALVEHOID

Kuigi niiduk on ehitatud taluma raskeid ilmastikutingimusi, on soovitatav seda talvel hoida kuuris või garaažis.

Enne hoiolepanekut:

- Puhastage niiduk hoolikalt.
- Laadige aku täielikult.
- Lülitage võimsus välja.

Kevadine käivitamine:

- Uuendage kellaaega ja kuupäeva rakenduse kaudu.
- Puhastage laadimiskontaktidelt oksiidikiht peeneteralise smirgellapiga.
- Laadige aku enne kasutamist täielikult.

UUENDUS

Teie niidukit täiustatakse pidevalt uue tarkvaraga. Hoidke see alati ajakohane, et saaksite kasutada uusimaid funktsioone.

OTA-värskendused:

Kui niiduk on ühendatud Wi-Fi-võrguga, saate rakenduse kaudu värskendusteateid. Pärast kinnitamist paigaldatakse värskendused automaatselt OTA kaudu.

Kui robotil on võimsus otsa saanud ja seda ei saa käivitada, tõstke see käsitsi tagasi laadimisjaama ja laadige seda enne tõrkeotsingu alustamist. Muude veakoodide korral ühendage võimsus lahti ja taaskäivitage robot.

Milline iganes probleem ka ei tekiks, on alati soovitatav kõigepealt proovida roboti taaskäivitamist ja vaadata, kas see lahendab probleemi. Lülitage robot välja, oodake 10 sekundit ja lülitage seejärel see uuesti sisse.

Täiendava abi ja tõrkeotsingu saamiseks võtke ühendust Schou After Sales.



SCHOU AFTER SALES – robotservice@schou.com

TEAVE GARANTII KOHTA

Garantii kaotab kehtivuse:

Kui robotmuruniidukit on kasutatud valesti, seda ei ole hooldatud õigesti, seda on muudetud, ümber ehitatud või muul viisil muudetud, seda on parandanud keegi muu kui volitatud hoolduskeskus või see on puutunud kokku äikesetormiga.

Kui robotmuruniidukiga on kasutatud mitteoriginaalseid SCHOU varuosi ja tarvikuid.

Kui robotmuruniidukit on kasutatud kaubanduslikul eesmärgil, sealhulgas rentimiseks.

Garantii ei kata järgmist:

Tavaline kulumine või võõrkehade või õnnetuste põhjustatud kahjustused.

Kuluvad osad (nt terad, löikeketas, piirdetraat, vaiad, poldid, pistik jne), isegi kui robotmuruniidukit on kasutatud vastavalt kasutusjuhendile.

Vale või omavoliline hooldus ja käitlemine.

Ülekoormusest tingitud kahjustused ja defektid.

Piiratud garantii:

Akule kehtib 12-kuuline garantii.

See kehtib ainult robotmuruniidukiga kaasas oleva originaalaku või originaalakuga sama mudelinumbri aku kohta. Robotmuruniiduki varuaku on samuti kaetud 12-kuulise garantiiga.

VEATEATED

| Veakood | Kirjeldus | Toiming |
|---------|--|---|
| E01 | Masin käivitab vargusvastase luku. | Pärast ohutuse kinnitamist vabastage PIN-koodiga lukk ja ohutuslukk. |
| E02 | Masin käivitab avariiseiskamis-luku. | Pärast ohutust kinnitamist vabastage turvalukk. |
| E03 | Masin lukustub väljaspool muuru. | Veenduge, et masin on murualal ja et ees on näha rohtu. Pärast ohutust kinnitamist vabastage turvalukk. |
| E04 | Masin käivitab ummistusluku. | Veenduge, et objektiiv ja esiosa oleksid takistusteta. Pärast ohutust kinnitamist vabastage turvalukk. |
| E05 | Masin käivitab tõsteluku. | Pärast seda, kui olete ohutust kontrollinud, asetage masinat maha ja vabastage turvalukk. |
| E06 | Masin käivitab kallutusluku. | Pärast seda, kui olete ohutust kontrollinud, asetage masinat maha ja vabastage turvalukk. |
| E07 | Masin käivitab ümberpaiskumis-luku. | Pärast seda, kui olete ohutust kontrollinud, keerake masinat ümber ja vabastage turvalukk. |
| E08 | Masina pidev kokkupõrkest tingitud lukustumine. | Veenduge, et masin millegagi kokku ei pörkaks ega kohtaks vastupanu. Pärast ohutust kinnitamist vabastage turvalukk. |
| E09 | Süsteemi enesetesti ebanormaalne lukustumine | Taaskäivitage masinat. Korduvate tõrgete korral pöörduge tehnilise toe poole. |
| E10 | Tarkvara pidev ebanormaalne lukustumine | Taaskäivitage masinat. Korduvate tõrgete korral pöörduge tehnilise toe poole. |
| E11 | Pikaajaline vabastamiskatse ebaõnnestus, süsteem on lukus. | Proovige käsitsi vabastada. Pärast ohutust kinnitamist vabastage turvalukk. |
| E12 | Mootori alapinge kaitsetase on lukustunud | Viige masinat tagasi laadimisalusele laadimiseks. |
| E13 | Masina mootorikorpuse ebanormaalne lukustumine. | Kui mitu katset ebaõnnestub, pöörduge tehnilise toe poole. |
| E14 | Ebanormaalne aku laadimine | Oodake, kuni aku taastub normaalsele tasemele. Kui aku ei taastu normaalsele tasemele, võtke ühendust tehnilise toega. |
| E15 | Taaslaadimine ebaõnnestus | Veenduge, et laadimispostid ja QR-koodid ei ole blokeeritud. |
| E16 | Kaardistamine ebaõnnestus | Veenduge, et masin asub laadimispostil ja laadimissignaali on olemas. |
| E17 | Lõikemootori seiskumine | Veenduge, et lõikepea mootor ei ole kinni takerdunud. Kui mitu katset ebaõnnestub, pöörduge tehnilise toe poole. |
| E18 | Mootorikorpuse seiskumine | Veenduge, et mootorikarpus ei ole kinni takerdunud. Kui mitu katset ebaõnnestub, pöörduge tehnilise toe poole. |
| E19 | Lõikemootori ülevool | Veenduge, et lõikepea mootor ei ole kinni takerdunud. Kui pärast täielikku seiskumist uuesti käivitamine ebaõnnestub, pöörduge tehnilise toe poole. |
| E20 | Mootorikorpuse ülevool | Veenduge, et mootorikarpus ei ole kinni takerdunud. Kui pärast täielikku seiskumist uuesti käivitamine ebaõnnestub, pöörduge tehnilise toe poole. |
| E21 | Lõikemootori lühist/katkestus | Taaskäivitage masinat pärast lühikest pausi. Korduvate tõrgete korral pöörduge tehnilise toe poole. |
| E22 | Mootorikorpuse lühist/katkestus | Taaskäivitage masinat pärast lühikest pausi. Korduvate tõrgete korral pöörduge tehnilise toe poole. |
| EE0 | Viga ei õnnestu tuvastada | Oodake 1 minut, et näha, kas tõrge kaob. Kui ei, taaskäivitage masinat. Kui probleem püsib, pöörduge tehnilise toe poole. |
| F01 | PIN-koodiga sisestusviga | Avage sisestusliides uuesti ja sisestage õige PIN-koodiga. |
| E23 | Akul on Madalpinge | Laadige aku piisavalt ja proovige uuesti. Kui mitu katset ebaõnnestub, pöörduge tehnilise toe poole. |
| E24 | Lõikemootori faasikadu | Laske masinal töötada tühikäigul; kui probleem ei kao, pöörduge tehnilise toe poole. |

| Veakood | Kirjeldus | Toiming |
|---------|---|--|
| E25 | Mootorikorpuse faasikadu | Laske masinal töötada tühikäigul; kui probleem ei kao, pöörduge tehnilise toe poole. |
| E26 | Toitenappu on vajutatud | Eemaldage niiduk aluselt, käivitage see ja kui probleem püsib, pöörduge tehnilise toe poole. |
| E28 | Akupatarei rike | Taaskäivitage seade; kui probleem püsib, pöörduge tehnilise toe poole. |
| E29 | RTK tõrge | Taaskäivitage seade; kui probleem püsib, pöörduge tehnilise toe poole. |
| E091 | Kaamera initsialiseerimise viga | Taaskäivitage seade; kui probleem püsib, pöörduge tehnilise toe poole. |
| E092 | Peamise sisse- ja väljalülitustaimer viga | Taaskäivitage seade; kui probleem püsib, pöörduge tehnilise toe poole. |
| E093 | Kaamera MIPI-kaabli viga | Taaskäivitage seade; kui probleem püsib, pöörduge tehnilise toe poole. |
| E094 | MCU riistvareregistri viga | Taaskäivitage seade; kui probleem püsib, pöörduge tehnilise toe poole. |
| E101 | Kaamera läks võrguühendusest | Taaskäivitage seade; kui probleem püsib, pöörduge tehnilise toe poole. |
| E102 | Kaamera läheb korduvalt võrguühendusest | Taaskäivitage seade; kui probleem püsib, pöörduge tehnilise toe poole. |
| E103 | Kaamera andmed on ebanormaalsed | Taaskäivitage seade; kui probleem püsib, pöörduge tehnilise toe poole. |
| E104 | IMU andmed on ebanormaalsed | Taaskäivitage seade; kui probleem püsib, pöörduge tehnilise toe poole. |
| E105 | Šassii andmed on ebanormaalsed | Taaskäivitage seade; kui probleem püsib, pöörduge tehnilise toe poole. |
| E106 | RTK andmed on ebanormaalsed | Taaskäivitage seade; kui probleem püsib, pöörduge tehnilise toe poole. |
| E107 | Tuvastussüsteemi rike | Taaskäivitage seade; kui probleem püsib, pöörduge tehnilise toe poole. |
| E108 | Sõlm on võrguühendusest | Taaskäivitage seade; kui probleem püsib, pöörduge tehnilise toe poole. |
| E161 | Kaardistamist ei ole alustatud: seade ei ole dokis | Tagasi dokki; START+OK |
| E162 | Kaardistamist ei ole alustatud: aku tase on madal | Laadige aku |
| E163 | Kaardistamine katkestati: ohutustõrge | TAGASI DOKKI |
| E164 | Kaardistamist ei ole alustatud: vihmaandur aktiveerus | Tagasi dokki; START+OK |
| E281 | Side kadunud ajamiplaadi ja aku vahel | Veenduge, et temperatuuril ja side on normaalsed; taastumine toimub automaatselt |
| E282 | Aku kõrgel temperatuuril laadimine | Jahutage; taastumine toimub automaatselt |
| E283 | Aku madalal temperatuuril laadimine | Soojendage; taastumine toimub automaatselt |
| E284 | Aku kõrgel temperatuuril tühjenemine | Jahutage; taastumine toimub automaatselt |
| E285 | Aku tühjenemine madalal temperatuuril | Soojendage; taastumine toimub automaatselt |
| E291 | RTK olek 5 üle 10 minuti | Veenduge, et RTK olek on 4; taastumine toimub automaatselt |
| E292 | RTK olek 1 üle 5 minuti | Veenduge, et RTK olek on 4; taastumine toimub automaatselt |

| Veakood | Kirjeldus | Toiming |
|---------|---|---|
| E30 | Viga, seade on liikunud elektroonilisest piirdeaiast väljapoole | Käivitub, kui seade lahkub elektroonilise piirdeaiast raadiusest R ajaks N sekundit. |
| E501 | Viga, vasaku ratta faasidevaheline lühisekaitse | 1. Käivitub, kui voolutugevus kahe mootori faasi vahel ületab 50 A. 2. Isetaastumine 2 sekundi pärast käivitumist. |
| E502 | Viga, parema ratta faasidevaheline lühisekaitse | 1. Käivitub, kui voolutugevus kahe mootori faasi vahel ületab 50 A. 2. Isetaastumine 2 sekundi pärast käivitumist. |
| E503 | Viga, ketastera faasidevaheline lühisekaitse | 1. Käivitub, kui voolutugevus kahe mootori faasi vahel ületab 50 A. 2. Isetaastumine 2 sekundi pärast käivitumist. |
| E504 | Viga, aku tase on madal | Aku tase on alla 30 % |
| E505 | Viga, vihmaandur on käivitunud | Vihmaandur on vihma tuvastanud. |
| E506 | Viga, baasjaam on teisedatud, palun kaardistage uuesti | Käivitub, kui laadimisjaam tuvastab, et baasjaama koordinaadid on nihkunud rohkem kui 20 m. |
| E507 | Viga, päikeseloojangu tingimus on käivitunud | Seade ei saa lahkuda enne 30 minutit pärast päikesetõusu. Seade sunnitakse naasma laadimisalusele 30 minutit enne päikeseloojangut. |
| E511 | Diagnostikarežiim, kettaruumi ei ole piisavalt | |
| E512 | Diagnostikarežiim, kirjutamine USB-mäluseadmesse ebaõnnestus | Diagnostikarežiimis ei õnnestunud bag-faili USB-mäluseadmele kopeerida. |
| E513 | Diagnostikarežiim, võrk on lahti ühendatud | Diagnostikarežiimis bag-faili serverisse üleslaadimisel puudub MQTT-ühendus. |
| E514 | Diagnostikarežiim, serveri liidese viga | Diagnostikarežiimis bag-faili serverisse üleslaadimisel tagastas MQTT vea (mitte 200). |

TÕRKEOTSING

ET

| Kuvatud teade | Tõenäoline põhjus/sündmus | Parandusmeetmed |
|---|--|---|
| Niiduk on jaamas, nupud ei reageeri | Ebanormaalne keskkond või asend | Kontrollige ekraanil kuvatud teadet ja järgige kasutusjuhendis toodud juhiseid. |
| Laadimisposti indikaator vilgub punaselt | Madalpinge ebastabiilsus või muud rikked | Ühendage ja eemaldage Laadijasse. |
| Laadimisposti indikaator ei põle (sinine „hingav” tuli) | Seade ei ole sisse lülitatud | Kontrollige Laadijasse ja selle ühendusi vooluga. |
| Niiduk pöörleb laadimise ajal laadimisaluse ees | Otsib piiri/laadimisalust | Hoidke laadimisjaama ees olev ala vaba. |
| Niiduk töötab, kuid rööbas ei pöörle | Otsib laadimisalust | Normaalne käitumine; tera peatub laadimisaluse otsimise ajal. |
| Niiduk vibreerib | Kahjustatud terad või tasakaalustamata rööbas | Asendage kahjustatud terad või eemaldage praht. |
| Rohtu on ebaühtlaselt niidetud | Niiduk vajab rohkem aega, muru pindala on liiga suur, terad on nürid või lõikekõrguse seadistus on vale. | Tagage kogu ala katmine, kasutage režiimi „Fine Cutting”, vahetage terad ja reguleerige kõrgust järk-järgult. |
| Niiduk on tööpiirkonnas, aga kuvab teadet „not in working area” | Määratud või kaetud kaamera, praht või rohtu on vähe (hõre taimestik) | Puhastage kaamera, puhastage ala ja taaskäivitage niiduk. |
| Niiduk ei lae | Võimsus puudub või kontakt on halb | Kontrollige, kas volujuhe ja laadimis-kontaktid on joondatud. |
| Niiduk peatub tööpiirkonnas | Takistused, tihe rohi, madal lõikekõrgus või kõrge temperatuur | Eemaldage takistused, tõstke lõikekõrgust ja jätkake tööd jahedamates tingimustes. |
| Lühem tööaeg | Tihe/kõrge rohtu, ummistunud rööbas või vana aku | Eemaldage ummistused, nitke sagedamini või vahetage aku. |
| Niiduk ei tööta õigel ajal | Aeg või ajakava on vale | Määrake õiged süsteemi kellaeg ja tööajad. |
| Ei saa laadimispostiga dokkida | Keskonnaprobleemid või määratud kontaktpinnad | Taaskäivitage niiduk ja puhastage laadimistihvtid/laadimisribad. |
| Laadimispostil põleb enne laadimise lõppu sinine tuli | Ülekuumenemise kaitsetase | Viige alus varju või oodake, kuni see jahtub. |
| Rattad libisevad | Takistused niiduki all või märga rohtu | Eemaldage takistused ja nitke kuiva ilmaga. |
| Niiduk libiseb tööpiirkonnast välja. | Rataste vähene haarduvus. | Paremaks haarduvuseks puhastage rattad. |
| Süsteem jookseb kokku laadimise või ooterežiimi ajal. | Tarkvara- või Kuvab-rike. | Taaskäivitage niiduk. |
| Niiduk ei loo internetiühendust. | Valed ruuteri seaded. | Kasutage õigeid 2,4 GHz või 5 GHz seadeid ning kui seaded on muudetud, looge ühendus võrguga uuesti. |

ELI VASTAVUSDEKLARATSIOON

| | |
|---|---|
| Tootja: | |
| Ettevõtte nimi | Schou Company A/S |
| Aadress | Andreas Schous Vej 63 |
| Postikood | 6000 |
| Linn | Kolding |
| Riik | Denmark |
| See vastavusdeklaratsioon antakse välja tootja ainuvastutusel ja sellega deklareeritakse, et toode | |
| Toote identifitseerimine: | Toode: Robotniiduk 900 m2 RTK Kaubamärgi nimi: GROUW Tootenr: 108087 |
| Piltvastus: |  |

on kooskõlas järgmis(t)e EÜ direktiivi(de) sätetega
(kaasa arvatud kõik kohaldatavad muudatused)

| Viitenumber/-rid | |
|------------------|------------|
| 2023/1542/EU | 2014/30/EU |
| 2014/35/EU | 2006/42/EU |
| 2014/53/EU | 2011/65/EU |

Selle vastavusdeklaratsiooni või selle osade viited standarditele ja/või tehnilistele kirjeldustele, mida kohaldatakse:

| Harmoneeritud standardi number/-rid | |
|-------------------------------------|---------------------------|
| EN 60335-1:2012/A15 | EN 60335-2-29:2021/A1 |
| EN 62233:2008 | EN 50636-2-107:2015/A3 |
| EN 300 328 V2.2.2:2019 | EN 301 893 V2.1.1:2017 |
| EN 303 413 V1.2.1:2021 | EN 301 489-3 V2.3.2:2023 |
| EN 301 489-17 V3.3.1:2024 | EN 301 489-19 V2.2.1:2022 |
| EN 61000-3-3:2013 | EN 50636-2-107:2015/A3 |
| EN 18031-1:2024 | EN 18031-2:2024 |

Muud standardid ja/või tehnilised spetsifikatsioonid:

| Standard või tehniline protseduur | |
|-----------------------------------|------------------------|
| EN IEC 55014-1:2021 | EN IEC 55014-2:2021 |
| EN IEC 61000-3-2:2019/A2 | EN 61000-3-3:2013/A2 |
| EN 300 220-2 V3.2.1:2018 | EN 300 440 V2.2.1:2018 |
| EN 301 489-1 V2.2.3:2019 | EN IEC 62311:2020 |
| IEC 62321-3-1:2013 | IEC 62321-5:2013 |
| IEC 62321-4:2013/AMD1 | IEC 62321-6:2015 |
| IEC 62321-7-1:2015 | IEC 62321-7-2:2017 |
| IEC 62321-8:2017 | IEC 60335-1:2010/A2 |
| IEC 60335-2-107:2017/A2 | |

(1) Vajaduse korral viidatakse standardi või tehnilise kirjelduse kohaldatavatele osadele või punktidele.

Signed for and on behalf of the manufacturer by:

Kolding 11/02/2026

Kirsten Vibeke Jensen
Compliance Manager

KESKKONNAALANE TEAVE



Elektri- ja elektroonikaseadmed (EEE) sisaldavad materjale, mis võivad olla ohtlikud ja kahjustada inimeste tervist ja keskkonda, kui elektri- ja elektroonikajäätmeid (WEEE) ei

kõrvaldata nõuetekohaselt. Läbikriipsutatud prügikastiga tähistatud tooted (ja nendega kaasas olevad patareid) on elektri- ja elektroonikaseadmed. Läbikriipsutatud prügikast sümboliseerib, et seadet ei tohi kasutusaja lõppedes kõrvaldada koos majapidamisjätmetega, vaid see tuleb eraldi utiliseerida.



SCHOU AFTER SALES

Märkus: Esitage kõigi päringute korral toote mudelinumber.

Mudelinumber on toodud käesoleva juhendi esiküljel ja toote kaaluplaadil.

www.schou.com

Toodetud Hiinas.

Tootja:

Schou Company A/S

Andreas Schous Vej 63

DK-6000 Kolding

www.schou.com













Kõik õigused reserveeritud. Selle juhendi sisu ei tohi täielikult

ega osaliselt reprodutseerida elektrooniliste või mehaaniliste





vahenditega, nt fotokopeerida või avaldada, tõlkida ega salvestada

ühtegi andmesalvestus- ja otsingusüsteemi ilma Schou Company A/S kirjaliku loata.

WAARSCHUWINGSSYMBOLEN VOOR DE GAZONMAAIER

| | | | |
|---|--|--|---|
|  | <p>Lees de instructies voordat u de machine gebruikt.</p> |  | <p>Klasse III-apparaat</p> |
|  | <p>Houd tijdens het gebruik van de machine voldoende afstand.</p> |  Li-ion | <p>Recyclebaar.</p> |
|  | <p>Bedien het uitschakelmechanisme voordat u aan de machine gaat werken of deze optilt.</p> |  | <p>Li-Ion accu. Dit product is gemarkeerd met een symbool dat aangeeft dat alle accupakketten en het accupakket apart moeten worden ingeleverd. Deze worden vervolgens gerecycled of gedemonteerd om de impact op het milieu te verminderen. Accupakketten kunnen schadelijk zijn voor het milieu en de menselijke gezondheid, omdat ze gevaarlijke stoffen bevatten.</p> |
|  | <p>Rijd niet op de machine.</p> |  | <p>Geluidsemissie</p> |
|  | <p>Dit hulpstuk is in overeenstemming met de toepasselijke EG-richtlijnen.</p> |  | <p>Niet verbranden</p> |
|  | <p>Afgedankte elektrische producten mogen niet met het huisvuil worden weggegooid. Recycle waar voorzieningen beschikbaar zijn. Neem contact op met uw lokale autoriteiten of uw winkelier voor advies over recycling.</p> |  | <p>Batterijen kunnen in de waterkringloop terecht komen als ze onjuist worden weggegooid, wat schadelijk kan zijn voor het ecosysteem. Gooi afgedankte batterijen niet weg als ongesorteerd huisvuil.</p> |
|  | <p>Demonteer de machine niet zonder toestemming.</p> | | |

WAARSCHUWINGSSYMBOLLEN VOOR DE OPLADER

| | |
|---|--|
|  | Lees de instructies voordat u de oplader gebruikt. |
|  | Klasse II-apparaat |
| T3.15A  | Bescherming |
|  | Dit hulpstuk is in overeenstemming met de toepasselijke EG-richtlijnen. |
|  | Afgedankte elektrische producten mogen niet met het huisvuil worden weggegooid. Recycle waar voorzieningen beschikbaar zijn. Neem contact op met uw lokale autoriteiten of uw winkelier voor advies over recycling. |
| IP67 | Het product is waterbestendig. |

Robotgrasmaaier 600 m²

INLEIDING

Om het beste uit uw nieuwe product te halen, gelieve deze instructies voor gebruik door te lezen. Bewaar de handleiding voor het geval u deze op een later moment wilt raadplegen.

TECHNISCHE GEGEVENS

| | |
|--|---|
| Model | 108087 |
| Nominale spanning | 18 V \equiv |
| Toerental onbelast | 2800 /min |
| Maaigebied | 900 m ² |
| Snijdiameter | 20 cm |
| Snijhoogte | 30-60 mm |
| Snijhoogteposities | 19 |
| Batterijtype | Lithium-ion |
| Batterijcapaciteit | 20 V 5,0 Ah |
| Batterijmodel | SBA2505 |
| Oplaadtijd | ca. 90 min (20% ~80%) |
| Opladermodel | 2100073 |
| Nominale ingang van de oplader: | 220-240 V~50-60 Hz 70 W |
| Uitgang van de oplader: | 21 V, 2,5 A |
| Model laadstation: | 2100284 |
| Machinegewicht | 11,8 kg |
| Beschermingsgraad | Klasse III |
| App | Ja |
| Maximale helling | 35% |
| IoT-verbinding | Wifi + Bluetooth |
| Beschermingsindex | IPX5 |
| Frequentieband van de ingebouwde WLAN-module | 2,4 - 2,484 GHz / 5,180 - 5,825 GHz |
| Maximaal radiofrequentievermogen van de ingebouwde WLAN-module | 20 dBm (@ 2412 MHz - 2472 MHz) 23 dBm (@ 5150 MHz - 5250 MHz) 27 dBm (@ 5470 MHz - 5725 MHz) 13,97 dBm (@ 5745 MHz - 5825 MHz) |
| Maximaal radiofrequentievermogen van de ingebouwde LoRa-module | 13,97 dBm |

A-gewogen geluidsdruk: LpA = 50 dB(A), KPA = 3,0 dB(A)

A-gewogen geluidsvermogen: LwA = 58 dB(A), KwA = 3,0 dB(A)

SPECIALE VEILIGHEIDSinSTRUCTIES

BEWAAR DIT VOOR LATER GEBRUIK

Let op: Lees alle veiligheids waarschuwingen en instructies voordat u de machine in gebruik neemt. Het niet opvolgen van deze waarschuwingen en instructies kan leiden tot elektrische schokken, brand en/of ernstige verwondingen.

De gazonmaaier is niet bedoeld voor gebruik door personen (inclusief kinderen) met beperkte fysieke, zintuiglijke of mentale vermogens, of door personen zonder ervaring en kennis, tenzij zij onder toezicht staan of instructies hebben gekregen van een persoon die verantwoordelijk is voor hun veiligheid.

Kinderen moeten onder toezicht staan om ervoor te zorgen dat zij niet met de gazonmaaier spelen.

WAARSCHUWING: Gebruik voor het opladen van de batterij uitsluitend de afneembare voedingsadapter die bij dit apparaat is meegeleverd.

Veiligheidsrichtlijnen voor gebruik

Lees en begrijp de instructies; zorg dat u vertrouwd bent met de bedieningselementen en het juiste gebruik ervan.

Laat de gazonmaaier niet gebruiken door mensen die niet bekend zijn met deze instructies of door kinderen.

De bestuurder is verantwoordelijk voor ongevallen of gevaren voor andere personen of eigendommen.

Vorbereiding voor gebruik

Controleer het maaigebied regelmatig en verwijder stenen, takken, draden, botten en andere vreemde voorwerpen.

Controleer regelmatig de messen, bouten en het snijmechanisme op slijtage of oogletsel. Vervang versleten of beschadigde messen en bouten per set.

Schakel de gazonmaaier uit, draag beschermende handschoenen, en ga voorzichtig om met de messen: het draaien van één mes kan ervoor zorgen dat andere messen ook gaan draaien.

WAARSCHUWING: Gebruik de gazonmaaier niet zonder de Bescherming.

Veilige werking

Gebruik het apparaat nooit met defecte beschermkappen of zonder beschermkappen. Houd handen en voeten uit de buurt van draaiende onderdelen.

Til of draag de gazonmaaier niet terwijl deze in werking is.

Schakel de gazonmaaier uit voordat u verstoppingen verwijdert, schoonmaakt of eraan werkt.

Wijzig het oorspronkelijke ontwerp van de gazonmaaier niet; wijzigingen zijn op eigen risico. Start de gazonmaaier alleen volgens de

instructies, en houd uw handen en voeten uit de buurt van de messen.

Plaats geen voorwerpen op de gazonmaaier of het laadstation.

Gebruik de gazonmaaier niet met defecte messschijven, messen, schroeven, moeren of kabels.

Schakel de gazonmaaier uit wanneer u deze gedurende langere tijd niet gebruikt.

De gazonmaaier start alleen als hij is ingeschakeld en de juiste pincode is ingevoerd.

Vermijd gebruik bij slecht weer, speciaal tijdens onweer.

Raak bewegende onderdelen niet aan totdat ze volledig tot stilstand zijn gekomen.

Laat de gazonmaaier niet onbeheerd achter als er huisdieren, kinderen of andere mensen in de buurt zijn.

Houd uw evenwicht en vermijd overstrekken; loop, ren niet, vooral niet op hellingen.

Draag tijdens het gebruik altijd stevig schoeisel en een lange broek.

Koppel de gazonmaaier los van het lichtnet, of schakel deze uit, voordat u begint:

- Verstoppingen verwijderen.
- Controleren, schoonmaken of onderhouden.
- De gazonmaaier inspecteren na het raken van een vreemd voorwerp.
- Abnormale trillingen onderzoeken.

Veiligheid van het elektrische koord

Sluit een beschadigd koord niet aan en raak het niet aan voordat u de stekker uit het stopcontact hebt gehaald; beschadigde koorden kunnen spanningvoerende delen blootleggen.

Als het koord beschadigd raakt of in de knoop komt, haal dan de stekker uit het stopcontact voordat u het ontwart. Trek aan de stekker, niet aan het koord. Laat reparaties uitvoeren door een gekwalificeerde technicus.

Veiligheid in openbare ruimten

Plaats in openbare ruimten waarschuwingsborden rond de maaizone met de volgende tekst:

'WAARSCHUWING! Automatische gazonmaaier! Blijf uit de buurt van de machine! Houd toezicht op kinderen!'

Onderhoud en opbergen

Schakel het vermogen altijd uit wanneer de gazonmaaier ondersteboven ligt of wanneer u eronder werkt.

Reinig de gazonmaaier niet met een hogedrukreiniger; water kan de elektronica beschadigen.

Draag beschermende handschoenen bij het vervangen van de messen.

Zorg ervoor dat alle bevestigingsmiddelen stevig zijn aangedraaid om een veilige werking te

garanderen.

Inspecteer wekelijks en vervang versleten of beschadigde onderdelen.

Gebruik uitsluitend de juiste vervangende messen.

Laad de batterijen alleen op via het dockingstation. Onjuist opladen kan leiden tot elektrische schokken of oververhitting van de batterij.

Voer het onderhoud aan de gazonmaaier uit volgens de instructies van de fabrikant.

Advies: Sluit de gazonmaaier aan op een voedingscircuit dat is beveiligd met een aardlekschakelaar (RCD) met een uitschakelstroom van maximaal 30 mA.

Veilig transport

Gebruik de originele verpakking voor transport over lange afstanden.

Om de gazonmaaier binnen het werkgebied te verplaatsen:

- Druk op 'STOP'.
- Draag de gazonmaaier aan de handgreep aan de achterzijde, met de messchijf van u af gericht.

Veiligheidswaarschuwingen voor batterijpakket

Demonteer, open of versnipper het accupakket niet.

Sluit de batterij niet kort. Bewaar het accupakket uit de buurt van geleidende materialen.

Houd het accupakket uit de buurt van hitte, vuur en direct zonlicht.

Vermijd mechanische schokken.

Vermijd bij lekkage contact met de huid of ogen; spoel grondig met water en raadpleeg een arts.

Roep onmiddellijk medische hulp in als het is ingeslikt.

Houd het accupakket schoon en droog.

Gebruik het accupakket bij normale kamertemperatuur (20 °C ± 5 °C).

Voer verschillende soorten batterijen afzonderlijk af.

Laad alleen op met de gespecificeerde GROUW-oplader.

Gebruik alleen accupakketten die zijn ontworpen voor dit apparaat.

BUITEN BEREIK VAN KINDEREN HOUDEN.

Bewaar de productdocumentatie ter referentie.

Voer het accupakket op de juiste wijze af.

Meng geen batterijen van verschillende fabrikanten, capaciteiten, afmetingen of typen.

Batterijen mogen alleen worden vervangen door gekwalificeerd personeel.

Aanvullende waarschuwingen

WAARSCHUWING: De gazonmaaier kan gevaarlijk zijn bij onjuist gebruik. Lees en begrijp de handleiding voordat u de gazonmaaier gebruikt.

WAARSCHUWING: Houd tijdens het gebruik altijd

voldoende afstand.

WAARSCHUWING: Schakel de maaier uit voordat u deze optilt of eraan werkt.

WAARSCHUWING: Ga niet op de gazonmaaier zitten.

SPECIALE VEILIGHEIDSIINSTRUCTIES VOOR DE OPLADER

Lees de instructies voordat u gaat opladen.

Koppel na het opladen de oplader los van het lichtnet. Verwijder vervolgens de chassisverbinding en daarna de batterijverbinding.

Laad een lekkende batterij niet op.

Gebruik opladers niet voor andere werkzaamheden dan waarvoor ze zijn ontworpen.

Controleer vóór het opladen of uw oplader geschikt is voor het lokale wisselstroomnet. Het oplaadapparaat moet tegen vocht worden beschermd.

Gebruik het oplaadapparaat niet buitenshuis. Sluit de contacten van de batterij of oplader niet kort.

Houd rekening met de polariteit "+/-" tijdens het opladen.

Open het apparaat niet, en houd het buiten het bereik van kinderen.

Laad geen batterijen van andere fabrikanten of ongeschikte modellen op.

Zorg ervoor dat de verbinding tussen oplader en batterij correct is geplaatst, en niet wordt geblokkeerd door vreemde voorwerpen.

Zorg ervoor dat de sleuven van de oplader vrij zijn van vreemde voorwerpen, en bescherm ze tegen vuil en vocht.

Bewaar het apparaat op een droge en vorstvrije plaats.

Zorg er bij het opladen van batterijen voor, dat de oplader zich in een goed geventileerde ruimte bevindt, en uit de buurt van ontvlambare materialen staat. Batterijen kunnen tijdens het opladen heet worden. Laad geen van de batterijen te lang op. Zorg ervoor dat batterijen en opladers tijdens het opladen niet onbeheerd worden achtergelaten.

Laad niet-oplaadbare batterijen niet opnieuw op, omdat ze oververhit kunnen raken en kapot kunnen gaan.

Een langere levensduur en betere prestaties worden bereikt als het accupakket wordt opgeladen bij een luchttemperatuur tussen 18°C en 24°C. Laad het accupakket niet op bij luchttemperaturen onder 4.5°C, of boven 40.5°C. Dit is belangrijk omdat het ernstige schade aan het batterijpakket kan voorkomen.

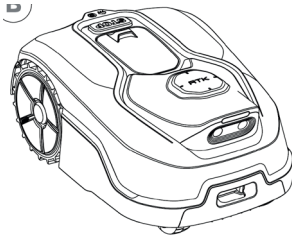

Robot grasmaaier

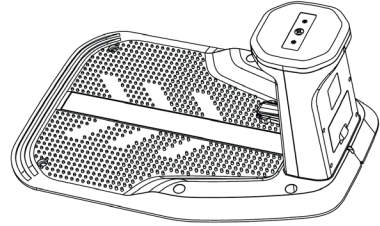

Laadstation



6 × kunststofschroeven voor Laadstation



1 × inbussleutel H5



6 × extra messen en schroeven

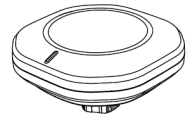

1 × RTK-antenne

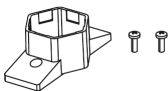

1 × RTK-Basis en 2 × schroeven

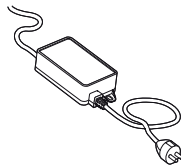

Vermogensadapter



Gebruikersinstructies

U heeft ook nodig



ONDERDELEN

1. RTK-kap
2. Kap openen
3. Snijhoogte-instelling
4. Bedieningspaneel
5. Veiligheidsstopknop
6. Regensensor
7. Ledlicht
8. Camera
9. Laadcontacten

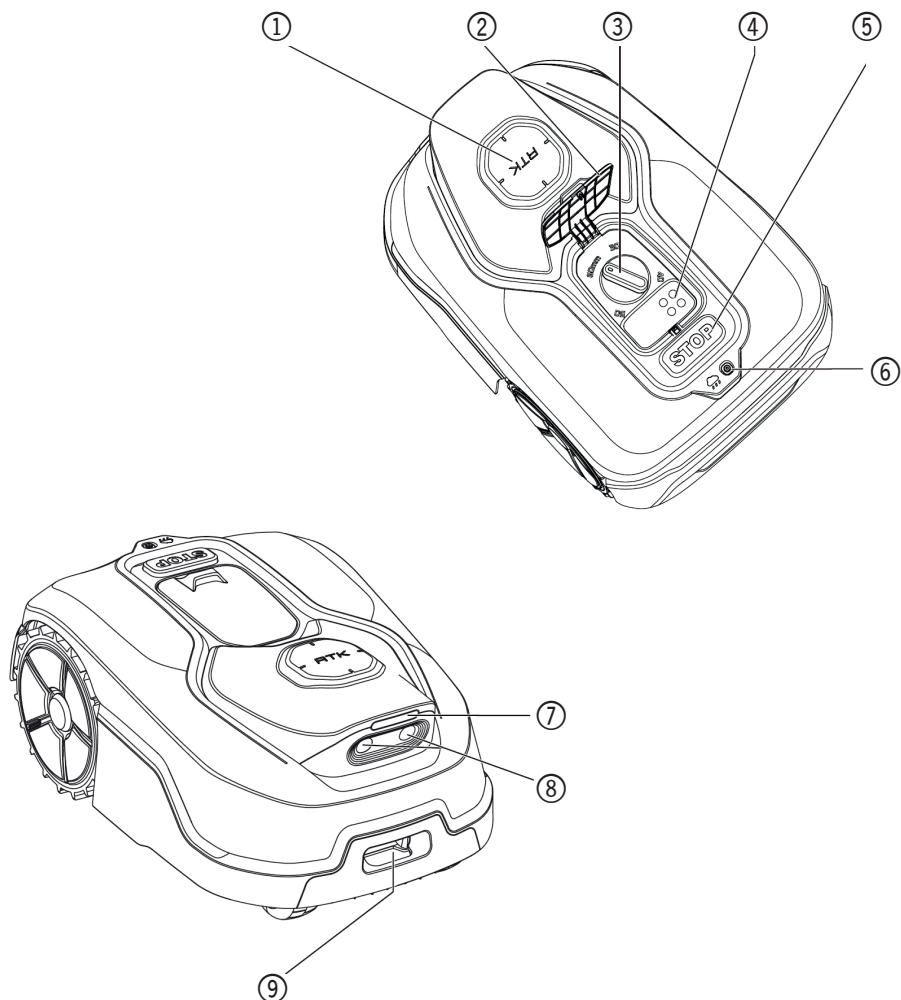

HOOFDFUNCTIES

In het volgende gedeelte helpen we u beter te begrijpen hoe uw gazonmaaier werkt. De gazonmaaier is voorzien van een camerasensor en kunstmatige intelligentie (AI), waardoor deze autonoom kan werken. Hij herkent gazon- en niet-gazongebieden, weet wanneer hij naar het laadstation moet terugkeren, detecteert regen, stopt wanneer hij een probleem detecteert, en navigeert om obstakels heen. Voor de veiligheid stopt de gazonmaaier de messchijf automatisch met draaien als hij wordt opgetild, of als zich andere veiligheidsproblemen voordoen.

GRENSBEHEER

Geen begrenzingsdraad nodig, geen antenne-installatie, geen onderhoud en geen zorgen over het signaal.

Dankzij technologie voor deep learning herkent de gazonmaaier de grenzen, maait hij automatisch het grasgebied, en vermijdt hij niet-grasgebieden. Om ervoor te zorgen dat de gazonmaaier veilig over uw gazon navigeert, moet u extra op bepaalde situaties letten. Raadpleeg het gedeelte 'Patrol and Planning' voor meer informatie.

OBSTAKELVERMIJDING

De gazonmaaier detecteert objecten vóór zich in realtime met behulp van AI-cameratechnologie en een groeiende database met afbeeldingen. Hij vermijdt objecten die geen gras zijn, zoals boomstronken, waterleidingen en ballen.

EENVOUDIG REINIGEN

De gazonmaaier is waterdicht volgens IPX 5 en kan worden afgespoeld met een standaard Slang.

LAADT ZICHZELF OP

Wanneer uw gazonmaaier moet opladen, stopt hij met maaien en volgt hij de grens tegen de klok in terug naar het laadstation. Zodra het opladen is voltooid, hervat de gazonmaaier automatisch het maaien, of blijft hij in het laadstation volgens het maaischema.

REGENSENSOR

Uw gazonmaaier is 100% weerbestendig en kan zonder problemen buiten blijven. Maar het maaien van nat gras levert niet het beste resultaat op. De gazonmaaier is uitgerust met een regensensor die regen detecteert en de maaier het signaal geeft om te stoppen met maaien, en terug te keren

naar het laadstation.

Na een regenbui start de gazonmaaier opnieuw zodra het gras niet meer nat is. De standaard Rain Delay-tijd is 180 minuten. U kunt de Rain Delay-tijdstelling via de app wijzigen.

GEEN GRASMAAISEL MEER OPRAPEN

Door dagelijks te maaien, produceert de gazonmaaier zeer korte snippers maaisel die niet hoeven te worden geharkt. Dit maaisel is een perfecte organische voedingsbron voor uw gazon. Door regelmatig te maaien, wordt de dichtheid van de grassprietten verhoogd en wordt de verspreiding van onkruid effectief voorkomen.

SNIJHOOGTE

De snijhoogte van uw gazonmaaier kan worden ingesteld tussen 30 mm en 60 mm. Controleer voordat u uw gazonmaaier voor de eerste keer start, of het gras niet langer is dan 10 cm. Als het gras langer is, maai het dan eerst met een gewone gazonmaaier voordat u de gazonmaaier in gebruik neemt. Als u de hoogte van uw gras drastisch wilt verkoorten, is het aan te raden dit geleidelijk te doen, door de snijhoogte in stappen aan te passen.

BEVEILIGING & PIN-BEVEILIGING

Om te voorkomen dat onbevoegden de gazonmaaier kunnen gebruiken, is deze beveiligd met een pincode die u eenvoudig kunt instellen. De gazonmaaier wordt vanuit de fabriek geleverd met de code [0000]. Als de gazonmaaier is verbonden met uw wifi-netwerk, kunt u deze via de app op uw smartphone vergrendelen.

TIPS VOOR EFFICIËNT MAAIEN

De maaitijden verschillen per gazon en zijn afhankelijk van de onderstaande factoren. Pas de tijd die u de gazonmaaier per dag laat maaien geleidelijk aan, totdat u de meest geschikte instelling hebt gevonden.

Uw robotmaaier kan oppervlaktes van verschillende grootte maaien. Dit is echter afhankelijk van diverse factoren, zoals:

- De grassoort in uw gazon en de groeisnelheid daarvan.
- De scherpte van de snijbladen.
- Vochtigheid.
- Omgevingstemperatuur.
- Het aantal obstakels op uw gazon.

De snijhoogte van uw gazonmaaier kan worden ingesteld tussen 3 cm en 6 cm. Voordat u uw gazonmaaier voor de eerste keer gebruikt, moet u het gras met een andere gazonmaaier tot een hoogte van maximaal 10 cm maaien.

Stel vervolgens de snijhoogte van uw gazonmaaier in op de maximale stand (5 cm/6 cm) voor de eerste maaibeurt. Uw gazonmaaier maait het beste bij droog weer. Nat gras kan zich ophopen op de draaischijf van de messen en in de motor, en kan bovendien leiden tot minder grip en uitglijden tijdens het werken. Uw gazonmaaier is gevoelig voor onweer. Bescherm de gazonmaaier bij onweer door de stekker van het laadstation uit het stopcontact te halen, en ervoor te zorgen dat de gazonmaaier niet kan opladen.

Uw gazonmaaier maait graag gras en heeft snijbladen in goede staat nodig om optimaal te kunnen maaien. Uw gazonmaaier kan de meeste taken zelfstandig uitvoeren, maar heeft soms uw hulp nodig om oogletsel aan zichzelf te voorkomen.

- Laat de gazonmaaier nooit over grind rijden.
- Verwijder of scherm obstakels af waar de gazonmaaier per ongeluk op zou kunnen klimmen, waardoor de draaischijf van de messen kan worden beschadigd.
- Verwijder al het vuil en alle vreemde voorwerpen van uw gazon.

AAN DE SLAG

PATROUILLE EN PLANNING

Het klaarmaken van uw gazonmaaier voor gebruik is eenvoudiger als u deze instructies zorgvuldig opvolgt.

- Installeer de RTK-antenne op de Basis
- Installeer het laadstation.
- Sluit het laadstation op het lichtnet aan.
- Laad de gazonmaaier volledig op en schakel deze vervolgens in.
- Controleer het maaigebied en bereid u voor om te maaien.

RTK-ANTENNE-INSTALLATIE

1. Open de achterklep en sluit de kabel met het label 'RTK' aan.
 2. Zorg ervoor dat u de dockingterminal in de juiste richting plaatst.
 3. Lijn de RTK-antenne uit met de bevestigingsbasis op het laadstation en bevestig deze.
- Let op: Zorg ervoor dat de LORA-indicatorlijn naar het midden van het gazon wijst.

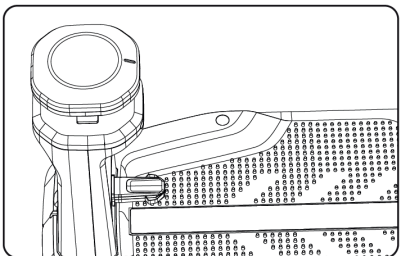
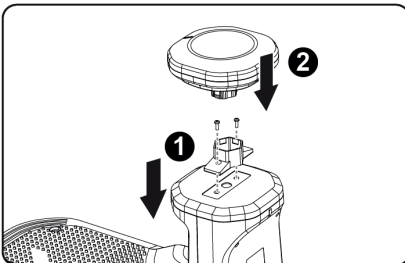
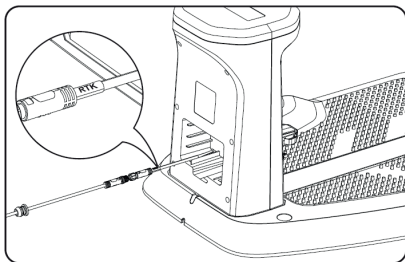

RTK-BASISSTATIONKOPPELING:

Het RTK-basisstation en de machine zijn standaard al gekoppeld voordat ze de fabriek verlaten. Gebruikers hoeven geen koppelingshandelingen uit te voeren. Als handmatige koppeling in speciale gevallen vereist is, raadpleeg dan de instructies in de APP en voer de SN-code in voor handmatige koppeling.

Handmatig koppelen wordt in twee scenario's gebruikt (meestal wanneer een basisstation niet werkt en moet worden vervangen; normaal gesproken is handmatig koppelen niet nodig):
 Scenario 1: Handmatig koppelen kan worden geselecteerd als de gebruiker er niet in slaagt de positie van het laadstationgebied vast te leggen.
 Scenario 2: Voeg een basisstation toe in de 'Instellingen'.

INSTALLATIE VAN HET LAADSTATION

Voorzorgsmaatregelen

- Verwijder vóór de installatie alle obstakels van het gazon, zoals puin, stenen, speelgoed, snoeren, enz.

- Om de veiligheid te waarborgen, houdt u kinderen en huisdieren uit de buurt van het gazon.
- Zorg ervoor dat de ruimte 2 meter voor het laadstationgebied vrij is, dat de QR-code op het laadstationgebied en de witte strook aan de onderkant niet zijn geblokkeerd, en dat de route van het laadstationgebied naar het gazon vrij is, zodat de machine er veilig langs kan.
- Omdat het RTK-basisstation zich bovenop het laadstationgebied bevindt, moet het laadstationgebied, om de prestaties van het RTK-systeem te optimaliseren, op een open, vlakke, onverharde ondergrond met een vrije omgeving worden geplaatst.
- Installeer het laadstationgebied niet in de hoek van een L-vormig gebouw, op een smal pad tussen twee gebouwen of onder bomen.
- Het laadstationgebied moet zich binnen het bereik van uw wifi-netwerk thuis bevinden, en dicht bij een stroombron zijn geplaatst.
- Controleer het RTK-verbindingssignaal. Als de ontvangst vaak slecht is, kies dan een andere locatie met een betere satellietontvangst.
- Het RTK-basisstation is het referentiepunt voor het in kaart brengen door de RTK-machine. Nadat het in kaart brengen is voltooid, mag u het RTK-basisstation of het laadstationgebied niet verplaatsen. Anders moet u het gebied opnieuw in kaart brengen.

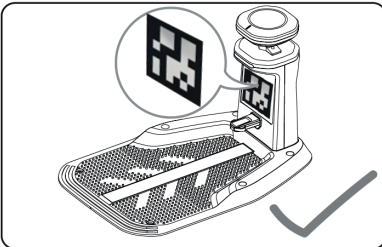
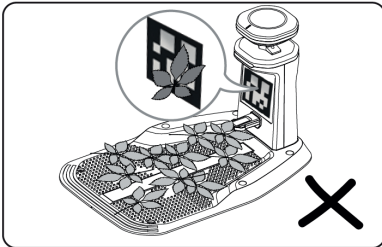

EEN LOCATIE VOOR HET RTK-BASISSTATION KIEZEN

1. Om de prestaties van het RTK-systeem te optimaliseren, moet het RTK-referentiestation in een open gebied staan om satellietsignalen te kunnen ontvangen.

U kunt het RTK-referentiestation op een vlakke, open ondergrond plaatsen. Voorkom dat kinderen of dieren de RTK-antenne benaderen, en deze per ongeluk verplaatsen, aangezien dit positioneringsafwijkingen kan veroorzaken.

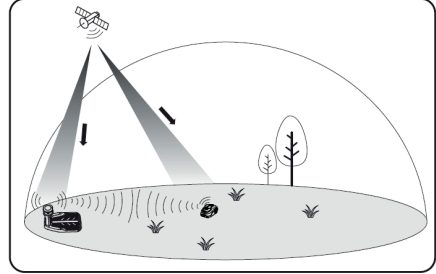

2. Zorg ervoor dat de positie vrij is: Plaats het RTK-basisstation op de meest open plek in het gebied, en zorg ervoor dat er geen obstakels boven de antenne van het basisstation zijn, zoals schaduw van bomen, nabijgelegen hoge gebouwen of hoeken van muren.

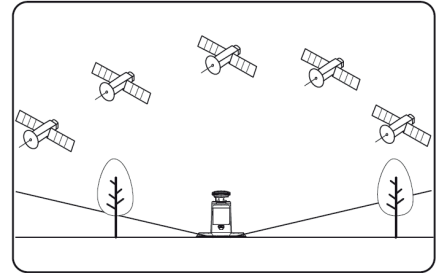

3. De locatievereisten zijn als volgt:

- Het RTK-basisstation moet verticaal georiënteerd zijn.
- Plaats het RTK-basisstation op een vlakke, open ondergrond. Zorg ervoor dat er geen daken of bomen zijn die de satellietsignalen kunnen blokkeren.
- Installeer het RTK-referentiestation NIET op de hoek van een L-vormig gebouw, op een smal pad tussen twee gebouwen of onder een boom.
- Houd een afstand van minstens 3 meter (10 voet) aan tussen het RTK-referentiestation en elke muur of boom.

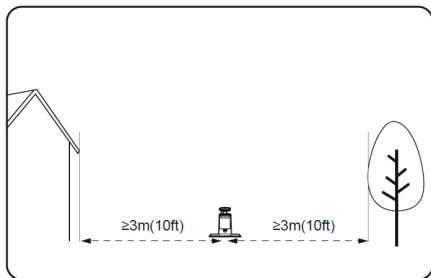

Plaats het laadstation op een vlakke ondergrond.

Het laadstationgebied (IXI m/3x3 ft. voor het laadstation) moet vrij zijn van noemenswaardige oneffenheden. De helling moet kleiner zijn dan 5°.

Installeer het laadstation NIET in de hoek van een L-vormig gebouw of op een smal pad tussen twee gebouwen.

Er mogen geen obstakels of andere voorwerpen tussen het laadstation en het dockingpunt staan.

De bodemplaat van het laadstation mag niet gebogen of gekanteld zijn.

Plaats het laadstation zo dat het naar het gazon wijst.

Als het laadstation buiten het gazon wordt geplaatst, maak dan een kanaal om het met het gazon te verbinden.

Let op: Als het laadstation op een betonnen ondergrond wordt geplaatst, bevestig het dan met expansiebouten.

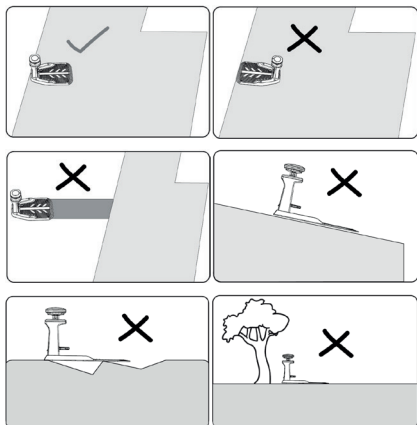

Bevestig het laadstation op de gekozen locatie.

A. Monteer de laadstationplaat, maak deze vlak, en draai de verbindingen vast.

B. Plaats de laadtoren in de grondplaat, en bevestig deze vervolgens aan de ondergrond met de meegeleverde schroeven en Inbussleutel.

C. Indien het laadstation op een harde ondergrond wordt geplaatst, bevestig het dan met pluggen en schroeven.

Let op: Het wordt aanbevolen om het laadstation op een vlakke, harde ondergrond te monteren.

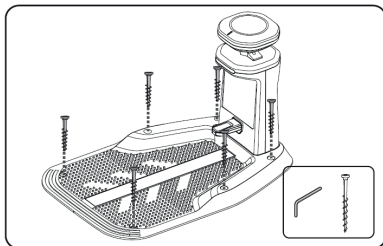

DE ADAPTER AANSLUITEN OP HET LAADSTATION

Sluit de laagspanningskabel van het laadstation aan op de oplader. Bij het aansluiten lijnt u de twee pijlen op de stekker van het netsnoer uit, sluit u het netsnoer stevig aan, en draait u de buitenste ring vast. Het aansluiten van de connectoren kan iets lastiger zijn, omdat ze vochtbestendig zijn. Draai de connectoren stevig vast.

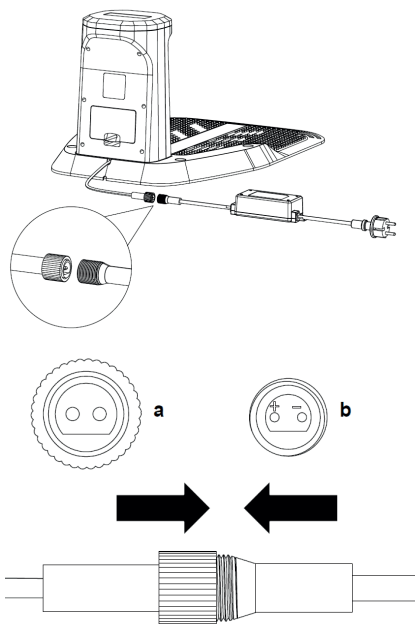

Blauw licht knippert

De gazonmaaier is niet aangesloten op het laadstation, of de gazonmaaier is aangesloten op het laadstation maar het opladen is voltooid.

Rood licht continu aan

Opladen

Rood licht knippert

Storing; onder-/overspanning, overstroom

3. LAADSTATION OP NETSPANNING AANSLUITEN

A. Sluit het laadstation aan op het netspanningsstopcontact.

Let op: Plaats de adapter niet op de grond waar water zich kan ophopen.

Als de verbinding correct is, zal de Led blauw licht geven.

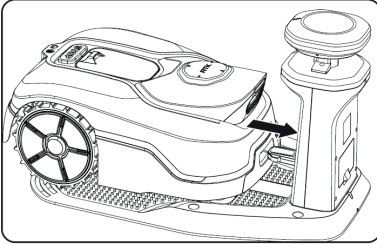
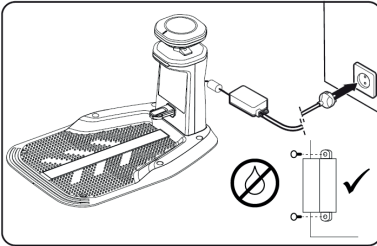
**OPLADEN**

Plaats na de installatie uw gazonmaaier op het laadstation, en zorg ervoor dat deze goed contact maakt met de basis. Zodra de batterij volledig is opgeladen, zal de Led continu blauw branden.

Let op:

- Plaats het basisstation op een zo open mogelijke locatie met een goed wifi-sigitaal. Zorg ervoor dat er geen objecten zijn die het signaalgebied blokkeren.
- Tijdens het opladen wordt de gazonmaaier automatisch bijgewerkt naar de nieuwste versie, of u kunt ervoor kiezen om de update via de app uit te voeren.
- De witte hulplijn op het laadstationgebied helpt de gazonmaaier zich nauwkeurig uit te

lijnen wanneer hij terugkeert om op te laden. Beschadig of wijzig deze hulplijn alstublieft niet.

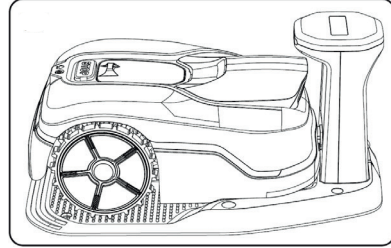
**ONDERHOUD**

Haal de stekker uit het stopcontact voordat u afstellingen, servicewerkzaamheden of onderhoud uitvoert.

Uw oplader heeft geen extra smering of onderhoud nodig. Gebruik nooit water of chemische reinigingsmiddelen om uw oplader schoon te maken. Maak schoon met een droge doek. Bewaar uw oplader altijd op een droge plaats.

5. CONTROLEER HET MAAIGEBIED, EN MAAK U KLAAR OM TE MAAIEN.

Het is aan te raden om de gazonmaaier eerst langs de rand te laten rijden om het maaigebied te bepalen, voordat u begint.

VOORBEREIDING

Volg de Quick Installation Guide die bij het product is meegeleverd. Verwijder stenen, los hout, draden, onder spanning staande stroomkabels, en andere vreemde voorwerpen uit het maaigebied. Zorg ervoor dat het oppervlak vlak is, zonder greppels, groeven of hellingen steiler dan 15° (27%), die de gazonmaaier zouden kunnen hinderen.

Wij adviseren om uw gazon één keer te maaien met een conventionele gazonmaaier vóór de installatie, vóór de eerste maaibeurt van het seizoen, en telkens wanneer het gemaaide gras langer zou zijn dan 10 cm.

SNIJHOOGTE AFSTELLEN

Het is aan te raden om de snijhoogte van het gras aan te passen, voordat u aan de slag gaat. De snijhoogte van uw gazonmaaier kan worden ingesteld tussen 30 mm en 60 mm. Controleer voordat u uw gazonmaaier voor de eerste keer start, of het gras niet langer is dan 10 cm.

Let op: De gazonmaaier is ontworpen om kleine stukjes gras af te snijden die op de grond vallen en de bodem bemesten.

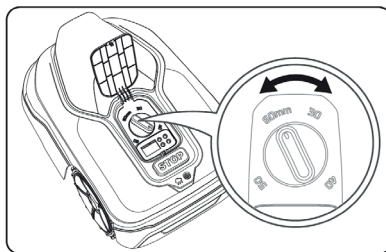

WERKING

HET BEDIENINGSPANEEL

Het bedieningspaneel van de gazonmaaier biedt de belangrijkste functies in een minimalistisch ontwerp. Voor geavanceerde functies biedt de gratis grasmaaier-app extra opties in een uitgebreidere interface.

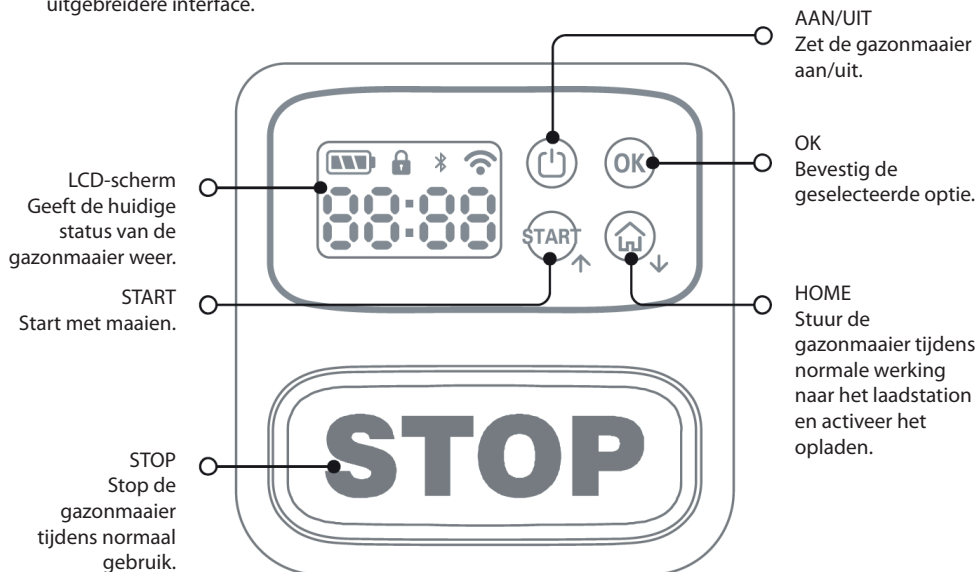

DE GAZONMAAIER STARTEN

Let op: Verwijder voor gebruik eerst de sticker van de vision-camera.

1. Start de gazonmaaier voor de eerste keer:

- Zorg dat de gazonmaaier in het laadstation staat, en wordt opgeladen.
- Houd de aan/uit-knop ingedrukt totdat het display oplicht.
- Druk 4 keer op OK om PIN 0000 in te voeren, en te ontgrendelen.
- Wanneer het display 00:00 aangeeft, is de robotgrasmaaier klaar om de tuin in kaart te brengen. Volg de instructies in de app.

Let op: De gazonmaaier wordt automatisch ingeschakeld zodra u hem, terwijl hij is uitgeschakeld, in het laadstation plaatst en de

laadpennen verbinding maken.

- U kunt de maaier op elk gewenst moment stoppen door de 'STOP'-knop te drukken.

• LET OP: Zorg dat u het in kaart brengen in de APP afrondt, voordat u begint.

- Druk op de 'START'-knop, en druk vervolgens op OK. De gazonmaaier zal starten.

BATTERIJ OPLADEN

Uw gazonmaaier is voorzien van intelligent batterijbeheer dat het gebruik optimaliseert om de levensduur van de batterij te maximaliseren. Tijdens het maaien keert uw gazonmaaier automatisch terug naar het laadstation wanneer hij moet worden opgeladen. Na het maaien, of terwijl de gazonmaaier in het laadstation staat, doet uw gazonmaaier dit mogelijk niet direct.

Uw gazonmaaier blijft in het laadstation staan zonder op te laden als de batterijlading boven de drempelwaarde ligt. Als het batterijniveau onder de drempelwaarde zakt, wordt het batterij van uw gazonmaaier in goede conditie blijft.

APP

Let op: De gazonmaaier is een IoT-apparaat (Internet of Things). Om alle functies te kunnen gebruiken, en de software up-to-date te houden, moet het apparaat via uw wifi-netwerk met internet verbonden zijn.

VOORBEREIDING VOOR VERBINDING

Voordat u de machine in gebruik neemt, downloadt u de APP, maakt u verbinding met het netwerk, en werkt u de software via OTA bij naar de nieuwste versie.

- Installeer de **Suntek Living APP**, schakel Bluetooth en wifi in, en verleen de APP de benodigde machtigingen. Verbind uw telefoon met wifi, open de APP, en geef toestemming voor het gebruik van Bluetooth en wifi.
- Zorg ervoor dat uw machine is ingeschakeld, en dat zowel het laadstationgebied als het RTK-basisstation van stroom zijn voorzien; de machine moet zich op het laadstationgebied bevinden.
- Open de app en log in. Klik op het plusteken '+' in de rechterbovenhoek van de startpagina en klik vervolgens op 'Add Device'. De configureerbare apparaten in de omgeving worden weergegeven. Klik op 'Add' om het gewenste apparaat te selecteren, kies het juiste wifi-netwerk dat hetzelfde is als dat van uw telefoon, en voer het wifi-wachtwoord in. Klik tot slot op 'complete' om de verbinding af te ronden. U kunt nu in de app de bedrijfsstatus controleren, en instellingen instellen. Het kan enkele seconden tot enkele minuten duren voordat de verbinding tot stand is gebracht, en het wifi-indicatielampje gaat continu branden zodra de verbinding is voltooid.
- Zodra de verbinding tot stand is gebracht, controleert u eerst of er een OTA-melding beschikbaar is voor een nieuwe softwareversie. Als dat zo is, is het aan te raden om eerst de software van de machine te upgraden naar de nieuwste versie, en zo de nieuwste productfuncties te gebruiken.
- Het upgradeproces duurt ongeveer 10-15dminuten. Onderbreek het proces niet (schakel het vermogen bijvoorbeeld

niet uit en herstart de machine niet) totdat de machine aangeeft dat de upgrade is voltooid.

- Voor een succesvolle OTA-update is het cruciaal dat de RTK-antenne ingeschakeld blijft. Vermogensverlies kan ervoor zorgen dat de update mislukt.



Let op: Zorg dat u het mappingproces in de APP volledig afrondt voordat u de gazonmaaier start.

VIA DE APP

1. homepageweergave

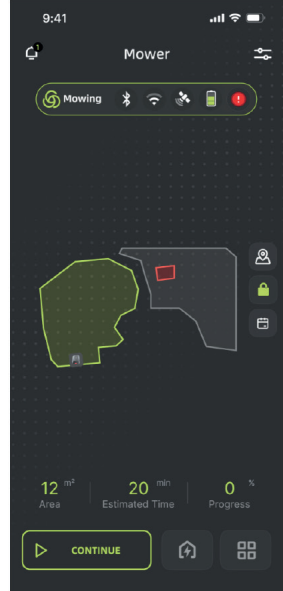
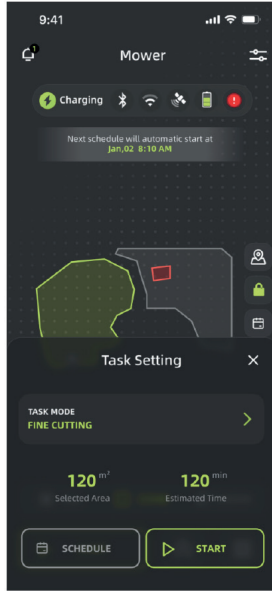
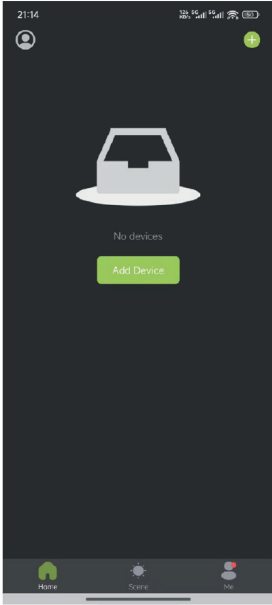

HET IN KAART BRENGEN VAN DE TUIJN

De robotmaaier kan uw gazon op twee manieren in kaart brengen: handmatig of automatisch.

- Handmatige mapping wordt aanbevolen voor complexe tuinen met veel obstakels en zonder duidelijke begrenzing van het gazon.
- Automatische mapping (Auto Mapping) is eenvoudiger en verloopt automatisch.

HANDMATIGE MAPPING

Bij handmatige mapping bestuurt u de robot zelf via de mobiele app.

1. Plaats de robot in het laadstation aan de rand van het gazon.
2. Open de app – selecteer de machine – kies vervolgens “Settings”, “Map” en druk daarna op “Create Map”.
3. De machine controleert of alles in orde is – druk op “Next”.
4. Druk op “Create Station” om de locatie van het laadstation aan te maken.
5. Stel het startpunt in waar de robot moet beginnen. Dit moet zich aan de buitenrand van het gazon bevinden – bij voorkeur direct vanaf het laadstation.
6. Rijd de robot langs de volledige buitenrand van het gazon.
7. Nadat de grens is aangemaakt, drukt u op “Save Boundary”.
8. Daarna is het mogelijk om extra zones toe te voegen met “Add Area” of verboden zones toe te voegen met “No-Go Zone”.
9. Wanneer alles is toegevoegd, rondt u af door op “Finish Map” te drukken.



⑥ Langs de rand lopen



AUTOMATISCHE MAPPING (AUTO MAPPING)

1. Plaats de robot in het laadstation aan de rand van het gazon.
2. Open de app – selecteer de machine – kies vervolgens “Settings”, “Map” en druk daarna op “Create Map”.
3. De machine controleert of alles in orde is – druk op “Next”.
4. Druk op “Create Station” om de locatie van het laadstation aan te maken.
5. Stel het startpunt “Set Start Point” in waar de robot moet beginnen. Dit moet zich aan de buitenrand van het gazon bevinden – bij voorkeur direct vanaf het laadstation.
6. Schakel nu “Auto Mapping” in rechtsboven in.
7. De robot rijdt zelf langs de rand en brengt het gebied in kaart.
8. Wanneer de mapping voltooid is, moet de kaart in de app worden goedgekeurd door op “Save Boundary” te drukken.
9. Daarna is het mogelijk om extra zones toe te voegen met “Add Area” of verboden zones toe te voegen met “No-Go Zone”.
10. Wanneer alles is toegevoegd, rondt u af door op “Finish Map” te drukken.

ALS DE MAPPING MISLUKT

- Controleer of alles correct is geïnstalleerd en probeer opnieuw met een ander startpunt, of gebruik in plaats daarvan handmatige mapping.

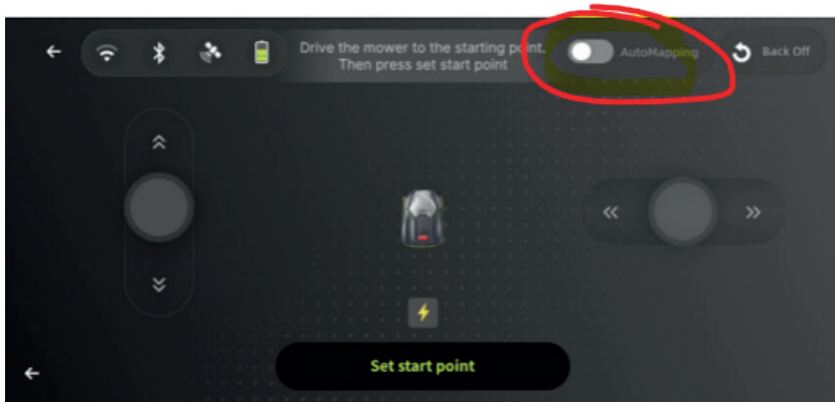

BEGRENZING

Handmatige mapping (zone)

1. Gebruikers kunnen via de mobiele app de machine op afstand naar de gewenste positie sturen en deze instellen als startpunt van de kaart.

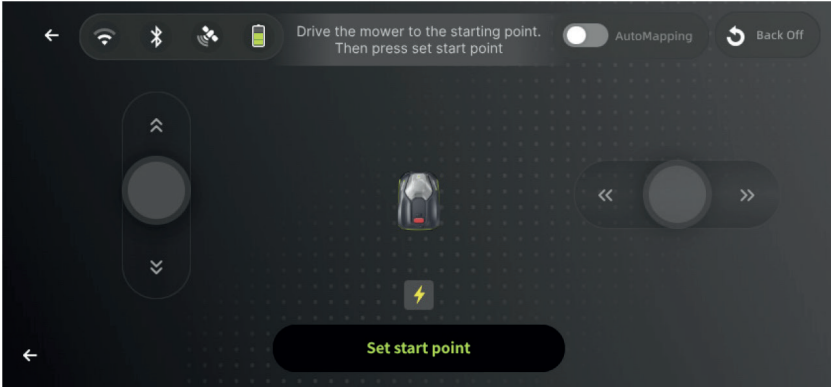

Automatische mapping (zone)

Nadat de gebruiker de machine via de mobiele app naar het startpunt van de zonegrens heeft gestuurd, kan automatische mapping worden geselecteerd.

Belangrijke voorzorgsmaatregelen

Nadat u op "Automatic Mapping" heeft geklikt, rijdt de machine automatisch tegen de klok in langs de grens en keert terug dicht bij het startpunt. Na ongeveer 1–2 minuten wordt de kaart automatisch gesloten en moet de gebruiker de kaart bevestigen.

Handmatige mapping – volgorde in de app: Begin met het openen van de app en volg daarna onderstaande stappen:

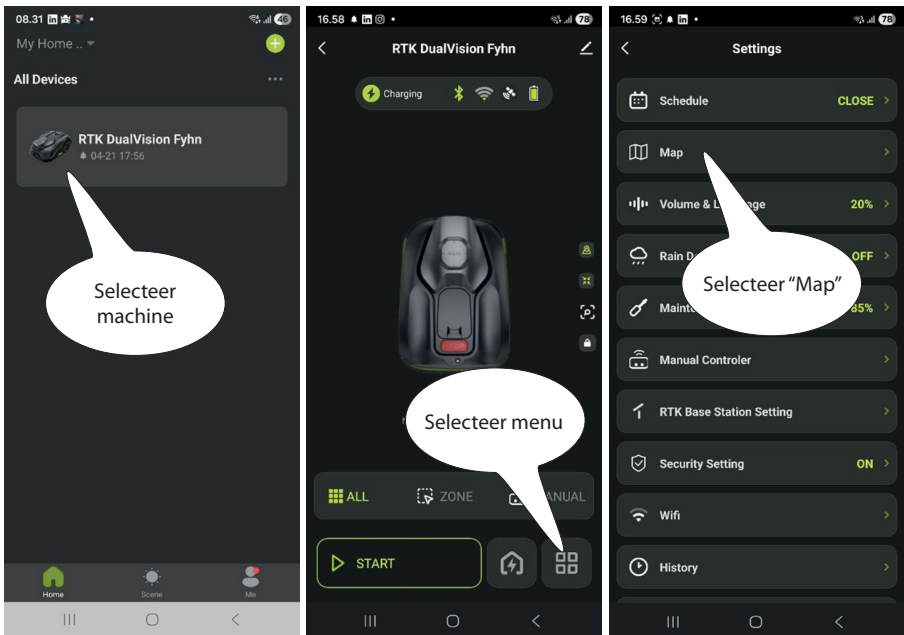

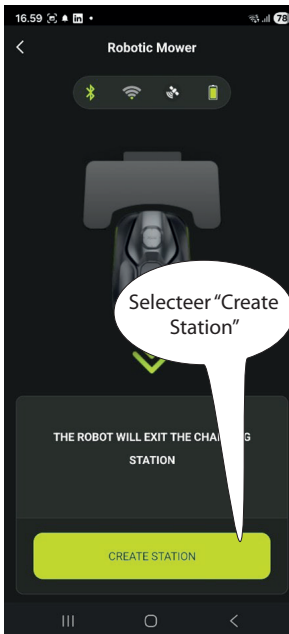
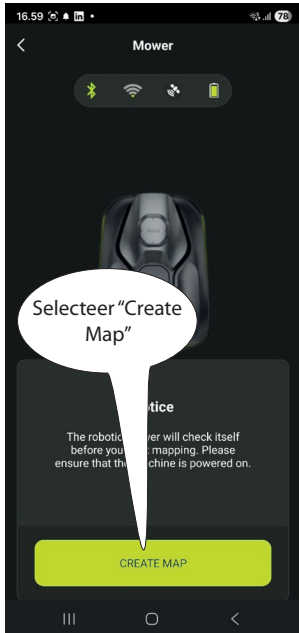
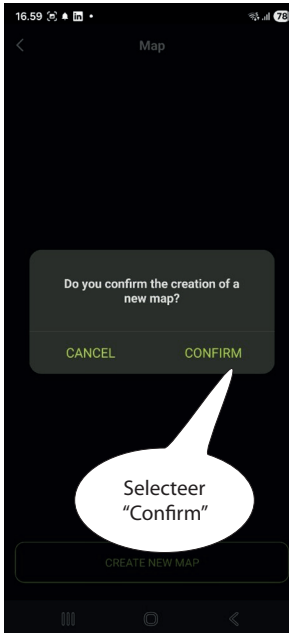

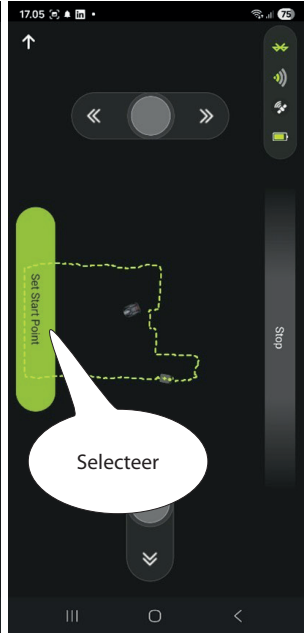
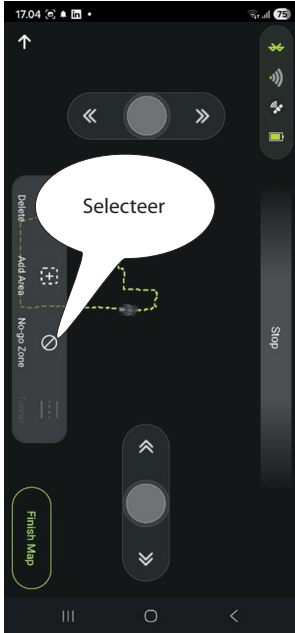
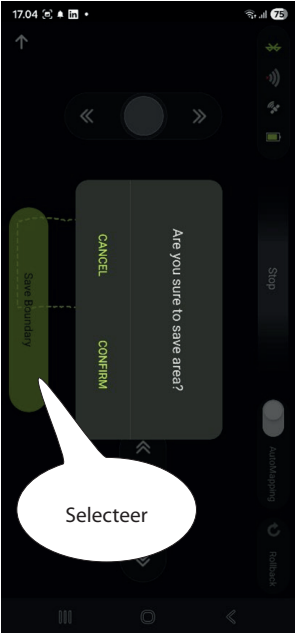
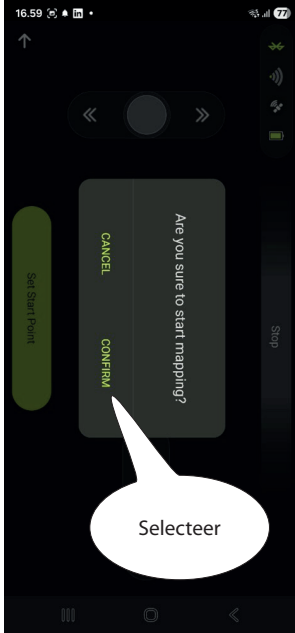

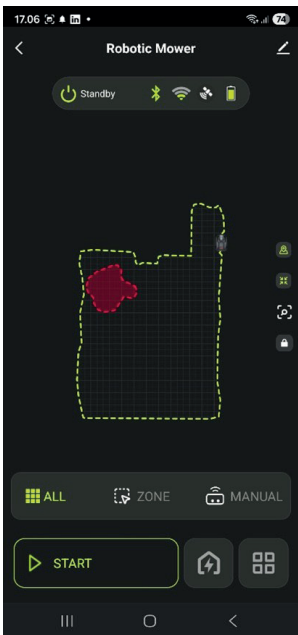
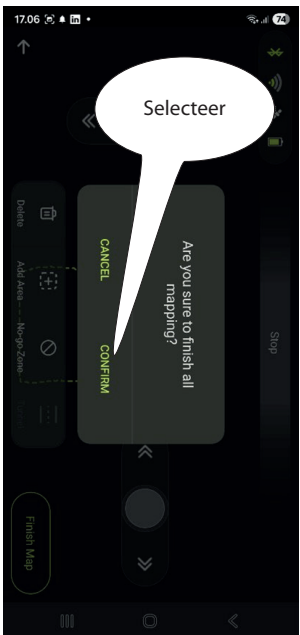
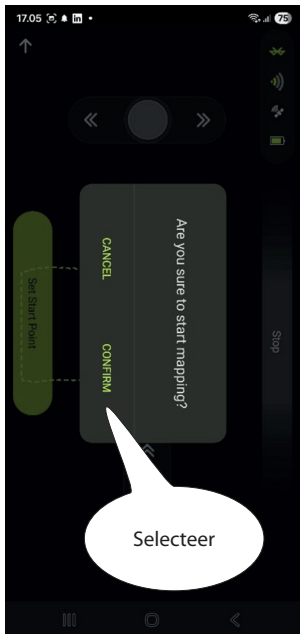

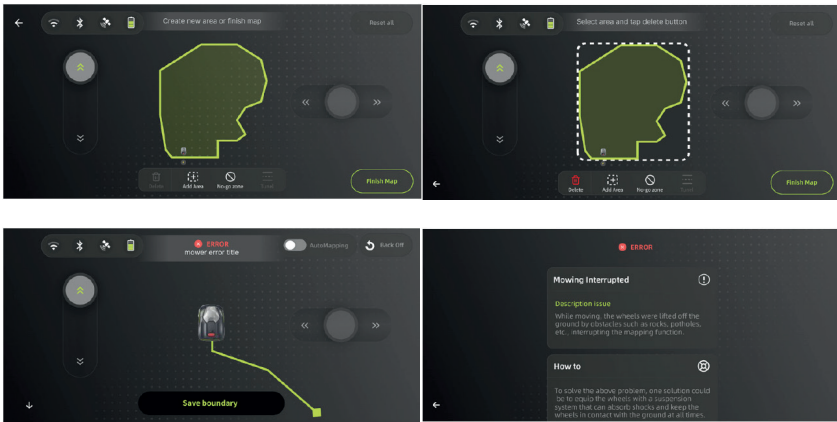

Meer zones toevoegen

Gebruikers kunnen de APP gebruiken om de machine op afstand naar het startpunt te besturen en vervolgens de kaart te maken, totdat de kaart is voltooid en bevestigd.

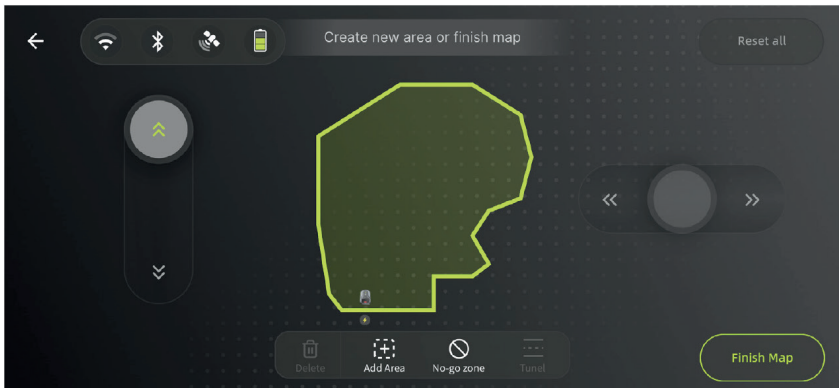

No-gozones

Als gebruikers delen van het gazon willen behouden, kunnen ze binnen een bepaald gebied no-gozones instellen.

Gebruikers kunnen de app gebruiken om de machine op afstand naar het startpunt te besturen en vervolgens de no-gozone te creëren, totdat de kaart is voltooid en bevestigd.

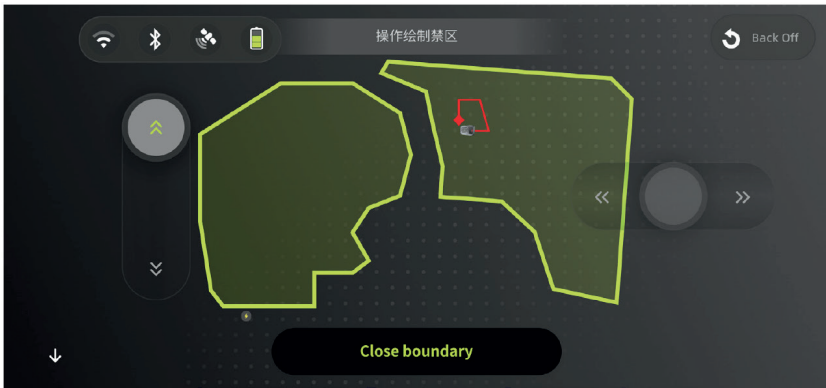

Doorgangen

Verbind meerdere zones met doorgangen. De machine kan doorgangen gebruiken om naar andere zones te rijden, en daar te maaien. Als meerdere zones niet met doorgangen zijn verbonden, kan de machine niet naar andere zones rijden om te werken.

Gebruikers kunnen de APP gebruiken om de machine op afstand naar Zone A te sturen, daar klikken om het startpunt in te stellen, vervolgens de machine op afstand naar Zone B sturen en daar klikken om de creatie te voltooien.



Beheer van meerdere kaarten

Als de gebruiker meerdere kaarten heeft ingesteld, kan hij of zij in "beheer van meerdere kaarten" een specifieke kaart inschakelen.

Let op: Gebruikers moeten voor elke kaart de locatie van het basisstation en het laadstationgebied onthouden. Bij het inschakelen van een kaart moeten het basisstation en het laadstationgebied zich op dezelfde positie bevinden. Als de positie afwijkt, kan dit ertoe leiden dat het apparaat buiten het toegestane bereik komt en het gebruik wordt beïnvloed.

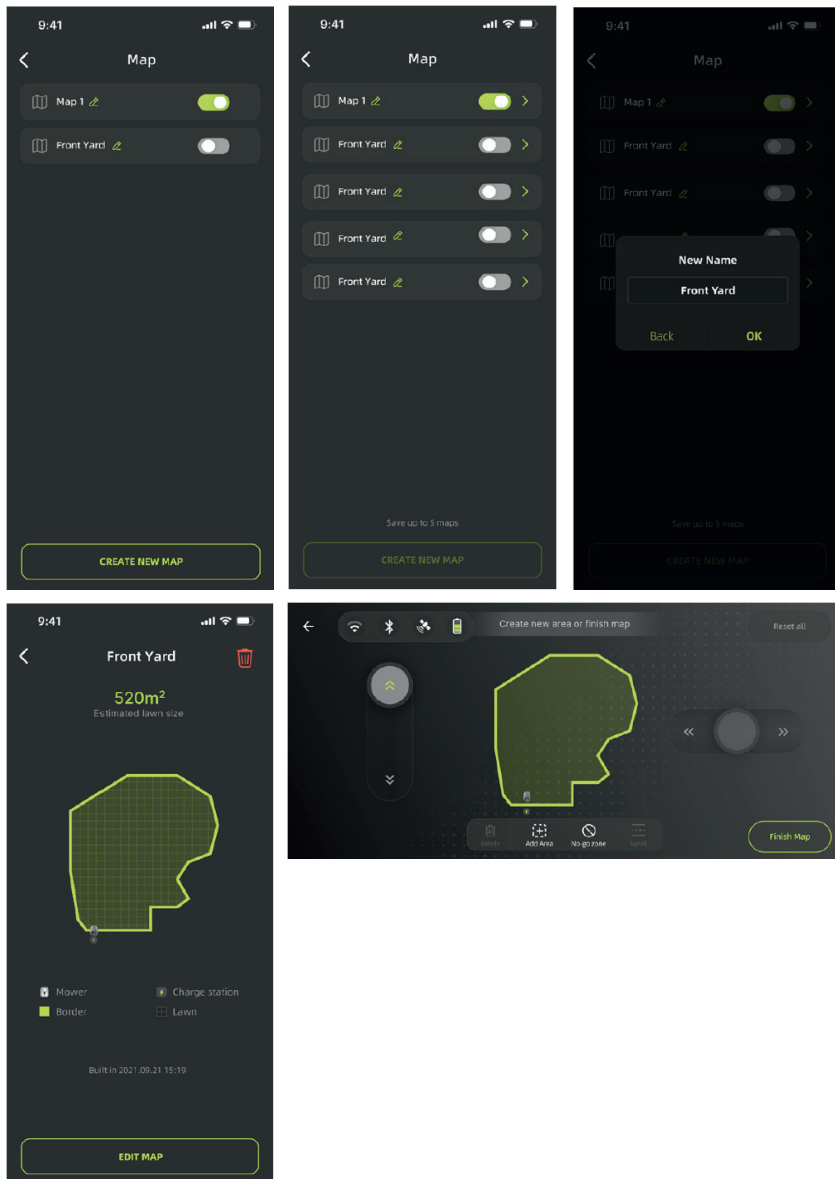

KAART- EN MAAI-INSTELLINGEN

Selectief maaien

Nadat de gebruiker de kaart heeft gemaakt, kan hij in de APP kiezen om het hele gebied of een specifiek geselecteerde zone te maaien.

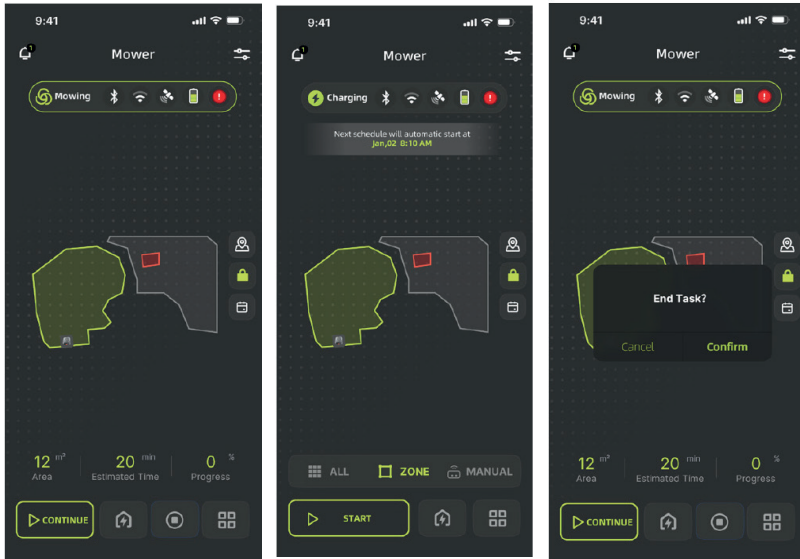

start = Start, house = Thuis (Terug naar het laadstation), square = Einde, # symbol = Instellingen
Kaartinstellingen (per zone)

Gebruikers kunnen via de APP een specifieke zone selecteren en de instellingen voor die zone configureren, zoals de maairichting van de machine, de afstand tussen de maaibanen, enzovoort.

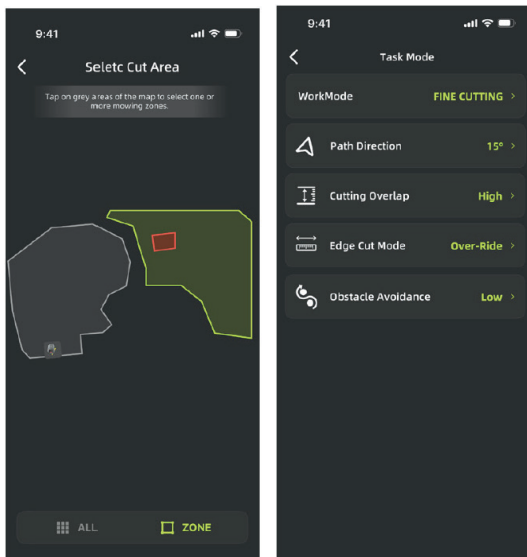

Selectie van maaimodus

Gebruikers kunnen de maaimodus van de machine via de APP instellen: Standaardmodus en fijnmodus.

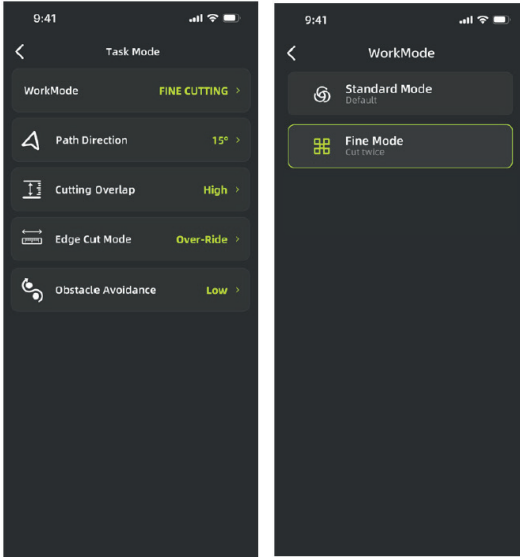

Maaimodus: Standaardmodus / Fijnmodus

Maairichting selecteren

Als de machine regelmatig vanuit dezelfde richting over het gazon maait, kunnen er duidelijke maaisporen ontstaan. Het wordt aanbevolen dat gebruikers de maairichting regelmatig veranderen. Dit kan via de APP worden ingesteld van 0 tot 180°.

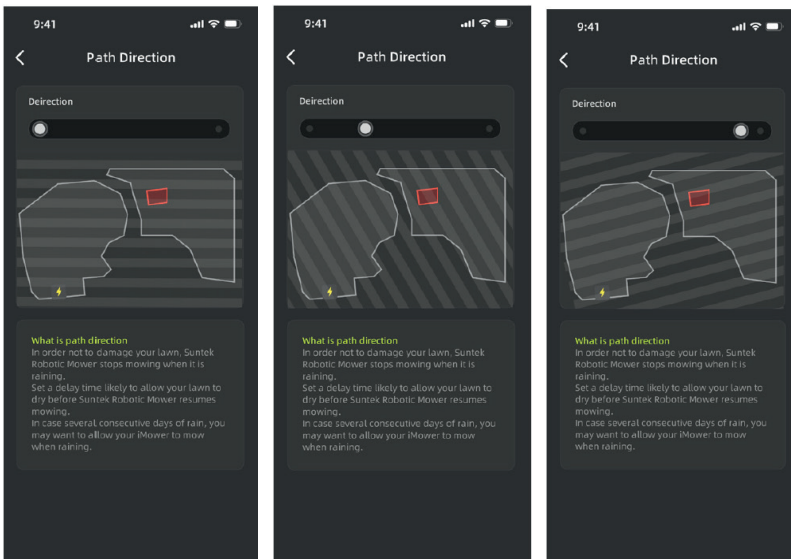

Overlapinstelling

Gebruikers kunnen via de APP de rijafstand voor maaien in I-patroon instellen.

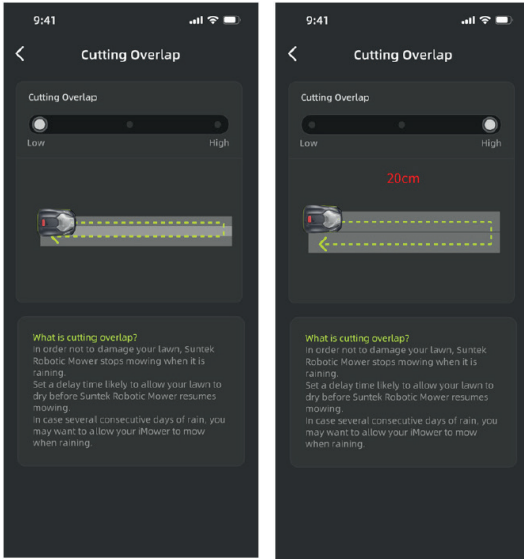

Modus voor randmaaien selecteren

Gebruikers kunnen de afstand tot de grens tijdens het maaien instellen.

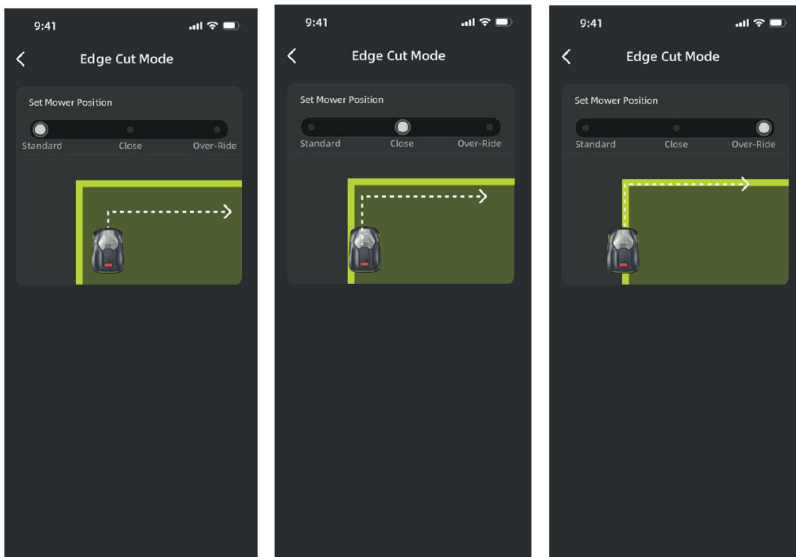

Gevoeligheid voor obstakelvermijding

NL

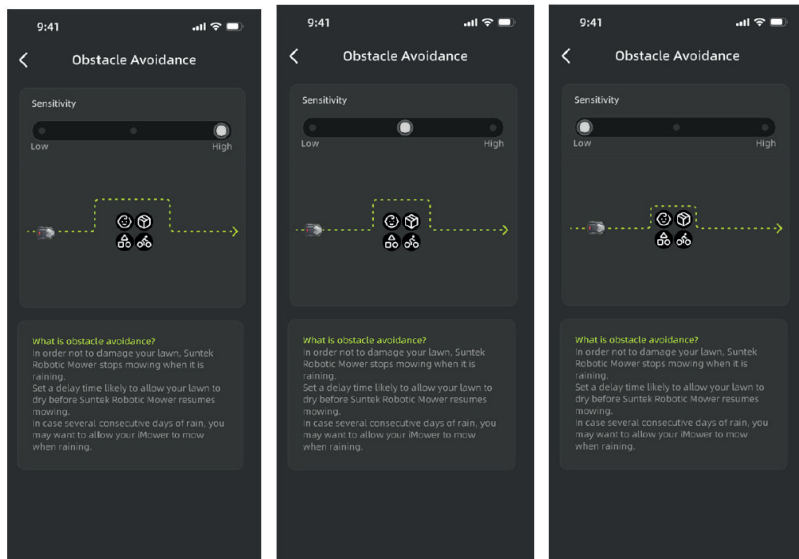

Algemene machine-instellingen

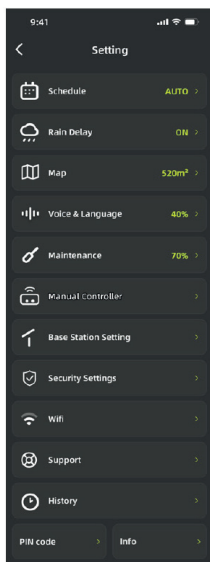

Kalenderbeheer

Uw gazonmaaier maakt automatisch een eigen schema en werktijden aan op basis van de grootte van het gazon en andere factoren.

Gebruikers kunnen ook een specifiek maaischema en bijbehorende werktijden instellen op basis van hun eigen behoeften.

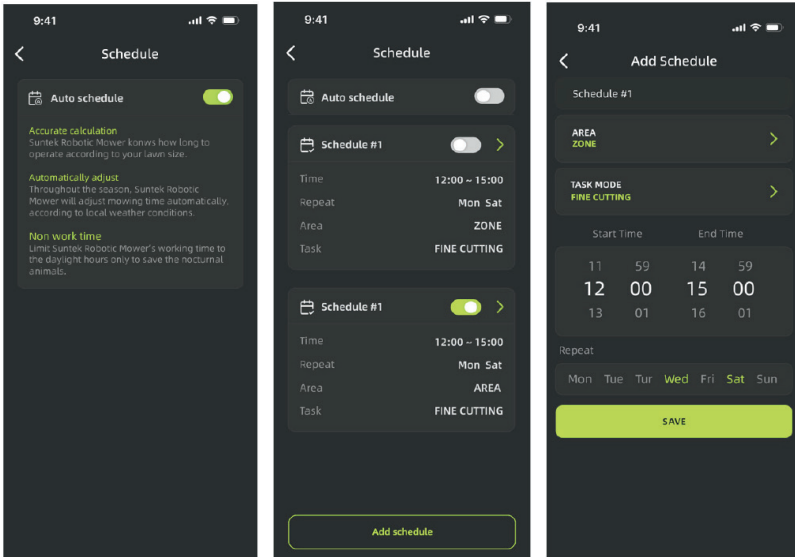

Rain delay (regenuitstel)

Om schade aan het gazon te voorkomen, stopt de machine automatisch met maaien als het regent.

Gebruikers kunnen via de APP een Timerfunctie voor uitstel instellen, om ervoor te zorgen dat het gazon droog is voordat de machine het werk hervat.

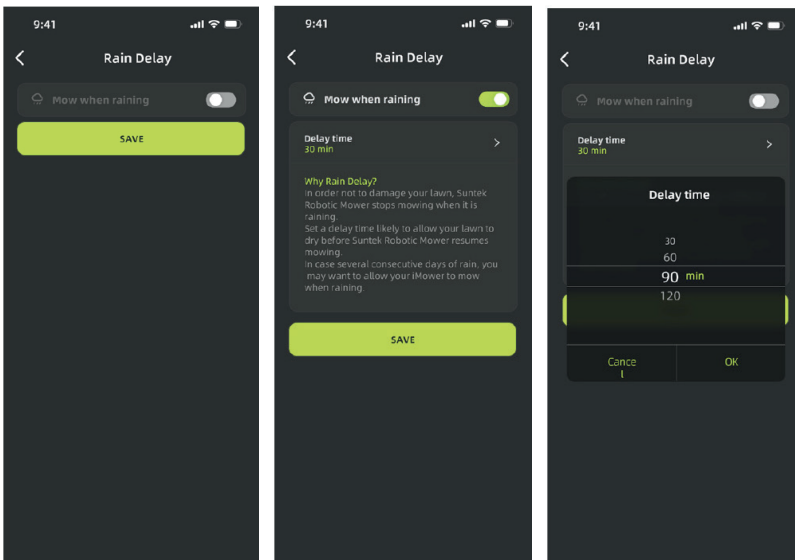

Via deze interface kunnen kaarten ook worden bewerkt en verwijderd.

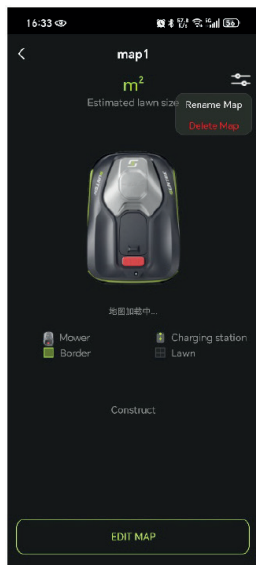

Volume- en taalbeheer

Gebruikers kunnen het volume en de taal van de spraakuitzending van het apparaat instellen.

NL

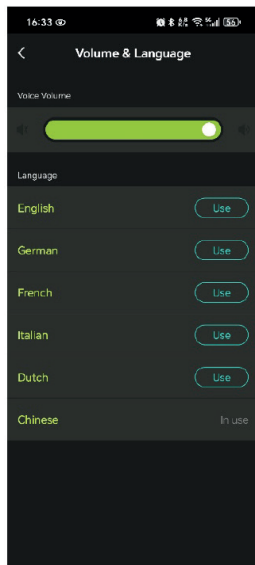

Onderhoud - Blad

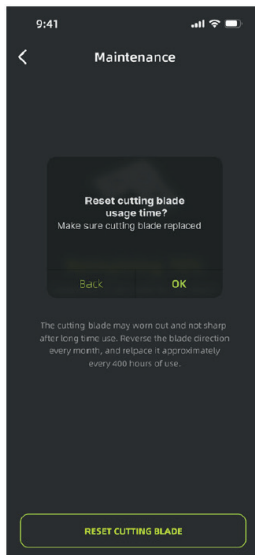
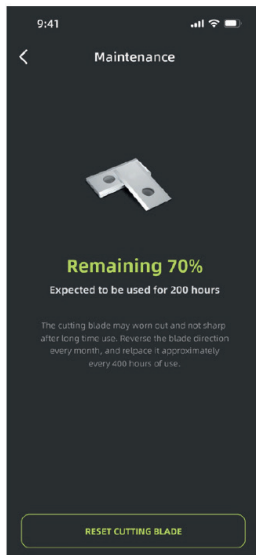

Basisstation handmatig koppelen

Als u het Basisstation handmatig moet koppelen, voert u de SN-code van het Basisstation in.

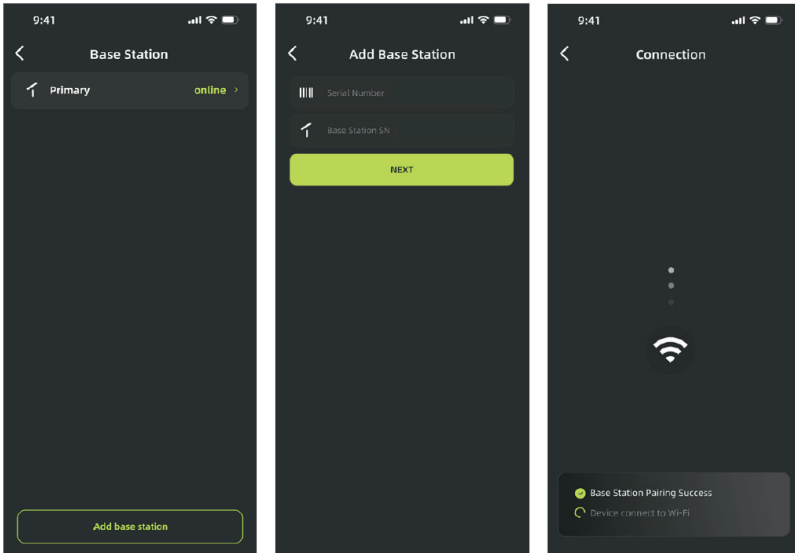

geofence

Nadat de gebruiker het geldige werkgebied voor de machine in de APP heeft ingesteld, activeert de machine een vergrendeling en klinkt er continu een alarm als de machine dit gebied overschrijdt.

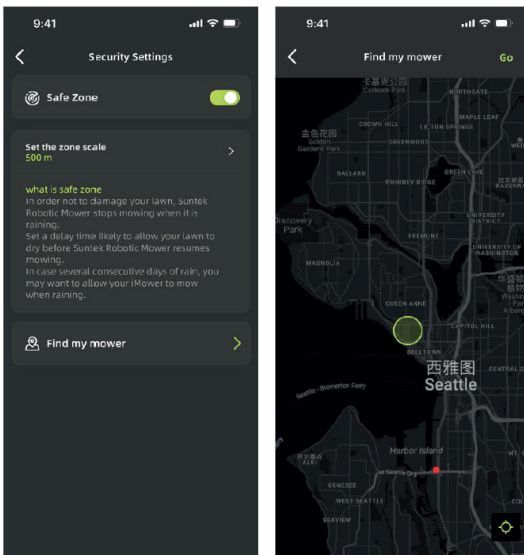

Pincode wijzigen

De initiële pincode is 0000. Gebruikers kunnen de pincode wijzigen via de APP.

Als u de pincode bent vergeten, moet u contact opnemen met het personeel van de aftersalesdienst en uw aankoopbewijs overleggen om hulp te krijgen.

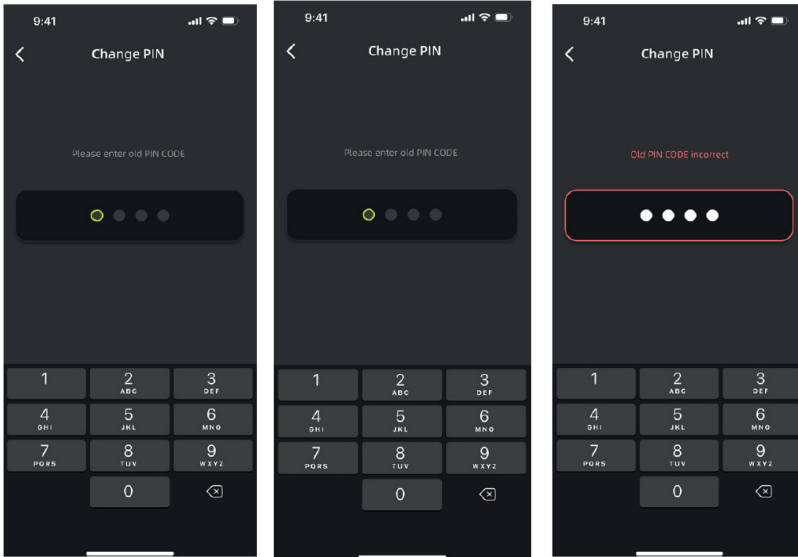

Machine-informatie en fabrieksinstellingen herstellen

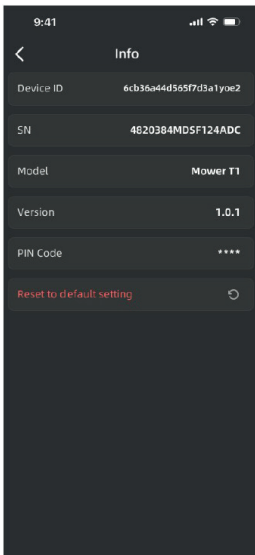

CONTACT OPNEMEN

Om uw vragen beter te kunnen beantwoorden, kunt u in de APP veelgestelde vragen en antwoorden over vergelijkbare problemen vinden, of u kunt via de APP contact opnemen met onze service-engineers voor verdere hulp.

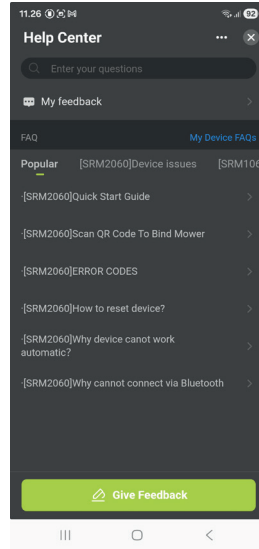
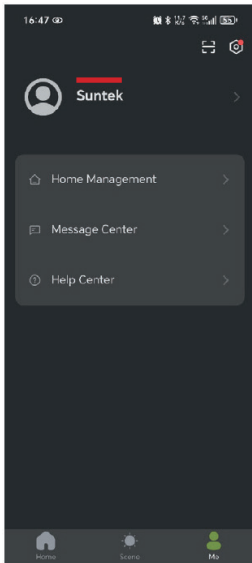

ONDERHOUD

Uw gazonmaaier werkt hard en heeft regelmatig reiniging en inspectie nodig, om ervoor te zorgen dat hij jarenlang probleemloos meegaat. In dit gedeelte wordt uitgelegd hoe u uw gazonmaaier in topconditie houdt.

HOU HET SCHERP

Elk snijmes gaat tot wel 2 maanden mee, als de gazonmaaier is geprogrammeerd om dagelijks te maaien.

Controleer altijd op afgebroken of beschadigde messen, en vervang ze indien nodig.

Vervang de messen door de reservemessen die bij uw gazonmaaier zijn geleverd, als ze bot of versleten zijn. Extra reservemessen zijn verkrijgbaar bij uw dichtstbijzijnde gazonmaaierdealer.

WAARSCHUWING! Schakel de gazonmaaier UIT voordat u de messen schoonmaakt, afstelt of vervangt, en draag beschermende handschoenen.

De messen vervangen

Draai de gazonmaaier voorzichtig om (fig. 1).

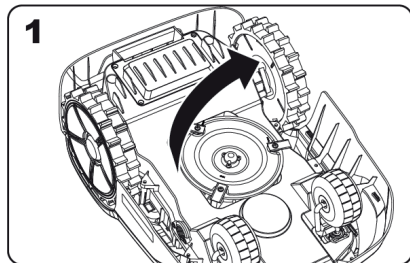

Verwijder de schroeven uit de messen met een schroevendraaier (fig. 2-3).

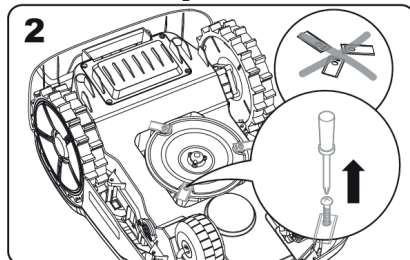

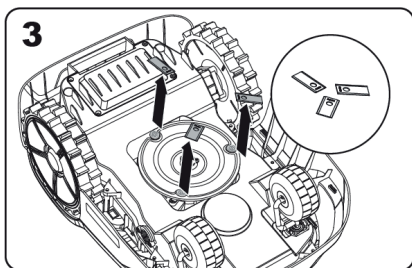

Draai de nieuwe messen stevig vast (fig. 4–5).

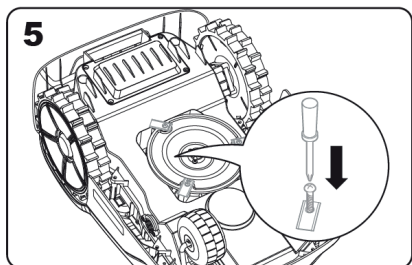
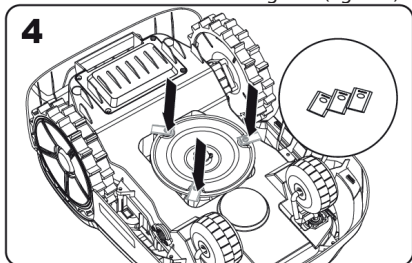

Let op:

- Vervang altijd alle messen tegelijk.
- Gebruik altijd nieuwe schroeven bij het monteren van de messen. Dit zorgt voor een goede bevestiging van het mes, en houdt de messchijf in balans. Het gebruik van oude schroeven kan ernstige verwondingen veroorzaken.
- Nadat u het mes op de messchijf hebt bevestigd, moet u controleren of het vrij kan draaien.

HOUD HET SCHOON

Uw gazonmaaier moet regelmatig worden schoongemaakt om de prestaties te behouden, met name door vuil, gruis en grasresten van het dagelijkse maaien te verwijderen. Schakel de gazonmaaier altijd uit voordat u gaat schoonmaken, voor extra veiligheid.

WAARSCHUWING! Gebruik geen slang, hogedrukreiniger of stromend water op uw gazonmaaier. Water onder hoge druk kan in de afdichtingen doordringen en elektronische of

mechanische onderdelen beschadigen.

Het bovendee reinigen

Reinig met een spuitfles gevuld met water. Gebruik geen oplosmiddelen of poetsmiddelen. Gebruik een borstel of een schone doek om opgehoopt vuil te verwijderen.

De onderkant schoonmaken

Draai de gazonmaaier ondersteboven. Verwijder vuil en grasmaaisel met een borstel. Raak de messen niet met uw handen aan, draag handschoenen ter bescherming.

Reinig de messchijf, het chassis en de voorwielen grondig met een zachte borstel of een vochtige doek.

Draai de messchijf rond om te controleren of deze vrij kan draaien, en verwijder eventueel vastzittend vuil dat scheuren of oogletsel kan veroorzaken.

Zorg ervoor dat de messen vrij rond hun schroeven kunnen draaien, en verwijder alle obstakels.

De aandrijfwielen reinigen

Verwijder modder van de wielen met een borstel om goede grip te behouden.

De laadcontacten schoonmaken

Maak de contactpennen op het Laadstation en de laadstrips op de grasmaaier schoon met een doek.

Verwijder regelmatig gras en ander vuil om succesvol opladen te garanderen.

ONDERHOUD VAN DE BATTERIJ

Bewaar de volledig opgeladen batterij op een koele, droge plaats tussen -20 °C en 60 °C. Aanbevolen bedrijfstemperatuur voor de grasmaaier: 0–50 °C.

Aanbevolen laadtemperatuur voor de batterij: 4–45 °C.

De levensduur van de batterij is afhankelijk van het aantal gebruiksuren en de dagelijkse looptijd tijdens het maaiseizoen.

Tijdens opbergen:

- Sluit het Laadstation aan op de stroom (het blauwe licht gaat branden).
- Plaats de uitgeschakelde grasmaaier in het Laadstation.
- Het licht wordt rood tijdens het opladen.
- Wanneer de batterij volledig is opgeladen, wordt het licht groen.

WINTEROPSLAG

Hoewel de grasmaaier is gebouwd om extreme weersomstandigheden te doorstaan, is het aan te raden deze in de winter in een schuur of garage op te bergen.

Voor het opbergen:

- Maak de machine grondig schoon.
- Laad de batterij volledig op.
- Schakel de stroom uit.

Opstarten in de lente:

- Werk tijd en datum bij via de app.
- Verwijder oxidatie van de laadcontacten met fijn schuurpapier.
- Laad de batterij voor gebruik volledig op.

UPDATE

Uw gazonmaaier wordt continu verbeterd met nieuwe software. Houd de gazonmaaier altijd up-to-date om van de nieuwste functies te profiteren.

Over-the-Air (OTA) updates:

Als u verbonden bent met wifi, ontvangt u updatemeldingen via de app. Zodra u de installatie bevestigt, worden de updates automatisch via OTA geïnstalleerd.

Als de robot geen vermogen meer heeft en niet meer kan worden gestart, til de robot dan handmatig terug in het Laadstation en laad hem op voordat u met probleemoplossing begint. Bij andere foutcodes moet u de stroom uitschakelen, en de robot opnieuw opstarten. Welk probleem zich ook voordoet, het is altijd aan te raden eerst te proberen de robotmaaier opnieuw op te starten, en te kijken of dat het probleem oplost. Schakel de robot uit, wacht 10 seconden, en schakel hem dan weer in.

Neem voor extra ondersteuning en Probleemoplossing contact op met Schou After Sales.



SCHOU AFTER SALES - robotservice@schou.com

OVER DE GARANTIE

De garantie vervalt:

Als de robotmaaier verkeerd is gebruikt, niet juist is onderhouden, is aangepast, gereviseerd of anderszins gewijzigd, is gerepareerd door iemand anders dan een erkend service centrum, of aan onweer is blootgesteld.

Als er niet-originele SCHOU-onderdelen en -accessoires zijn gebruikt met de robotmaaier.

Als de robotmaaier commercieel is gebruikt, inclusief voor verhuur.

De garantie dekt niet:

Normale slijtage of oogletsel veroorzaakt door vreemde voorwerpen of ongevallen.

Slijtage van onderdelen (bijv. messen, snijschijf, begrenzingskabel, pinnen, connector, enz.), zelfs als de robotmaaier volgens de instructies is gebruikt.

Onjuist of ongeautoriseerd onderhoud en behandeling.

Oogletsel en fouten door overbelasting.

Beperkte garantie:

De batterij heeft een garantie van 12 maanden.

Dit geldt alleen voor de originele batterij die bij de robotmaaier is geleverd, of een originele batterij met hetzelfde modelnummer als de originele batterij. De back-up batterij van de robotmaaier valt ook onder de garantie van 12 maanden.

FOUTMELDINGEN

| Foutcode | Beschrijving | Actie |
|----------|---|---|
| E01 | Machine activeert antidiefstalblokkering. | Ontgrendel het pincodeslot en het veiligheidsslot nadat u de veiligheid heeft bevestigd. |
| E02 | Machine activeert noodstopvergrendeling. | Laat de beveiligingsvergrendeling los nadat u de veiligheid heeft bevestigd. |
| E03 | Machine wordt buiten het grasgebied vergrendeld. | Zorg ervoor dat de machine op het gras staat en dat er gras voor de machine zichtbaar is. Laat de veiligheidsvergrendeling los nadat u de veiligheid heeft bevestigd. |
| E04 | Machine activeert blokkering door obstakel. | Controleer of de lens en de voorkant vrij zijn van obstakels. Laat de veiligheidsvergrendeling los nadat u de veiligheid heeft bevestigd. |
| E05 | Machine activeert hefblokkering. | Zet de machine neer en laat de veiligheidsvergrendeling los nadat u de veiligheid heeft bevestigd. |
| E06 | Machine activeert kantelblokkering. | Zet de machine neer en laat de veiligheidsvergrendeling los nadat u de veiligheid heeft bevestigd. |
| E07 | Machine activeert kantelbeveiliging. | Keer de machine om en laat de veiligheidsvergrendeling los nadat u de veiligheid heeft bevestigd. |
| E08 | Continue botsvergrendeling van de machine | Controleer of de machine niet botst of weerstand ondervindt. Laat de veiligheidsvergrendeling los nadat u de veiligheid heeft bevestigd. |
| E09 | Abnormale vergrendeling bij systeemzelftest | Start de machine opnieuw op. Neem bij herhaalde storingen contact op met de technische ondersteuning. |
| E10 | Voortdurende abnormale vergrendeling van de software | Start de machine opnieuw op. Neem bij herhaalde storingen contact op met de technische ondersteuning. |
| E11 | Langdurige ontgrendeling mislukt en geblokkeerd | Probeer handmatig te ontgrendelen. Laat de veiligheidsvergrendeling los nadat u de veiligheid heeft bevestigd. |
| E12 | Motor onderspanningsbeveiliging vergrendeld | Plaats de machine terug op het laadstation om deze op te laden. |
| E13 | Abnormale vergrendeling van de aandrijfmotor van de machine | Als meerdere pogingen mislukken, neem dan contact op met de technische ondersteuning. |
| E14 | Abnormaal opladen van de batterij | Wacht tot de batterij weer normaal functioneert. Als dit niet het geval is, neem dan contact op met de technische ondersteuning. |
| E15 | Opladen mislukt | Zorg ervoor dat laadstations en QR-codes niet geblokkeerd zijn. |
| E16 | Mapping mislukt | Zorg ervoor dat de machine op het Laadstation staat met een laadsignaal. |
| E17 | Snijmotorblokkeert | Controleer of de motor van de snijkop niet verstrikt zit. Als meerdere pogingen mislukken, neem dan contact op met de technische ondersteuning. |
| E18 | Aandrijfmotorblokkeert | Controleer of de aandrijfmotor niet verstrikt zit. Als meerdere pogingen mislukken, neem dan contact op met de technische ondersteuning. |
| E19 | Snijmotor overstroom | Controleer of de motor van de snijkop niet verstrikt zit. Als een nieuwe poging na een volledige stop mislukt, neem dan contact op met de technische ondersteuning. |
| E20 | Aandrijfmotor overstroom | Controleer of de aandrijfmotor niet verstrikt zit. Als een nieuwe poging na een volledige stop mislukt, neem dan contact op met de technische ondersteuning. |

| Foutcode | Beschrijving | Actie |
|----------|---|--|
| E21 | Kortsluiting/onderbreking snijmotor | Start de machine na een korte pauze opnieuw op. Neem bij herhaalde storingen contact op met de technische ondersteuning. |
| E22 | Kortsluiting/onderbreking aandrijfmotor | Start de machine na een korte pauze opnieuw op. Neem bij herhaalde storingen contact op met de technische ondersteuning. |
| EE0 | Kan fout niet identificeren | Wacht 1 minuut om te zien of het probleem verdwijnt. Als dat niet het geval is, start de machine opnieuw op. Als het probleem aanhoudt, neem dan contact op met de technische ondersteuning. |
| F01 | Fout bij invoer van pincode | Activeer de invoerinterface opnieuw en voer de juiste pincode in. |
| E23 | De batterij heeft een te lage spanning | Laad de batterij voldoende op en probeer het opnieuw. Neem contact op met de technische ondersteuning als meerdere pogingen mislukken. |
| E24 | Faseverlies snijmotor | Laat de machine stationair draaien; neem contact op met de technische ondersteuning als het probleem aanhoudt. |
| E25 | Faseverlies aandrijfmotor | Laat de machine stationair draaien; neem contact op met de technische ondersteuning als het probleem aanhoudt. |
| E26 | Aan-uitknop ingedrukt | Verwijder de machine van de basis, start deze en neem contact op met de technische ondersteuning als het probleem blijft optreden. |
| E28 | Accupakket abnormaal | Start de machine opnieuw; neem contact op met de technische ondersteuning als het probleem aanhoudt. |
| E29 | RTK abnormaal | Start de machine opnieuw; neem contact op met de technische ondersteuning als het probleem aanhoudt. |
| E091 | Initialisatiefout camera | Start de machine opnieuw; neem contact op met de technische ondersteuning als het probleem aanhoudt. |
| E092 | Fout in hoofd-Timerfunctie | Start de machine opnieuw; neem contact op met de technische ondersteuning als het probleem aanhoudt. |
| E093 | Fout camera-MIPI-kabel | Start de machine opnieuw; neem contact op met de technische ondersteuning als het probleem aanhoudt. |
| E094 | Fout MCU-hardwareregister | Start de machine opnieuw; neem contact op met de technische ondersteuning als het probleem aanhoudt. |
| E101 | Camera offline getriggerd | Start de machine opnieuw; neem contact op met de technische ondersteuning als het probleem aanhoudt. |
| E102 | Camera herhaaldelijk offline | Start de machine opnieuw; neem contact op met de technische ondersteuning als het probleem aanhoudt. |
| E103 | Cameragegevens abnormaal | Start de machine opnieuw; neem contact op met de technische ondersteuning als het probleem aanhoudt. |
| E104 | IMU-gegevens abnormaal | Start de machine opnieuw; neem contact op met de technische ondersteuning als het probleem aanhoudt. |
| E105 | Chassisgegevens abnormaal | Start de machine opnieuw; neem contact op met de technische ondersteuning als het probleem aanhoudt. |
| E106 | RTK-gegevens abnormaal | Start de machine opnieuw; neem contact op met de technische ondersteuning als het probleem aanhoudt. |
| E107 | Waarneming abnormaal | Start de machine opnieuw; neem contact op met de technische ondersteuning als het probleem aanhoudt. |
| E108 | Knooppunt offline | Start de machine opnieuw; neem contact op met de technische ondersteuning als het probleem aanhoudt. |
| E161 | Kaartopname niet gestart: niet op laadstation | Keer terug naar het laadstation; START+OK |

| Foutcode | Beschrijving | Actie |
|----------|---|---|
| E162 | Kaartopname niet gestart: lage batterij | Opladen |
| E163 | Kaartopname beëindigd: veiligheid abnormaal | Keer terug naar laadstation |
| E164 | Kaartopname niet gestart: regen gedetecteerd | Keer terug naar het laadstation; START+OK |
| E281 | Communicatie met aandrijfkaart/batterij verbroken | Controleer of temperatuur en communicatie normaal zijn; automatisch herstel |
| E282 | Batterij laden bij hoge temperatuur | Laat afkoelen; automatisch herstel |
| E283 | Batterij laden bij lage temperatuur | Verwarm; automatisch herstel |
| E284 | Batterijontlading bij hoge temperatuur | Laat afkoelen; automatisch herstel |
| E285 | Batterijontlading bij lage temperatuur | Verwarm; automatisch herstel |
| E291 | RTK-status 5 >10 min | Zorg dat RTK-status 4 is; automatisch herstel |
| E292 | RTK-status 1 >5 min | Zorg dat RTK-status 4 is; automatisch herstel |
| E30 | Fout, apparaat is buiten de elektronische omheining verplaatst | Geactiveerd wanneer het apparaat de straal R van de elektronische omheining gedurende N seconden verlaat. |
| E501 | Fout, fase-tot-fasekortsluitingsbeveiliging linkerviel | 1. Geactiveerd wanneer de stroom tussen twee willekeurige motorfasen meer dan 50 A bedraagt. 2. Herstelt automatisch 2 seconden na activering. |
| E502 | Fout, fase-tot-fasekortsluitingsbeveiliging rechterviel | 1. Geactiveerd wanneer de stroom tussen twee willekeurige motorfasen meer dan 50 A bedraagt. 2. Herstelt automatisch 2 seconden na activering. |
| E503 | Fout, fase-tot-fasekortsluitingsbeveiliging van de maaimes-schijf | 1. Geactiveerd wanneer de stroom tussen twee willekeurige motorfasen meer dan 50 A bedraagt. 2. Herstelt automatisch 2 seconden na activering. |
| E504 | Fout, batterij is bijna leeg | Het batterijniveau is lager dan 30 %. |
| E505 | Fout, regensensor geactiveerd | De regensensor heeft regen gedetecteerd. |
| E506 | Fout, basisstation verplaatst, breng het opnieuw in kaart | Geactiveerd wanneer het laadstation detecteert dat de coördinaten van het basisstation meer dan 20 m zijn verplaatst. |
| E507 | Fout, zonsondergangconditie geactiveerd | Kan niet vertrekken tot 30 minuten na zonsopgang. Terugkeren naar het laadstation wordt 30 minuten voor zonsondergang afgedwongen. |
| E511 | Diagnostische modus, onvoldoende schijfruimte | |
| E512 | Diagnostische modus, USB-schrijfpdracht mislukt | Het kopiëren van het bag-bestand naar de USB-schijf is mislukt in de diagnostische modus. |
| E513 | Diagnostische modus, netwerkverbinding verbroken | Geen MQTT-verbinding bij het uploaden van een bag-bestand naar de server in de diagnostische modus. |
| E514 | Diagnostische modus, fout in serverinterface | MQTT gaf een foutmelding (niet-200) bij het uploaden van een bag-bestand naar de server in de diagnostische modus. |

PROBLEMEN OPLOSSEN

| Weergegeven bericht | Waarschijnlijke oorzaak/ gebeurtenis | Corrigerende maatregelen |
|--|--|---|
| Grasmaaier bij het station zonder knopreactie | Abnormaal milieu of positie | Controleer de melding op het scherm en volg de oplossing in de handleiding. |
| Indicator op laadstation knippert rood | Spanningsinstabiliteit of andere storingen | Steek de oplader in het stopcontact en trek de stekker er weer uit. |
| Indicator op laadstation brandt niet (blauw ademend licht) | Niet ingeschakeld | Controleer de oplader en de aansluitingen op de stroomvoorziening. |
| Grasmaaier draait voor het laadstation als hij oplaadt | Zoekt grens/laadstation | Houd de ruimte voor het laadstation vrij. |
| Grasmaaier rijdt, maar de messchijf draait niet | Zoekt laadstation | Normaal gedrag; het mes stopt tijdens het zoeken naar de Basis. |
| Grasmaaier trilt | Beschadigde messen of ongebalanceerde messchijf | Vervang beschadigde messen of verwijder vuil. |
| Gras ongelijkmatig gemaaid | Grasmaaier heeft meer tijd nodig, gazon te groot, botte messen of verkeerde snijhoogte | Zorg voor volledige dekking, gebruik de 'Fine Cutting'-modus, vervang de messen en pas de hoogte geleidelijk aan. |
| Grasmaaier in werkgebied maar geeft 'niet in werkgebied' aan | Vuile/afgedekte camera, vuilresten of dun gras | Reinig de camera, maak het gebied vrij en start de grasmaaier opnieuw. |
| Grasmaaier laadt niet op | Geen stroom of slecht contact | Controleer het Netsnoer en of de laadcontacten goed zijn uitgelijnd. |
| Grasmaaier stopt in werkgebied | Obstakels, dicht gras, lage snijhoogte of hoge temperatuur | Verwijder obstakels, verhoog de snijhoogte en hervat het werk bij koelere omstandigheden. |
| Kortere bedrijfstijden | Dicht/hoog gras, verstopte messchijf of oude batterij | Verwijder verstoppingen, maai vaker of vervang de batterij. |
| Grasmaaier werkt niet op het juiste tijdstip | Onjuiste tijd of schema | Stel de juiste systeemtijd en werkuren in. |
| Kan niet docken met laadstation | Problemen met de omgeving of vuile contacten | Start de gazonmaaier opnieuw en reinig de laadpennen/-strips. |
| Blauw licht op laadstation voordat opladen voltooid is | Oververhittingsbeveiliging | Verplaats de basis naar de schaduw of wacht tot het koeler is. |
| Wielen slippen | Obstakels onder de gazonmaaier of nat gras | Verwijder obstakels, en maai bij droge omstandigheden. |
| De grasmaaier glijdt buiten het werkgebied. | Weinig grip van de wielen. | Reinig de wielen voor betere grip. |
| Systeemcrash tijdens het opladen of in stand-by. | Software-/weergavefout | Start de gazonmaaier opnieuw. |
| De grasmaaier maakt geen verbinding met het internet. | Onjuiste routerinstellingen | Gebruik de juiste 2,4 GHz- of 5 GHz-instellingen, en maak opnieuw verbinding met het netwerk als u deze hebt gewijzigd. |

EU-CONFORMITEITSVERKLARING

| | |
|---------------------|-----------------------|
| Fabrikant: | |
| Bedrijfsnaam | Schou Company A/S |
| Adres | Andreas Schous Vej 63 |
| Postcode | 6000 |
| Plaats | Kolding |
| Land | Denmark |

Deze conformiteitsverklaring is uitgegeven onder de volledige verantwoordelijkheid van de fabrikant, die hierbij verklaart dat het product

| | |
|------------------------------|---|
| Productidentificatie: | Product: Robotgrasmaaier 900 m2 RTK Merknaam: GROUW Artikelnr.: 108087 |
|------------------------------|---|

Foto-identificatie:



conform de voorwaarden van de volgende EG-richtlijn(en) is (waaronder alle toepasselijke amendementen)

| Referentienummer(s) | |
|---------------------|------------|
| 2023/1542/EU | 2014/30/EU |
| 2014/35/EU | 2006/42/EU |
| 2014/53/EU | 2011/65/EU |

Verwijzingen of normen en/of technische specificaties die van toepassing zijn voor deze conformiteitsverklaring, of delen daarvan:

| Nummers geharmoniseerde norm(en) | |
|----------------------------------|---------------------------|
| EN 60335-1:2012/A15 | EN 60335-2-29:2021/A1 |
| EN 62233:2008 | EN 50636-2-107:2015/A3 |
| EN 300 328 V2.2.2:2019 | EN 301 893 V2.1.1:2017 |
| EN 303 413 V1.2.1:2021 | EN 301 489-3 V2.3.2:2023 |
| EN 301 489-17 V3.3.1:2024 | EN 301 489-19 V2.2.1:2022 |
| EN 61000-3-3:2013 | EN 50636-2-107:2015/A3 |
| EN 18031-1:2024 | EN 18031-2:2024 |

Andere normen en/of technische specificaties:

| Norm of technische procedure | |
|------------------------------|------------------------|
| EN IEC 55014-1:2021 | EN IEC 55014-2:2021 |
| EN IEC 61000-3-2:2019/A2 | EN 61000-3-3:2013/A2 |
| EN 300 220-2 V3.2.1:2018 | EN 300 440 V2.2.1:2018 |
| EN 301 489-1 V2.2.3:2019 | EN IEC 62311:2020 |
| IEC 62321-3-1:2013 | IEC 62321-5:2013 |
| IEC 62321-4:2013/AMD1 | IEC 62321-6:2015 |
| IEC 62321-7-1:2015 | IEC 62321-7-2:2017 |
| IEC 62321-8:2017 | IEC 60335-1:2010/A2 |
| IEC 60335-2-107:2017/A2 | |

(1) Indien van toepassing zullen de toepasselijke delen of clausules van de norm of de technische specificaties worden gerefereerd.

Signed for and on behalf of the manufacturer by:

Kolding 11/02/2026

Kirsten Vibeke Jensen
Compliance Manager

MILIEU-INFORMATIE



Elektrische en elektronische apparatuur (EEE) bevat materialen die gevaarlijk en schadelijk kunnen zijn voor de menselijke gezondheid en het milieu als het elektrische en elektronische afval (WEEE) niet op de juiste manier wordt afgevoerd. Producten (en eventueel meegeleverde Batterijen) die zijn gemarkeerd met een doorgekruiste afvalbak, zijn elektrische en elektronische apparaten. Het symbool met de doorgestreepte afvalbak geeft aan dat het apparaat aan het einde van zijn levensduur niet samen met het huisvuil mag worden weggegooid, maar apart moet worden ingeleverd.



SCHOU AFTER SALES

Let op: Vermeld bij al uw vragen het modelnummer van het product.

Het modelnummer staat op het voorblad van deze handleiding en op het typeplaatje van het product.

www.schou.com

Geproduceerd in China

Fabrikant:

Schou Company A/S

Andreas Schous Vej 63

DK-6000 Kolding

www.schou.com

Alle rechten voorbehouden. De inhoud van deze handleiding mag op geen enkele wijze, geheel of gedeeltelijk, worden gereproduceerd door middel van elektronische of mechanische middelen, zoals fotokopiëren of publiceren, vertaald, of opgeslagen in een informatieopbergen- en -opzoeksysteem zonder schriftelijke toestemming van Schou Company A/S.
