



DK

NO

SE

FI

GB

DE













ET

NL







Bruksanvisning · Bruksanvisning · Bruksanvisning
Käyttöohje · Instruction manual · Gebrauchsanweisung
Kasutusjuhend · Gebruiksaanwijzing

ADVARSELSSYMBOLER FOR PLÆNEKLIPPEREN

| | | | |
|---|---|--|--|
|  | <p>Læs brugervejledningen, før du bruger maskinen.</p> |  | <p>Klasse III apparat</p> |
|  | <p>Hold sikker afstand til maskinen under drift.</p> |  Li-ion | <p>Genanvendelig.</p> |
|  | <p>Betjen spærreanordningen, før du arbejder på eller løfter maskinen.</p> |  | <p>Li-Ion batteri. Dette produkt er mærket med et symbol, der henviser til 'separat indsamling' for alle batteripakker og batteri. Derefter vil det blive genbrugt eller demonteret for at reducere miljøpåvirkningen. Batteripakker kan være farlige for miljøet og menneskers sundhed, da de indeholder farlige stoffer.</p> |
|  | <p>Kør ikke på maskinen.</p> |  | <p>Støjemission</p> |
|  | <p>Dette tilbehør er i overensstemmelse med gældende EU-direktiver</p> |  | <p>Må ikke brændes</p> |
|  | <p>Elektriske affaldsprodukter må ikke bortskaffes sammen med husholdningsaffaldet. Aflever dem til genbrug på de dertil beregnede steder. Tjek med dine lokale myndigheder eller forhandler for rådgivning om genbrug.</p> |  | <p>Batterier kan komme i vandkredsløbet, hvis de bortskaffes forkert, hvilket kan være farligt for økosystemet. Bortskaf ikke brugte batterier som usorteret kommunalt affald.</p> |
|  | <p>Maskinen må ikke skilles ad uden tilladelse</p> | | |

ADVARSELSSYMBOLER FOR OPLADER

DK

| | |
|--|---|
|  | Læs brugervejledningen, inden du bruger opladeren. |
|  | Klasse II apparat |
| 3.15A  | Sikring |
|  | Dette tilbehør er i overensstemmelse med gældende EU-direktiver |
|  | Elektriske affaldsprodukter må ikke bortskaffes sammen med husholdningsaffaldet. Afløber dem til genbrug på de dertil beregnede steder. Tjek med dine lokale myndigheder eller forhandler for rådgivning om genbrug. |
| IP67 | Produktet er vandbeskyttet. |

Robotplæneklipper 600 m²

INTRODUKTION

For at du kan få mest mulig glæde af dit nye produkt, beder vi dig gennemlæse denne brugsanvisning, før du tager produktet i brug. Vi anbefaler dig desuden at gemme brugsanvisningen, hvis du senere skulle få brug for at genopfriske din viden om produktets funktioner.

TEKNISKE DATA

| | |
|---|--|
| Model | 107260 |
| Nominal spænding | 18 V \equiv |
| Hastighed uden belastning | 2500 \min |
| Skæreamråde | 600 m ² |
| Skærediameter | 20 cm |
| Klippehøjde | 30-60 mm |
| Klippehøjdepositioner | 19 |
| Batteritype | Lithium-ion |
| Batterikapacitet | 18V 5,0 Ah |
| Batterimodel | 2100075 |
| Opladningstid | ca. 68 minutter (30% ~80%) |
| Opladermodel | 2100073 |
| Opladerens indgangsdata: | 220-240 V~50-60 Hz 70 W |
| Opladerens output: | 21 V, 2,5 A |
| Ladestationsmodel: | 2100074 |
| Maskinens vægt | 9,7 kg |
| Beskyttelsesgrad | Klasse III |
| App | Ja |
| Maks. hældning | 35 % |
| IOT-forbindelse | WiFi + Bluetooth |
| Beskyttelsesindeks | IPX5 |
| Frekvensbånd for indlejret WLAN-modul | 2,4-2,484 GHz / 5,180-5,825 GHz |
| Maks. radiofrekvenseffekt for det indbyggede WLAN-modul | 19 dBm (@ 2412 MHz-2472 MHz) 19,5 dBm (@ 5180 MHz-5320 MHz) 19,8 dBm (@ 5500 MHz-5700 MHz) 13,8 dBm (@ 5745 MHz-5825 MHz) |

A-vægtet lydtryk: L_{pA} = 55 dB(A), K_{PA} = 3,0 dB(A)

A-vægtet lydeffekt: L_{wA} = 63 dB(A), K_{wA} = 3,0 dB(A)

SÆRLIGE SIKKERHEDSANVISNINGER

GEM TIL SENERE BRUG

Obs: Læs alle sikkerhedsadvarsler og instruktioner, før du betjener maskinen. Manglende overholdelse af disse advarsler og instruktioner kan resultere i elektrisk stød, brand og/eller alvorlig personskade.

Plæneklipperen er ikke beregnet til brug af personer (herunder børn) med nedsatte fysiske, sensoriske eller mentale evner eller af personer, der mangler erfaring og viden, medmindre de er under opsyn eller instrueret af en person, der er ansvarlig for deres sikkerhed.

Børn skal være under opsyn for at sikre, at de ikke leger med plæneklipperen.

ADVARSEL: Brug kun den aftagelige strømforsyning, der følger med dette apparat, til genopladning af batteriet.

Sikkerhedsvejledning før brug

Læs og forstå instruktionerne; vær fortrolig med betjeningselementerne og korrekt brug.

Lad ikke personer, der ikke er bekendt med disse instruktioner, eller børn bruge plæneklipperen.

Operatøren er ansvarlig for ulykker eller farer for andre personer eller ejendom.

Forberedelse før brug

Inspicer regelmæssigt klippeområdet og fjern sten, pinde, tråde, knogler og andre fremmedlegemer.

Kontrollér regelmæssigt klinger, bolte og skæreenheden for slid eller beskadigelse. Udskift slidte eller beskadigede klinger og bolte i sæt.

Sluk plæneklipperen, brug beskyttelseshandsker, og håndter klinger forsigtigt – rotation af en klinge kan få andre til at bevæge sig.

ADVARSEL: Brug ikke plæneklipperen uden at afskærmningen er på plads.

Sikker drift

Brug aldrig maskinen med defekte afskærmninger eller uden afskærmninger på plads.

Hold hænder og fødder væk fra roterende dele.

Løft eller bær ikke plæneklipperen, mens den kører.

Sluk plæneklipperen, før du fjerner blokeringer, rengør eller arbejder på den.

Du må ikke ændre plæneklipperens originale design – ændringer sker på egen risiko.

Start kun plæneklipperen som anvist, og hold hænder og fødder væk fra klinger.

Placer ikke genstande på plæneklipperen eller dockingstationen.

Brug ikke plæneklipperen med defekte klingeplader, klinger, skruer, møtrikker eller kabler.

Sluk plæneklipperen, når den ikke er i brug i længere perioder.

Plæneklipperen starter kun, når den er tændt, og den korrekte PIN-kode er indtastet.

Undgå brug i dårligt vejr, især ved lynnedslag.

Rør ikke ved de bevægelige dele, før de er helt stoppet.

Efterlad ikke plæneklipperen uden opsyn, hvis der er kæledyr, børn eller mennesker i nærheden.

Bevar balancen og undgå at række for langt; gå, løb ikke, især ikke på skråninger.

Brug altid robust fodtøj og lange bukser under arbejdet.

Afbryd forbindelsen til strømmen eller deaktiver den før:

- Rydning af blokeringer.
- Kontrol, rengøring eller vedligeholdelse.
- Inspektion efter at have ramt en fremmedgenstand.
- Undersøgelse af unormale vibrationer.

Sikkerhed med elektriske ledninger

Tilslut eller rør ikke ved en beskadiget ledning, før du afbryder forbindelsen til strømmen – beskadigede ledninger kan blotlægge strømførende dele.

Hvis ledningen bliver beskadiget eller filtret sammen, skal den tages ud af stikkontakten, før den udredes. Træk i stikket, ikke i ledningen. Få reparationer udført af en kvalificeret tekniker.

Sikkerhed i det offentlige område

På offentlige områder skal der opsættes advarselsskilte omkring klippeområdet med angivelse af:

"ADVARSEL! Automatisk plæneklipper! Hold dig væk fra maskinen! Hold øje med børn!

Vedligeholdelse og opbevaring

Sluk altid for strømmen, når plæneklipperen står på hovedet, eller når du arbejder under den.

Vask ikke med en højtryksrenser – vand kan beskadige elektronikken.

Brug handsker, når du udskifter klinger.

Hold alle fastgørelseselementer stramme for sikker drift.

Inspicer ugentligt; udskift slidte eller beskadigede dele.

Brug kun de korrekte udskiftningsklinger.
Oplad kun batterier via dockingstationen.
Forkert opladning kan forårsage elektrisk stød eller overophedning af batteriet.

Servicér plæneklipperen i henhold til producentens anvisninger.

Anbefaling: Tilslut plæneklipperen til en strømforsyning, der er beskyttet af en fejlstrømsafbryder (RCD) med en udløsningsstrøm på højst 30 mA.

Sikker transport

Brug originalemballagen til langdistancetransport.

Sådan bevæger du dig inden for arbejdsområdet:

- Tryk på STOP.
- Bær i det bageste håndtag, med klingegladden vendt væk fra dig.

Sikkerhedsadvarsler for batteripakke

Batteripakken må ikke skilles ad, åbnes eller rives i stykker.

Undlad at kortslutte batteriet. Opbevar den væk fra ledende materialer.

Holdes væk fra varme, ild og direkte sollys.

Undgå mekaniske stød.

Ved lægning, undgå kontakt med hud eller øjne; skyl med rigeligt vand og søg lægehjælp.

Søg omgående lægehjælp ved indtagelse.

Holdes rent og tørt.

Brug ved normal stuetemperatur (20 °C ± 5 °C).

Bortskaf forskellige batterityper separat.

Genoplad kun med den specificerede GROUW-oplader.

Brug kun batteripakker, der er beregnet til udstyret.

Opbevares utilgængeligt for børn.

Gem produktlitteraturen til reference.

Bortskaffes korrekt.

Bland ikke celler af forskellig fabrikation, kapacitet, størrelse eller type.

Batterier bør kun udskiftes af kvalificeret personale.

Yderligere advarsler

ADVARSEL: Plæneklipperen kan være farlig, hvis den bruges forkert. Læs og forstå manualen før brug.

ADVARSEL: Hold sikker afstand under drift.

ADVARSEL: Sluk plæneklipperen, før du løfter eller arbejder på den.

ADVARSEL: Kør ikke på plæneklipperen.

SÆRLIGE SIKKERHEDSINSTRUKTIONER FOR OPLADER

Læs instruktionerne før opladning.

Efter opladning skal opladeren afbrydes fra strømmettet. Fjern derefter chassisforbindelsen og derefter batteriforbindelsen.

Oplad ikke et utæt batteri.

Brug ikke opladere til andre formål end dem, de er beregnet til.

Før opladning skal du sørge for, at din oplader passer til den lokale vekselstrømforsyning.

Opladningsenheden skal beskyttes mod fugt.

Brug ikke opladningsenheden i det fri.

Kortslut ikke batteriets eller opladerens kontakter.

Overhold polariteten "+/-" under opladning.

Åbn ikke enheden, og opbevar den utilgængeligt for børn.

Oplad ikke batterier fra andre producenter eller uegnede modeller.

Sørg for, at forbindelsen mellem batteriopladeren og batteriet er korrekt placeret og ikke er blokeret af fremmedlegemer.

Hold batteriopladerens åbninger fri for fremmedlegemer, og beskyt dem mod snavs og fugtighed.

Opbevares tørt og frostfrit.

Sørg for, at batteriopladeren er placeret i et godt ventileret område og væk fra brandfarlige materialer, når du oplader batterier. Batterier kan blive varme under opladning. Overoplad ikke nogen

batterier. Sørg for, at batterier og opladere ikke efterlades uden opsyn under opladning.

Genoplad ikke ikke-genopladelige batterier, da de kan overophede og gå i stykker.

Længere levetid og bedre ydeevne kan opnås, hvis batteripakken oplades, når omgivelsestemperaturen er mellem 18°C og 24°C. Oplad ikke batteripakken ved lufttemperaturer under 4,5°C, eller over 40,5°C. Dette er vigtigt, da det kan forhindre alvorlig skade på batteriet.

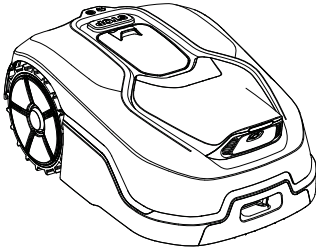

Robotplæneklipper

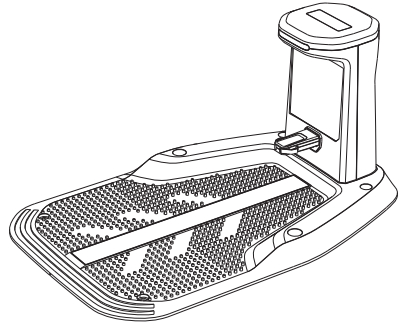

Ladestation



6 ×
Opladningsstationens
fastgørelsesskruer



6 × Ekstra klinger og
skruer



1x Unbrakonøgle H5

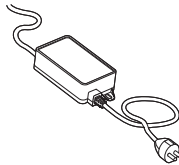

Strømadapter



Brugervejledning

Du skal også bruge



DELE

1. Hætte
2. Justering af klippehøjden
3. Kontrolpanel
4. STOP-knap
5. Regnsensor
6. LED-lys
7. Kamera
8. Opladningskontakt

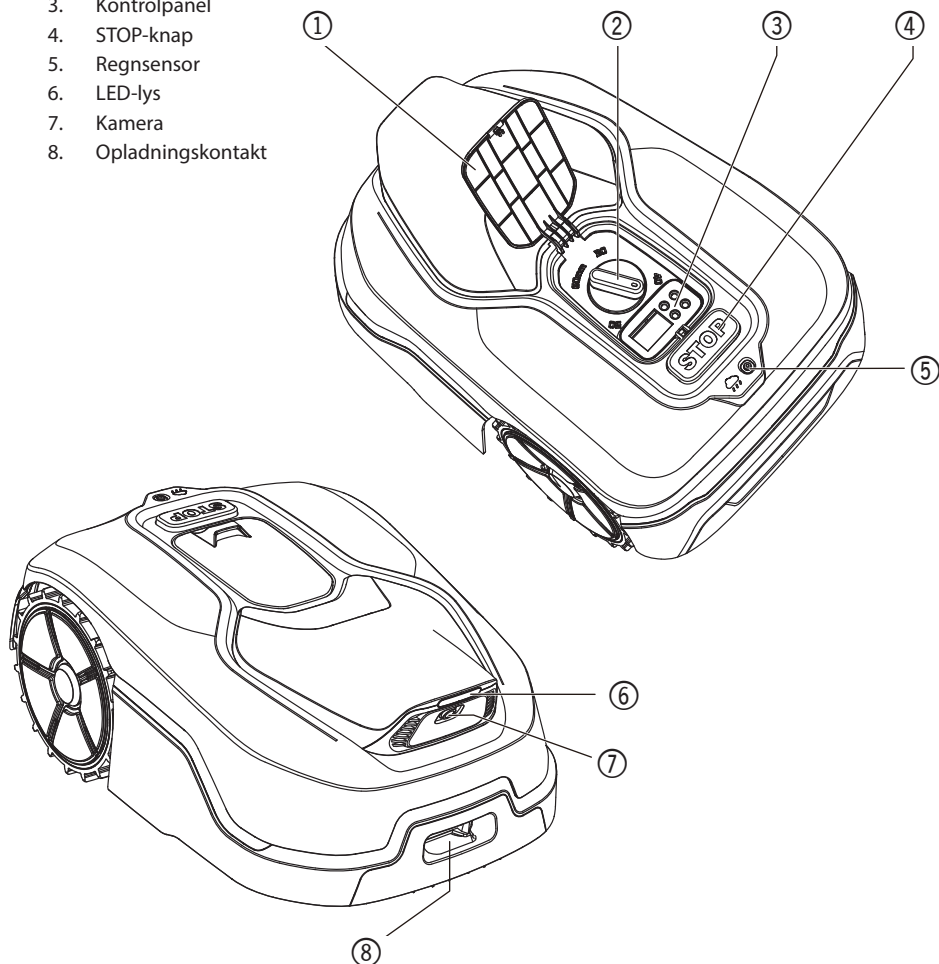

HOVEDFUNKTIONER

I det følgende afsnit vil vi gerne hjælpe dig med bedre at forstå, hvordan din plæneklipper fungerer.

Plæneklipperen har en kamerasensor og kunstig intelligens (AI), der gør det muligt for den at arbejde autonomt.

Den kan identificere græsplæne og andre områder, ved, hvornår den skal vende tilbage til sin opladningsbase, registrerer regn, stopper, når den registrerer et problem, og navigerer

uden om forhindringer. Af sikkerhedsmæssige årsager stopper plæneklipperen automatisk klingedisk fra at rotere, hvis den løftes, eller hvis der opstår andre sikkerhedsproblemer.

GRÆNSEFORVALTNING

Intet behov for installation af afgrænsningskabel eller antenne, vedligeholdelse eller bekymringer om signalet.

Ved hjælp af dyb læringsteknologi genkender plæneklipperen grænser og slår automatisk græsarealer og undgår ikke-græsområder. For

at sikre sikker navigation på din græsplæne, skal du være særlig opmærksom på bestemte scenarier. Se afsnittet "Patruljering og planlægning" for yderligere oplysninger.

UNDGÅELSE AF FORHINDRINGER

Plæneklipperen registrerer objekter foran i realtid ved hjælp af AI-kamerateknologi og en voksende database med billeder. Den vil undgå genstande, der ikke er græs, såsom træstubbe, vandrør og bolde.

NEM RENGØRING

Plæneklipperen er vandtæt i henhold til IPX 5 og kan skylles med en almindelig haveslange.

OPLADER SIG SELV

Når din plæneklipper skal genoplades, stopper den med at klippe græssets og følger kanten mod uret tilbage til opladningsbasen.

Når opladningen er færdig, genoptager plæneklipperen automatisk klipningen eller forbliver i ladestationen i henhold til dens klippeplan.

REGENSENSOR

Din plæneklipper er 100% vejrbestandig og glad for at være udendørs. Men at slå vådt græs giver dig ikke det bedste resultat. Plæneklipperen er udstyret med en regnsensor, der registrerer regn og fortæller plæneklipperen, at den skal stoppe med at slå græssets og vende tilbage til ladestationen.

Efter regn genstarter plæneklipperen, når græsset ikke længere er vådt. Standardtiden for regnforsinkelse er 180 minutter. Du kan ændre indstillingen for regnforsinkelse via appen.

IKKE MERE GRÆSAFKLIP DER SKAL SAMLES

Plæneklipperens daglige græsslåning producerer meget korte græsafklip, der ikke behøver at rives sammen. Disse afklip er et perfekt organisk næringsstof til din græsplæne. Hyppig græsslåning øger tætheden af græsklinger og forhindrer effektivt spredning af ukrudt.

KLIPPEHØJDE

Din plæneklippers klippehøjde kan justeres mellem 30 mm og 60 mm. Før du starter din plæneklipper for første gang, skal du sørge for, at græsset ikke er længere end 10 cm. Hvis det er længere, skal du bruge en almindelig plæneklipper til at klippe det, før du bruger plæneklipperen. Hvis du vil forkorte græssets højde drastisk, anbefales det, at du gør det gradvist ved at justere klippehøjden i trin.

SIKKERHED OG PIN-KODEBESKYTTELSE

For at forhindre uautoriserede personer i at kunne bruge den, er plæneklipperen beskyttet af en PIN-kode, som du nemt kan oprette. Hvis plæneklipperen er forbundet til dit Wi-Fi-netværk, kan du låse den på din smartphone via app.

TIPS TIL EFFEKTIV KLIPNING

Klippetider er forskellige for hver græsplæne afhængigt af de faktorer, der er nævnt nedenfor. Juster gradvist den tid, du lader plæneklipperen klippe hver dag, indtil du finder den mest passende indstilling.

Din robotplæneklipper kan klippe områder af forskellige størrelser, men dette afhænger af forskellige faktorer, såsom:

- Græsarter i din græsplæne og deres væksthastighed.
 - Skarphed af klinger.
 - Fugtighed.
 - Omgivelsestemperatur.
 - Antallet af forhindringer i din græsplæne.
- Plæneklipperens klippehøjde kan justeres mellem 3 cm og 6 cm. Før du starter din plæneklipper for første gang, bør du klippe græsset til en højde på højst 10 cm med din manuelle plæneklipper.

Indstil derefter plæneklipperens klippehøjde til den maksimale indstilling (5 cm/6 cm) for første gang, du slår græs.

Din plæneklipper klipper bedst i tørt vejr. Vådt græs kan ophobe sig på klinger drejeskiven og inde i motoren, og det kan også forårsage løs trækraft og glidning under arbejdet.

Din plæneklipper er bange for lyn og torden. I tilfælde af tordenvejr skal du beskytte plæneklipperen ved at frakoble ladestationen og sørge for, at plæneklipperen ikke må oplades. Din plæneklipper elsker at slå græs og kræver, at klingerne holdes i god stand for at kunne klippe bedst muligt. Din plæneklipper kan klare de fleste ting selv, men den vil nogle gange have brug for din hjælp for at forhindre skader på den.

- Lad aldrig plæneklipperen køre hen over grus.
- Fjern eller forhindre adgang til forhindringer, som plæneklipperen ved et uheld kan klatre op på og beskadige dens klinger drejeskive.
- Fjern alt snavs og fremmedlegemer fra dine græsplæne.

KOM I GANG

PATRULJERING OG PLANLÆGNING

Det er nemmere at forberede din plæneklipper, hvis du nøje følger disse instruktioner.

- Patruljer din græsplæne for at planlægge installationen
- Installer opladningsbasen
- Tilslut opladningsbasen til vekselstrøm
- Oplad plæneklipperen helt og tænd den
- Tjek klippeområdet og gør dig klar til at slå græs

1. UNDERSØG DIN GRÆSPLENE FOR AT PLANLÆGGE INSTALLATIONEN

1.1 Plan for opladningsbasen

(Se fig. 1-fig. 3)

Opladningsbasen er til opladning af batterier til din plæneklipper. Det er også parkeringsområdet, hvor den holder hvile mellem den ene klipning og den næste.

Find en passende placering til den, og husk:

- A. Stationen skal stå på fladt land for at sikre effektiv docking.
- B. Den skal have 2 m lige køresti foran plæneklipperen, der følger kanten og kører ind i opladningsbasen.
- C. Der er ikke et stort område med bar jord eller sparsomt græs inden for den 2 meter lange kørestrækning til opladningsbasen.
- D. QR-koden på ladetårnet er tydelig.
- E. Den skal være tilsluttet strøm og højst 8 m fra en stikkontakt.
- F. Vælg om muligt en skyggefuld placering, da batterier og opladere ikke kan lide overophedning.
- G. Undgå steder i nærheden af vandings sprinklere.
- H. Sørg for, at plæneklipperen kører helt ind mod opladningsbasen og kører mod uret.

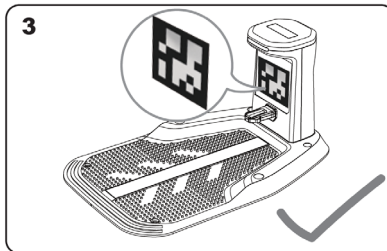
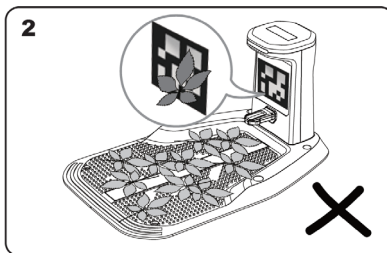
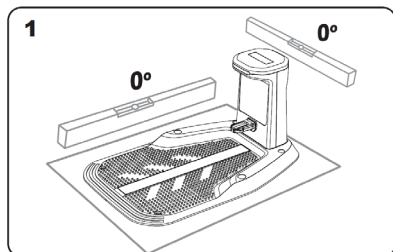

1.2 INSPIRER DINE GRÆSPLENE

A. Klippehøjde

Det anbefales, at klippehøjden er lavere end 12 cm ved første klipning.

B. Bunker af ting (se fig. 4-5)

Vi foreslår at rydde op i genstande som blade og vilde blomster på græsplænerne; ellers vil plæneklipperen behandle dem som forhindringer og undgå at klippe disse områder.

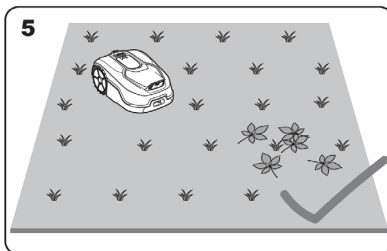
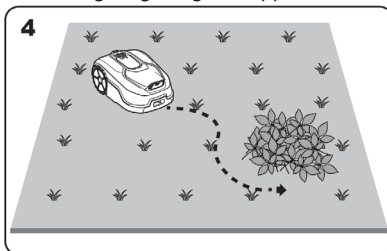

C. Beskyttet område (se fig. 6-7)

Hvis der er blomsterbede, vegetation eller andre værdifulde planter i din have eller på skellet, der er direkte forbundet med og dækket af

græs, kan plæneklipperen klippe dem under græsslåningen. Vi anbefaler at omgive disse områder med skillevægge eller hegn, eller at lave en græsfri sti, der er mindst 5 cm bred.

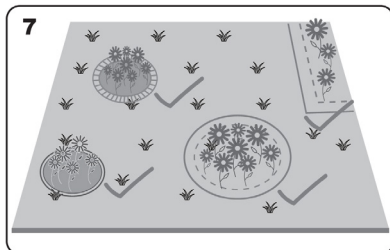
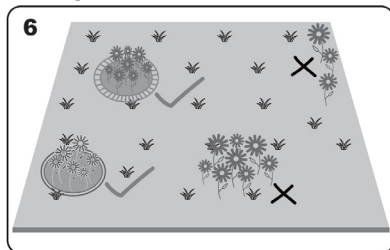

D. Højt græs

Hvis der er højt græs langs skellet, og dets højde er større end 15 cm, skal det klippes ned til under 15 cm. Dette er især vigtigt, hvis der er vandpytter eller huller gemt under det høje græs.

E. Tilstødende græs

Hvis din græsplæne er forbundet med din nabos græsplæne, anbefaler vi at lave en græsfri sti, der er mindst 5 cm bred, som afgrænsning.

F. Smal passage (se fig. 8)

Sørg for, at enhver smal passage, som din plæneklipper skal passere igennem, er bredere end 1 m.

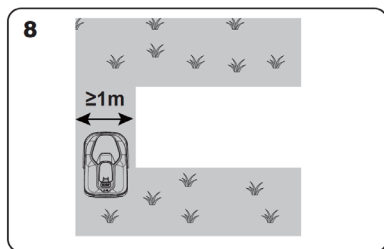

SMØG NU ÆRMERNE OP

Når du har planlagt installationen i detaljer, er du klar til at begynde. Før du starter, kan du bruge din gamle plæneklipper en sidste gang til at rydde græsplæne, hvilket gør installationen nemmere.

2. INSTALLER OPLADNINGSBASEN

Placer opladningsbasen

Mulighed A: Placer opladningsbasen i hjørnet af din græsplæne (se fig. 9).

Plæneklipperen kræver mindst 2 m lige sti foran og 15-30 cm fra græsplænenes grænse.

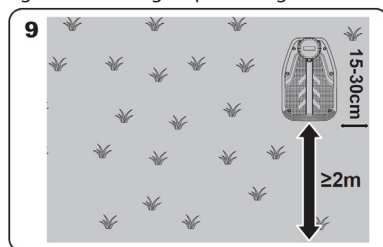

Mulighed B: Placer opladningsbasen på den ene side af din græsplæne (se fig. 10).

Plæneklipperen kræver mindst 2 m lige rute foran og 15-30 cm fra græsplænenes grænse, plus mindst 1,5 m bag opladningsbasen for at sikre, at græsset kan klippes.

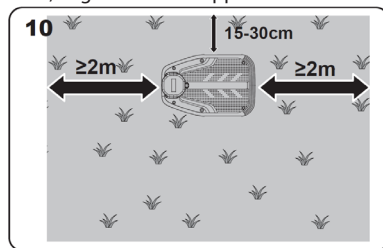

Tjekliste for opladningsbase:

- Inden for rækkevidde af vekselstrømsnettet
- I skygge (hvis muligt)
- Ingen forhindringer og intet sparsomt græs inden for den 2 m lige rute til opladningsbase
- Flad eller plan beliggenhed
- Ingen vandingsprinklere i nærheden

Fastgør opladningsbasen på den valgte placering (se fig. 12)

A. Saml opladningsbasepladen, flad den ud, og spænd samlingerne.

B. Indsæt ladetårnet i bundpladen, og fastgør det derefter til jorden med de medfølgende skruer og unbrakonøglen.

C. Hvis den placeres på en hård overflade, skal den fastgøres med plugs og skruefastgørelser.

Bemærk: Det anbefales at samle opladningsbasen på en flad, hård overflade.

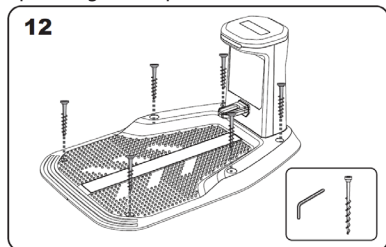

3. TILSLUT OPLADNINGSBASEN TIL VEKSELSTRØM

A. Tilslut opladningsbasen til stikkontakten (se fig. 13).

BEMÆRK: Placer ikke adapteren på jorden, hvor der kan samle sig vand.

B. Hvis forbindelsen er korrekt, lyser LED-lampen blåt.

C. Placer plæneklipperen på opladningsbasen, og sørg for dyb kontakt (se fig. 14). Når den er fuldt opladet, lyser LED-lampen konstant blåt.

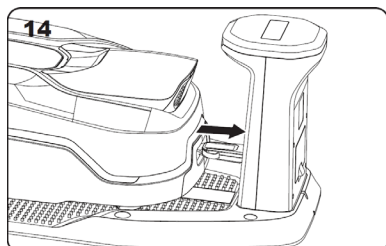
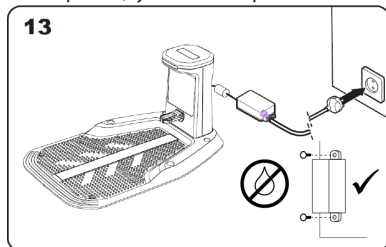

4. Oplad plæneklipperen helt, og tænd den derefter (se fig. 15)

Lad batteriet oplades helt før brug. Mens du oplader, kan du gennemgå instruktionerne og tilslutte plæneklipperen til dit Wi-Fi-netværk.

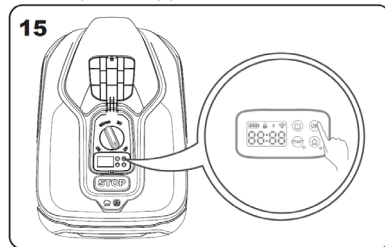

5. Tjek klippeområdet og gør dig klar til at slå græs.

Det anbefales at lade din plæneklipper køre langs kanten først for at identificere klippeområdet, inden du starter.

FORBEREDELSE

Følg den hurtige installationsvejledning, der følger med produktet. Fjern sten, løst træ, træde, strømførende netledninger og andre fremmedlegemer fra skæreeområdet. Sørg for, at overfladen er jævn, uden grøfter, riller eller skrånninger stejlere end 15° (27%), som kan blokere plæneklipperen.

Vi anbefaler at slå græsplænen én gang med en almindelig plæneklipper før installation, før sæsonens første klipning, og når græsafklippingen overstiger 10 cm.

JUSTERING AF KLIPPEHØJDE (SE FIG. 16)

Det anbefales at justere græssets klippehøjde inden arbejdet påbegyndes.

Din plæneklippers klippehøjde kan justeres mellem 30 mm og 60 mm. Før du starter din plæneklipper for første gang, skal du sørge for, at græsset ikke er længere end 10 cm.

BEMÆRK: Plæneklipperen er designet til at klippe små stykker af græsset, der falder ned og gøder jorden.

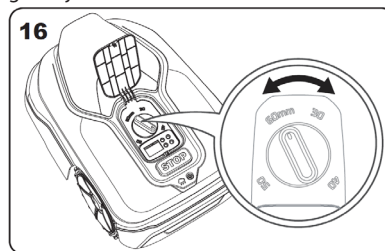

OPLADNING (SE FIG. 17)

Når installationen er færdig, skal du placere din plæneklipper på ladestationen og sørge for, at der er god kontakt med basen. Når batteriet er fuldt opladet, lyser LED-lampen konstant blåt.

BEMÆRK:

- Placer basestationen et sted, der er så åbent som muligt med et godt Wi-Fi-signal. Sørg for, at ingen genstande kan blokere signalområdet.
- Under opladning opdaterer plæneklipperen automatisk til den nyeste version, eller du kan vælge at opgradere den i appen.
- Den hvide hjælpelinje på ladestationen hjælper plæneklipperen med at justere den præcist, når den vender tilbage til opladning. Denne hjælpelinje må ikke beskadiges eller ændres.

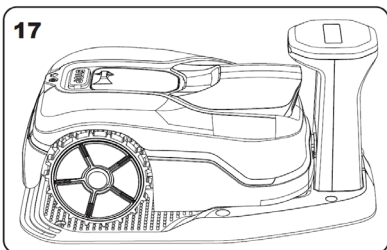

TILSLUTNING AF ADAPTEREN TIL LADESTATIONEN

Tilslut lavspændingskabel fra ladestationen til opladeren. Ved tilslutning skal du justere de to pile på netledningens stik, tilslutte den sikkert og stramme den ydre ring. Stikkene kan være lidt vanskelige at tilslutte, da de er fugttætte. Spænd stikkene godt fast.

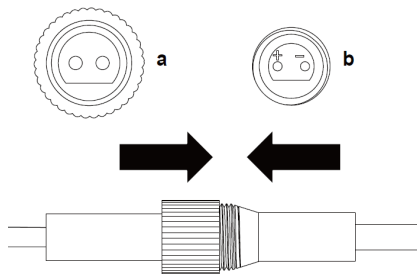
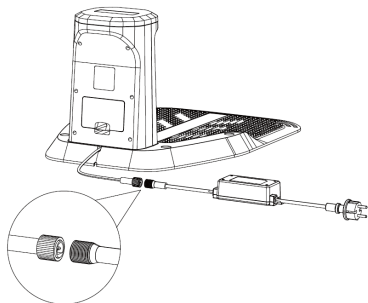

Blåt lys blinker

Plæneklipperen er ikke tilsluttet ladestationen, eller plæneklipperen er tilsluttet ladestationen, men opladningen er færdig.

Rødt lys konstant tændt

Opladning

Rødt blinkende lys

Fejl; Under-/overspænding, overstrøm

VEDLIGEHOVELSE

Tag stikket ud af stikkontakten, før du udfører justering, service eller vedligeholdelse.

Din oplader kræver ingen yderligere smøring eller vedligeholdelse. Brug aldrig vand eller kemiske rengøringsmidler til at rengøre din oplader. Tør af med en tør klud. Opbevar altid din oplader et tørt sted,

BETJENING OG DRIFT

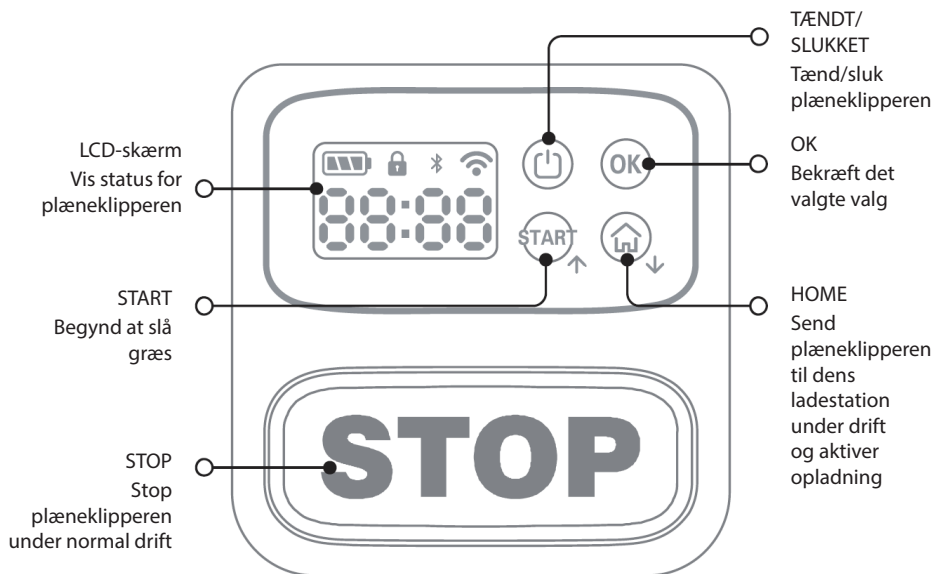

KEND KONTROLPANELET

Plæneklipperens kontrolpanel leverer de vigtigste funktioner i et minimalistisk design.

For avancerede funktioner tilbyder den gratis Mower-app yderligere muligheder i en mere omfattende brugerflade.

START PLÆNEKLIPPEREN

BEMÆRK: Fjern venligst klistermærket fra visionskameraet før brug.

1. Start plæneklipperen første gang (se fig. 18):

- Sørg for, at plæneklipperen er i ladestationen og oplader.
- Tryk på tænd/sluk knappen, indtil skærmen lyser.
- Tryk fire gange på OK-knappen for at indtaste pinkoden 0000 og låse plæneklipperen op.
- Når skærmen viser 00:00, er den klar til brug. Tryk på Start-knappen og derefter på OK. Plæneklipperen starter.
- Efter kortlægning skal du trykke på OK for at bekræfte kortlægningen. Tryk derefter på Start + OK for at starte klipningen.

BEMÆRK: Plæneklipperen tænder automatisk, når den er placeret på ladestationen og tilsluttet opladningsbenene, mens strømmen er slukket.

- Du kan til enhver tid stoppe plæneklipperen ved at trykke på STOP-knappen.
- Tryk på START-knappen, og tryk derefter på OK. Plæneklipperen vil starte.

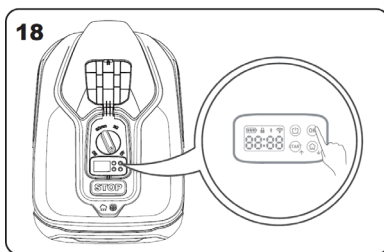

2. Identificér arbejdszonen (se fig. 19-20)

Under den første opstart skal plæneklipperen bekræfte arbejdsområdet. Hvis du kun har en græsplæne, skal du følge nedenstående trin:

A. Placer plæneklipperen i opladningsbasen inden for det angivne arbejdsområde, og sørg for, at den er opladet.

B. Start plæneklipperen, hvorefter den forlader ladestationen for at søge efter græsplænekanten.

C. Plæneklipperen vil bevæge sig langs grænsen og derefter vende tilbage til ladestationen, hvor den vil stoppe. Skærmen vil blinke som vist nedenfor (se figur 20) og vente på din

bekræftelse af arbejdszonen.

D. Tryk venligst på OK-knappen for at bekræfte kortet, hvorefter robotten vil begynde at arbejde automatisk. Og du kan trykke på HOME-knappen og holde den nede i 3 sekunder for at annullere den, hvis det er nødvendigt.

BEMÆRK: Hvis plæneklipperen løftes, flyttes eller vipkes i mere end 10 sekunder, skal arbejdsområdet defineres på ny. For instruktioner om, hvordan du identificerer arbejdszonen, henvises til de foregående afsnit.

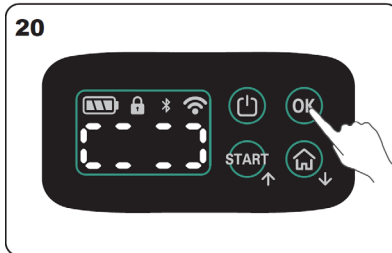
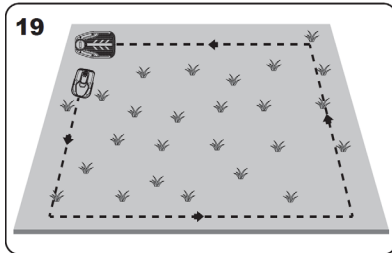

UNDGÅ AT SLÅ GRÆS OM NATTEN.

For at mindske risikoen for at støde på vilde dyr og kæledyr under drift, undgå at bruge maskinen i skumrings- eller daggrytimerne. Brug appen til at undgå dette.

OPLADNING AF BATTERIET

Din plæneklipper har intelligent batteristyring, der optimerer brugen for at maksimere dens levetid.

Når den slår græs, vender din plæneklipper automatisk tilbage til ladestationen, når den skal genoplades. Efter en græsslåning eller mens du sidder i ladestationen, gør din plæneklipper muligvis ikke dette direkte. Din plæneklipper vil stå i ladestationen uden at blive genopladet, hvis batteriopladningen er over tærsklen. Hvis batteriopladningen falder til under tærsklen, genoptages opladningen. Dette vil opretholde din plæneklippers batteris levetid.

APP

Bemærk: Plæneklipperen er en IoT-enhed (Internet of Things). For at få adgang til dens

fulde funktionalitet og holde den opdateret med den nyeste software, skal den være forbundet til internettet via dit Wi-Fi-netværk.

FORBEREDELSE TIL TILSLUTNING

1. Download appen (se fig. 21)

Søg efter appen i Google Play eller Apple App Store, eller scan QR-koden på plæneklipperen (som vist på figuren) for at downloade appen.



2. Sørg for, at du har den korrekte adgangskode til Wi-Fi-netværket.

3. Tjek dine Wi-Fi-indstillinger og:

- Sørg for, at plæneklipperen fungerer med enten et 2,4 GHz eller 5 GHz Wi-Fi-signal.
- Sørg for, at din plæneklipper er i samme routermiljø som din smartphone.
- Hold plæneklipperen, din smartphone og din router så tæt på hinanden som muligt under tilslutningen.

Bemærk: Plæneklipperen udfører kun kommandoer fra appen, når den er på et sted med et godt Wi-Fi-signal.

TILSLUT PLÆNEKLIPPEREN TIL INTERNETTET

- Start appen på din mobiltelefon.
- Registrer din konto og log ind med dit mobilnummer eller din e-mail.
- Vælg dit Wi-Fi-netværk.

TILSLUT PLÆNEKLIPPEREN TIL APPEN

- Slå Bluetooth til på din mobiltelefon, og sørg for, at den er forbundet til Wi-Fi.
- Bekræft, at plæneklipperens Bluetooth-indikator blinker. Normalt aktiveres Bluetooth automatisk, når plæneklipperen tændes.
- Åbn appen, og log ind. Klik på "+"-ikonet i øverste højre hjørne af hjemmesiden, og klik derefter på "Tilføj apparat". Appen viser tilgængelige apparater – vælg den ønskede plæneklipper. Vælg det samme Wi-Fi-netværk som din telefon, indtast Wi-Fi-adgangskoden,

og klik på "Fuldfør" for at afslutte forbindelsen. Du kan nu tjekke plæneklipperens arbejdsstatus og justere indstillingerne i appen. Forbindelsesprocessen kan tage alt fra flere sekunder til et par minutter, og Wi-Fi-indikatoren lyser konstant, når forbindelsen er oprettet.

Noter:

- Både 2,4 GHz og 5 GHz Wi-Fi understøttes.
- Placer plæneklipperen et sted med et stærkt Wi-Fi-signal.
- På grund af app-opdateringer kan de faktiske trin afvige fra dem, der er beskrevet i denne manual. Følg instruktionerne for din nuværende appversion.

FRAKOBL PLÆNEKLIPPEREN MANUELT FRA APPEN

Tryk på OK-knappen i mere end 3 sekunder for at slette apparatet, og indtast derefter PIN-koden for at bekræfte.

VED HJÆLP AF APPEN

1. hjemmesidevisning



2. Indstilling af klippetid

Din plæneklipper opretter sin egen automatske tidsplan og arbejdstid baseret på størrelsen af din græsplæne og andre faktorer. Vores anbefaling er ikke at justere disse indstillinger manuelt.

Indstil klippetiden i appen, følg de enkle menuer på skærmen.

Automatisk planlægning

Indstillinger"->"Planlægning"->"Automatisk planlægning

Plæneklipperen justerer automatisk sin klippetid til størrelsen på din græsplæne.

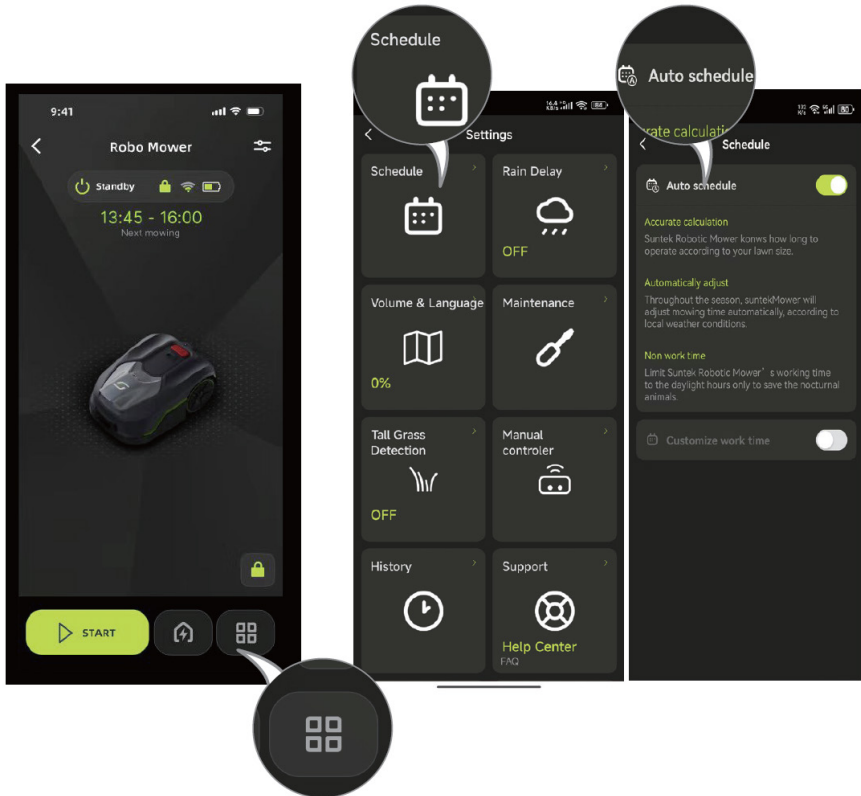

Tilpas arbejdstid

1. Indstillinger - "Tidsplan" - "Tilpas arbejdstid
2. Indstil tidsplanen og gem den
3. Tilbage til "Planlæg" og aktiver opgaven

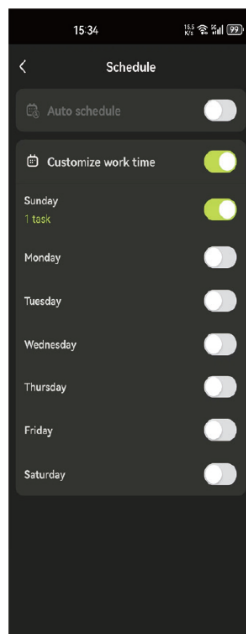
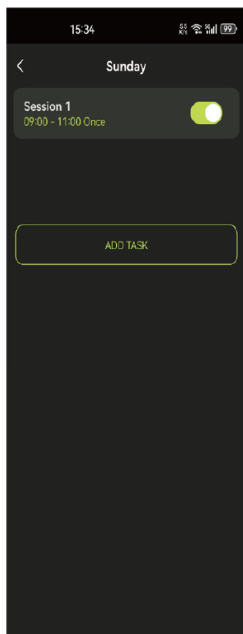
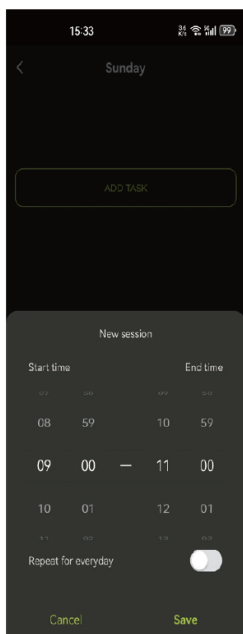
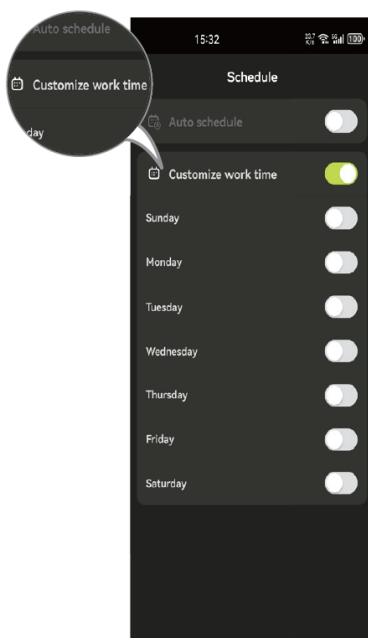
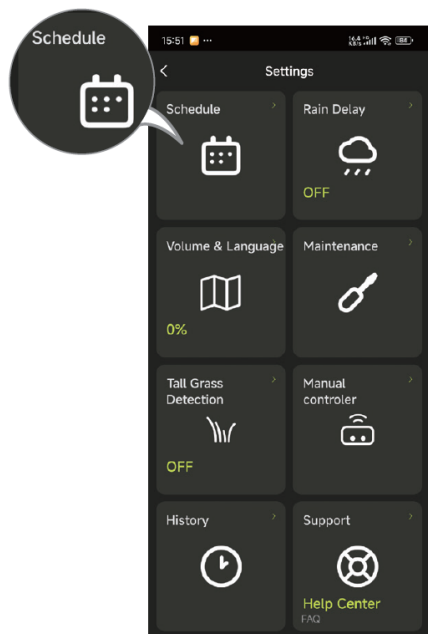

3. Flere indstillinger

Flere indstillinger kan styres i appen, f.eks. enhedsopdatering/fjern apparat og mere.

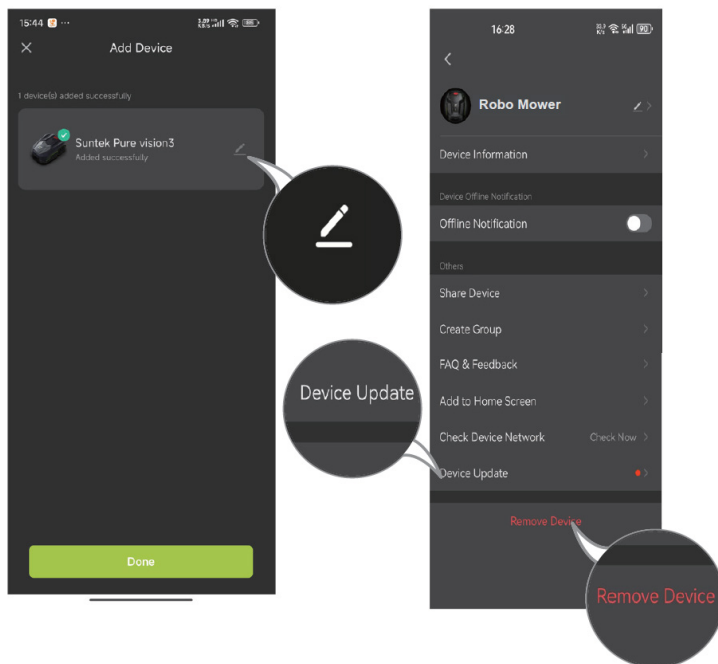

VEDLIGEHOLDELSE

Din plæneklipper arbejder hårdt og skal regelmæssigt rengøres og efterses for at sikre, at den holder i årevis uden problemer. Dette afsnit forklarer, hvordan du holder din plæneklipper i topform.

HOLD DET SKARPT

Hvert skærebland holder op til 2 måneder, når plæneklipperen er programmeret til at slå græs dagligt.

Kontroller altid for afskallede eller beskadigede klinger, og udskift dem om nødvendigt.

Når klingerne er sløve eller slidte, skal de udskiftes med de reserveklinger, der følger med din plæneklipper. Ekstra reserveklinger kan købes hos din nærmeste plæneklipperforhandler.

ADVARSEL! Før rengøring, justering eller udskiftning af klinge, skal du slukke plæneklipperen og bruge beskyttelseshandsker.

UDSKIFTNING AF KLINGEN

Vend forsigtigt plæneklipperen om (fig. 1).

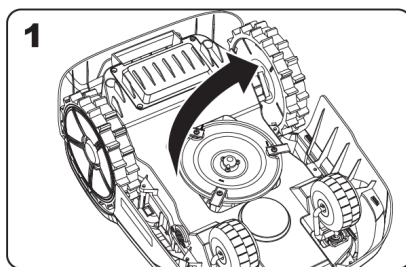

Fjern skrueene fra klingerne med en skruetrækker (fig. 2-3).

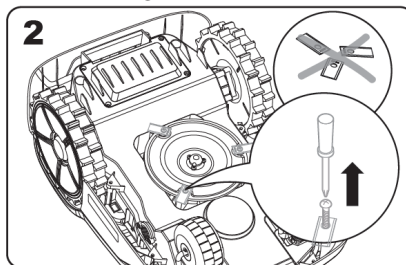

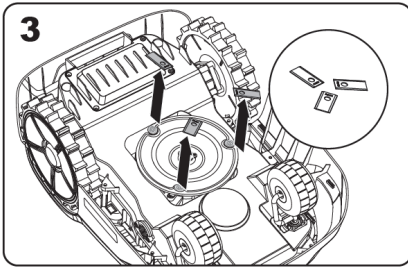

Skrue de nye klinger godt fast (fig. 4-5).

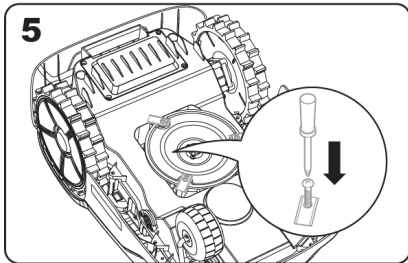
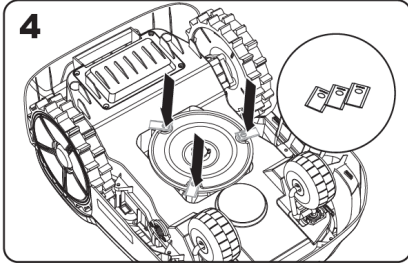

OBS:

Udskift altid alle klinger på samme tid.

Brug altid nye skruer, når du monterer klingene. Dette sikrer, at klingene fastholdes, og at klingens drejeskive afbalanceres. Brug af gamle skruer kan forårsage alvorlig skade.

Når du har fastgjort klingerne til klingedisken, skal du sørge for, at den drejer frit.

HOLD DEN REN

Din plæneklipper bør rengøres regelmæssigt for at opretholde dens ydeevne – især fjernelse af snavs, affald og græsrester fra den daglige græsslåning. Sluk altid plæneklipperen inden rengøring af hensyn til sikkerhed.

ADVARSEL! Brug ikke en slange, højtryksrensere eller hæld rindende vand på din plæneklipper. Højtryk vand kan trænge ind i pakninger og beskadige elektroniske eller mekaniske dele.

Rengøring af overdelen

Rengør med en sprayflaske fyldt med vand.

Brug ikke opløsningsmidler eller polermidler.

Brug en børste eller ren klud til at fjerne ophobet snavs.

Rengøring af bunden

Vend plæneklipperen om.

Fjern afklip og græsrester med en børste.

Undgå at røre ved klingerne med hænderne – brug handsker for at beskytte dig.

Rengør klingedisken, chassiset og forhjulet/forhjulene grundigt med en blød børste eller en fugtig klud.

Drej klingedisken for at sikre, at den drejer frit, og fjern eventuelt fastsiddende snavs, der kan forårsage revner eller skader.

Sørg for, at klingerne kan dreje frit omkring deres skruer, og fjern eventuelle forhindringer.

Rengøring af drivhjulene

Fjern mudder fra hjulene med en børste for at opretholde et godt vejgreb.

Rydning af opladningskontakterne

Rengør kontaktskifterne på ladestationen og ladestrimlerne på plæneklipperen med en klud.

Fjern regelmæssigt ophobet græsset eller snavs for at sikre korrekt opladning.

BATTERIVEDLIGEHOLDELSE

Opbevar batteriet fuldt opladet et køligt og tørt sted mellem -20°C og 60°C.

Anbefalet driftstemperatur for plæneklipperen: 0–50°C.

Anbefalet batteriopladningstemperatur: 4–45°C.

Batteriets levetid afhænger af brugstimer og den daglige driftstid i løbet af græsslåningssæsonen.

Under opbevaring:

- Tilslut ladestationen til strøm (det blå lys tændes).
- Sæt den slukkede plæneklipper i ladestationen.
- Lyset vil blive rødt under opladning.
- Når den er fuldt opladet, lyser lyset grønt.

VINTEROPBEVARING

Selvom plæneklipperen er bygget til at modstå barskt vejr, anbefales det at opbevare den i et skur eller en garage om vinteren.

Før opbevaring:

- Rengør grundigt.
- Oplad batteriet helt.
- Sluk for strømmen.

Opstart om foråret:

- Opdater tid og dato via appen.
- Rengør oxidation fra opladningskontakterne med en finkornet smergelklud.
- Oplad batteriet helt før brug.

OPDATERING

Din plæneklipperen forbedres løbende med ny software. Hold den altid opdateret for at få glæde af de nyeste funktioner.

OTA-opdateringer (over-the-air):

Hvis du er forbundet til Wi-Fi, modtager du opdateringsnotifikationer via appen. Når de er bekræftet, installeres opdateringer automatisk trådløst.

Hvis robotten er løbet tør for strøm og ikke kan startes, skal du manuelt løfte den tilbage til ladestationen og oplade den, før du forsøger at afhjælpe fejlen. Ved andre fejlkoder skal du afbryde strømmen og genstarte robotten.

Uanset hvilket problem der opstår, anbefales det altid, at du først prøver at genstarte robotten og ser, om det løser problemet. Sluk for robotten, vent 10 sekunder, og tænd den igen

Kontakt Schou After Sales for yderligere hjælp og fejlfinding.



SCHOU AFTER SALES - robotservice@schou.com

OM GARANTIE

Garantien bortfalder:

Hvis robotplæneklipperen er blevet brugt forkert, ikke er blevet vedligeholdt korrekt, er blevet modificeret, ombygget eller på anden måde ændret, er blevet repareret af en anden end et autoriseret servicecenter eller har været udsat for tordenvejr.

Hvis der er brugt ikke-originale SCHOU-reservedele og tilbehør til robotplæneklipperen.

Hvis robotplæneklipperen har været brugt kommercielt, herunder til udlejning.

Garantien dækker ikke:

Normalt slid eller skader forårsaget af fremmedlegemer eller ulykker.

Slid på dele (f.eks. knive, skæreskive, afgrænsningskabel, pløkker, stik osv.), selv om robotplæneklipperen er blevet brugt i overensstemmelse med instruktionerne.

Forkert eller uautoriseret vedligeholdelse og håndtering.

Skader og fejl på grund af overbelastning.

Begrænset garanti:

Batteriet er dækket af en 12-måneders garanti.

Dette gælder kun for det originale batteri, der fulgte med robotplæneklipperen, eller et originalt batteri med samme modelnummer som det originale batteri. Robotplæneklipperens backup-batteri er også dækket af 12 måneders garanti.

FEJLMEDDELELSER

| Fejlkode | Beskrivelse | Action |
|----------|--|--|
| E01 | Maskinen udløser tyverisikringen | Lås PIN-kodelåsen og sikkerhedslåsen op efter at have bekræftet sikkerheden. |
| E02 | Maskinen udløser nødstop-låsen | Frigør sikkerhedslåsen efter at have bekræftet sikkerheden. |
| E03 | Maskinen sluser uden for græsarealet | Sørg for, at maskinen er på græsarealet, og at græsset kan ses foran. Slip sikkerhedslåsen efter at have bekræftet sikkerheden. |
| E04 | Maskinen udløser okklusionslås | Bekræft, at linsen og fronten er uhindrede. Slip sikkerhedslåsen efter at have bekræftet sikkerheden. |
| E05 | Maskinen udløser løftelåsen | Sæt maskinen ned, og udløs sikkerhedslåsen efter at have bekræftet sikkerheden. |
| E06 | Maskinen udløser vippelåsen | Sæt maskinen ned, og udløs sikkerhedslåsen efter at have bekræftet sikkerheden. |
| E07 | Maskinen udløser tippelåsen | Vend maskinen om, og frigør sikkerhedslåsen, når du har bekræftet sikkerheden. |
| E08 | Kontinuerlig kollisionslåsning af maskinen | Kontroller, at maskinen ikke støder sammen eller møder modstand. Slip sikkerhedslåsen efter at have bekræftet sikkerheden. |
| E09 | Unormal låsning ved systemselvtest | Genstart maskinen. Hvis der opstår gentagne fejl, skal du kontakte teknisk support. |
| E10 | Kontinuerlig unormal låsning af software | Genstart maskinen. Hvis der opstår gentagne fejl, skal du kontakte teknisk support. |
| E11 | Langtidsudgivelse mislykkes og låst | Prøv at udløse manuelt. Slip sikkerhedslåsen efter at have bekræftet sikkerheden. |
| E12 | Motorunderspændingsbeskyttelse låst | Flyt maskinen tilbage til opladningsbasen for at oplade den. |
| E13 | Unormal låsning af maskinens drivmotor | Hvis flere forsøg mislykkes, skal du kontakte teknisk support. |
| E14 | Unormal batteriopladning | Vent, indtil batteriet er tilbage til normalen. Hvis det ikke sker, skal du kontakte teknisk support. |
| E15 | Genoplading mislykkedes | Sørg for, at ladestationer og QR-koder ikke er blokeret. |
| E16 | Kortlægning mislykkedes | Sørg for, at maskinen er på ladestakken med et ladesignal. |
| E17 | Skæring af motorstop | Kontroller, at klippehovedmotoren ikke er viklet ind. Hvis flere forsøg mislykkes, skal du kontakte teknisk support. |
| E18 | Motorstop i drev | Bekræft, at drivmotoren ikke er viklet ind. Hvis flere forsøg mislykkes, skal du kontakte teknisk support. |
| E19 | Skæring af motoroverstrøm | Kontroller, at klippehovedmotoren ikke er viklet ind. Hvis gentagelsesforsøget mislykkes efter fuldt stop, skal du kontakte teknisk support. |
| E20 | Overstrøm fra drivmotoren | Bekræft, at drivmotoren ikke er viklet ind. Hvis gentagelsesforsøget mislykkes efter fuldt stop, skal du kontakte teknisk support. |
| E21 | Kortslutning/afbrydelse af skæremotor | Genstart maskinen efter en kort pause. Hvis der opstår gentagne fejl, skal du kontakte teknisk support. |
| E22 | Kortslutning/afbrydelse af drivmotor | Genstart maskinen efter en kort pause. Hvis der opstår gentagne fejl, skal du kontakte teknisk support. |
| EE0 | Kan ikke identificere fejlen | Vent 1 minut for at se om det forsvinder. Hvis ikke, genstart maskinen. Hvis problemet fortsætter, skal du kontakte teknisk support. |
| F01 | Fejl ved indtastning af PIN-kode | Aktiver inputgrænsefladen igen, og indtast den korrekte PIN-kode. |

FEJLFINDING

DK

| Vist besked | Sandsynlig årsag/ begivenhed | Korrigerende handling |
|---|---|---|
| Plæneklipperen ved stationen uden knaprespons | Unormalt sted eller kropsholdning | Tjek meddelelsen på skærmen, og følg løsningsvejledningen i manualen. |
| Indikatoren for opladningsbunke blinker rødt | Spændingsinstabilitet eller andre fejl | Sæt stikket til opladeren i og tag den ud. |
| Indikatoren for opladningsbunke er ikke tændt (blåt åndedrætslys) | Ikke tændt | Kontroller oplader og tilslutninger til en strømforsyning. |
| Plæneklipperen drejer foran opladningsbasen under genopladning | Søger efter grænse/opladningsbase | Hold området foran ladestationen frit. |
| Plæneklipperen kører, men klinge-disken roterer ikke | Søger efter opladningsbase | Normal opførsel; klingen stopper under opladningsbasesøgning. |
| Plæneklipperen vibrerer | Beskadigede klinge eller ubalanceret klinge-disk | Udskift beskadigede klinge eller fjern snavs. |
| Græsset klippes ujævnt | Plæneklipperen har brug for mere tid, græsplæne for stor, sløv klinge eller forkert klippehøjde | Sørg for fuld dækning, brug 'Finskæring'-tilstanden, udskift klinge og juster højden gradvist. |
| Plæneklipper i arbejdsområdet, men viser 'ikke i arbejdsområdet' | Snavsset/tildækket kamera, snavs eller sparsomt græsset | Rengør kameraet, ryd området, genstart plæneklipperen. |
| Plæneklipperen lader ikke | Ingen strøm eller dårlig kontakt | Kontroller netledningens og opladningskontaktens justering. |
| Plæneklipperen stopper i arbejdsområdet | Forhindringer, tæt græs, lav klippehøjde eller høj temperatur | Fjern forhindringer, øg klippehøjden, genoptag arbejdet under køligere forhold. |
| Kortere driftstider | Tæt/højt græsset, tilstoppet klinge-disk eller gammelt batteri | Fjern tilstopninger, slå græssets oftere, eller udskift batteriet. |
| Plæneklipperen kører ikke på det rigtige tidspunkt | Forkert tidspunkt eller tidsplan | Indstil korrekt systemtid og arbejdstider. |
| Kan ikke docke med ladesøjle | Miljøproblemer eller beskidte kontakter | Genstart plæneklipperen, rengør opladningsben/-strimler. |
| Blåt lys lyser opladningsbunken før opladning er færdig | Overtemperaturbeskyttelse | Flyt bunden til skygge eller vent til det er køligere. |
| Hjulene skrider | Forhindringer under plæneklipperen eller vådt græs | Fjern forhindringer, slå græsset under tørre forhold. |
| Plæneklipperen glider ud af arbejdsområdet | Lavt hjulgreb | Rengør hjulene for bedre vejgreb. |
| Systemnedbrud under opladning eller standby | Software-/displayfejl | Genstart plæneklipperen. |
| Plæneklipperen kan ikke oprette forbindelse til internettet | Forkerte routerindstillinger | Brug de korrekte 2,4 GHz- eller 5 GHz-indstillinger, og genopret forbindelse til netværket, hvis de ændres. |

EU-OVERENSSTEMMELSESEKTLÆRING

| | |
|------------------------|-------------------|
| Fabrikant: | |
| Virksomhedsnavn | Schou Company A/S |
| Adresse | Nordager 31 |
| Postnummer | 6000 |
| By | Kolding |
| Land | Denmark |

Denne overensstemmelseserklæring udstedes udelukkende på fabrikantens ansvar og erklærer hermed, at produktet

| | |
|-------------------------------|---|
| Produktidentifikation: | Produkt: Robotplæneklipper 600 m2 PURE VISION Mærke: Grouw Varenr.: 107260 |
| Billedidentifikation: |  |

er i overensstemmelse med bestemmelserne i følgende EU-direktiv(er) (herunder alle gældende tilføjelser)

| Referencenumre | |
|---------------------------|--------------|
| Battery Regulation | 2023/1542/EU |
| Outdoor noise directive | 2000/14/EC |
| LVD | 2014/35/EU |
| MD | 2006/42/EU |
| RED | 2014/53/EU |
| EMC | 2014/30/EU |
| ROHS | 2011/65/EU |
| Chemical substances REACH | 1907/2006/EU |

Henvisninger til standarder og/eller tekniske specifikationer, der anvendes i denne overensstemmelseserklæring, eller dele deraf:

| Numre på harmoniserede standarder | |
|---|--|
| EN 50636-2-107:2015+A1+A2+A3 | |
| EN 60335-1:2012+A11+A13+ A1 + A2+ A14+A15 | |
| EN 60335-2-29:2021+A1:2021 | EN 60335-1: 2012+A11+A13+A1+A14+A2+A15 |
| EN IEC 61000-3-2:2019+A1+A2 | EN 61000-3-3:2013+A1+A2 |
| EN IEC 55014-1:2021 | EN IEC 55014-2:2021 |
| EN 301 489-1 V2.2.3 | EN 301 489-3 V2.3.2 |
| EN 301 489-17 V3.2.4 | EN IEC 61000-3-2:2019+A1+A2 |
| EN 61000-3-3:2013+A1+A2 | EN 303 440 V2.2.1 |
| EN 62233:2008 | EN 300 328 V2.2.2 |

Andre standarder og/eller tekniske specifikationer:

| Standard eller teknisk procedure | |
|----------------------------------|-----------------------------|
| IEC 60335-1:2010+A1+A2 Annex R | FCC Part 15, subpart B:2023 |
| ICES-00, Issue 7:2020 | |

(1) Hvor det er relevant, skal der henvises til de gældende dele eller afsnit i standarden eller den tekniske specifikation.

Underskrevet for og på vegne af producenten af:

Kolding 09/07/2025

Kirsten Vibeke Jensen
Compliance Manager

MILJØOPLYSNINGER



Elektrisk og elektronisk udstyr (EEE) indeholder materialer, som kan være farlige og skade menneskets helbred og miljøet, hvis det elektriske og elektroniske affald (WEEE) ikke bortskaffes korrekt. Produkter (og batterier, hvis de medfølger), som er mærket med en overstreget affaldsspand, er elektrisk og elektronisk udstyr. Den overstregede affaldsspand symboliserer, at enheden ikke må bortskaffes sammen med husholdningsaffald i slutningen af driftslevetiden, men derimod skal bortskaffes særskilt.















SCHOU AFTER SALES

Bemærk: Produktets modelnummer skal altid oplyses i forbindelse med din henvendelse. Modelnummeret fremgår af forsiden på denne brugsanvisning og af produktets typeskilt.
www.schou.com





Fremstillet i P.R.C.
 Fabrikant:
 Schou Company A/S
 Andreas Schous Vej 63
 DK-6000 Kolding
www.schou.com

Alle rettigheder forbeholdes. Indholdet i denne vejledning må ikke gengives, hverken helt eller delvist, på nogen måde ved hjælp af elektroniske eller mekaniske hjælpemidler, f.eks. fotokopiering eller optagelse, ej heller oversættes eller gemmes i et informations-lagrings- og -hentningssystem uden skriftlig tilladelse fra Schou Company A/S.

ADVARSELSSYMBOLER FOR GRESSKLIPPER

| | | | |
|---|---|---|--|
|  | <p>Les bruksanvisningen før du bruker maskinen.</p> |  | <p>Klasse III-apparat</p> |
|  | <p>Hold trygg avstand fra maskinen når den er i bruk.</p> |  <p>Li-ion</p> | <p>Resirkulerbar.</p> |
|  | <p>Aktiver utkoblingsinnretningen før du arbeider på eller løfter maskinen.</p> |  | <p>Li-Ion batteri. Dette produktet er merket med et symbol som gjelder «separat innsamling» for alle batteripakker og batteripakken. Det vil bli resirkulert eller demontert for å redusere miljøpåvirkningen. Batteripakker kan være farlige for miljøet og menneskers helse siden de inneholder farlige stoffer.</p> |
|  | <p>Ikke sitt på maskinen.</p> |  | <p>Støyutslipp</p> |
|  | <p>Dette vedlegget er i samsvar med gjeldende EU-direktiver.</p> |  | <p>Ikke brenn det.</p> |
|  | <p>Elektriske produkter må ikke kastes sammen med husholdningsavfall. Sørg for resirkulering om det er mulig. Kontakt lokale myndigheter eller forhandleren for råd om resirkulering.</p> |  | <p>Batterier kan påvirke vannkretsløpet hvis de kastes feilaktig, noe som kan være farlig for økosystemet. Ikke kast brukte batterier som usortert kommunalt avfall.</p> |
|  | <p>Ikke demonter maskinen uten tillatelse.</p> | | |

ADVARSELSSYMBOLER FOR LADER

| | |
|--|--|
|  | Les bruksanvisningen før du bruker laderen. |
|  | Klasse II-apparat |
| 3.15A  | Sikring |
|  | Dette vedlegget er i samsvar med gjeldende EU-direktiver. |
|  | Elektriske produkter må ikke kastes sammen med husholdningsavfall. Sørg for resirkulering om det er mulig. Kontakt lokale myndigheter eller forhandleren for råd om resirkulering. |
| IP67 | Produktet er vannbeskyttet. |

Robotgressklipper 600 m²

INNLEDNING

For at du skal få mest mulig glede av det nye produktet ditt, ber vi deg lese gjennom denne bruksanvisningen før du tar produktet i bruk. Vi anbefaler dessuten at du tar vare på bruksanvisningen i tilfelle du senere skulle trenge å lese informasjonen om produktets funksjoner på nytt.

TEKNISKE DATA

| | |
|---|--|
| Modell | 107260 |
| Nominell spenning | 18V $\overline{=}$ |
| Turtall uten belastning | 2500 o/min |
| Klippområde | 600 m ² |
| Klippebredde | 20 cm |
| Klippehøyde | 30-60 mm |
| Klippehøydeinnstillinger | 19 |
| Batteritype | Litiumion |
| Batterikapasitet | 18V 5,0 Ah |
| Batterimodell | 2100075 |
| Ladetid | ca. 68 minutter (30 % ~80 %) |
| Ladermodell | 2100073 |
| Laderen vurdering av inngang: | 220–240 V~50–60 Hz 70 W |
| Laderens utgang: | 21 V, 2,5 A |
| Modell for ladestasjon: | 2100074 |
| Maskinvekt | 9,7kg |
| Innkapslingsgrad | Klasse III |
| App | Ja |
| Maks. helling | 35 % |
| IOT-tilkobling | Wifi + Bluetooth |
| Beskyttelsesindeks | IPX5 |
| Frekvensbånd for innebygd WLAN-modul | 2,4–2,484 GHz / 5,180–5,825 GHz |
| Maks. radiofrekvenseffekt for innebygd WLAN-modul | 19 dBm (ved 2412–2472 MHz) 19,5 dBm (ved 5180–5320 MHz) 19,8 dBm (ved 5500–5700 MHz) 13,8 dBm (ved 5745–5825 MHz) |

A-vektet lydtrykk: LpA = 55 dB(A), KPA = 3,0 dB(A)

A-vektet lydeffekt: LwA = 63 dB(A), KwA = 3,0 dB(A)

SPESIELLE SIKKERHETSINSTRUKSJONER

TA VARE PÅ FOR SENERE REFERANSE

Obs: Les alle sikkerhetsadvarsler og instruksjoner før du bruker maskinen. Hvis du ikke følger disse advarslene og instruksjonene, kan det føre til elektrisk støt, brann og/eller alvorlig skade.

Gressklipperen er ikke beregnet for bruk av personer (inkludert barn) med reduserte fysiske, sensoriske eller mentale evner, eller av personer som mangler erfaring og kunnskap, med mindre de er under oppsyn eller instruksjon av en person som er ansvarlig for deres sikkerhet.

Barn bør holdes under oppsikt for å sikre at de ikke leker med gressklipperen.

ADVARSEL: Bruk kun den avtakbare strømforsyningsenheten som følger med dette apparatet til lading av batteriet.

Sikkerhetsveiledning før bruk

Les og forstå instruksjonene; vær kjent med kontrollene og riktig bruk.

Ikke la personer som ikke er kjent med disse instruksjonene eller barn bruke gressklipperen.

Operatøren er ansvarlig for ulykker eller farer som kan oppstå for andre personer eller eiendom.

Forberedelse før bruk

Inspiser klippeområdet med jevne mellomrom og fjern steiner, pinner, ledninger, bein og andre fremmedlegemer.

Sjekk knivene, boltene og kutterenheten regelmessig for slitasje eller skade. Skift ut slitte eller skadede knivblad og bolter i sett.

Slå av gressklipperen, bruk vernehansker og håndter knivene forsiktig – rotasjon av et knivblad kan føre til at andre beveger seg.

ADVARSEL: Ikke bruk gressklipperen uten at beskyttelseshetten er på plass.

Sikker drift

Bruk aldri maskinen med defekte sikkerhetsvern eller uten vern på plass.

Hold hender og føtter unna roterende deler.

Ikke løft eller bær gressklipperen mens den er i gang.

Slå av gressklipperen før du fjerner blokkeringer, rengjør eller arbeider med den.

Ikke gjør modifikasjoner på gressklipperens originale design – modifikasjoner skjer på egen risiko.

Start gressklipperen kun som anvist, og hold hender og føtter unna knivskiven.

Ikke plasser gjenstander på gressklipperen eller

ladestasjonen.

Ikke bruk gressklipperen med defekte knivskiver, knivblad, skruer, muttere eller kabler.

Slå av gressklipperen når den ikke er i bruk over lengre tid.

Gressklipperen starter bare når den er slått på, og riktig PIN-kode er tastet inn.

Unngå å bruke maskinen i dårlig vær, spesielt under torden.

Ikke berør bevegelige deler før de har stoppet helt.

Ikke la gressklipperen være uten tilsyn hvis kjæledyr, barn eller andre mennesker er i nærheten.

Oppretthold balansen og unngå å strekke deg for langt; gå, ikke løp, spesielt ikke på skråninger.

Bruk alltid solide sko og lange bukser under bruk.

Koble fra strømmettet eller deaktivert for:

- Fjern blokkeringer.
- Kontroll, rengjøring eller vedlikehold.
- Inspeksjon etter å ha truffet en fremmedgjenstand.
- Undersøk unormale vibrasjoner.

Elektrisk ledningssikkerhet

Ikke koble til eller berør en skadet ledning før du kobler den fra strømmettet – skadede ledninger kan eksponere strømførende deler.

Hvis ledningen blir skadet eller floker seg, må du koble den fra stikkkontakten før du løser den opp. Trekk i støpselet, ikke i ledningen. Få reparasjoner utført av en kvalifisert tekniker.

Sikkerhet i offentlige områder

På offentlige steder, plasser varselskilt rundt klippeområdet med følgende informasjon: «ADVARSEL! Automatisk robotklipper! Hold deg unna maskinen! Hold oppsyn med barna!»

Vedlikehold og lagring

Slå alltid av strømmen når klipperen er opp ned eller når du arbeider under den.

Ikke vask med høytrykksspyler – vann kan skade elektronikken.

Bruk hansker når du bytter knivblad.

Hold alle festeanordninger stramme for sikker bruk.

Inspiser ukentlig; skift ut slitte eller skadede deler.

Bruk kun riktige erstatningsknivblad.

Lad batteriene kun via dokkingstasjonen.

Feil lading kan forårsake elektrisk støt eller

overoppheting av batteriet.

Gjennomfør service på gressklipperen i henhold til produsentens instruksjoner.

Anbefaling: Koble gressklipperen til en strømkrets som er beskyttet av en jordfeilbryter (RCD) med en utløsningsstrøm på ikke mer enn 30 mA.

Sikker transport

Bruk originalemballasjen ved langtransport. For å bevege deg innenfor arbeidsområdet:

- Trykk STOP.
- Bær i det bakre håndtaket, med knivskiven vendt bort fra deg.

Advarsler for batteripakkens sikkerhet

Ikke demonter, åpne eller makuler batteripakken.

Ikke kortslutt batteriet. Oppbevar den unna ledende materialer.

Må holdes unna varme, ild og direkte sollys.

Unngå mekaniske støt.

Ved lekkasje, unngå kontakt med hud eller øyne; skyll med rikelig med vann og kontakt lege.

Søk øyeblikkelig legehjelp ved svelging.

Hold rent og tørt.

Operer ved normal romtemperatur (20 °C ± 5 °C).

Lever forskjellige typer batterier separat.

Lad bare med den spesifiserte GROUW-laderen.

Bruk bare batteripakker som er designet for utstyret.

Sørg for at barn ikke leker med eller bruker produktet.

Behold produktlitteraturen for referanse.

Avhend på riktig måte.

Bland ikke celler fra forskjellige produsenter, kapasiteter, størrelser eller typer.

Batterier bør kun skiftes av kvalifisert personell.

Tilleggsadvarsler

ADVARSEL: Gressklipperen kan være farlig hvis den brukes feil. Les og forstå operatørmmanualen før bruk.

ADVARSEL: Hold en trygg avstand under drift.

ADVARSEL: Slå av gressklipperen før du løfter den eller arbeider på den.

ADVARSEL: Ikke sitt på gressklipperen.

SPESIELLE SIKKERHETSINSTRUKSJONER FOR LADER

Les instruksjonene før lading.

Etter lading, koble batteriladeren fra strømforsyningen. Fjern deretter chassistilkoblingen og deretter batteritilkoblingen.

Ikke lad batteri som lekker.

Ikke bruk ladere til andre formål enn de er beregnet for.

Før lading, sørg for at laderen samsvarer med den lokale strømforsyningen.

Ladeenheten må beskyttes mot fuktighet.

Ikke bruk ladeenheten utendørs.

Ikke kortslutt kontaktene på batteri eller lader.

Respekter polariteten «+/-» ved lading.

Ikke åpne enheten, og oppbevar den utilgjengelig for barn.

Ikke lad batterier fra andre produsenter eller uegnede modeller.

Sørg for at forbindelsen mellom batteriladeren og batteriet er riktig plassert og ikke er blokkert av fremmedlegemer.

Sørg for at batteriladerens spor er fri for fremmedlegemer og beskytt mot smuss og fukt.

Oppbevares tørt og frostfritt.

Når batterier lades, må du sørge for at batteriladeren står i et godt ventilert område og borte fra brennbare materialer. Batterier kan bli varme under lading. Ikke overlad noen batterier. Se til at batterier og ladere ikke forlates uten tilsyn under lading.

Ikke lad opp ikke-oppladbare batterier, da de kan overopphetes og gå i stykker.

Lengre levetid og bedre ytelse kan oppnås hvis batteripakken lades når lufttemperaturen er mellom 18°C og 24°C. Ikke lad batteripakken ved lufttemperaturer under 4,5°C eller over 40,5°C. Dette er viktig fordi det kan forhindre alvorlig skade på batteripakken.

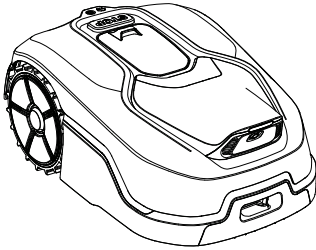

Robotgressklipper

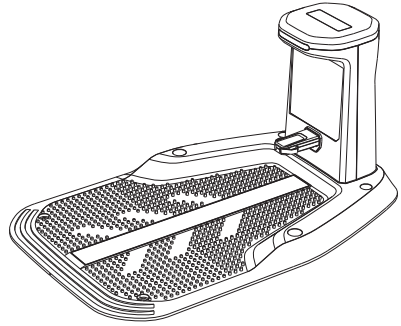

Lade(s)tasjon



6 x festeskruer for
ladestasjon



6 x ekstra knivblad og
skruer



1 x unbrakonøkkel H5

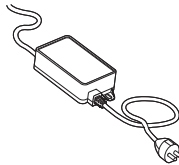

Strømadapter



Bruksanvisningen

Du vil også trenge



DELER

1. Deksel
2. Innstilling av klippehøyden
3. Betjeningspanel
4. STOPP-knapp
5. Regnsensor
6. LED-lampe
7. Kamera
8. Ladekontakt

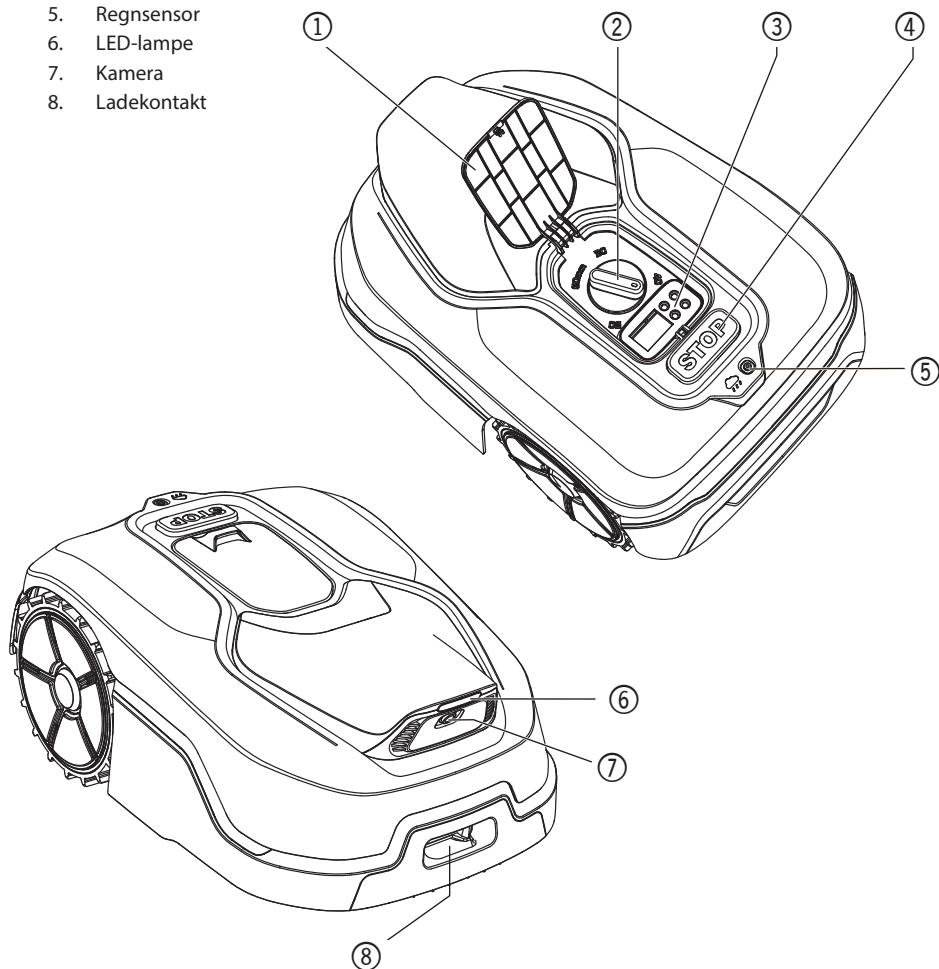

HOVEDFUNKSJONER

I den følgende delen ønsker vi å hjelpe deg med å bedre forstå hvordan gressklipperen din fungerer.

Gressklipperen har en kamerasensor og kunstig intelligens (AI) som gjør at den kan jobbe autonomt.

Den kan identifisere plenområder og andre områder, vet når den skal returnere til ladestasjonen, oppdager regn, stopper ved problemer og navigerer rundt hindringer. For sikkerhet stopper gressklipperen automatisk knivskiven fra å rotere hvis den løftes eller hvis det oppstår sikkerhetsproblemer.

GRENSEHÅNDTERING

Det er ikke behov for installasjon av begrensingskabel eller antenne, vedlikehold eller signalkomplikasjoner.

Ved hjelp av dyp læringsteknologi gjenkjenner gressklipperen grenser og klipper automatisk gressområder, mens den unngår områder som ikke er gress. For å sikre trygg navigasjon rundt plenen, vær spesielt oppmerksom på visse scenarioer. Se avsnittet «Patrolje og planlegging» for detaljer.

HINDRINGSUNNGÅELSE

Gressklipperen oppdager objekter i sanntid ved hjelp av AI-kamerateknologi og en voksende bildebase. Den vil unngå objekter som ikke er gress, som trestubber, vannrør og baller.

ENKEL RENGJØRING

Gressklipperen er vanntett i henhold til IPX 5 og kan skylles med en vanlig hageslange.

LADER SEG SELV

Når gressklipperen trenger å lades, vil den stoppe klippingen og følge plenkanten mot klokken tilbake til ladestasjonen.

Når ladingen er fullført, vil gressklipperen automatisk fortsette klippingen eller bli værende i ladestasjonen avhengig av klippeplanen.

REGENSENSOR

Gressklipperen din er 100 % værbestandig og trives godt utendørs. Men å klippe vått gress gir ikke beste resultat. Gressklipperen er utstyrt med en regnsensor som registrerer regn og instruerer den til å stoppe klippingen og returnere til ladestasjonen.

Etter regn starter klipperen på nytt når gresset er tørt. Standard regnforsinkelse er 180 minutter. Du kan endre regnforsinkelse via appen.

IKKE MER GRESSKLIPP Å SAMLE

Gressklipperens daglige klipping gir svært korte gressavklipp som ikke trenger å bli raket. Disse gressavklippene er et perfekt organisk næringsstoff for plenen din. Hyppig klipping øker tettheten av gresset og forhindrer effektivt spredning av ugress.

KLIPPEHØYDE

Gressklipperens klippehøyde kan justeres mellom 30 mm og 60 mm. Før du starter gressklipperen for første gang, må du sørge for at gresset ikke er lengre enn 10 cm. Hvis gresset er lengre, bruk en vanlig gressklipper for å klippe det før du bruker robotgressklipperen. Hvis du ønsker å redusere gresshøyden drastisk, anbefales det å gjøre det gradvis ved å justere klippehøyden trinnvis.

SIKKERHET OG PIN-BESKYTTELSE

For å hindre uautorisert bruk, er gressklipperen beskyttet av en PIN-kode som enkelt kan settes opp. Hvis gressklipperen er koblet til ditt Wi-Fi-nettverk, kan du låse den via appen på smarttelefonen din.

TIPS FOR EFFEKTIV KLIPPING

Klippetider varierer for hver plen avhengig av faktorer nevnt nedenfor.

Juster gradvis tiden du lar gressklipperen klippe hver dag til du finner den mest passende innstillingen.

Robotklipperen din kan klippe områder av forskjellige størrelser, men dette avhenger av flere faktorer, som for eksempel:

- Arter av gress i plenen din og veksthastigheten.
- Skarpheten på knivbladene.
- Luftfuktighet.
- Omgivelsestemperaturen.
- Mengden hindringer på plenen din.

Klippehøyden på gressklipperen kan justeres mellom 3 cm og 6 cm. Før du starter gressklipperen for første gang, bør du klippe gresset til en høyde på maksimalt 10 cm med den manuelle gressklipperen.

Deretter stiller du klippehøyden på gressklipperen til maksimal innstilling (5 cm/6 cm) for den første klippingen.

Gressklipperen fungerer best i tørt vær. Vått gress kan bygge seg opp på knivskiven og inne i motoren, og kan også føre til dårligere feste og skliing under arbeidet. Gressklipperen tåler ikke tordenvær. I tilfelle tordenvær, beskytt gressklipperen ved å koble fra ladestasjonen, og sørg for at klipperen ikke er tilkoblet for lading.

Gressklipperen din er glad i å klippe gress og trenger at knivbladene holdes i god stand for å klippe optimalt. Gressklipperen kan gjøre det meste selv, men vil noen ganger trenge din hjelp for å unngå skade.

- La aldri gressklipperen kjøre over grus.
- Fjern eller forhindre tilgang til hindringer som klipperen kan klatre på og skade knivskiven.
- Fjern alt rusk og fremmedlegemer fra plenen din.

KOM I GANG

PATRULJERING OG PLANLEGGING

Det er enklere å klargjøre gressklipperen hvis du følger disse instruksjonene nøye.

- Patruljer plenen din for å planlegge installasjonen
- Installer ladestasjonen
- Koble ladestasjonen til strømmettet
- Lad gressklipperen helt opp og slå den på
- Sjekk klippeområdet og gjør deg klar til å klippe

1. INSPISER PLENER DIN FOR Å PLANLEGGES INSTALLASJONEN

1.1 Plan for ladestasjonen

(Se figur 1–figur 3)

Ladestasjonen er for lading av gressklipperens batteri. Det er også parkeringsområdet der den hviler mellom klippeøktene.

Finn en passende plassering for den, med tanke på:

- A. Stasjonen må plasseres på flatt underlag for å sikre effektiv dokking.
- B. Det kreves en 2 meters rett kjørevei foran klipperen for å følge kanten og inn i ladestasjonen.
- C. Det skal ikke være store områder med bart terreng eller spredt gress innenfor den 2 meter lange innkjørselen til ladestasjonen.
- D. QR-koden på ladetårnet må være tydelig.
- E. Stasjonen må ha strøm og ikke være mer enn 8 meter unna en stikkontakt.
- F. Velg om mulig en skyggefull plassering, da batterier og ladere ikke liker å bli overopphetet.
- G. Unngå steder nær vanningsprinklere.
- H. Sørg for at klipperen går rett mot ladestasjonen og tilbake i moturs retning.

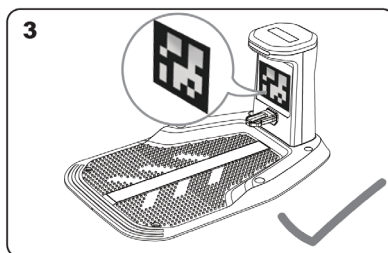
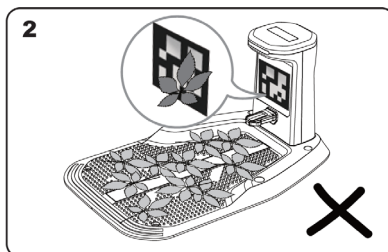
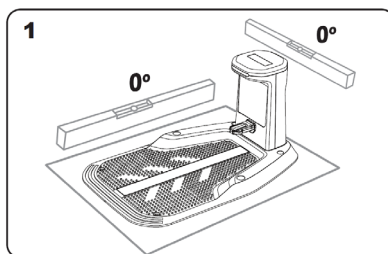

1.2 INSPISER PLENER

A. Klippehøyde

Det anbefales at klippehøyden er mindre enn 12 cm for første klipping.

B. Tinghauger (se figur 4–5)

Vi foreslår å rydde opp blader og markblomster på plenen, ellers vil klipperen betrakte dem som hindringer og unngå disse områdene.

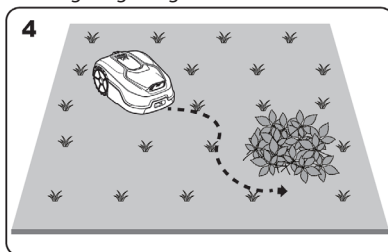

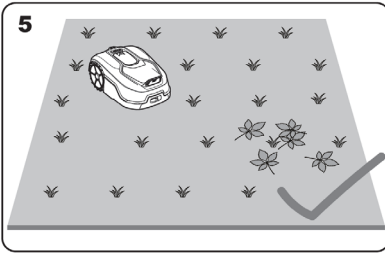

C. Beskyttet område (se figur 6–7)

Hvis det er blomsterbed, vegetasjon eller andre verdifulle planter i hagen som er direkte forbundet med og dekket av gress, kan klipperen klippe dem under klipping. Vi anbefaler å beskytte disse områdene med skillevegger eller gjerder, eller å lage en gressfri sti på minst 5 cm bredde.

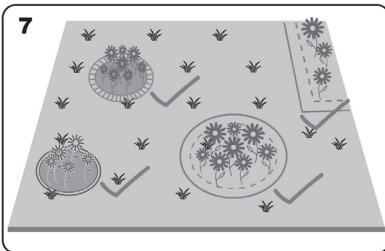
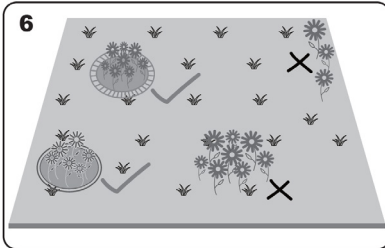

D. Høyt gress

Hvis det er høyt gress langs grensen, og gresshøyden er større enn 15 cm, bør du klippe det ned til under 15 cm. Dette er spesielt viktig hvis det er vannpytter eller hull skjult under det høye gresset.

E. Tilgrensende gress

Hvis plenen din er tilknyttet naboens plen, anbefaler vi at du lager en gressfri sti som er minst 5 cm bred som grense.

F. Smal passasje (se figur 8)

Sørg for at alle smale passasjer som gressklipperen må passere gjennom er bredere enn 1 m.

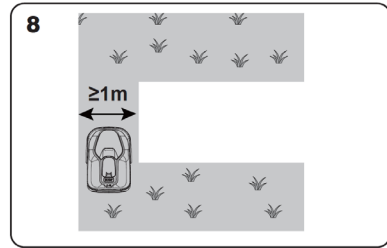

NÅ BRETTER DU OPP ERMENE

Når du har planlagt installasjonen i detalj, er du klar til å begynne. Før du starter, kan det være lurt å bruke den gamle gressklipperen en siste gang for å rydde plenen. Dette vil gjøre installasjonen enklere.

2. INSTALLER LADESTASJONEN

Plassering av ladestasjonen

Alternativ A: Plasser ladestasjonen i hjørnet av plenen (se figur 9).

Gressklipperen trenger minst 2 m rett sti foran og 15–30 cm fra plengrensen.

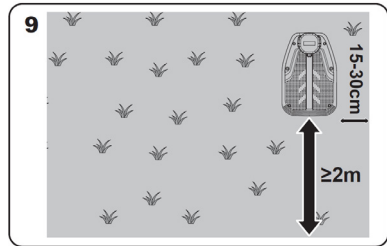

Alternativ B: Plasser ladestasjonen på den ene siden av plenen (se figur 10).

Gressklipperen trenger minst 2 m rett bane foran og 15–30 cm bak ladestasjonen for å sikre at gresset kan klippes.

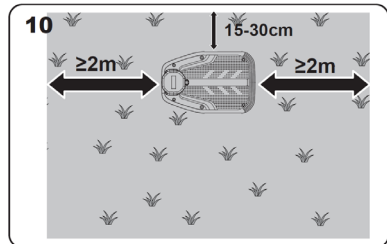

Sjekkliste for ladestasjon:

- A. Innenfor rekkevidde av strømmettet
- B. I skyggen (hvis mulig)
- C. Ingen hindringer og ingen spredt gress innenfor den 2 m rette stien til ladestasjonen
- D. flatt eller jevnt sted
- E. Ingen vanningsanlegg i nærheten

Fest ladestasjonen på det valgte stedet (se figur 12)

- A. Monter ladebaseplaten, flat den ut og stram skjøtene.
 - B. Sett ladetårnet inn i baseplaten, og fest det deretter til bakken med de medfølgende skruene og unbrakonøklene.
 - C. Hvis den plasseres på en hard overflate, fest den med plugger og skrufester.
- Merk: Det anbefales å montere ladestasjonen på en flat, hard overflate.

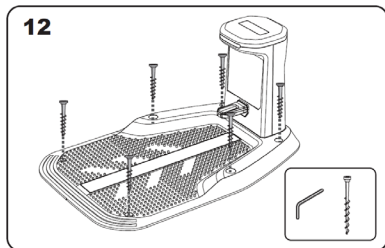

3. KOBLE LADESTASJONEN TIL STRØMFORSYNINGEN

- A. Koble ladestasjonen til strømmuttaket (se figur 13).

MERK: Ikke plasser adapteren på bakken der vann kan samle seg.

- B. Hvis tilkoblingen er riktig, vil LED-indikatoren lyse blått.

- C. Plasser gressklipperen på basen, og sørg for ordentlig kontakt (se figur 14). Når batteriet er fulladet, vil LED-indikatoren lyse konstant blått.

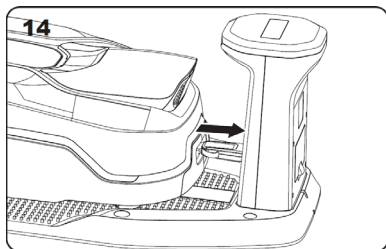
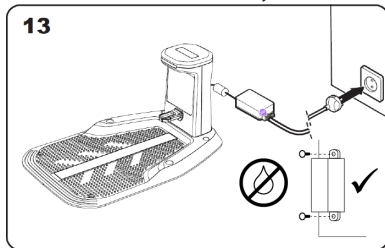

- 4. Lad gressklipperen helt opp, og slå den deretter på (se figur 15)

La batteriet lade helt opp før bruk. Mens du lader, kan du vurdere å lese instruksjonene og koble klipperen til Wi-Fi-nettverket ditt.

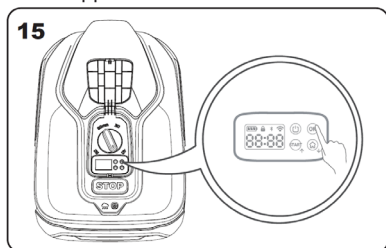

- 5. Sjekk klippeområdet og gjør deg klar til å klippe.

Det anbefales å la klipperen kjøre langs kanten først for å identifisere klippeområdet før du starter.

FORBEREDELSE

Følg hurtiginstallasjonsveiledningen som følger med produktet. Fjern steiner, løst tre, ledninger, strømførende kabler og andre fremmedlegemer fra klippeområdet. Sørg for at overflaten er jevn og uten grøfter, spor eller skråninger brattere enn 15° (27 %), som kan hindre klipperen.

Vi anbefaler å klippe plenen én gang med en vanlig gressklipper før installasjon, før den første klippen hver sesong, og når gressklynger overskrider 10 cm.

JUSTERING AV KLIPPEHØYDE (SE FIG. 16)

Vi anbefaler å justere klippehøyden på gresset før arbeidet starter.

Gressklipperens klippehøyde kan justeres mellom 30 mm og 60 mm. Før du starter gressklipperen for første gang, må du sørge for at gresset ikke er lengre enn 10 cm.

MERK: Gressklipperen er konstruert for å klippe små gressbiter som faller ned og gjødsler jorden.

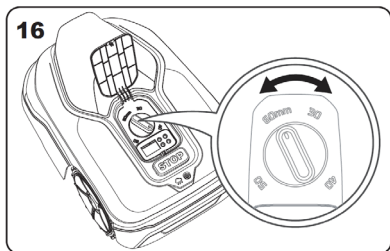

LADING (SE FIG. 17)

Etter at installasjonen er fullført, plasser gressklipperen på ladestasjonen og sørg for god kontakt med basen. Når batteriet er fulladet, vil LED-indikatoren lyse konstant blått.

MERK:

- Plasser basestasjonen på et så åpent sted som mulig med et godt Wi-Fi-signal. Sørg for at ingen gjenstander blokkerer signalområdet.
- Mens klipperen lader, vil den automatisk oppdatere til den nyeste versjonen, eller du kan oppgradere den via appen.
- Den hvite ledelinjen på ladedokken hjelper gressklipperen med å justere seg nøyaktig når den returnerer for lading. Ikke skade eller endre denne ledelinjen.

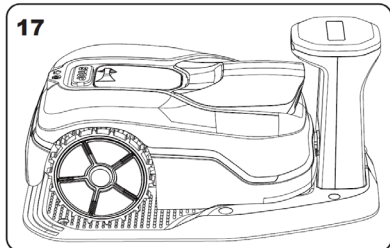

KOBLE ADAPTEREN TIL LADESTASJONEN

Koble lavspenningskabelen fra ladestasjonen til laderen. Når du kobler til, må du justere de to pilene på strømledningskontakten, koble sikkert til og stramme den ytre ringen. Kontaktene kan være vanskelig å koble til, siden de er fuktighetstette. Stram kontaktene godt.

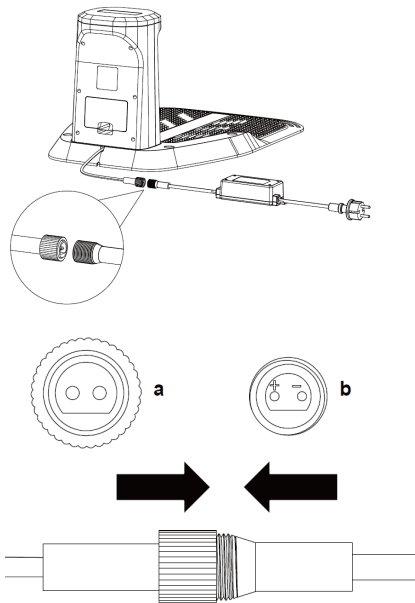

Blått lys blinker

Gressklipperen er ikke koblet til ladestasjonen, eller gressklipperen er koblet til ladestasjonen, men ladingen er fullført.

Rødt lys lyser kontinuerlig

Lading

Rødt lys blinker

Feil; Under-/overspenning, overstrøm

VEDLIKEHOLD

Trekk ut støpselet før du utfører justeringer, service eller vedlikehold.

Laderen krever ingen ekstra smøring eller vedlikehold. Bruk aldri vann eller kjemiske rengjøringsmidler til å rengjøre laderen. Tørk av med en tørr klut. Oppbevar alltid laderen på et tørt sted.

BETJENING

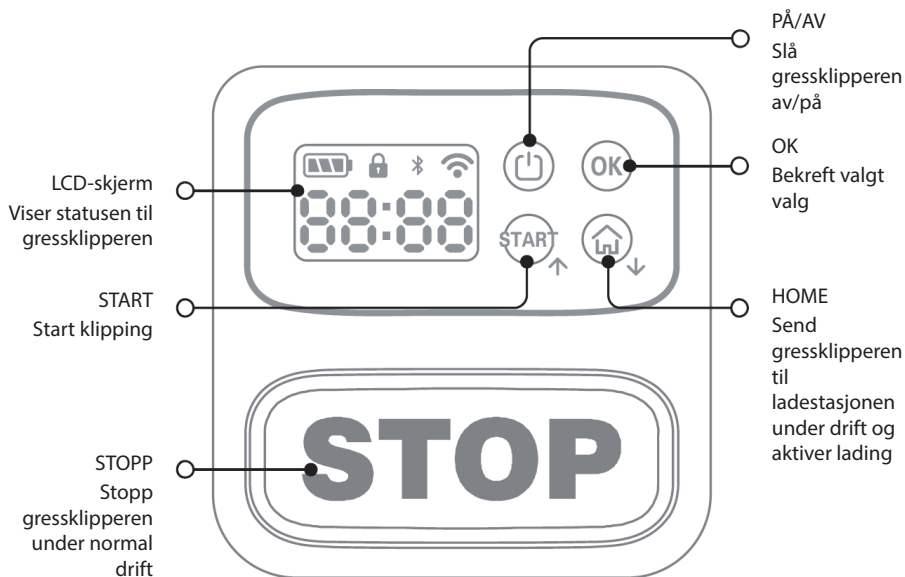

LÆR KONTROLLPANELET Å KJENNE

Gressklipperens kontrollpanel gir tilgang til de viktigste funksjonene i et minimalistisk design. For avanserte funksjoner tilbyr den gratis gressklipper-appen flere alternativer med et mer omfattende grensesnitt.

START GRESSKLIPPEREN

MERK: Fjern klistremerket fra visjonskameraet før bruk.

1. Start gressklipperen for første gang (se figur 18):

- Sørg for at klipperen står i ladestasjonen og lader.
- Hold inne av/på til skjermen lyser.
- Trykk OK 4x for PIN 0000 og lås opp.
- Når 00:00 vises, er den klar. Trykk Start + OK for å starte.
- Etter kartlegging: Trykk OK for å bekrefte. Trykk deretter Start + OK for å starte klipping.

MERK: Gressklipperen slår seg på automatisk når den plasseres i ladestasjonen og kobles til ladepinnene mens den er avslått.

- Du kan stoppe gressklipperen når som helst ved å trykke på STOPP-knappen.
- Trykk på START-knappen, og deretter på OK. Gressklipperen vil begynne å klippe.

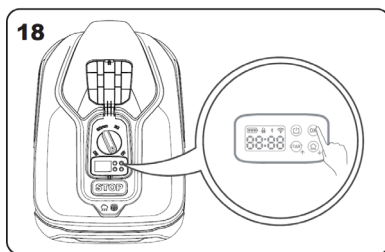

2. Identifiser arbeidsområdet (se figur 19–20)

Under den første oppstarten må gressklipperen bekrefte arbeidsområdet. Hvis du har kun én plen, følg trinnene nedenfor:

- A. Plasser gressklipperen i ladestasjonen i det angitte arbeidsområdet og sørg for at den er ladet.
- B. Start klipperen, og den vil forlate ladestasjonen for å søke etter plenkanten.
- C. Klipperen beveger seg langs plengrensen og returnerer deretter til ladestasjonsområdet, hvor den stopper. Skjermen vil blinke som vist nedenfor (se figur 20), og vente på din bekreftelse av arbeidsområdet.

D. Trykk på OK-knappen for å bekrefte kartet, så begynner roboten automatisk å klippe. Og du kan trykke og holde inne HJEM-knappen i 3 sekunder for å avbryte, om nødvendig.

MERK: Hvis gressklipperen løftes, flyttes eller vippes i mer enn ti sekunder, må du omdefinere arbeidsområdet. For instruksjoner om hvordan du identifiserer arbeidsområdet, se de foregående avsnittene.

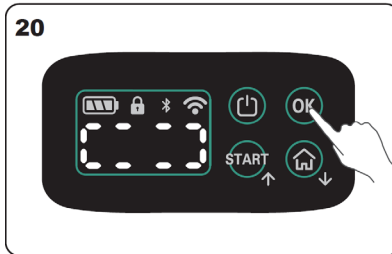
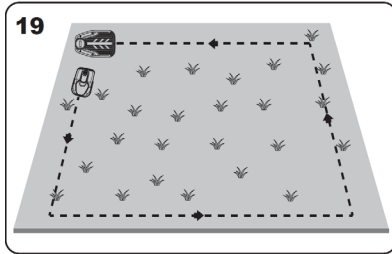

UNNGÅ Å KLIPPE GRESS OM NATTEN.

For å redusere sjansen for å møte ville dyr og kjæledyr under bruk, unngå å bruke maskinen i skumring eller daggry. Bruk appen for å unngå dette.

BATTERILADING

Gressklipperen har intelligent batteristyring som optimaliserer bruken for å forlenge levetiden.

Under klipping returnerer gressklipperen automatisk til ladestasjonen når den trenger lading. Etter ferdigstillelse av en klipping eller når den står i ladestasjonen, kan det være at gressklipperen ikke lader umiddelbart. Gressklipperen vil bli stående i ladestasjonen uten å lade hvis batteriets ladetilstand er over terskelverdi. Hvis batteriets ladetilstand faller under terskelverdi, vil ladingen gjenopptas. Dette vil bidra til å opprettholde batteriets helse.

APP

Merk: Gressklipperen er en IoT-enhet (Internet of Things). For å få tilgang til full funksjonalitet og holde den oppdatert med den nyeste programvare, må den være tilkoblet internett via ditt Wi-Fi-nettverk.

FORBEREDELSE TIL TILKOBLING

1. Last ned appen (se figur 21)

Søk etter appen i Google Play eller Apple App Store, eller skann QR-koden på gressklipperen (som vist på figuren) for å laste ned appen.



2. Sørg for at du har riktig Wi-Fi-nettverksnavn og passord.

3. Sjekk Wi-Fi-innstillingene dine og:

- Sørg for at gressklipperen fungerer med enten 2,4 GHz eller 5 GHz Wi-Fi-signal.
- Sørg for at gressklipperen din er i samme rutemiljø som smarttelefonen din.
- Hold gressklipperen, smarttelefonen og ruterer så tett sammen som mulig under tilkoblingen.

Merk: Gressklipperen vil bare utføre kommandoer fra appen når den er på et sted med godt Wi-Fi-signal.

KOBLE GRESSKLIPPEREN TIL INTERNETT

- Start appen på mobilen din.
- Registrer kontoen din og logg inn med mobilnummeret ditt eller e-postadressen din.
- Velg Wi-Fi-nettverket ditt.

KOBLE GRESSKLIPPEREN TIL APPEN

- Slå på Bluetooth på mobiltelefonen din, og sørg for at den er koblet til Wi-Fi.
- Bekreft at Bluetooth-indikatoren på gressklipperen blinker. Normalt vil Bluetooth aktiveres automatisk når gressklipperen slås på.
- Åpne appen og logg inn. Klikk på «+»-ikonet øverst til høyre på hjemmesiden, og deretter «Legg til enhet». Appen vil vise tilgjengelige enheter – velg ønsket gressklipper. Velg samme Wi-Fi-nettverk som telefonen din, skriv inn Wi-Fi-passordet, og klikk på «Fullfør» for å gjøre ferdig tilkoblingen. Du kan nå sjekke gressklipperens status og justere innstillinger i appen. Tilkoblingsprosessen kan ta fra noen sekunder til noen få minutter, og Wi-Fi-

indikatoren vil lyse konstant når tilkoblingen er fullført.

Notater:

- Både 2,4 GHz og 5 GHz Wi-Fi støttes.
- Plasser gressklipperen på et sted med sterkt Wi-Fi-signal.
- På grunn av oppdateringer i appen kan de faktiske trinnene avvike fra de som er beskrevet i denne bruksanvisningen. Følg instruksjonene for din nåværende appversjon.

KOBLE GRESSKLIPPEREN FRA APPEN MANUELT

Trykk på OK-knappen i mer enn tre sekunder for å slette utstyret, og skriv deretter inn PIN-koden for å bekrefte.

VED BRUK AV APPEN

1. startsidene



2. Innstilling av klippetid

Gressklipperen din lager sin egen automatske tidsplan og arbeidstid basert på størrelsen på plenen og andre faktorer. Vår anbefaling er å ikke justere disse innstillingene manuelt.

Still inn klippetiden i appen, følg de enkle menyene på skjermen.

Automatisk tidsplan

«Innstillinger» – «Planlegging» – «Automatisk planlegging»

Gressklipperen justerer automatisk klippetiden til størrelsen på plenen.

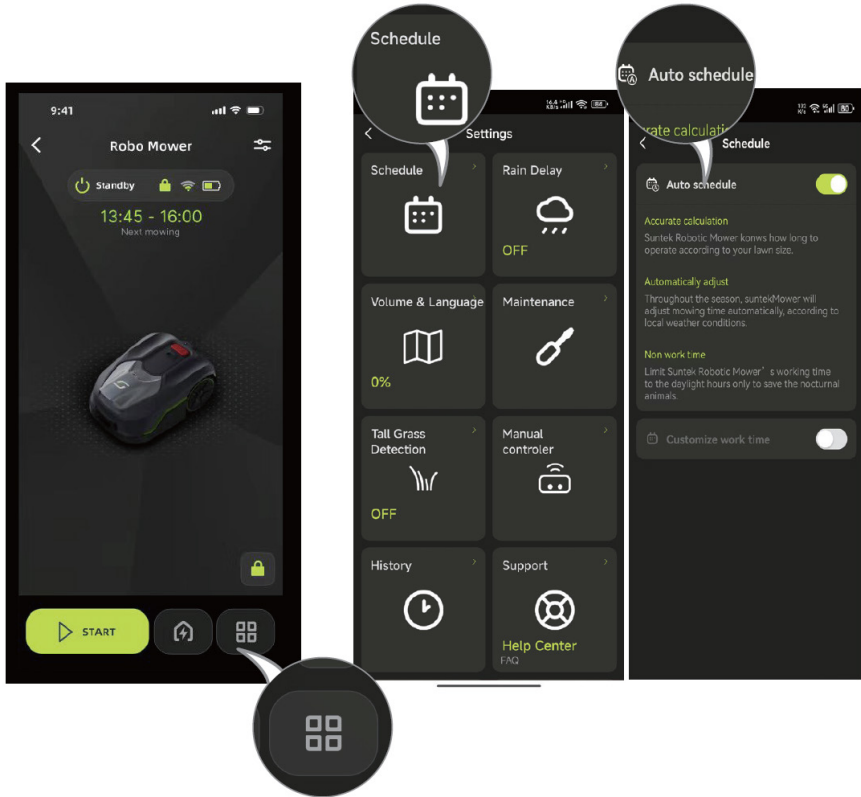

Tilpass arbeidstid

1. «Innstillinger» – «Tidsplan» – «Tilpass arbeidstid»
2. Sett timeplanen og lagre den
3. Tilbake til «Planlegg» og aktiver oppgaven

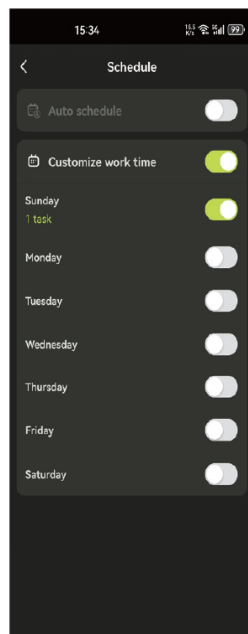
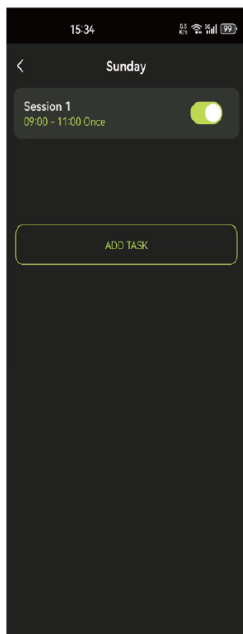
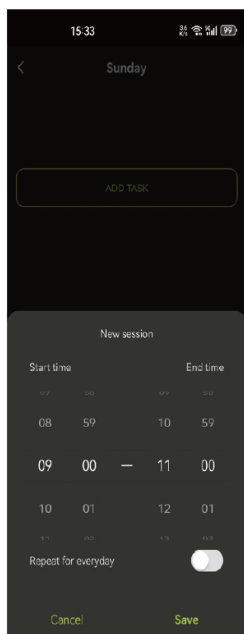
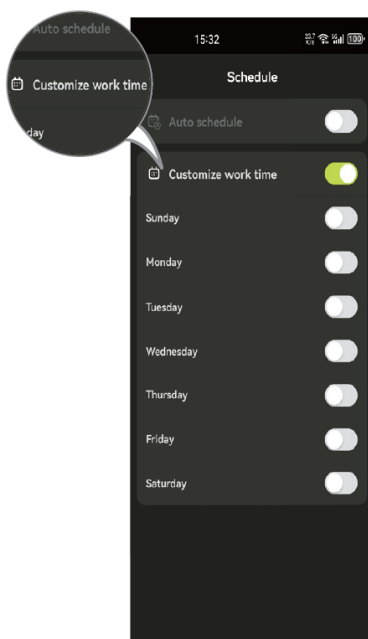
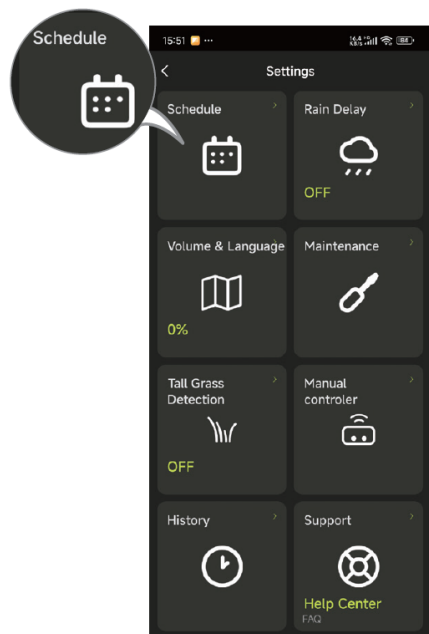

3. Flere innstillinger

Flere innstillinger kan kontrolleres i appen, slik som oppdatering av utstyr/fjern utstyr og mer.

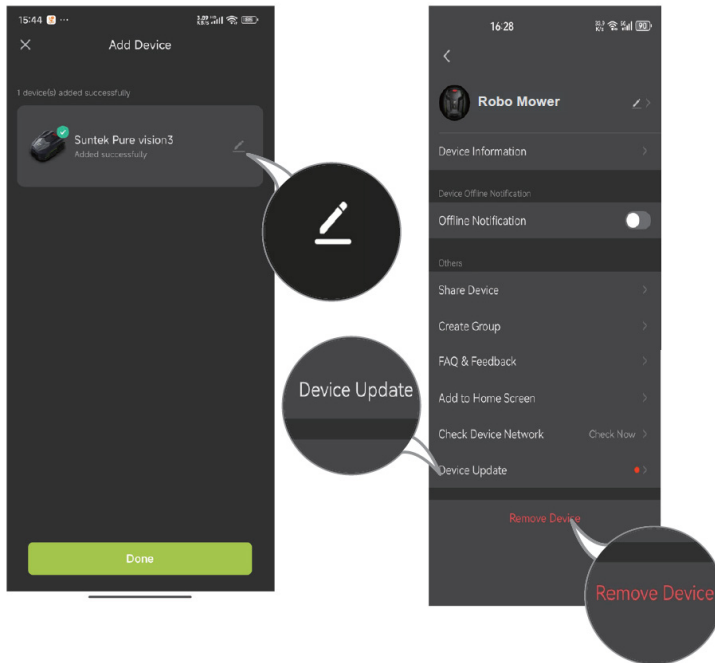

NO

VEDLIKEHOLD

Gressklipperen din jobber hardt og det er viktig med jevnlig rengjøring og inspeksjon for å sikre at den varer i årevis uten problemer. Denne delen forklarer hvordan du holder gressklipperen i topp stand.

HOLD DET SKARPT

Hver knivblad varer i opptil to måneder når gressklipperen er programmert til daglig klipping.

Sjekk alltid for avskallede eller skadede knivblad, og erstatt dem ved behov.

Når knivbladene er sløve eller utslitte, bytt dem med reserveknivbladene som følger med gressklipperen. Ekstra reserveknivblad er tilgjengelige hos din nærmeste gressklipperforhandler.

Advarsel! Før rengjøring, justering eller bytte av knivblad, slå AV gressklipperen og bruk vernehansker.

BYTTE AV KNIVBLADER

Snu gressklipperen forsiktig opp ned (figur 1).

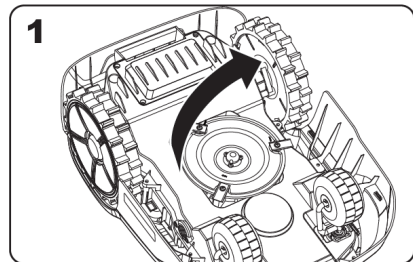

Fjern skruene fra knivbladene med en skrutrekker (figur 2–3).

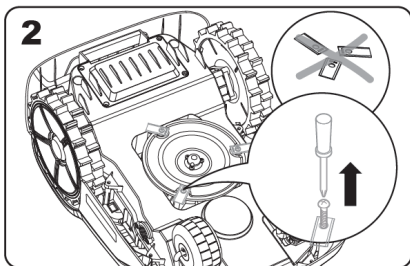

rusk og gressrester fra daglig klipping. Slå alltid av gressklipperen før rengjøring for ekstra sikkerhet.

Advarsel! Ikke bruk en slange, høytrykksspyler eller hell rennende vann på gressklipperen. Høytrykksvann kan trenge inn i tetninger og skade elektroniske eller mekaniske deler.

Rengjøring av overdelen

Rengjør med en sprayflaske fylt med vann. Ikke bruk løsemidler eller poleringsmidler.

Bruk en børste eller ren klut for å fjerne oppsamlet smuss.

Rengjøring av underdelen

Snu gressklipperen opp ned.

Fjern rusk og gressavklipp med en børste.

Unngå å berøre knivbladene med hendene – bruk hansker for beskyttelse.

Rengjør knivskiven, chassiset og forhjulet/hjulene grundig med en myk børste eller fuktig klut.

Roter knivskiven for å sikre at den roterer fritt, og fjern eventuelle fastsittende rusk som kan forårsake sprekker eller skade.

Sørg for at knivbladene kan rotere fritt rundt skruene sine, og fjern eventuelle hindringer.

Rengjøring av drivhjulene

Fjern gjørme fra hjulene med en børste for å opprettholde godt grep.

Rengjøring av ladekontaktene

Rengjør kontaktstiftene på ladestasjonen og ladestripen på gressklipperen med en klut.

Fjern jevnlig oppsamlet gress eller rusk for å sikre vellykket lading.

BATTERIVEDLIKEHOLD

Oppbevar batteriet fulladet på et kjølig og tørt sted mellom -20 °C og 60 °C.

Anbefalt driftstemperatur for gressklipperen: 0–50 °C.

Anbefalt ladetemperatur for batteriet: 4–45 °C.

Batterilevetiden avhenger av brukstimer og daglig brukstid i klippesongen.

Under lagring:

- Koble ladestasjonen til strømforsyningen (det blå lyset vil tennes).
- Sett den avslåtte gressklipperen i ladestasjonen.
- Lyset vil bli rødt under lading.
- Når den er fulladet, vil lyset bli grønt.

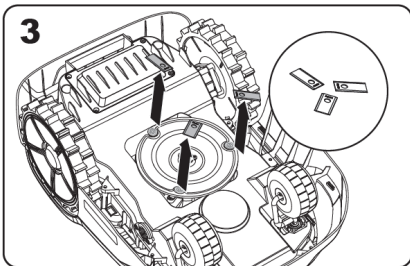

Skrue de nye knivbladene godt fast (figur 4–5).

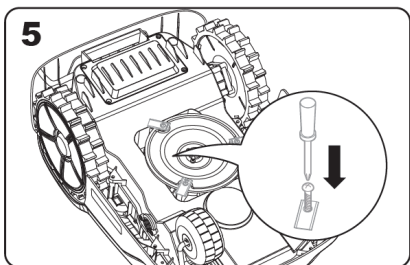
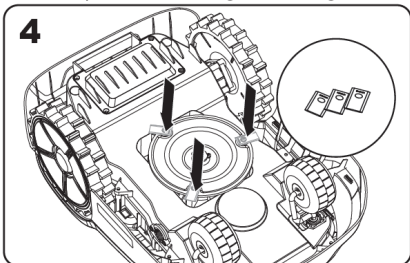

Obs:

Skift alltid ut alle knivbladene samtidig.

Bruk alltid nye skruer ved montering av knivblad. Dette sikrer at knivbladet sitter godt og balanserer knivskiven. Gamle skruer kan forårsake alvorlig skade.

Etter at knivbladet er festet til knivskiven, må du sørge for at den roterer fritt.

HOLD DEN REN

Gressklipperen bør rengjøres jevnlig for å opprettholde ytelsen – spesielt fjerne smuss,

OPPBEVARING OM VINTEREN

Selv om gressklipperen er bygget for å tåle tøft vær, anbefales det å oppbevare den i et skur eller en garasje om vinteren.

Før lagring:

- Rengjør grundig.
- Lad batteriet helt opp.
- Slå av strømmen.

Vårklargjøring:

- Oppdater tid og dato via appen.
- Fjern oksidasjon fra ladekontaktene med finkornet smergelduk.
- Lad batteriet helt opp før bruk.

Hvis roboten har gått tom for strøm og ikke kan startes, løfter du den manuelt tilbake i ladestasjonen og lader den før du prøver feilsøking. For andre feilkoder, koble fra strømmen og start roboten på nytt.

Uansett hvilket problem som oppstår, anbefales det alltid at du først prøver å starte roboten på nytt og se om det løser problemet. Slå av roboten, vent i 10 sekunder og slå den deretter på igjen.

For ytterligere hjelp og feilsøking, kontakt Schou After Sales.



SCHOU AFTER SALES - robotservice@schou.com

OM GARANTIEN

Garantien blir ugyldig:

Hvis robotgressklipperen har blitt brukt feil, ikke har blitt vedlikeholdt på riktig måte, har blitt modifisert, ombygd eller på annen måte endret, har blitt reparert av andre enn et autorisert servicesenter eller har vært utsatt for tordenvær.

Hvis det er brukt uoriginale reservedeler (ikke SCHOU) og tilbehør til robotgressklipperen.

Hvis robotgressklipperen har blitt brukt kommersielt, inkludert til utleie.

Garantien dekker ikke:

Normal slitasje eller skader forårsaket av fremmedlegemer eller ulykker.

Slitasje på deler (f.eks. kniver, kappeskive, begrensingskabel, plugg, kontakt osv.), selv om robotgressklipperen har blitt brukt i henhold til bruksanvisningen.

Feil eller uautorisert vedlikehold og håndtering.

Skader og feil på grunn av overbelastning.

Begrenset garanti:

Batteriet dekkes av en tolv måneders garanti.

Dette gjelder kun det originale batteriet som følger med robotgressklipperen, eller et originalt batteri med samme modellnummer som det originale batteriet. Robotgressklipperens reservebatteri dekkes også av tolv måneders garanti.

FEILMELDINGER

| Feilkode | Beskrivelse | Action |
|----------|--|---|
| E01 | Maskinen utløser tyverisikringen | Frigjør PIN-kodelåsen og sikkerhetslåsen etter at du har bekreftet sikkerheten. |
| E02 | Maskinen utløser nødstopplåsen | Frigjør sikkerhetslåsen etter at du har bekreftet sikkerheten. |
| E03 | Maskinen låser seg utenfor gressområdet | Sørg for at maskinen er plassert på gresset og at det er gress synlig foran. Frigjør sikkerhetslåsen etter at du har bekreftet sikkerheten. |
| E04 | Maskinen utløser okklusjonslås | Bekreft at linsen og fronten er fri for hindringer. Frigjør sikkerhetslåsen etter at du har bekreftet sikkerheten. |
| E05 | Maskinen utløser løftelåsen | Sett maskinen ned og frigjør sikkerhetslåsen etter at du har bekreftet sikkerheten. |
| E06 | Maskinen utløser vippelåsen | Sett maskinen ned og frigjør sikkerhetslåsen etter at du har bekreftet sikkerheten. |
| E07 | Maskinen utløser tippelåsen | Snu maskinen og frigjør sikkerhetslåsen etter at du har bekreftet sikkerheten. |
| E08 | Kontinuerlig kollisjonslås på maskinen | Kontroller at maskinen ikke kolliderer eller møter motstand. Frigjør sikkerhetslåsen etter at du har bekreftet sikkerheten. |
| E09 | Unormal låsing ved systemselvtest | Start maskinen på nytt. Hvis det oppstår gjentatte feil, kontakt teknisk støtte. |
| E10 | Kontinuerlig unormal låsing av programvare | Start maskinen på nytt. Hvis det oppstår gjentatte feil, kontakt teknisk støtte. |
| E11 | Langtidsutgivelse mislyktes og låses | Prøv å frigjøre manuelt. Frigjør sikkerhetslåsen etter at du har bekreftet sikkerheten. |
| E12 | Motorens underspenningsbeskyttelse låst | Flytt maskinen tilbake til ladestasjonen for lading. |
| E13 | Unormal låsing av maskinens drivmotor | Hvis flere forsøk mislykkes, kontakt teknisk støtte. |
| E14 | Unormal batterilading | Vent til batteriet er tilbake i normal tilstand. Hvis ikke, kontakt teknisk støtte. |
| E15 | Opplading mislyktes | Sørg for at ladestasjonene og QR-kodene ikke er blokkert. |
| E16 | Kartlegging mislyktes | Sørg for at maskinen er på ladestasjonen med en ladesignal. |
| E17 | Skjæremotoren stopper | Kontroller at skjæremotoren ikke er viklet inn. Hvis flere forsøk mislykkes, kontakt teknisk støtte. |
| E18 | Stans i drivmotoren | Bekreft at drivmotoren ikke er viklet inn. Hvis flere forsøk mislykkes, kontakt teknisk støtte. |
| E19 | Overstrøm i skjæremotor | Kontroller at skjæremotoren ikke er viklet inn. Hvis forsøk mislykkes etter full stopp, kontakt teknisk støtte. |
| E20 | Overstrøm fra drivmotor | Bekreft at drivmotoren ikke er viklet inn. Hvis forsøk mislykkes etter full stopp, kontakt teknisk støtte. |
| E21 | Kortslutning/åpen krets i skjæremotor | Start maskinen på nytt etter en kort pause. Hvis det oppstår gjentatte feil, kontakt teknisk støtte. |
| E22 | Kortslutning/åpen krets i drivmotoren | Start maskinen på nytt etter en kort pause. Hvis det oppstår gjentatte feil, kontakt teknisk støtte. |
| EE0 | Kan ikke identifisere feilen | Vent i ett minutt for å se om feilen forsvinner. Hvis ikke, start maskinen på nytt. Hvis problemet vedvarer, kontakt teknisk støtte. |
| F01 | Feil ved inntasting av PIN-kode | Aktiver inntastingsgrensenettet på nytt og skriv inn riktig PIN-kode. |

FEILSØKING

NO

| Melding vist | Sannsynlig årsak/hendelse | Korrigerende handling |
|--|--|---|
| Gressklipperen er på stasjonen uten knapprespons | Unormalt miljø eller holdning | Sjekk meldingen på skjermen og følg løsningen i bruksanvisningen. |
| Ladestasjonindikatoren blinker rødt | Spenningsvikt eller andre feil | Plugg inn og trekk ut laderen. |
| Ladeindikatoren er ikke på (blå pustelys) | Maskinen er ikke slått på | Sjekk lader og tilkoblinger til en strømforsyning. |
| Gressklipperen snurrer foran ladestasjonen under lading | Søker etter grense/ladestasjon | Hold området foran ladestasjonen ryddig. |
| Gressklipperen kjører, men knivskiven roterer ikke. | Søker etter ladestasjon. | Normal oppførsel; knivskiven stopper under søk etter ladestasjon. |
| Gressklipper vibrerer. | Skadde knivblad eller ubalansert knivskive. | Skift ut skadde knivblad eller fjern rusk. |
| Gresset er kuttet ujevnt. | Gressklipperen trenger mer tid, plenen er for stor, sløve knivblad eller feil klippehøyde. | Sørg for full dekning, bruk «Finklipping»-modus, bytt knivblad og juster klippehøyden gradvis. |
| Gressklipperen er i arbeidsområdet, men viser «ikke i arbeidsområdet». | Skittent/tildekket kamera, rusk eller sparsomt gress. | Rengjør kameraet, rydd området, og start gressklipperen på nytt. |
| Gressklipperen lader ikke. | Ingen strøm eller dårlig kontakt. | Sjekk strømledningen og juster ladekontaktene. |
| Gressklipper stopper i arbeidsområdet | Hindringer, tett gress, lav klippehøyde eller høy temperaturbryteren | Fjern hindringer, øk klippehøyden, fortsett arbeidet under kjøligere forhold. |
| Kortere kjøretid. | Tett/høyt gress, tett knivskive eller gammelt batteri. | Fjern tilstoppinger, klipp plenen oftere eller bytt batteri. |
| Klipperen fungerer ikke til riktig tid | Feil tidspunkt eller tidsplan | Still inn riktig systemtid og arbeidstider. |
| Kan ikke dokke med ladestasjonen | Miljøproblemer eller skitne kontakter | Start gressklipperen på nytt, rengjør ladepinnene/-strimlene. |
| Blått lys på ladestasjonen før ladingen er fullført | Overtemperaturbeskyttelse | Flytt basen til skygge eller vent til det er kjøligere. |
| Hjulene sklir | Hindringer under gressklipperen eller vått gress | Fjern hindringer, klipp under tørre forhold. |
| Gressklipper sklir ut av arbeidsområdet | Lav hjulgrep | Rengjør hjulene for bedre grep. |
| Systemkrasj under lading eller standby | Programvare-/skjermfeil | Start gressklipperen på nytt. |
| Klipperen kobler seg ikke til internett | Feil ruterennstillinger | Bruk riktige 2,4 GHz- eller 5 GHz-innstillinger, og koble til nettverket på nytt hvis dette endres. |

EU-SAMSVARERKLÆRING

| | |
|-------------------|-------------------|
| Produsent: | |
| Firmanavn | Schou Company A/S |
| Adresse | Nordager 31 |
| Postnummer | 6000 |
| Sted | Kolding |
| Land | Denmark |

Denne samsvarserklæringen er utgitt på produsentens eget ansvar. Produsenten erklærer hermed at produktet

| | |
|-------------------------------|--|
| Produktidentifikasjon: | Produkt: Robotgressklipper 600 m ² PURE VISION Varemerke: Grouw Varenr. 107260 |
| Bildeidentifikasjon: |  |

oppfyller kravene i følgende EU-direktiv(er)
(inkludert alle gjeldende tillegg)

| Referansenummer | |
|---------------------------|--------------|
| Battery Regulation | 2023/1542/EU |
| Outdoor noise directive | 2000/14/EC |
| LVD | 2014/35/EU |
| MD | 2006/42/EU |
| RED | 2014/53/EU |
| EMC | 2014/30/EU |
| ROHS | 2011/65/EU |
| Chemical substances REACH | 1907/2006/EU |

Henvisninger til standarder og/eller tekniske spesifikasjoner det er søkt på grunnlag av ved utarbeidelse av denne samsvarserklæringen, eller ved utarbeidelse av deler av den:

| Harmonisert standardnummer | |
|---|---|
| EN 50636-2-107:2015+A1+A2+A3 | |
| EN 60335-1:2012+A11+A13+ A1 + A2+ A14+A15 | |
| EN 60335-2-29:2021+A1:2021 | EN 60335-1: 2012+A11+A13+A14+A15+A2+A15 |
| EN IEC 61000-3-2:2019+A1+A2 | EN 61000-3-3:2013+A1+A2 |
| EN IEC 55014-1:2021 | EN IEC 55014-2:2021 |
| EN 301 489-1 V2.2.3 | EN 301 489-3 V2.3.2 |
| EN 301 489-17 V3.2.4 | EN IEC 61000-3-2:2019+A1+A2 |
| EN 61000-3-3:2013+A1+A2 | EN 303 440 V2.2.1 |
| EN 62233:2008 | EN 300 328 V2.2.2 |

Andre standarder og/eller tekniske spesifikasjoner:

| Standard eller teknisk framgangsmåte | |
|--------------------------------------|-----------------------------|
| IEC 60335-1:2010+A1+A2 Annex R | FCC Part 15, subpart B:2023 |
| ICES-00, Issue 7:2020 | |

(1) Der det passer, vil det være henvist til de delene eller avsnittene i standarden eller den tekniske spesifikasjonen som er relevante.

Signed for and on behalf of the manufacturer by:

Kolding 09/07/2025

Kirsten Vibeke Jensen
Compliance Manager

MILJØINFORMASJON



Elektrisk og elektronisk utstyr (EEE) inneholder materialer som kan være skadelige for mennesker og miljøet hvis avfallet fra elektrisk og elektronisk utstyr (WEEE) ikke håndteres på korrekt måte. Produkter (inkludert batterier) som er merket med en overkrysset søppelkasse, er elektrisk og elektronisk utstyr. Symbolet med den overkryssede søppelkassen viser at enheten ikke må kastes sammen med husholdningsavfallet, men må håndteres separat.



SCHOU AFTER SALES

Merk: Ved henvendelser om produktet, skal modellnummeret alltid oppgis.













Modellnummeret står på fremsiden av denne bruksanvisningen og på produktets typeskilt.

www.schou.com

Produsert i Kina
Produsent:
Schou Company A/S
Andreas Schous Vej 63
DK-6000 Kolding
www.schou.com





Alle rettigheter forbeholdes. Innholdet i denne bruksanvisningen må ikke gjengis, verken helt eller delvis, på noen måte ved hjelp av elektroniske eller mekaniske hjelpemidler, inkludert fotokopiering eller opptak, oversettes eller lagres i et informasjonslagrings og informasjonshentingsystem uten skriftlig tillatelse fra Schou Company A/S.

VARNINGSSYMBOLER FÖR GRÄSKLIPPAREN

| | | | |
|---|--|--|--|
|  | <p>Läs bruksanvisningen innan du använder maskinen.</p> |  | <p>Klass III-apparat</p> |
|  | <p>Håll ett säkert avstånd från maskinen när du arbetar.</p> |  Li-ion | <p>Återvinningsbar.</p> |
|  | <p>Använd avstängningsanordningen innan du arbetar med eller lyfter maskinen.</p> |  | <p>Li-jonbatteri. Denna produkt är märkt med en symbol för 'separat insamling' för alla batteripaket och batteriet. Det kommer sedan att återvinnas eller demonteras för att minska miljöpåverkan. Batteripaket kan vara farliga för miljön och människors hälsa eftersom de innehåller farliga ämnen.</p> |
|  | <p>Åk inte på maskinen.</p> |  | <p>Bulleremission</p> |
|  | <p>Denna bilaga överensstämmer med tillämpliga EG-direktiv</p> |  | <p>Bränn inte</p> |
|  | <p>Elektriska produkter får inte kastas med hushållsavfall. Återvinn där anläggningar finns. Kontrollera med din lokala myndighet eller återförsäljare för råd om återvinning.</p> |  | <p>Batterier kan hamna i vattenkretsloppet om de kasseras felaktigt, vilket kan vara farligt för ekosystemet. Kassera inte avfall från batterier som osorterat kommunalt avfall.</p> |
|  | <p>Demontera inte maskinen utan tillstånd</p> | | |

VARNINGSSYMBOLER FÖR LADDAREN

SE

| | |
|--|--|
|  | Läs bruksanvisningen innan du använder laddaren. |
|  | Klass II-apparat |
| 3.15A  | Säkring |
|  | Denna bilaga överensstämmer med tillämpliga EG-direktiv |
|  | Elektriska produkter får inte kastas med hushållsavfall. Återvinn där anläggningar finns. Kontrollera med din lokala myndighet eller återförsäljare för råd om återvinning. |
| IP67 | Produkten är vattenskyddad. |

Robotgräsklippare 600 m²

INTRODUKTION

För att du ska få så stor glädje som möjligt av din nya produkt rekommenderar vi att du läser denna bruksanvisning innan du använder produkten. Vi rekommenderar dessutom att du sparar bruksanvisningen ifall du behöver läsa informationen om de olika funktionerna igen.

TEKNISK DATA

| | |
|---|--|
| Modell | 107260 |
| Märkspänning | 18 V \equiv |
| Hastighet utan belastning | 2500 v/min |
| Klippområde | 600 m ² |
| Klippdiameter | 20 cm |
| Klipphöjd | 30–60 mm |
| Inställningar för klipp höjd | 19 |
| Batterityp | Litiumjon |
| Batterikapacitet | 18V 5,0 Ah |
| Batterimodell | 2100075 |
| Laddningstid | ca 68 minuter (30 % ~80 %) |
| Laddarmodell | 2100073 |
| Laddarens märkdata: | 220-240 V~50–60 Hz 70 W |
| Laddarens utgångsström: | 21 V, 2,5 A |
| Laddningsstationsmodell: | 2100074 |
| Maskinens vikt | 9,7 kg |
| Skyddsgrad | Klass III |
| App | Ja |
| Max. lutning | 35% |
| IoT-anslutning | Wifi + Bluetooth |
| Skyddsindex | IPX5 |
| Frekvensband för inbyggd WLAN-modul | 2,4–2,484 GHz / 5,180–5,825 GHz |
| Max. radiofrekvenseffekt för inbyggd WLAN-modul | 19 dBm (vid 2412 MHz–2472 MHz) 19,5 dBm (vid 5180 MHz–5320 MHz) 19,8 dBm (vid 5500 MHz–5700 MHz) 13,8 dBm (vid 5745 MHz–5825 MHz) |

A-vägd ljudtrycksnivå: LpA = 55 dB(A), KPA = 3,0 dB(A)

A-vägd ljudeffektnivå: LwA = 63 dB(A), KwA = 3,0 dB(A)

SÄRSKILDA SÄKERHETSANVISNINGAR

SPARA FÖR FRAMTIDA REFERENS

Obs! Läs alla säkerhetsvarningar och instruktioner innan du använder maskinen. Underlåtenhet att följa dessa varningar och instruktioner kan leda till elektriska stötar, brand och/eller allvarliga skador.

Gräsklipparen är inte avsedd att användas av personer (inklusive barn) med nedsatt fysisk, sensorisk eller mental förmåga, eller av personer som saknar erfarenhet och kunskap, såvida de inte övervakas eller instrueras av en person som ansvarar för deras säkerhet.

Barn bör övervakas för att säkerställa att de inte leker med gräsklipparen.

WARNING: För batteriladdning, använd endast den avtagbara strömförsörjningsenheten som medföljer denna apparat.

Säkerhetsanvisningar före användning

Läs och förstå instruktionerna; var bekant med reglagen och korrekt användning.

Låt inte personer som inte känner till dessa instruktioner eller barn använda gräsklipparen.

Operatören är ansvarig för olyckor eller faror för andra personer eller egendom.

Föberedelser före användning

Inspektera klippområdet regelbundet och ta bort stenar, pinnar, trådar, ben och andra främmande föremål.

Kontrollera regelbundet blad, bultar och skräggregatet för slitage eller skador. Byt ut slitna eller skadade blad och bultar i set.

Stäng av gräsklipparen, använd skyddshandskar och hantera bladen försiktigt – om ett blad roterar kan det få andra att röra sig.

WARNING: Använd inte gräsklipparen utan att skyddet är på plats.

Säker användning

Kör aldrig med defekta skydd eller utan skydd på plats.

Håll händer och fötter borta från roterande delar.

Lyft eller bär inte gräsklipparen medan den är igång.

Stäng av gräsklipparen innan du tar bort blockeringar, rengör eller underhåller den.

Modifiera inte gräsklipparens ursprungliga design – modifieringar sker på egen risk.

Starta gräsklipparen endast enligt anvisningarna och håll händer och fötter borta från bladen.

Placera inga föremål på gräsklipparen eller laddningsstationen.

Använd inte gräsklipparen med defekta bladskivor, blad, skruvar, muttrar eller elkablar. Stäng av gräsklipparen när den inte används under längre perioder.

Gräsklipparen startar bara när den är påslagen och rätt PIN-kod har angetts.

Undvik användning i dåligt väder, särskilt vid åskväder.

Rör inte vid rörliga delar förrän de har stannat helt.

Lämna inte gräsklipparen utan uppsikt om husdjur, barn eller andra personer finns i närheten.

Behåll balansen och undvik att sträcka dig för långt; gå, spring inte, särskilt inte i slutningar.

Använd alltid stadiga skor och långbyxor under arbetet.

Koppla bort från elnätet eller avaktivera innan:

- Rensar blockeringar.
- Kontroll, rengöring eller underhåll.
- Inspektion efter att ha träffat ett främmande föremål.
- Undersökning av onormala vibrationer.

Elsäkerhet för elkablar

Anslut inte eller rör inte vid en skadad elkabel innan du kopplar bort från eluttaget – skadade elkablar kan exponera strömförande delar.

Om elkabeln skadas eller trasslar, koppla ur från uttaget innan du rätar ut den. Dra i kontakten, inte i elkabeln. Låt en kvalificerad tekniker utföra reparationer.

Säkerhet i offentliga områden

På allmänna platser, placera varningsskyltar runt klippområdet med följande text:

WARNING! Automatisk gräsklippare! Håll dig borta från maskinen! Håll uppsikt över barn!

Underhåll och förvaring

Stäng alltid av strömmen när gräsklipparen är upp och ner eller när du arbetar under den.

Tvätta inte med högtryckstvätt – vatten kan skada elektroniken.

Använd handskar när du byter blad.

Håll alla fästelement åtdragna för säker drift.

Inspektera varje vecka; byt ut slitna eller skadade delar.

Använd endast korrekta ersättningsblad.

Ladda batterierna endast via dockningsstationen. Felaktig laddning kan orsaka elektriska stötar eller att batteriet överhettas.

Utför service på gräsklipparen enligt tillverkarens anvisningar.

Rekommendation: Anslut gräsklipparen till en försörjningskrets skyddad av en jordfelsbrytare (RCD) med en utlösningsström på högst 30 mA.

Säker transport

Använd originalförpackningen vid långa transporter.

För att förflytta sig inom arbetsområdet:

- Tryck på STOP.
- Bär i det bakre handtaget med knivskivan vänd bort från dig.

Säkerhetsvarningar för batteripaketet

Demontera inte, öppna inte och riv inte sönder batteriet.

Kortslut inte batteriet. Förvara den på avstånd från ledande material.

Håll borta från värme, eld och direkt solljus.

Undvik mekaniska stötar.

Vid läckage, undvik kontakt med hud eller ögon; skölj med rikligt med vatten och kontakta läkare.

Sök omedelbart läkarhjälp om det har svalt.

Förvara rent och torrt.

Använd vid normal rumstemperatur (20 °C ± 5 °C).

Kassera olika batterityper separat.

Ladda endast med den angivna GROUW-laddaren.

Använd endast batteripaket som är utformade för utrustningen.

Förvaras utom räckhåll för barn.

Spara produktlitteraturen för framtida referens.

Bortskaffa på rätt sätt.

Blanda inte celler av olika tillverkare, kapacitet, storlek eller typ.

Batterier bör endast bytas ut av kvalificerad personal.

Ytterligare varningar

VARNING: Gräsklipparen kan vara farlig om den används felaktigt. Läs och förstå bruksanvisningen före användning.

VARNING: Håll ett säkert avstånd under användning.

VARNING: Stäng av gräsklipparen innan du lyfter eller arbetar på den.

VARNING: Åk inte på gräsklipparen.

SPECIELLA SÄKERHETSANVISNINGAR FÖR LADDARE

Läs instruktionerna innan du laddar.

Efter laddning, koppla bort batteriladdaren från elnätet. Ta sedan bort chassianslutningen och därefter batterianslutningen.

Ladda inte ett läckande batteri.

Använd inte laddare för andra syften än de de är avsedda för.

Innan du laddar, kontrollera att din laddare stämmer överens med den lokala AC-elnätet.

Laddningsenheten måste skyddas mot fukt.

Använd inte laddningsenheten utomhus.

Kortslut inte batteriets eller laddarens kontakter.

Respektera polariteten "+/-" vid laddning.

Öppna inte enheten och förvara utom räckhåll för barn.

Ladda inte batterier från andra tillverkare eller modeller som inte passar.

Se till att anslutningen mellan laddaren och batteriet är korrekt placerad och inte blockeras av främmande föremål.

Håll laddarens öppningar fria från främmande föremål och skydda dem mot smuts och fukt.

Förvara på en torr och frostfri plats.

Se till att laddaren är placerad i en välventilerad område och borta från brandfarliga material vid laddning. Batterierna kan bli varma under laddning. Överladda inte några

batterier. Se till att batterier och laddare inte lämnas utan uppsikt under laddning.

Ladda inte icke-uppladdningsbara batterier eftersom de kan överhettas och gå sönder.

Längre livslängd och bättre prestanda kan uppnås om batteriet laddas vid en lufttemperatur mellan 18°C och 24°C. Ladda inte batteriet vid lufttemperaturer under 4,5°C eller över 40,5°C. Detta är viktigt eftersom det kan förhindra allvarliga skador på batteriet.

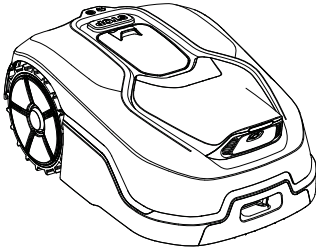

Robotgräsklippare

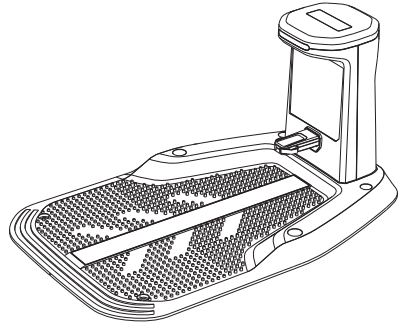

Laddningsstation



6 x Fästsruvar för laddningsstation



6 x Extra blad och skruvar



1x insexnyckel H5

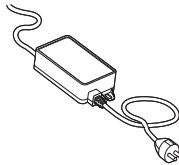

Strömadapter



Bruksanvisning

Du kommer också att behöva



APPARATENS DELAR

1. Kåpa
2. Justering av klipphöjd
3. Kontrollpanel
4. STOPP-knapp
5. Regnsensor
6. LED-lampa
7. Kamera
8. Laddningskontakt

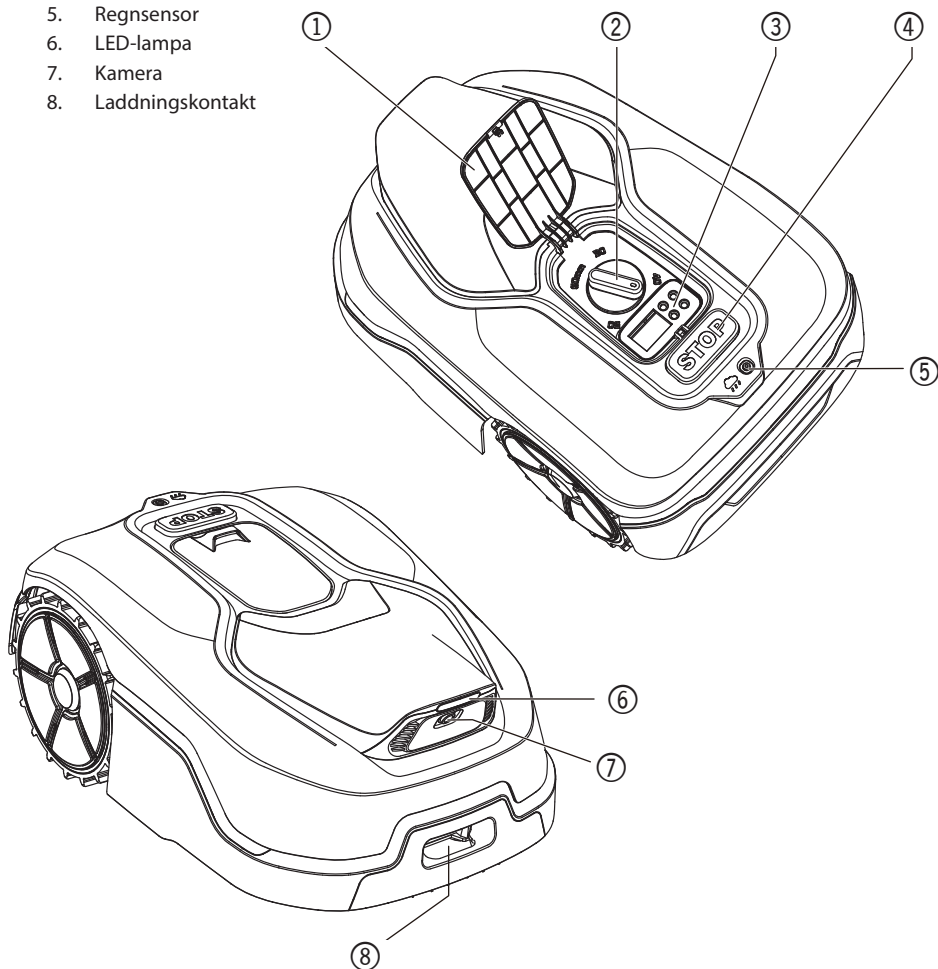

HUVUDFUNKTIONER

I följande avsnitt vill vi hjälpa dig att förstå hur din gräsklippare fungerar.

Gräsklipparen har en kameran sensor och artificiell intelligens (AI) som gör att den kan arbeta självständigt.

Den kan identifiera gräsytor och andra områden, vet när den ska återvända till laddningsbasen, upptäcker regn, stannar vid problem och navigerar runt hinder. För säkerheten stoppar gräsklipparen automatiskt rotationskivan om den lyfts eller om andra säkerhetsproblem uppstår.

GRÄNSHANTERING

Inget behov av installation eller underhåll av begränsningskabel eller antenn, eller signalproblem.

Med djupinlärningsteknik känner gräsklipparen igen gränser och klipper automatiskt gräsytor och undviker områden som inte är gräs. För att säkerställa säker navigering kring dina gräsytor, var särskilt uppmärksam på vissa scenarier. Se avsnittet "Patrullering och planering" för detaljer.

HINDERUPPTÄCKNING

Gräsklipparen upptäcker föremål i realtid med hjälp av AI-kamerateknik och en växande bildatabas. Den undviker icke-gräsföremål såsom trädstubbar, vattenrör och bollar.

ENKEL RENGÖRING

Gräsklipparen är IPX 5-vattentätad och kan sköljas med en vanlig trädgårdsslang.

LADDAR SIG SJÄLV

När din gräsklippare behöver laddas, slutar den klippa och följer gränsen moturs tillbaka till laddningsbasen.

När laddningen är klar återupptar gräsklipparen automatisk klippningen eller stannar kvar i laddstationen baserat på sitt klippschema.

REGNSENSOR

Din gräsklippare är 100 % väderbeständig och trivs utomhus. Men att klippa vått gräs ger inte det bästa resultatet. Gräsklipparen har en regnsensor som upptäcker regn och instruerar klipparen att sluta klippa och återgå till laddningsstationen.

Efter regn startar gräsklipparen om när gräset inte längre är vått. Standardtiden för regnfördröjning är 180 minuter. Du kan ändra regnfördröjningsinställningen via appen.

INGA MERA GRÄSSTRÅ SOM BEHÖVER SAMLAS IN

Gräsklipparens dagliga klippning producerar mycket korta gräsklipp som inte behöver krattas. Dessa klipp är ett perfekt organiskt näringsämne för dina gräsytor. Regelbunden klippning ökar gräsbladens täthet och förhindrar effektivt spridning av ogräs.

KLIPPHÖJD

Din gräsklippares klipphöjd kan justeras mellan 30 mm och 60 mm. Innan du startar din gräsklippare för första gången, se till att gräset inte är längre än 10 cm. Om det är längre, använd en vanlig gräsklippare för att klippa innan du använder gräsklipparen. Om du vill förkorta gräsets höjd drastiskt, rekommenderas att du gör det gradvis genom att justera klipphöjden stegvis.

SÄKERHET & PIN-SKYDD

För att förhindra obehöriga från att använda den är gräsklipparen skyddad av en PIN-kod som du enkelt kan ställa in. Om gräsklipparen är ansluten till ditt wifi-nätverk kan du låsa den på din smartphone genom appen.

TIPS FÖR EFFEKTIV KLIPPNING

Klipptider varierar för varje gräsyta beroende på faktorerna som nämns nedan.

Justera gradvis tiden du tillåter gräsklipparen att klippa varje dag tills du hittar den mest lämpliga inställningen.

Din robotgräsklippare kan klippa områden av olika storlekar, men detta beror på olika faktorer, såsom:

- Gräsarter på dina gräsytor och deras tillväxthastighet.
- Skärbladens skärpa.
- Luftfuktighet.
- Omgivningstemperatur.
- Antal hinder på dina gräsytor.

Gräsklipparens klipphöjd kan justeras mellan 3 cm och 6 cm. Innan du startar gräsklipparen för första gången bör du klippa gräset till en höjd av högst 10 cm med den manuella gräsklipparen.

Ställ sedan in klipphöjden på gräsklipparen till maximal (5 cm/6 cm) vid första klippningen.

Gräsklipparen fungerar bäst i torrt väder. Vått gräs kan ansamlas på bladvändarskivan och inuti motorn, samt orsaka löst grepp och slirning vid användning. Gräsklipparen är känslig för åskväder. Vid åskväder, skydda gräsklipparen genom att dra ur laddningsstationen och se till att den inte laddas.

Gräsklipparen älskar att klippa gräs och behöver att skärbladen hålls i gott skick för optimal skärning. Gräsklipparen klarar det mesta själv, men behöver ibland hjälp för att undvika skador.

- Låt aldrig gräsklipparen köra över grus.
- Ta bort eller hindra tillgång till hinder som gräsklipparen kan klättra på och skada bladvändarskivan.
- Avlägsna allt skräp och främmande föremål från dina gräsytor.

KOMMA IGÅNG

PATRULL OCH PLANERING

Förbered din gräsklippare för arbete genom att noggrant följa dessa instruktioner.

- Planera installationen genom att patrullera gräsytor.
- Installera laddningsbasen.
- Anslut laddningsbasen till AC.
- Ladda gräsklipparen fullt och slå på den.
- Kontrollera klippområdet och förbered för klippning.

1. INSPEKTERA DINA GRÄSYTOR FÖR ATT PLANERA INSTALLATIONEN.

1.1 Planera för laddningsbasen
(Se Fig.1- Fig. 3)

Laddningsstationen är till för batteriladdning av gräsklipparen. Den är också parkeringsområdet där gräsklipparen vilar mellan klippningarna.

Hitta en lämplig plats med hänsyn till:

- A. Stationen bör stå på plan mark för att säkerställa effektiv dockning.
- B. Den behöver en 2 m rak körsträcka framför för att följa kanten och köra in i laddningsstationen.
- C. Det bör inte finnas stora områden med bar mark eller glest gräs inom 2 m körsträcka för att komma in i laddningsstationen.
- D. QR-koden på laddningstornet är tydlig.
- E. Det måste vara strömförsörjt och ligga max 8 m från ett AC-uttag.
- F. Om möjligt, välj en skuggad plats eftersom batterier och laddare inte gillar att överhettas.
- G. Undvik platser nära bevattningsspridare.
- H. Se till att gräsklipparen kör rakt mot laddningsbasen och lämnar området moturs.

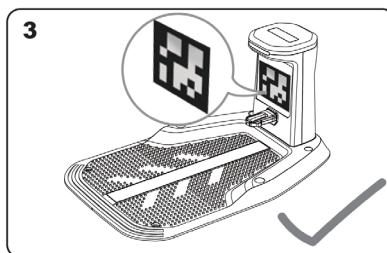
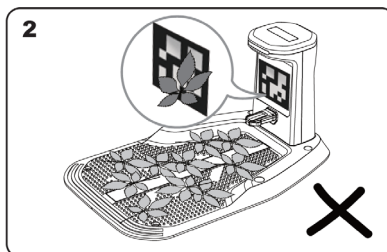
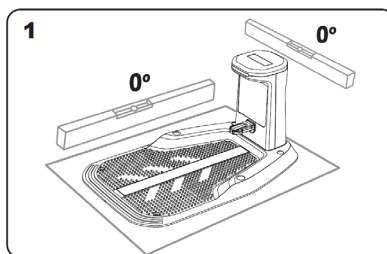

1.2 INSPEKTERA DINA GRÄSYTOR.

A. Klipphöjd

Det rekommenderas att klipphöjden är lägre än 12 cm vid första klippningen.

B. Högar av objekt (se bild 4–5)

Vi rekommenderar att städa bort föremål som löv och vildblommor från gräsytor; annars kommer gräsklipparen att uppfatta dem som hinder och undvika dessa områden.

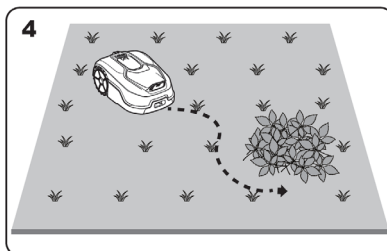

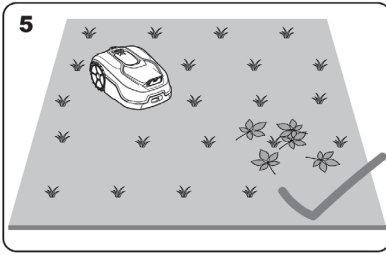

C. Skyddsområde (se figur 6–7)

Om det finns rabatter, vegetation eller andra värdefulla växter i din trädgård, eller på gränsen som är direkt anslutna och täckta av gräs, kan gräsklipparen skära dem under klippningen. Vi rekommenderar att omge dessa områden med skiljeväggar eller staket, eller skapa en gång utan gräs minst 5 cm bred.

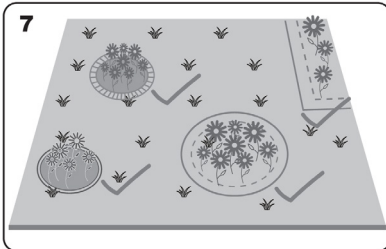
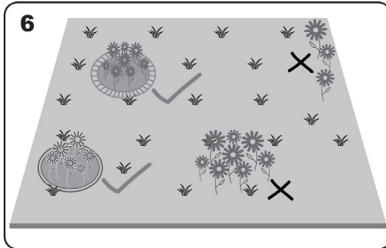

D. Högt gräs

Om det finns högt gräs längs gränsen och dess höjd är större än 15 cm, klipp ner det till under 15 cm. Detta är särskilt viktigt om det finns vattenpölar eller hål gömda under det höga gräset.

E. Angränsande gräs

Om din gräsytor är ansluten till grannens gräsytor rekommenderar vi att du skapar en gräsfri stig som är minst 5 cm bred som gräns.

F. Smal passage (se figur 8)

Se till att alla smala passager som din gräsklippare måste passera är bredare än 1 m.

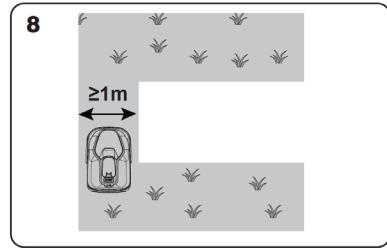

KNYT PÅ DIG ARBETSHANDSKARNA

När du har planerat installationen i detalj är det dags att börja. Innan du börjar kan du vilja använda din gamla gräsklippare en sista gång för att snygga till gräsytor, vilket gör installationen enklare.

2. INSTALLERA LADDNINGSBASEN

Placera laddningsbasen

Alternativ A: Placera laddningsbasen i hörnet av din gräsyta (se bild 9).

Gräsklipparen behöver minst 2 m rak väg framför och 15–30 cm från gräsytor gräns.

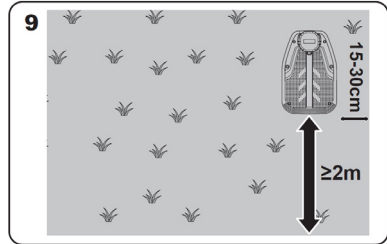

Alternativ B: Placera laddningsbasen på ena sidan av gräsytor (se bild 10).

Gräsklipparen behöver minst 2 m rak klippväg framför och 15–30 cm från gräsyttans gräns, plus minst 1,5 m bakom laddningsbasen för att säkerställa att gräset kan klippas.

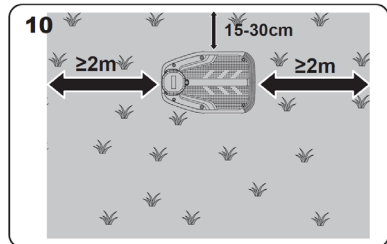

Checklista för laddningsbas:

- A. Inom räckhåll för AC-nätet
- B. I skugga (om möjligt)
- C. Inga hinder och inget glest gräs inom den 2 m raka vägen till laddningsbasen
- D. Plan eller jämn plats
- E. Inga bevattningspridare i närheten

Fäst laddningsbasen på den valda platsen (se bild 12)

- A. Montera laddningsbasplattan, platta till den och dra åt fogarna.
- B. Sätt in laddningstornet i bottenplattan och fäst det sedan i marken med de medföljande skruvarna och insexnyckeln.
- C. Om den placeras på en hård yta, fixera den med pluggar och skruvförband.

OBS: Det rekommenderas att montera laddningsbasen på en plan, hård yta.

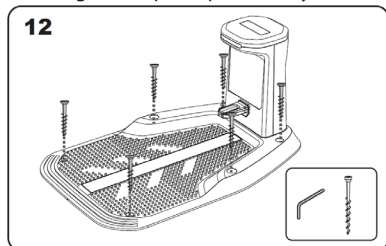

3. ANSLUT LADDNINGSBASEN TILL AC

- A. Anslut laddningsbasen till AC-uttaget (se bild 13).

OBSERVERA: Placera inte adaptern på marken där vatten kan samlas.

- B. Om anslutningen är korrekt lyser LED-lampan blått.

- C. Placera gräsklipparen på basen och se till att den har djup kontakt (se bild 14). När den är fulladdad lyser LED-lampan med ett fast blått sken.

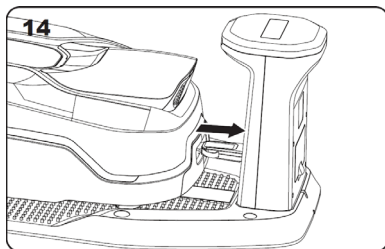
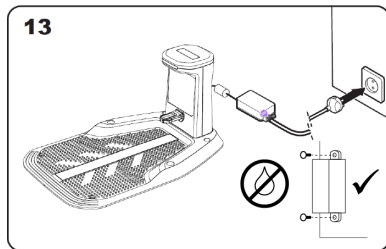

- 4. Ladda gräsklipparen helt och slå sedan på den (se bild 15)

Låt batteriet laddas helt före användning. Under tiden det laddas kan det vara bra att läsa igenom instruktionerna och ansluta gräsklipparen till ditt wifi-nätverk.

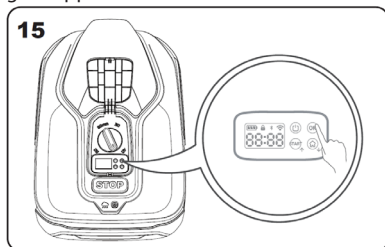

- 5. Kontrollera klippområdet och förbered dig för klippning.

Det rekommenderas att låta gräsklipparen köra längs kanten först för att identifiera klippområdet innan du börjar.

FÖRBEREDELSE

Följ snabbinstallationsguiden som medföljer produkten. Ta bort stenar, löst trä, ledningar, spänningsförande elkablar och andra främmande föremål från skärområdet. Se till att ytan är jämn, utan diken, fåror eller sluttningar brantare än 15° (27%), vilket kan hindra gräsklipparen.

Vi rekommenderar att du klipper din gräsytor en gång med en vanlig gräsklippare före installation, före säsongens första klippning och när helst gräsklippet överstiger 10 cm.

JUSTERA KLIPPHÖJDEN (SE FIG. 16)

Det rekommenderas att justera gräsets klipp höjd innan arbetet påbörjas.

Din gräsklippares klipp höjd kan justeras mellan 30 mm och 60 mm. Innan du startar din gräsklippare för första gången, se till att gräset inte är längre än 10 cm.

OBSERVERA: Gräsklipparen är utformad för att klippa små gräsbitar som faller ner och göder jorden.

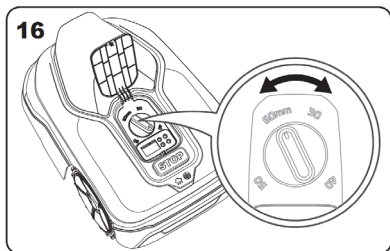

LADDNING (SE FIG. 17)

Efter att installationen är klar, placera gräsklipparen på laddningsstationen och se till att den har bra kontakt med basen. När batteriet är fulladdat lyser LED-lampan med ett fast blått ljus.

OBSERVERA:

- Placera basstationen på en så öppen plats som möjligt med bra wifi-signal. Se till att inga föremål blockerar signalområdet.
- Under laddningen uppdateras gräsklipparen automatiskt till den senaste versionen, eller så kan du välja att uppgradera den i appen.
- Den vita riktlinjen på laddningsdockan hjälper gräsklipparen att rikta in sig exakt när den återvänder för laddning. Vänligen skada eller ändra inte denna riktlinje.

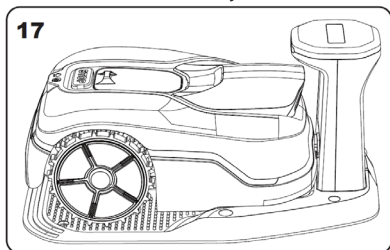

ANSLUTA ADAPTERN TILL LADDNINGSTATIONEN

Anslut laddningsstationens lågspänningskabel till laddaren. Vid anslutning, rikta in de två pilarna på nätsladdens kontakt, anslut säkert och dra åt den yttre ringen. Kontakterna kan vara lite svåra att ansluta eftersom de är fuktsäkra. Dra åt kontakterna ordentligt.

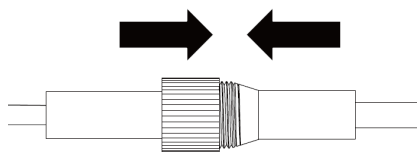
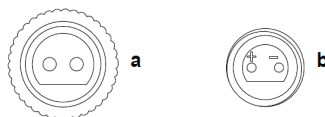
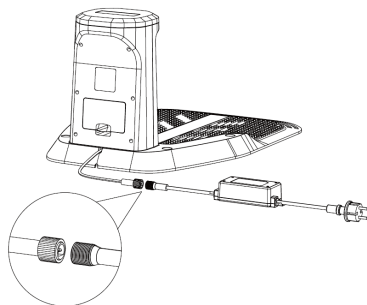

Blå lampa blinkar

Gräsklipparen är inte ansluten till laddningsstationen, eller så är den ansluten men laddningen är avslutad.

Röd lampa tänds

Laddning

Röd lampa blinkar

Fel; Under- eller överspänning, överström

UNDERHÅLL

Dra ut kontakten ur uttaget innan du utför några justeringar, service eller underhåll.

Din laddare kräver ingen ytterligare smörjning eller underhåll. Använd aldrig vatten eller kemiska rengöringsmedel för att rengöra laddaren. Torka av med en torr trasa. Förvara alltid laddaren på en torr plats,

HANDHAVANDE

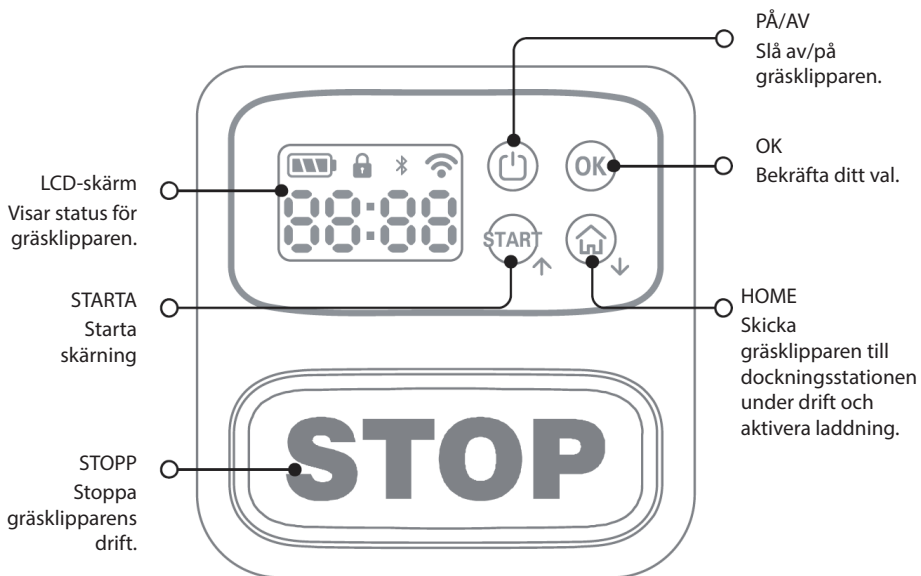

KÄNN TILL KONTROLLPANELEN

Gräsklipparens kontrollpanel erbjuder de viktigaste funktionerna i en minimalistisk design.

För avancerade funktioner erbjuder den kostnadsfria gräsklippar-appen ytterligare alternativ i ett mer omfattande gränssnitt.

STARTA GRÄSKLIPPAREN

OBSERVERA: Ta bort klistermärket från visionskameran före användning.

1. Starta gräsklipparen första gången (se bild 18):

- Se till att klipparen står i laddstationen och laddar.
- Håll strömknappen intryckt tills skärmen lyser.
- Tryck OK 4x för PIN 0000 och lås upp.
- När 00:00 visas är den klar. Tryck Start + OK för att starta.
- Efter kartläggning: Tryck OK för att bekräfta. Tryck sedan Start + OK för att starta klippningen.

OBSERVERA: Gräsklipparen slås på automatiskt efter att den har placerats i laddningsstationen och anslutits till laddningsterminalerna medan strömmen är av.

- Du kan stoppa gräsklipparen när som helst genom att trycka på STOPP-knappen.
- Tryck på START-knappen och sedan på OK. Gräsklipparen startar.

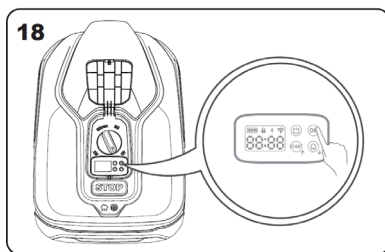

2. Identifiera arbetszonen (se bild 19–20)

Vid den första starten måste gräsklipparen bekräfta arbetsområdet. Om du har en enda gräsplätt, följ stegen nedan:

- A. Placera gräsklipparen i laddningsbasen inom det angivna arbetsområdet och se till att den är laddad.
- B. Starta gräsklipparen, och den lämnar laddningsbasen för att söka efter gräskantens ytterkant.
- C. Gräsklipparen kommer att röra sig längs gränsen och sedan återvända till laddningsdockningsområdet, där den kommer att stanna. Skärmen kommer att blinka som

visas nedan (se figur 20) och väntar på din bekräftelse av arbetszonen.

D. Tryck på OK-knappen för att bekräfta kartan, och roboten kommer då att börja arbeta automatiskt. Och du kan trycka och hålla ner HEM-knappen i 3 sekunder för att avbryta, om det behövs.

OBSERVERA: Om gräsklipparen lyfts, flyttas eller lutas i mer än 10 sekunder, vänligen omdefiniera arbetsområdet. För instruktioner om hur du identifierar arbetsområdet, se föregående avsnitt.

19

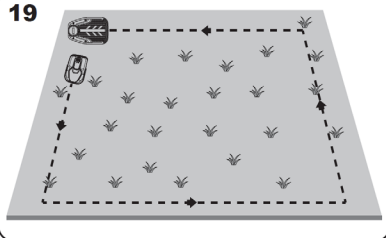

20

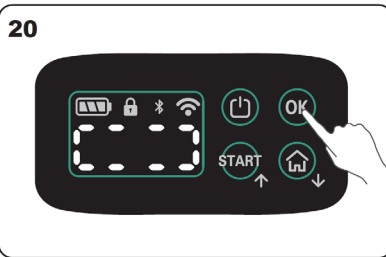

UNDVIK ATT KLIPPA PÅ NATTEN.

För att minska risken för att stöta på vilda djur och husdjur under drift, undvik att använda maskinen under skymning eller gryning. Använd appen för att undvika detta.

BATTERILADDNING

Din gräsklippare har intelligent batterihantering som optimerar användningen för att maximera livslängden.

När du klipper gräset återgår gräsklipparen automatiskt till laddningsstationen när den behöver laddas. Efter att ha avslutat en klippsession eller när den befinner sig i laddningsstationen, kan gräsklipparen ibland inte göra detta direkt. Gräsklipparen kommer att stå kvar i laddningsstationen utan att laddas om batterinivån är över gränsvärdet. Om batterinivån sjunker under gränsvärdet kommer laddningen att återupptas. Detta bibehåller hälsan hos gräsklipparens batteri.

APP

OBS: Gräsklipparen är en IoT-enhet (Internet of Things). För att få tillgång till hela dess funktionalitet och hålla den uppdaterad med den senaste programuppdateringen måste den vara ansluten till internet via ditt wifi-nätverk.

FÖRBEREDELSE FÖR ANSLUTNING

1. Ladda ner appen (se bild 21)

Sök efter appen i Googles PlayStore eller Apples AppStore, eller skanna QR-koden på gräsklipparen (som visas på bilden) för att ladda ner appen.

21



2. Se till att du har rätt lösenord för wifi-nätverket.

3. Kontrollera dina wifi-inställningar och:

- Se till att gräsklipparen fungerar med antingen en 2,4 GHz eller 5 GHz wifi-signal.
- Se till att din gräsklippare är i samma wifi-nätverksmiljö som din smartphone.
- Håll gräsklipparen, din smartphone och routern så nära varandra som möjligt under anslutningen.

OBS: Gräsklipparen kommer bara att utföra kommandon från appen när den befinner sig på en plats med bra wifi-signal.

ANSLUT GRÄSKLIPPAREN TILL INTERNET

- Starta appen på din mobiltelefon.
- Registrera ditt konto och logga in med ditt mobilnummer eller din e-postadress.
- Välj ditt wifi-nätverk.

ANSLUT GRÄSKLIPPAREN TILL APPEN

- Slå på Bluetooth på din mobiltelefon och se till att den är ansluten till wifi.
- Bekräfta att gräsklipparens Bluetooth-indikator blinkar. Normalt sett aktiveras Bluetooth automatiskt när gräsklipparen slås på.
- Öppna appen och logga in. Klicka på "+"-ikonen i det övre högra hörnet av

startsidan och klicka sedan på "Lägg till enhet". Appen visar tillgängliga enheter – välj önskad gräsklipparen. Välj samma wifi-nätverk som din telefon, ange wifi-lösenordet och klicka på "Slutför" för att slutföra anslutningen. Du kan nu kontrollera gräsklipparens arbetsstatus och justera inställningarna i appen. Anslutningsprocessen kan ta allt från några sekunder till några minuter, och wifi-indikatorn lyser med fast sken när anslutningen är klar.

Noteringar:

- Både 2,4 GHz och 5 GHz wifi stöds.
- Placera gräsklipparen på en plats med stark wifi-signal.
- På grund av appuppdateringar kan de faktiska stegen skilja sig från de som beskrivs i den här manualen. Följ instruktionerna för din nuvarande appversion.

ANVÄNDA APPEN

1. startsidesvy

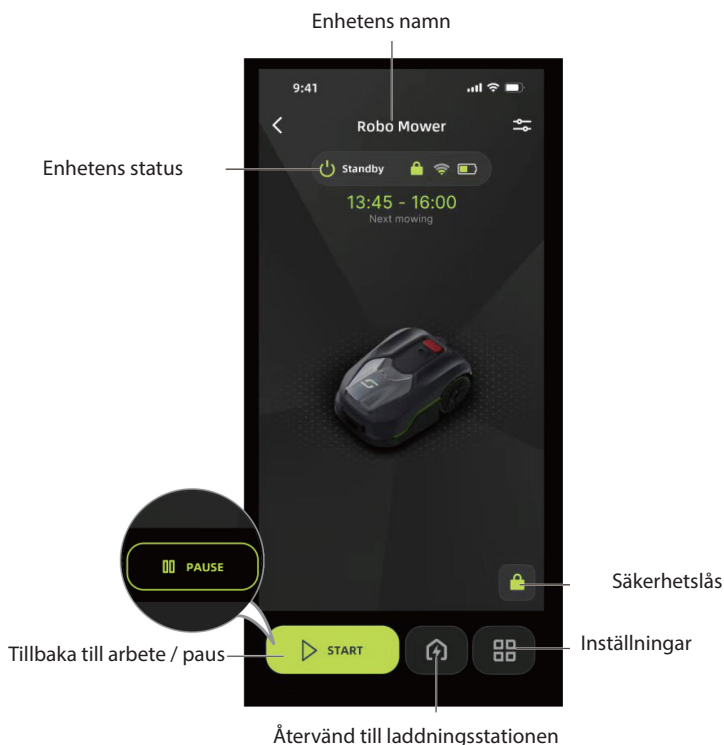

KOPPLA LOSS GRÄSKLIPPAREN FRÅN APPEN MANUELLT

Tryck på OK-knappen i mer än 3 sekunder för att radera enheten och ange sedan PIN-koden för att bekräfta.

2. Ställa in klipptid

Gräsklipparen skapar sitt eget automatiska schema och arbetstid baserat på gräsyornas storlek och andra faktorer. Vi rekommenderar att du inte justerar dessa inställningar manuellt.

Ställ in klipptiden i appen, följ de enkla menyerna på skärmen.

Automatisk schemaläggning

"Inställningar"->"Schema"->"Automatisk schemaläggning"

Gräsklipparen justerar automatiskt klipptiden efter storleken på din gräsyta.



Anpassa arbetstiden

1. "Inställningar" – "Schema" – "Anpassa arbetstid"
2. Ställ in schemat och spara det.
3. Gå tillbaka till "Schemalägg" och aktivera uppgiften.

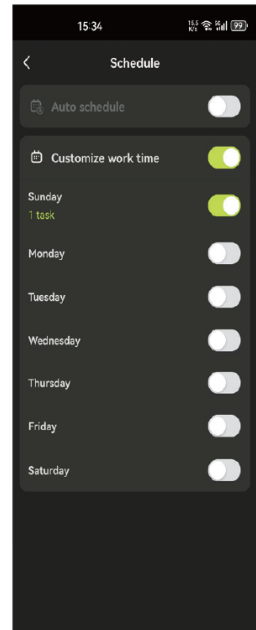
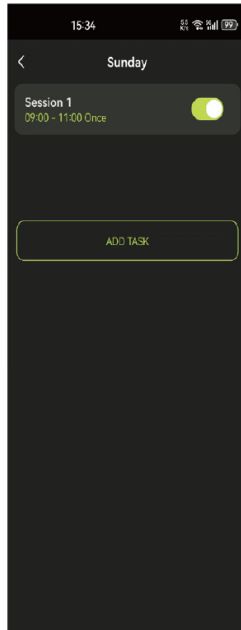
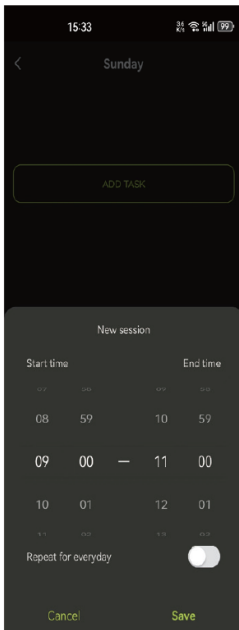
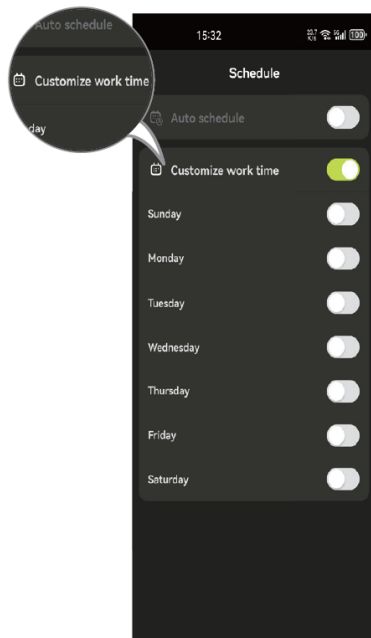
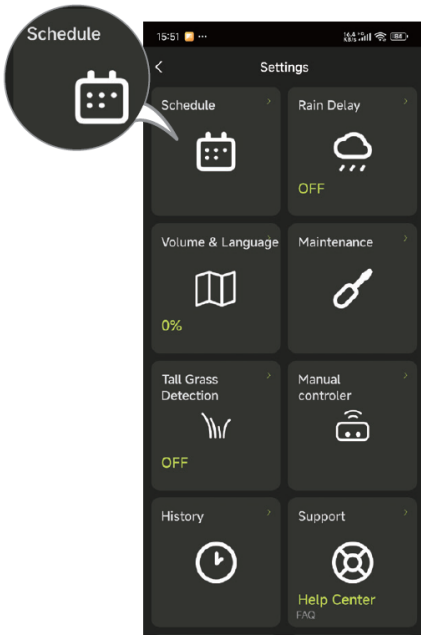

3. Fler inställningar

Fler inställningar kan styras i appen, till exempel enhetsuppdatering/ta bort enhet och mer.

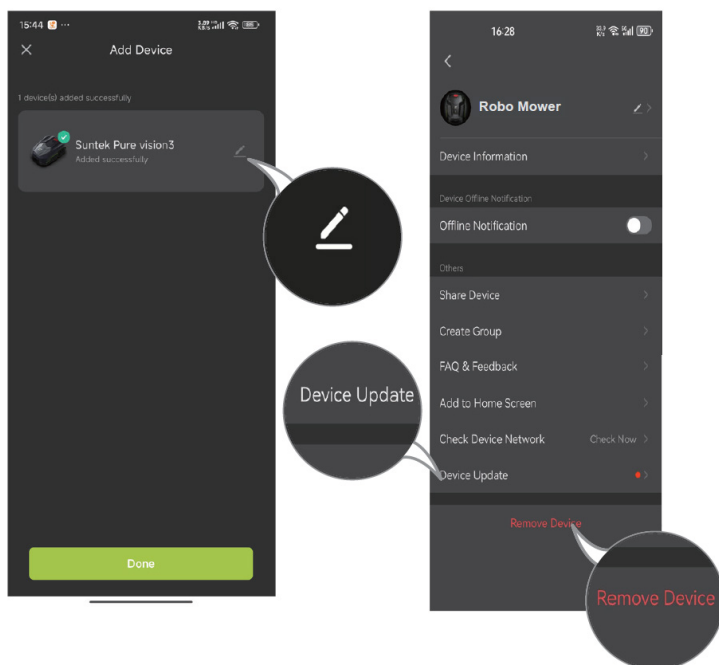

UNDERHÅLL

Din gräsklippare arbetar hårt och behöver regelbunden rengöring och inspektion för att säkerställa att den håller i många år utan problem. Det här avsnittet förklarar hur du håller din gräsklippare i toppskick.

HÅLL DET SKARPT

Varje skärblad håller i upp till 2 månader då gräsklipparen är programmerad att klippa dagligen.

Kontrollera alltid om det finns flisor eller skadade blad och byt ut dem vid behov.

När bladen är slöa eller slitna, byt ut dem mot de reservblad som medföljer din gräsklippare. Ytterligare reservblad finns tillgängliga hos din närmaste gräsklippareåterförsäljare.

VARNING! Innan du rengör, justerar eller byter ut bladen, stäng AV gräsklipparen och använd skyddshandskar.

BYTE AV BLAD

Vänd försiktigt gräsklipparen upp och ner (bild 1).

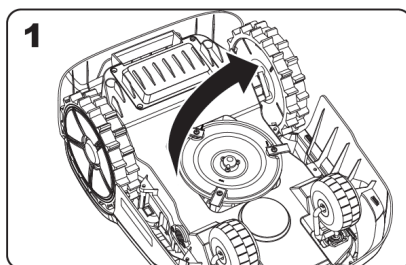

Ta bort skruvarna från bladen med en skruvmejsel (bild 2–3).

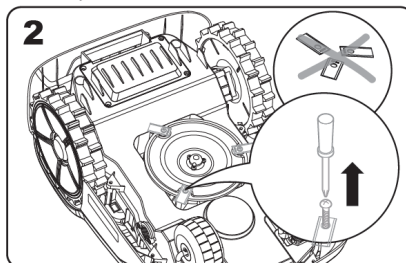

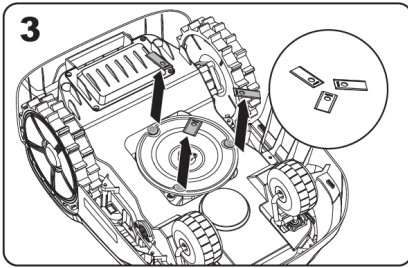

Skruva fast de nya bladen ordentligt (bild 4–5).

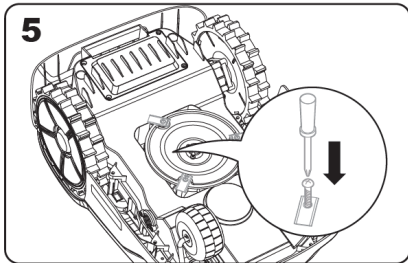
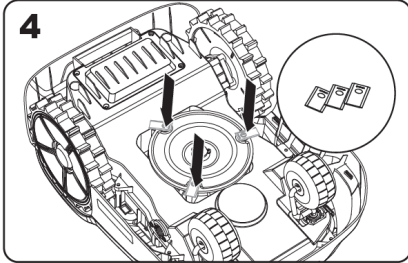

OBS:

Byt alltid alla blad samtidigt.

Använd alltid nya skruvar när du monterar blad. Det säkerställer bladets fäste och balanserar bladvändarskivan. Att använda gamla skruvar kan orsaka allvarliga skador.

Efter att du har fäst bladet på bladvändarskivan, se till att den roterar fritt.

HÅLL DET RENT

Gräsklipparen bör rengöras regelbundet för att bibehålla prestanda—särskilt ta bort smuts, skräp och gräs som samlas vid daglig klippning. Stäng alltid av gräsklipparen före rengöring för extra säkerhet.

WARNING! Använd inte slang, högtrycksvätt eller håll rinnande vatten på gräsklipparen. Högtrycksvatten kan tränga in i tätningarna och skada elektroniska eller mekaniska delar.

Rengöring av övre delen

Rengör med en sprayflaska fylld med vatten. Använd inte lösningsmedel eller polermedel.

Använd en borste eller ren trasa för att ta bort ansamlad smuts.

Rengöring av undersidan

Vänd gräsklipparen upp och ner.

Ta bort skräp och gräsklipp med en borste.

Undvik att röra vid bladen med händerna—använd handskar för skydd.

Rengör bladvändarskivan, chassit och framhjulet/framhjulen noggrant med en mjuk borste eller fuktig trasa.

Rotera bladvändarskivan för att säkerställa att den snurrar fritt och ta bort fastnat skräp som kan orsaka sprickor eller skador.

Se till att bladen kan rotera fritt runt sina skruvar och ta bort eventuella hinder.

Rengöring av drivhjul

Avlägsna lera från hjulen med en borste för att bibehålla bra grepp.

Rengöring av laddningskontakterna

Rengör kontaktstiften på laddningsstationen och laddningsremorna på gräsklipparen med en trasa.

Ta regelbundet bort gräs och skräp för att säkerställa att laddningen fungerar.

BATTERIVÅRD

Förvara batteriet fullt laddat på en sval och torr plats mellan -20°C och 60°C .

Rekommenderad arbetstemperatur för gräsklipparen: $0-50^{\circ}\text{C}$.

Rekommenderad laddningstemperatur för batteriet: $4-45^{\circ}\text{C}$.

Batteriets livslängd beror på användningstimmor och daglig körtid under klippsäsongen.

Under förvaring:

- Anslut laddningsstationen till strömmen (den blå lampan tänds).
- Placera den avstängda gräsklipparen i laddningsstationen.
- Lampan lyser rött under laddning.
- När den är fulladdad, lyser lampan grönt.

VINTERFÖRVARING

Även om gräsklipparen är byggd för att tåla hårt väder rekommenderas det att förvara den i ett skjul eller garage under vintern.

Före förvaring:

- Rengör noggrant.
- Ladda batteriet fullt.
- Stäng av strömmen.

Vårstart:

- Uppdatera tid och datum via appen.
- Rengör laddningskontakterna från oxidation med finkornig smärgelduk.
- Ladda batteriet fullt innan användning.

Om robotgräsklipparen har slut på ström och inte går att starta ska du manuellt lyfta tillbaka den till laddningsstationen och ladda den innan du försöker felsöka. För andra felkoder, bryt strömmen och starta om robotgräsklipparen.

Oavsett vilket problem som uppstår rekommenderas det alltid att du först försöker starta om robotgräsklipparen och se om det löser problemet. Stäng av robotgräsklipparen, vänta 10 sekunder och slå sedan på den igen

För ytterligare hjälp och felsökning, kontakta Schou After Sales.



SCHOU AFTER SALES - robotservice@schou.com

OM GARANTIN

Garantin upphör att gälla:

Om robotgräsklipparen har använts felaktigt, om den inte har underhållits på rätt sätt, om den har modifierats, byggts om eller på annat sätt förändrats, om den har reparerats av någon annan än ett auktoriserat servicecenter eller om den har utsatts för åskväder.

Om andra reservdelar än SCHOU-originalreservdelar och -tillbehör har använts till robotgräsklipparen.

Om robotgräsklipparen har använts kommersiellt, inklusive för uthyrning.

Garantin omfattar inte:

Normalt slitage eller skador till följd av främmande föremål eller olyckor.

Slitage på delar (t.ex. knivskiva, begränsningskabel, pinnar, kontaktdon osv.), även om robotgräsklipparen har använts i enlighet med anvisningarna.

Felaktigt eller icke-auktoriserat underhåll obehörigt underhåll och hantering.

Skador och fel till följd av överbelastning.

Begränsad garanti:

Batteriet omfattas av en garanti på 12 månader.

Denna garanti gäller endast för originalbatteriet som levererades med robotgräsklipparen eller för ett originalbatteri med samma modellnummer som originalbatteriet. Robotgräsklipparens reservbatteri omfattas också av den garantin på 12 månader.

FELMEDDELANDEN

| Felkod | Beskrivning | Action |
|--------|---|--|
| E01 | Maskinen utlöser stöldskyddslås. | Lås upp PIN-kodlåset och säkerhetslåset efter att säkerheten har bekräftats. |
| E02 | Maskinen utlöser nödstoppslås. | Frigör säkerhetslåset efter att säkerheten har bekräftats. |
| E03 | Maskinlås utanför gräsmarken. | Se till att maskinen står i gräsmarken och att gräset kan ses framför. Släpp säkerhetsspärren efter att säkerheten har bekräftats. |
| E04 | Maskinen utlöser ocklusionslås. | Kontrollera att linsen och framsidan är fria. Släpp säkerhetsspärren efter att säkerheten har bekräftats. |
| E05 | Maskinen utlöser lyftlåset. | Ställ ner maskinen och släpp säkerhetsspärren efter att säkerheten har bekräftats. |
| E06 | Maskinen utlöser lutningslåset. | Ställ ner maskinen och släpp säkerhetsspärren efter att säkerheten har bekräftats. |
| E07 | Maskinen utlöser tipplåset. | Vänd maskinen och släpp säkerhetslåset efter att säkerheten har bekräftats. |
| E08 | Kontinuerlig kollisionslösning av maskinen. | Kontrollera att maskinen inte kolliderar eller möter motstånd. Släpp säkerhetsspärren efter att säkerheten har bekräftats. |
| E09 | Onormal låsning vid systemets självttest. | Starta om maskinen. Om upprepade fel uppstår, kontakta teknisk support. |
| E10 | Kontinuerlig onormal låsning av programvaran. | Starta om maskinen. Om upprepade fel uppstår, kontakta teknisk support. |
| E11 | Långvarig låsning misslyckades. | Försök att frigöra manuellt. Släpp säkerhetsspärren efter att säkerheten har bekräftats. |
| E12 | Motorns underspänningskydd låst. | Flytta maskinen tillbaka till laddningsbasen för laddning. |
| E13 | Onormal låsning av maskinens drivmotor. | Om flera försök misslyckas, kontakta teknisk support. |
| E14 | Onormal batteriladdning. | Vänta tills batteriet återställs till det normala. Om det inte gör det, kontakta teknisk support. |
| E15 | Laddningen misslyckades. | Se till att laddningsstationen och QR-koderna inte är blockerade. |
| E16 | Mappningen misslyckades. | Se till att maskinen står på laddningsstationen med laddningssignal. |
| E17 | Skärmotorn stannar. | Kontrollera att skärhuvudets motor inte är intrasslad. Om flera försök misslyckas, kontakta teknisk support. |
| E18 | Drivmotorn stannar. | Kontrollera att drivmotorn inte är intrasslad. Om flera försök misslyckas, kontakta teknisk support. |
| E19 | Överström i skärmotorn. | Kontrollera att skärhuvudets motor inte är intrasslad. Om nytt försök efter full stopp misslyckas, kontakta teknisk support. |
| E20 | Överström i drivmotorn. | Kontrollera att drivmotorn inte är intrasslad. Om nytt försök efter full stopp misslyckas, kontakta teknisk support. |
| E21 | Kortslutning/avbrott i skärmotorn. | Starta om maskinen efter en kort paus. Om upprepade fel uppstår, kontakta teknisk support. |
| E22 | Kortslutning/avbrott i drivmotorn. | Starta om maskinen efter en kort paus. Om upprepade fel uppstår, kontakta teknisk support. |
| EE0 | Det gick inte att identifiera felet. | Vänta 1 minut och se om det försvinner. Om inte, starta om maskinen. Om problemet kvarstår, kontakta teknisk support. |
| F01 | Fel vid inmatning av PIN-kod. | Aktivera inmatningsgränssnittet igen och ange rätt PIN-kod. |

FELSÖKNING

SE

| Meddelande som visas | Möjlig orsak/händelse | Åtgärd för att rätta till |
|--|--|---|
| Gräsklipparen vid stationen svarar inte på knappar. | Onormal miljö eller hållning | Kontrollera meddelandet på skärmen och följ lösningen i manualen. |
| Laddningsindikatorn blinkar rött | Spänningsinstabilitet eller andra fel | Anslut och dra ur laddaren. |
| Laddningsindikatorn lyser inte (blått andningsljus) | Inte påslagen | Kontrollera laddaren och anslutningarna till en strömkälla. |
| Gräsklipparen snurrar framför laddningsbasen vid laddning | Söker efter gräns/laddningsbas | Håll området framför laddningsstationen fritt. |
| Gräsklipparen fungerar men bladskivan roterar inte | Söker efter laddningsbasen | Normalt beteende; bladet stannar under sökning efter basen. |
| Gräsklipparen vibrerar | Skadade blad eller obalanserad bladskiva | Byt ut skadade blad eller ta bort skräp. |
| Skärningen är ojämn | Gräsklipparen behöver mer tid, gräsytona för stora, slöa blad eller fel klipp höjd | Tillåt full täckning, använd läget "Finskärning", byt ut bladen och justera höjden gradvis. |
| Gräsklipparen är inom arbetsområdet men visar "inte i arbetsområdet" | Smutsig/täckt kamera, skräp eller glest gräs | Rengör kameran, rensa området, starta om gräsklipparen. |
| Gräsklipparen laddas inte | Ingen ström eller dålig kontakt | Kontrollera elkabeln och laddkontaktens justering. |
| Gräsklipparen stannar inom arbetsområdet | Hinder, tätt gräs, låg klipp höjd eller hög temperatur | Ta bort hinder, höj klipp höjden, återuppta klippningen vid svalare temperatur. |
| Kortare driftstider | Tätt/högt gräs, igensatt bladskiva eller gammalt batteri | Rensa blockeringar, klipp oftare eller byt batteri. |
| Gräsklipparen fungerar inte vid rätt tidpunkt | Fel tid eller schema | Ställ in rätt systemtid och arbetstider. |
| Kan inte docka med laddningsbasen | Miljöproblem eller smutsiga kontakter | Starta om gräsklipparen, rengör laddkontaktarna. |
| Blått ljus på laddningsbasen innan laddningen är klar | Övertemperaturskydd | Flytta laddningsbasen till skugga eller vänta tills det blir svalare. |
| Hjulen slirar | Hinder under gräsklipparen eller vått gräs | Ta bort hinder, klipp gräset i torra förhållanden. |
| Gräsklipparen glider ur arbetsområdet | Lågt hjulgrepp | Rengör hjulen för bättre grepp. |
| Systemkrasch vid laddning eller standby | Programuppdateringar/displayfel | Starta om gräsklipparen. |
| Gräsklipparen kan inte ansluta till internet | Felaktiga inställningar på routern | Använd rätt inställningar för 2,4 GHz eller 5 GHz, anslut till nätverket igen om det ändrats. |

EU-FÖRSÄKRAN OM ÖVERENSSTÄMMELSE

| | |
|---------------------|-------------------|
| Tillverkare: | |
| Företagsnamn | Schou Company A/S |
| Adress | Nordager 31 |
| Postnummer | 6000 |
| Ort | Kolding |
| Land | Denmark |

Den här försäkran om överensstämmelse utfärdas på tillverkarens eget ansvar och tillverkaren försäkras härmed att produkten

| | |
|------------------------------|---|
| Produktidentifiering: | Produkt: Robotgräsklippare 600 m2 PURE VISION Varumärke: Grouw Artikelnummer: 107260 |
| Bildidentifiering: |  |

överensstämmer med bestämmelserna i följande EU-direktiv (inklusive alla tillämpliga tillägg)

| Referensnummer | |
|---------------------------|--------------|
| Battery Regulation | 2023/1542/EU |
| Outdoor noise directive | 2000/14/EC |
| LVD | 2014/35/EU |
| MD | 2006/42/EU |
| RED | 2014/53/EU |
| EMC | 2014/30/EU |
| ROHS | 2011/65/EU |
| Chemical substances REACH | 1907/2006/EU |

Referenser till standarder och/eller tekniska specifikationer som tillämpas för denna försäkran om överensstämmelse, eller delar av den:

| Harmoniserad standard nummer | |
|---|--|
| EN 50636-2-107:2015+A1+A2+A3 | |
| EN 60335-1:2012+A11+A13+ A1 + A2+ A14+A15 | |
| EN 60335-2-29:2021+A1:2021 | EN 60335-1: 2012+A11+A13+A1+A14+A2+A15 |
| EN IEC 61000-3-2:2019+A1+A2 | EN 61000-3-3:2013+A1+A2 |
| EN IEC 55014-1:2021 | EN IEC 55014-2:2021 |
| EN 301 489-1 V2.2.3 | EN 301 489-3 V2.3.2 |
| EN 301 489-17 V3.2.4 | EN IEC 61000-3-2:2019+A1+A2 |
| EN 61000-3-3:2013+A1+A2 | EN 303 440 V2.2.1 |
| EN 62233:2008 | EN 300 328 V2.2.2 |

Andra standarder och/eller tekniska specifikationer:

| Standard eller tekniskt förfarande | |
|------------------------------------|-----------------------------|
| IEC 60335-1:2010+A1+A2 Annex R | FCC Part 15, subpart B:2023 |
| ICES-00, Issue 7:2020 | |

(1) Där det är relevant ska de tillämpliga delarna eller klausulerna i standarden eller den tekniska specifikationen refereras.

Signed for and on behalf of the manufacturer by:

Kolding 09/07/2025

Kirsten Vibeke Jensen
Compliance Manager

MILJÖINFORMATION



Elektrisk och elektronisk utrustning (EEE) innehåller material som kan vara farliga och skadliga för

■ människors hälsa och miljön om avfallet från elektrisk och elektronisk utrustning (WEEE) inte avfallshandteras korrekt. Produkter (och batterier om sådana medföljer) som är märkta med den överkorsade soptunnan är elektrisk och elektronisk utrustning. Den överkorsade soptunnan symboliserar att enheten inte får slängas i hushållssoporna när den är uttjänt, utan ska avfallshandteras separat.



SCHOU AFTER SALES

OBS! Produktens modellnummer ska alltid uppges vid kontakt med återförsäljaren. Modellnumret finns på framsidan i denna bruksanvisning och på produktens märkplåt.
www.schou.com













Tillverkad i Folkrepubliken
 Kina (PRC)

Tillverkare:





Schou Company A/S
 Andreas Schous Vej 63
 DK-6000 Kolding
www.schou.com

Alla rättigheter förbehålles. Innehållet i denna bruksanvisning får inte på några villkor, varken i sin helhet eller delvis, återges med hjälp av elektroniska eller mekaniska hjälpmedel, t.ex. genom fotokopiering eller fotografering, ej heller översättas eller sparas i ett informationslagrings- och informationshämtningsystem, utan skriftligt medgivande från Schou Company A/S.

VAROITUSSYMBOLIT RUOHONLEIKKURILLE

| | | | |
|---|--|---|---|
|  | <p>Lue käyttöohjeet ennen koneen käyttöä.</p> |  | <p>Luokan III laite</p> |
|  | <p>Pidä turvaväli koneeseen käytön aikana.</p> |  <p>Li-ion</p> | <p>Kierrätettävä.</p> |
|  | <p>Käytä lukituslaitetta ennen koneen käsittelyä tai nostamista.</p> |  | <p>Litiumioniakku. Tämä tuote on merkitty 'erilliskeräys'-symbolilla kaikille akuille ja akkupaketille. Sen jälkeen se kierrätetään tai puretaan ympäristövaikutusten vähentämiseksi. Akkupaketit voivat olla vaarallisia ympäristölle ja terveydelle, koska ne sisältävät vaarallisia aineita.</p> |
|  | <p>Älä aja koneella.</p> |  | <p>Melupäästöt</p> |
|  | <p>Tämä liite on sovellettavien EY-direktiivien mukainen.</p> |  | <p>Älä polta.</p> |
|  | <p>Sähkölaitejätettä ei saa hävittää kotitalousjätteen mukana. Pyydämme sinua toimittamaan laitteen kierrätykseen. Kysy neuvoa paikallisilta viranomaisilta tai jälleenmyyjältä saadaksesi kierrätysohjeita.</p> |  | <p>Paristot voivat päätyä vesikiertoon, jos ne hävitetään väärin. Tämä voi olla haitallinen ekosysteemille. Älä hävitä käytettyjä paristoja lajittelemattomasti. kotitalousjätteenä.</p> |
|  | <p>Älä pura konetta ilman lupaa.</p> | | |

LATURIN VAROITUSSYMBOLIT

| | |
|--|--|
|  | <p>Lue käyttöohjeet ennen laturin käyttöä.</p> |
|  | <p>Luokan II laite</p> |
| <p>3.15A</p>  | <p>Sulake</p> |
|  | <p>Tämä liite on sovellettavien EY-direktiivien mukainen.</p> |
|  | <p>Sähkölaitejätettä ei saa hävittää kotitalousjätteen mukana. Pyydämme sinua toimittamaan laitteen kierrätykseen. Kysy neuvoa paikallisilta viranomaisilta tai jälleenmyyjältä saadaksesi kierrätysohjeita.</p> |
| <p>IP67</p> | <p>Tuote on vesisuojuattu.</p> |

Robottiruohonleikkuri 600 m²

JOHDANTO

Saat uudesta tuotteestasi suurimman hyödyn, kun luet tämän käyttöohjeen läpi ennen tuotteen käyttöönottoa. Säilytä tämä käyttöohje, jotta voit tarvittaessa palauttaa mieleesi tuotteen toiminnot.

TEKNISEET TIEDOT

| | |
|--|--|
| Malli | 107260 |
| Nimellisjännite | 18 V \equiv |
| Nopeus ilman kuormaa | 2500/min |
| Leikkuualue | 600 m ² |
| Leikkuuhalkaisija | 20 cm |
| Leikkuukorkeus | 30–60 mm |
| Leikkuukorkeuden asennot | 19 |
| Akkutyypä | Litium-ioni |
| Akun kapasiteetti | 18 V 5,0 Ah |
| Akkumalli | 2100075 |
| Latausaika | n. 68 min (30 %~80 %) |
| Laturimalli | 2100073 |
| Laturin syöttö: | 220–240 V~50-60 Hz 70 W |
| Laturin lähtö: | 21 V, 2,5 A |
| Latausasemamalli: | 2100074 |
| Koneen paino | 9,7 kg |
| Suojausluokka | Luokka III |
| Sovellus | Kyllä |
| Suurin kaltevuus | 35 % |
| IoT-yhteys | Wifi + Bluetooth |
| Suojausindeksi | IPX5 |
| Sisäänrakennetun WLAN-moduulin taajuuskaista | 2,4–2,484 GHz / 5,180–5,825 GHz |
| Sisäisen WLAN-moduulin suurin radiotaajuusteho | 19 dBm (@ 2412 MHz–2472 MHz) 19.5 dBm (@ 5180 MHz–5320 MHz) 19.8 dBm (@ 5500 MHz–5700 MHz) 13.8 dBm (@ 5745 MHz–5825 MHz) |

A-painotettu äänenpainetaso: LpA = 55 dB(A), KPA = 3,0 dB(A)

A-painotettu äänitehotaso: LwA = 63 dB(A), KwA = 3.0 dB(A)

ERITYISET TURVALLISUUSOHJEET

SÄILYTTÄ MYÖHEMPÄÄ KÄYTTÖÄ VARTEN

Huomio: Lue kaikki turvallisuusvaroitukset ja ohjeet ennen koneen käyttöä. Näiden varoitusten ja ohjeiden noudattamatta jättäminen voi aiheuttaa sähköiskun, tulipalon ja/tai vakavan loukkaantumisen.

Ruohonleikkuria ei ole tarkoitettu henkilöiden (mukaan lukien lapset) käyttöön, joilla on rajoittuneet fyysiset, aistilliset tai henkiset kyvyt tai tietämys, ellei heidän turvallisuudestaan vastaava henkilö valvo tai ohjeista heitä.

Lapsia on valvottava, jotta he eivät leiki ruohonleikkurilla.

VAROITUS: Käytä akun lataamiseen ainoastaan laitteen mukana toimitettua irrotettavaa virtälähdettä.

Turvallisuusohjeet ennen käyttöä

Lue ja ymmärrä ohjeet; tutustu hallintalaitteisiin ja asianmukaiseen käyttöön.

Älä anna lasten tai henkilöiden, jotka eivät ole perehtyneet näihin ohjeisiin, käyttää ruohonleikkuria.

Käyttäjällä on vastuussa muille ihmisille tai omaisuudelle aiheutuneista onnettomuuksista tai vaaroista.

Valmistelu ennen käyttöä

Tarkista ruohonleikkurualueelta säännöllisesti kivet, oksat, langat, luut ja muut vierasesineet.

Tarkista säännöllisesti terät, pultit ja leikkurikokoonpano kulumisen tai vaurioiden varalta. Vaihda kuluneet tai vaurioituneet terät ja pultit sarjoina.

Sammuta ruohonleikkuri, käytä suojakäsineitä ja käsittele teriä varovasti – yhden terän pyöriminen voi saada muut liikkumaan.

VAROITUS: Älä käytä ruohonleikkuria ilman suojusta.

Turvallinen käyttö

Älä koskaan käytä laitetta viallisten suojiensa kanssa tai ilman niitä.

Pidä kädet ja jalat poissa pyörivistä osista.

Älä nosta tai kanna ruohonleikkuria sen ollessa käynnissä.

Sammuta ruohonleikkuri ennen tukosten poistamista, puhdistamista tai sen huoltamista.

Älä muuta ruohonleikkurin alkupeleistä rakennetta – muutokset ovat omalla vastuullasi.

Käynnistä ruohonleikkuri ainoastaan ohjeiden mukaisesti ja pidä kädet ja jalat poissa teristä.

Älä aseta esineitä ruohonleikkurin tai latausaseman päälle.

Älä käytä ruohonleikkuria, jos terälevyissä, terissä, ruuveissa, muttereissa tai kaapeleissa on vikaa.

Sammuta ruohonleikkuri, kun sitä ei käytetä pitkään aikaan.

Ruohonleikkuri käynnistyy vain, kun se on kytketty päälle ja oikea PIN-koodi on syötetty. Vältä käyttöä huonolla Säänturilla, erityisesti salamoiden aikana.

Älä koske liikkuviin osiin, ennen kuin ne ovat pysähtyneet.

Älä jätä ruohonleikkuria valvomatta, jos lähellä on lemmikkejä, lapsia tai muita ihmisiä.

Säilytä tasapaino ja vältä kurrottumista liikaa; kävele, älä juokse, erityisesti rinteillä.

Käytä aina tukevia jalkineita ja pitkiä housuja käytön aikana.

Irrota verkkovirrasta tai poista käytöstä ennen:

- Tukosten poistamista.
- Tarkasta, puhdistat tai huollat.
- Tarkastusta vierasesineeseen osumisen jälkeen.
- Epänormaalien värähtelyjen tutkimista.

Sähköjohdon turvallisuus

Älä kytke tai kosketa vaurioitunutta johtoa ennen kuin irrotat sen pistorasiasta – vaurioituneet johdot voivat paljastaa jännitteisiä osia.

Jos johto vaurioituu tai sokeutuu, irrota se pistorasiasta ennen selvittämistä. Vedä pistokkeesta, älä johdosta. Anna korjaukset pätevän teknikon hoidettavaksi.

Julkisten alueiden turvallisuus

Aseta julkisilla alueilla varoituskylttejä ruohonleikkurualueen ympärille, joissa lukee: "VAROITUS! Automaattinen robotiruohonleikkuri! Pysy etäällä koneesta! Valvo lapsia!"

Huolto ja säilytys

Katkaise aina virta, kun ruohonleikkuri on ylösalaisin tai kun työskentelet sen alla.

Älä pese painepesurilla – vesi voi vahingoittaa elektroniikkaa.

Käytä käsineitä teriä vaihtaessasi.

Pidä kaikki kiinnikkeet tiukalla turvallisella käytön varmistamiseksi.

Tarkista viikoittain; vaihda kuluneet tai vaurioituneet osat.

Käytä vain oikeita vaihtoteriä.

Lataa akkuja ainoastaan lataustelakan kautta. Väärä lataus voi aiheuttaa sähköiskun tai akun

ylikuumenemisen.

Huolla ruohonleikkuri valmistajan ohjeiden mukaisesti.

Suositus: Kytke ruohonleikkuri virtapiiriin, joka on suojattu vikavirtasuojakytkimellä (RCD), jonka laukaisuvirta on enintään 30 mA.

Turvallinen kuljetus

Käytä alkuperäistä pakkausta pitkän matkan kuljetukseen.

Työalueella liikkumiseen:

- Paina STOP.
- Kanna ruohonleikkuria takakahvasta, terälevy pois päin vartalostasi.

Akkupaketin turvallisuusvaroitukset

Älä pura, avaa tai revi akkupakettia.

Älä aiheuta akkuun oikosulkua. Säilytä erillään johtavista materiaaleista.

Pidä poissa lämmöstä, tulesta ja suorasta auringonvalosta.

Vältä mekaanisia iskuja.

Jos ainetta vuotaa, vältä kosketusta ihoon tai silmiin; huuhtelee runsaalla vedellä ja hakeudu lääkärin hoitoon.

Hakeudu välittömästi lääkärin hoitoon, jos nielet ainetta.

Pidä puhtaana ja kuivana.

Käytä normaalissa huoneenlämmössä (20 °C ± 5 °C).

Lajittele erityyppiset paristot erikseen.

Lataa vain määritellyllä GROUW-laturilla.

Käytä vain laitteelle suunniteltuja akkupaketteja.

Pidettävä lasten ulottumattomissa.

Säilytä tuotedokumentaatio myöhempää tarvetta varten.

Hävität asianmukaisesti.

Älä sekoita eri valmistajien, kapasiteetin, koon tai tyyppien kennoja.

Paristojen vaihdon saa suorittaa vain pätevä henkilöstö.

Lisävaroitukset

VAROITUS: Ruohonleikkuri voi olla vaarallinen, jos sitä käytetään väärin. Lue ja ymmärrä käyttäjän ohjekirja ennen käyttöä.

VAROITUS: Pidä turvaväli käytön aikana.

VAROITUS: Sammuta ruohonleikkuri ennen sen nostamista tai sen parissa työskentelyä.

VAROITUS: Älä aja ruohonleikkurin päällä.

ERITYISET TURVALLISUUSOHJEET LATURILLE

Lue ohjeet ennen latausta.

Latauksen jälkeen irrota laturi pistorasiasta. Irrota ensin alusta, sitten akun liitäntä.

Älä lataa vuotavaa akkua.

Älä käytä latureita muihin tarkoituksiin kuin mihin ne on suunniteltu.

Varmista ennen latausta, että laturi vastaa paikallista verkkovirtaa.

Latauslaite on suojattava kosteudelta.

Älä käytä latauslaitetta ulkotiloissa.

Älä oikosulje akun tai laturin kontakteja.

Noudata napaisuutta "+/-" latauksen aikana.

Älä avaa laitetta ja pidä se poissa lasten ulottuvilta.

Älä lataa muiden valmistajien tai epäsovpien mallien akkuja.

Varmista, että laturin ja akun liitäntä on oikein sijoitettu eikä mukana ole vierasesineitä.

Pidä laturin liitäntäpaikat vapaana vierasesineistä ja suojaa lialta ja kosteudelta.

Säilytä kuivassa ja pakkaselta suojatussa paikassa.

Akkua ladattaessa varmista, että laturi on hyvin ilmastoidussa tilassa ja kaukana syttyvistä materiaaleista. Akut voivat kuumentua latauksen aikana. Älä lataa akkuja liika. Älä jätä akkuja ja latureita valvomatta latauksen aikana.

Älä yritä ladata uudelleen ei-ladattavia paristoja, sillä ne voivat ylikuumentua ja rikkoutua.

Akku kestää pidempään ja toimii paremmin, kun se ladataan, kun ilman lämpötila on 18°C ja 24°C välillä. Älä lataa akkua, jos ilman lämpötila on alle 4,5°C tai yli 40,5°C. Tämä on tärkeää, koska se voi estää akun vakavat vauriot.

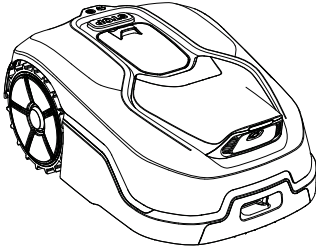

Robottiruohonleikkuri

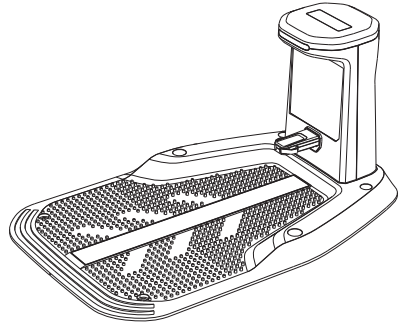

Latausasema



6 x Latausaseman
kiinnitysruuvit



6 x Lisäterät ja -ruuvit



1 x kuusiokoloavain H5

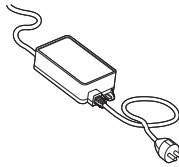

Virtasovitin



Käyttöohjeet

Tarvitset myös



OSAT

1. Suojakansi
2. Leikkuukorkeuden säätö
3. Ohjauspaneeli
4. STOP-painike
5. Sadeanturi
6. LED-valo
7. Kamera
8. Latauskosketin

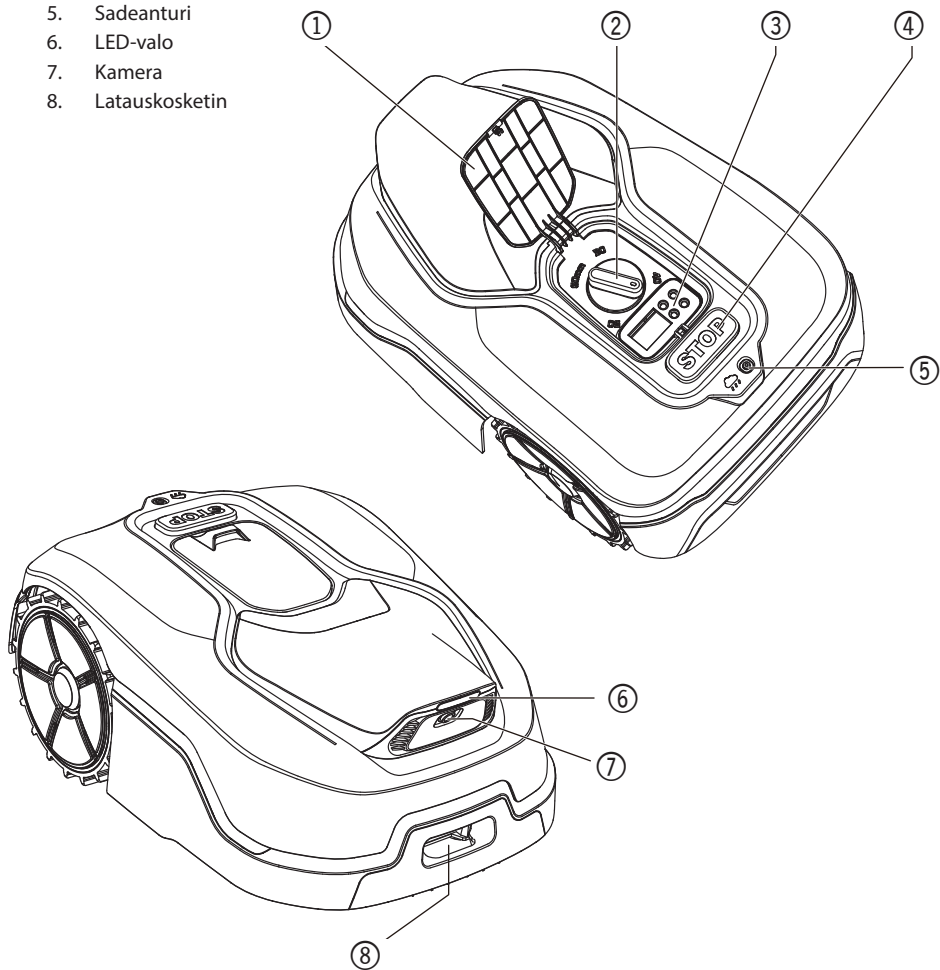

PÄÄTOIMINNOT

Seuraavassa osiossa autamme sinua ymmärtämään paremmin, miten ruohonleikkurisi toimii.

Ruohonleikkurissa on kamerasensori ja tekoäly (AI), jotka mahdollistavat autonomisen toiminnan.

Se tunnistaa nurmikon ja ei-nurmikkoalueet, tietää, milloin palata latausalueeseen, havaitsee sateen, pysähtyy ongelman yhteydessä ja navigoi esteiden ympäri. Turvallisuussyistä ruohonleikkuri pysäyttää terän pyörimisen automaattisesti, jos se nostetaan tai jos ilmenee muita turvallisuusongelmia.

RAJOJEN HALLINTA

Ei tarvetta rajakaapelin tai antennin asennukselle, huollolle tai signaaleista huolehtimiselle.

Syväoppimisteknologian ansiosta ruohonleikkuri tunnistaa rajat, leikkaa automaattisesti nurmialueen ja välttää ei-nurmialueet. Varmistaaksesi turvallisen liikkumisen nurmikollasi, kiinnitä erityistä huomiota tiettyihin tilanteisiin. Katso lisätietoja kohdasta "Partiointi ja suunnittelu".

ESTEIDEN VÄLTÄMINEN

Ruohonleikkuri havaitsee edessä olevat kohteet reaaliajassa tekoälykamerateknologian ja kasvavan kuvatietokannan avulla. Se väistää muita kuin ruohoa olevia esineitä, kuten puun kantoja, vesiputkia ja palloja.

HELPPO PUHDISTUS

Ruohonleikkuri on IPX5-vesitiivis ja voidaan huuhdella tavallisella puutarhaletkulla.

LATAUTUU ITSE

Kun ruohonleikkuri tarvitsee latausta, se lopettaa leikkaamisen ja palaa nurmikon reunaa pitkin vastapäivään latausalueeseen.

Kun lataus on valmis, ruohonleikkuri jatkaa automaattisesti leikkaamista tai pysyy latausasemalla leikkuaikataulun mukaisesti.

SADEANTURI

Ruohonleikkurisi on täysin säänkestävä ja toimii hyvin ulkona. Märän ruohon leikkaaminen ei kuitenkaan anna parasta lopputulosta. Ruohonleikkurissa on sadeanturi, joka havaitsee sateen ja käskää ruohonleikkurin lopettamaan leikkaamisen ja palaamaan latausasemalle. Sateen jälkeen ruohonleikkuri käynnistyy uudelleen, kun ruoho ei ole enää märkää. Oletusarvoinen sadeviiveaika on 180 minuuttia. Voit muuttaa sadeviiveen asetuksia

SOVELLUKSEN kautta.

EI ENÄÄ RUOHOLEIKKUUTA KERÄTTÄVÄKSI

Ruohonleikkurin päivittäinen leikkaus tuottaa erittäin lyhyttä leikkuujätettä, jota ei tarvitse haravoida. Nämä leikkuujätteet ovat täydellisiä orgaanisia ravinteita nurmikolle. Usein toistuva leikkaaminen lisää ruohonkorsien tiheyttä ja ehkäisee tehokkaasti rikkaruohojen leviämistä.

LEIKKUUKORKEUS

Ruohonleikkurin leikkuukorkeutta voi säätää 30–60 mm:n välille. Ennen kuin käynnistät ruohonleikkurin ensimmäistä kertaa, varmista, että ruohosi on enintään 10 cm pitkää. Jos se on pidempi, leikkaa se tavallisella ruohonleikkurilla ennen ruohonleikkurin käyttöä. Jos haluat lyhentää ruohon korkeutta huomattavasti, on suositeltavaa tehdä se asteittain säätämällä leikkuukorkeutta portaittain.

TURVALLISUUS JA PIN-SUOJAUS

Jotta luvattomat henkilöt eivät voisi käyttää ruohonleikkuria, se on suojattu helposti asetettavalla PIN-koodilla. Jos ruohonleikkuri on yhteydessä Wi-Fi-verkkoon, voit lukita sen älypuhelimellasi SOVELLUKSEN kautta.

VINKKEJÄ TEHOKKAASEEN LEIKKUUN

Leikkuuajat vaihtelevat eri nurmikoilla riippuen alla mainituista tekijöistä.

Säädä ruohonleikkurin päivittäistä leikkuaikaa vähitellen, kunnes löydät sopivimman asetuksen.

Robottiruohonleikkurisi pystyy leikkaamaan erikokoisia alueita, vaikka tämä riippuuikin useista tekijöistä, kuten:

- nurmikon ruoholajit ja niiden kasvunopeus.
- Leikkuuterän terävyys.
- Kosteus.
- Ympäristön lämpötila.
- Esteiden määrä nurmikolla.

Ruohonleikkurin leikkuukorkeutta voi säätää välillä 3–6 cm. Ennen kuin käynnistät ruohonleikkurin ensimmäistä kertaa, ruoho tulisi leikata manuaalisella ruohonleikkurilla enintään 10 cm:n korkuiseksi.

Aseta sitten leikkurin leikkuukorkeus sen maksimiasentoon (5 cm/6 cm) ensimmäiselle leikkuukerralle.

Ruohonleikkurisi leikkaa parhaiten kuivalla säällä. Märkä ruoho voi kerääntyä terän kääntölevylle ja moottorikoteloon, mikä voi myös aiheuttaa liukastumista ja pitovaikeuksia työn aikana. Ruohonleikkurisi on altis ukkosmyrskyille. Ukkosmyrskyn sattuessa suojaa

leikkuri irrottamalla latausasema virtalähteestä ja varmista, ettei leikkuria ladata.

Ruohonleikkuri toimii parhaiten, kun leikkuuterät pidetään hyvässä kunnossa. Ruohonleikkuri pystyy itsenäisesti tekemään suurimman osan työstä, mutta joskus se tarvitsee apuasi vaurioiden välttämiseksi.

- Älä koskaan anna ruohonleikkurin liikkua soran päällä.
- Poista tai estä pääsy esteille, jolle leikkuri voisi vahingossa kiivetä ja vahingoittaa terälevyä.
- Poista kaikki roskat ja vierasesineet nurmikolta.

ALOITUS

PARTIOINTI JA SUUNNITTELU

Ruohonleikkurin valmistelu on helpompaa, jos noudatat ohjeita tarkasti.

- Tarkkaile nurmikkoa, jotta voit suunnitella asennuksen.
- Asenna latausalusta
- Liitä latausalusta verkkovirtaan
- Lataa ruohonleikkuri täyteen ja kytke virta
- Tarkista ruohonleikkuualueelta ja valmistaudu leikkaamaan

1. TARKISTA NURMIKKO SUUNNITELLAKSESI ASENNUKSEN

1.1 Suunnittele latausalusta

(Katso kuvat 1–3)

Latausalusta on tarkoitettu ruohonleikkurin akun lataamiseen sekä pysäköintialueeksi leikkausten välillä.

Löydä sille sopiva paikka huomioiden seuraavat seikat:

- A. Aseman on sijaittava tasaisella alustalla tehokkaan telakoinnin varmistamiseksi.
- B. Tarvitaan 2 metrin suora ajoura edessä, jotta leikkuri voi seurata reunaa ja saapua latausalustaan.
- C. Latausalustalle johtavan 2 metrin ajomatalla ei ole suurta paljasta maata tai harvaa ruohoa.
- D. Lataustornin QR-koodin on oltava selkeä.
- E. Virran on oltava kytkettynä ja pistorasiaan saa olla enintään 8 metrin etäisyys.
- F. Valitse varjostettu paikka, jos mahdollista, sillä akut ja laturit eivät pidä ylikuumenemisesta.
- G. Vältä paikkoja kasteluputkistojen lähellä.
- H. Varmista, että leikkuri saapuu suoraan latausalustaan ja lähtee vastapäivään.

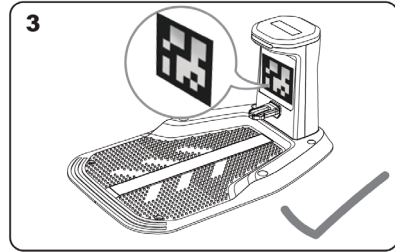
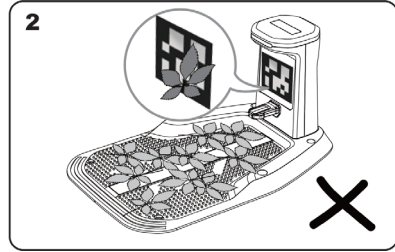
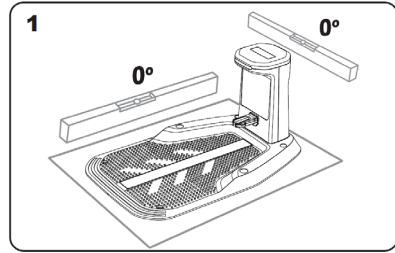

1.2 TARKISTA NURMIKKO

A. Leikkuukorkeus

Ensimmäisellä leikkuukerralla suositellaan leikkaamaan alle 12 cm korkeudelta.

B. Tavarakat (katso kuvat 4–5)

Suosittellemme siivoamaan nurmikolta lehdet ja luonnonkukat; muuten leikkuri käsittelee niitä esteinä ja välttää niiden leikkaamista.

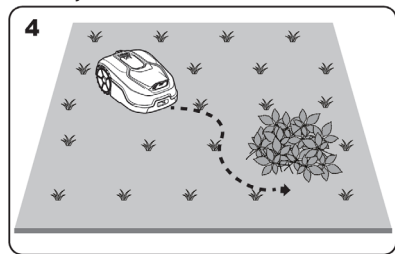

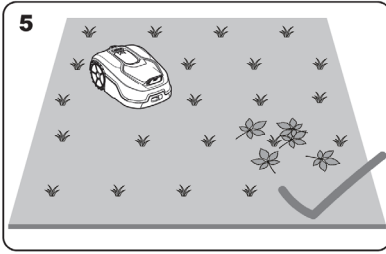

C. Suojattu alue (katso kuvat 6–7)

Jos puutarhassasi tai sen rajalla on kukkapenkkejä, kasvillisuutta tai muita arvokkaita kasveja, jotka ovat suoraan ruuhoon liittyneitä, leikkuri saattaa vahingossa leikata niitä. Suosittelemme ympäröimään nämä alueet aidoilla tai väliseinillä tai luomaan vähintään 5 cm leveän ruuhottoman polun.

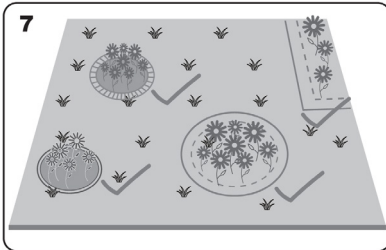
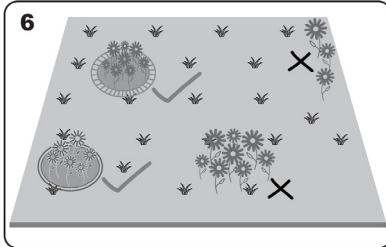

D. Korkea ruoho

Jos rajalla on korkeaa ruohoa ja sen korkeus on yli 15 cm, leikkaa se alle 15 cm:n pituiseksi. Tämä on erityisen tärkeää, jos korkean ruohon alla piilee vesilammikoita tai reikiä.

E. Viereinen ruoho

Jos nurmikkosi rajautuu naapurin nurmikkoon, suosittelemme luomaan vähintään 5 cm leveän ruuhottoman polun rajaksi.

F. Kapea käytävä (katso kuva 8)

Varmista, että ruohonleikkurin kuljettavan kapean käytävän leveys on yli 1 m.

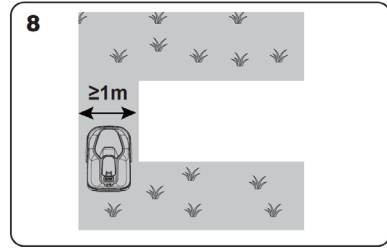

NYT KÄÄRI HIHAT YLÖS

Kun olet suunnitellut asennuksen yksityiskohtaisesti, olet valmis aloittamaan. Ennen aloittamista voit käyttää vanhaa ruohonleikkuriasi viimeisen kerran nurmikon siistimiseen, mikä helpottaa asennusta.

2. ASENNA LATAUSALUSTA

Aseta latausalusta

Vaihtoehto A: Aseta latausalusta nurmikon nurkkaan (katso kuva 9).

Ruohonleikkuri tarvitsee vähintään 2 metriä suoraa kulkuväylää edessä ja 15–30 cm etäisyyden nurmikon rajasta.

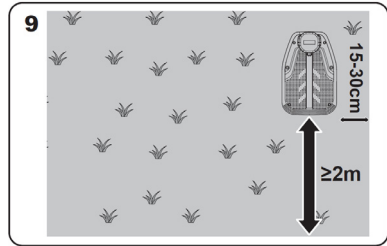

Vaihtoehto B: Aseta latausalusta nurmikon toiselle puolelle (katso kuva 10).

Ruohonleikkurin edessä on oltava vähintään 2 metriä suoraa väylää ja 15–30 cm etäisyydellä nurmikon rajasta sekä vähintään 1,5 metriä latausalustan takana, jotta ruoho voidaan leikata.

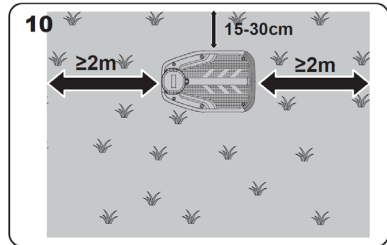

Latausalustan tarkistuslista:

- A. Verkkovirran ulottuvilla
- B. Varjossa (jos mahdollista)
- C. Ei esteitä eikä harvaa ruohoa kahden metrin suoralla matkalla latausalustalle
- D. Tasainen tai vaakasuora sijainti
- E. Ei kastelusprinklereitä lähistöllä

Kiinnitä latausalusta valittuun paikkaan (katso kuva 12)

- A. Kokoa latausalusta, tasoita se ja kiristä liitokset.
 - B. Aseta lataustorni pohjalevyyn ja kiinnitä se maahan mukana toimitetuilla ruuveilla ja kuusiokoloavaimella.
 - C. Jos se on asetettu kovalle pinnalle, kiinnitä se tulpillä ja ruuvi kiinnityksillä.
- Huomautus: On suositeltavaa koota latausalusta tasaiselle ja kovalle pinnalle.

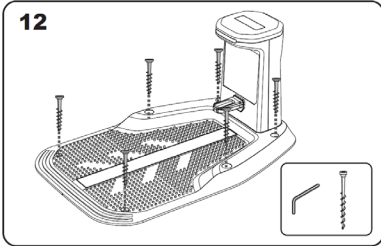

3. LIITÄ LATAUSALUSTA VERKKOVIRTAAN

- A. Liitä latausalusta verkkovirtapistoraasiaan (katso kuva 13).

HUOMAUTUS: Älä aseta sovitinta maahan, johon voi kertyä vettä.

- B. Jos liitäntä on oikein, LED palaa sinisenä.
- C. Aseta ruohonleikkuri alustaan varmistaen, että se on tukevasti päällä (katso kuva 14). Kun akku on täysin latautunut, LED palaa tasaisesti sinisenä.

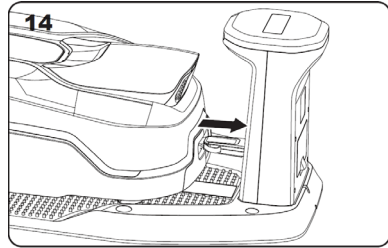
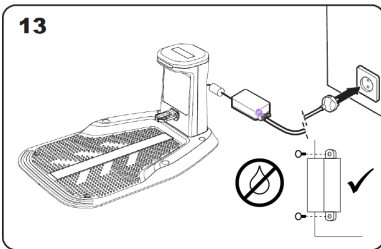

- 4. Lataa ruohonleikkurin täyteen ja kytke virta päälle (katso kuva 15)

Anna akun latautua täyteen ennen käyttöä. Latauksen aikana voit halutessasi tarkistaa ohjeet ja yhdistää ruohonleikkurin Wi-Fi-verkkoon.

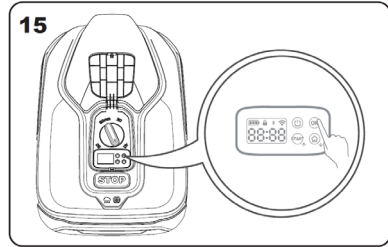

- 5. Tarkista ruohonleikkurualue ja valmistaudu leikkaamaan.

On suositeltavaa antaa ruohonleikkurin kulkea ensin reunaa pitkin ruohonleikkurualueen tunnistamiseksi ennen aloittamista.

VALMISTELU

Noudata tuotteen mukana toimitettua pika-asennusopasta. Poista ruohonleikkurualueelta kivet, irtonatset puut, johdot, jännitteiset virtajohdot ja muut vierasesineet. Varmista, että pinta on tasainen, eikä siinä ole ojia, uria tai yli 15° (27 %) jyrkempiä rinteitä, jotka voisivat estää ruohonleikkurin liikkumista.

Suosittellemme nurmikon leikkaamista kerran tavallisella ruohonleikkurilla ennen asennusta, ennen kauden ensimmäistä ruohonleikkausta ja aina, kun ruohonpituus ylittää 10 cm.

LEIKKUUKORKEUDEN SÄÄTÖ (KATSO KUVA 16)

On suositeltavaa säätää ruohon leikkukorkeutta ennen työn aloittamista. Ruohonleikkurin leikkukorkeutta voi säätää 30–60 mm:n välille. Ennen kuin käynnistät ruohonleikkurin ensimmäistä kertaa, varmista, että ruohosi on enintään 10 cm pitkä.

HUOMAUTUS: Ruohonleikkuri on suunniteltu

leikkaamaan pieniä ruohonrippeitä, jotka putoavat alas ja lannoittavat maaperää.

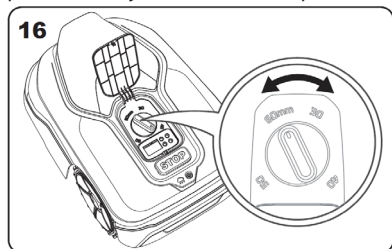

LATAUS (KATSO KUVA) 17)

Asennuksen jälkeen aseta ruohonleikkuri latausasemaan varmistaen, että se saa hyvän kontaktin latausalustaan. Kun akku on latautunut täyteen, LED palaa tasaisesti sinisenä. HUOMAUTUS:

- Sijoita latausasema mahdollisimman avoimeen paikkaan, jossa on hyvä Wi-Fi-signaali. Varmista, ettei mikään esine peitä signaalialuetta.
- Latauksen aikana ruohonleikkuri päivittyy automaattisesti uusimpaan versioon, tai voit päivittää sen SOVELLUKSEN kautta.
- Lataustelakan valkoinen ohjeiviiva auttaa ruohonleikkurin kohdistamaan sen tarkasti, kun se palaa latautumaan. Älä vahingoita tai muuta tätä ohjeiviivaa.

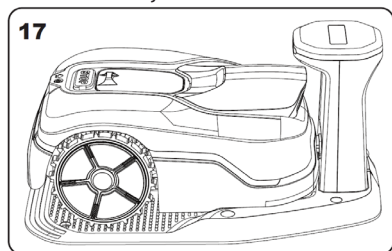

SOVITTIMEN KYTKEMINEN LATAUSASEMAAN

Kytke Latausaseman pienjännitekaapeli laturiin. Kun kytket, kohdista virtajohdon liittimen kaksi nuolta toisiinsa, kiinnitä tiukasti ja kiristä ulompi rengas. Liittimien kytkeminen voi olla hieman hankalaa, koska ne ovat kosteudenkestäviä. Kiristä liittimet tiukasti.

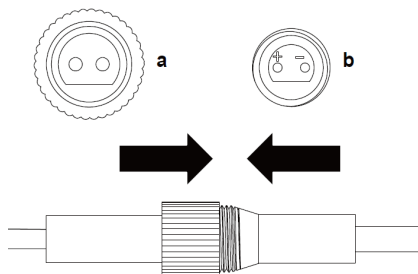
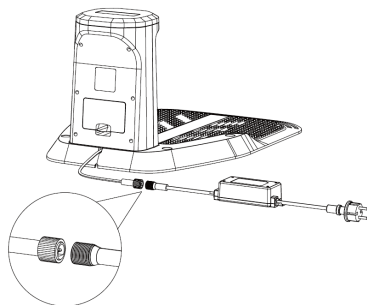

Sininen valo vilkkuu

Ruohonleikkuria ei ole kytketty Latausasemaan tai ruohonleikkuri on liitetty Latausasemaan, mutta lataus on valmis.

Punainen valo syttyy tasaisesti

Lataus

Punainen valo vilkkuu

Vika; ali-/ylijännite, ylivirta

HUOLTO

Irrota pistoke pistorasiasta ennen säätöjen, huoltojen tai kunnossapidon suorittamista.

Laturisi ei vaadi ylimääräistä voitelua tai huoltoa. Älä koskaan käytä laturin puhdistamiseen vettä tai kemiallisia puhdistusaineita. Pyyhi puhtaaksi kuivalla liinalla. Säilytä laturisi aina kuivassa paikassa,

KÄYTTÖ

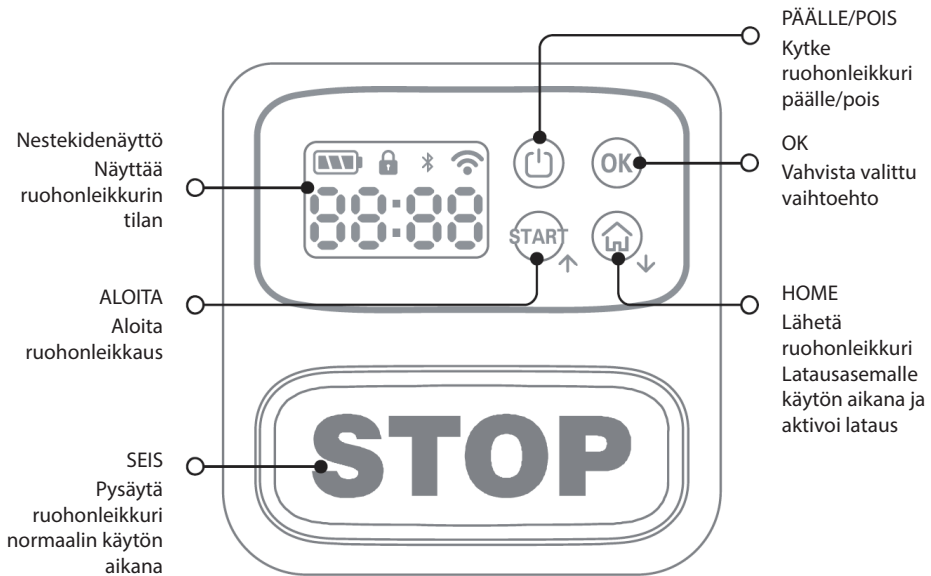

TUTUSTU OHJAUSPANEELIIN

Ruohonleikkurin ohjauspaneelissa on olennaisimmat toiminnot yksinkertaisessa muotoilussa. Edistyneisiin toimintoihin ilmainen ruohonleikkuri-SOVELLUS tarjoaa monipuolisempia vaihtoehtoja.

KÄYNNISTÄ RUOHONLEIKKURI

HUOMAUTUS: Poista tarra visuaalikamerasta ennen käyttöä.

1. Käynnistä ruohonleikkuri ensimmäistä kertaa (katso kuva 18):

- Varmista, että robottiruohonleikkuri on latausasemassa ja latautuu.
- Paina virtapainiketta, kunnes näyttö syttyy.
- Paina OK 4x syöttääksesi PIN-koodin 0000 ja avataksesi lukituksen.
- Kun näytössä näkyy 00:00, laite on valmis. Paina Start + OK.
- Kartoituksen jälkeen: vahvista painamalla OK. Käynnistä leikkuu painamalla Start + OK.

HUOMAUTUS: Ruohonleikkuri käynnistyy automaattisesti, kun se asetetaan latausasemaan ja kytketään latausnastat virran ollessa poissa päältä.

- Voit pysäyttää ruohonleikkurin milloin tahansa painamalla STOP-painiketta.
- Paina START-painiketta ja sitten OK-painiketta. Ruohonleikkuri käynnistyy.

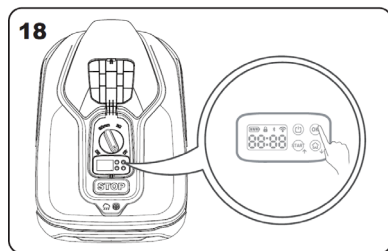

2. Tunnista työalue (katso kuvat 19–20)

Ensimmäisen käynnistyksen aikana ruohonleikkurin on varmistettava työskentelyalue. Jos sinulla on yksi nurmikko, noudata alla olevia ohjeita:

- A. Aseta ruohonleikkuri latausalustaan määrätyn työalueen sisällä ja varmista, että se on latautunut.
- B. Käynnistä ruohonleikkuri, ja se poistuu latausalustasta etsiäkseen nurmikon reunaa.
- C. Leikkuri liikkuu rajaa pitkin ja palaa sitten lataustelakan alueelle, jossa se pysähtyy. Näyttö vilkkuu kuvassa 20 esitetyn mukaisesti odottaen vahvistustasi työalueesta.

D. Vahvasta kartta painamalla OK-painiketta, ja robotti aloittaa työskentelyn automaattisesti. Voit peruuttaa toiminnon tarvittaessa pitämällä HOME-painiketta painettuna 3 sekuntia.

HUOMAUTUS: Jos ruohonleikkuria nostetaan, siirretään tai kallistetaan yli 10 sekunnin ajan, määritä työalue uudelleen. Ohjeet työalueen tunnistamiseen löydät edellisistä osioista.

19



20

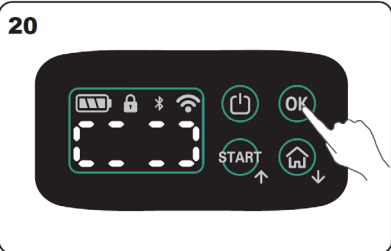

VÄLTÄ NURMIKON LEIKKAUSTA YÖLLÄ.

Vähentääksesi villieläinten ja lemmikkien kohtaamisen riskiä käytön aikana, vältä Koneen käyttöä hämärän tai aamunkoiton aikana. Käytä SOVELLUSTA tämän välttämiseksi.

AKUN LATAUS

Ruohonleikkurissasi on älykäs Akun hallinta, joka optimoi käytön ja maksimoi sen käyttöiän. Leikkuaan aikana ruohonleikkurisi palaa automaattisesti Latausasemaan, kun se tarvitsee lisälatausta. Kun leikkaus on valmis tai leikkuri on latausasemassa, se ei välttämättä tee tätä heti. Jos Akun varaus on kynnyksarvon yläpuolella, ruohonleikkuri pysyy Latausasemalla ilman latausta. Jos varaus laskee kynnyksarvon alle, lataus jatkuu. Tämä ylläpitää Akun terveyttä.

SOVELLUS

Huomautus: Ruohonleikkuri on IoT (esineiden internetin) -laite. Jotta voit käyttää sen kaikkia toimintoja ja pitää sen ajan tasalla uusimmalla ohjelmistolla, sen on oltava yhteydessä internetiin Wi-Fi-verkon kautta.

YHTEYDEN VALMISTELU

1. Lataa SOVELLUS (katso kuva 21)

Etsi SOVELLUS Google Playsta tai Applen App Storesta tai lataa se skannaamalla ruohonleikkurin QR-koodi (kuten kuvassa näkyy).



2. Varmista, että sinulla on oikea Wi-Fi-verkon salasana.

3. Tarkista Wi-Fi-asetukset ja:

- Varmista, että ruohonleikkuri toimii sekä 2,4 GHz:n että 5 GHz:n Wi-Fi-signaalin kanssa.
- Varmista, että ruohonleikkurisi on samassa työympäristössä kuin älypuhelimesi.
- Pidä ruohonleikkuri, älypuhelin ja reititin mahdollisimman lähellä toisiaan yhteyden muodostamisen aikana.

Huomautus: Ruohonleikkuri suorittaa SOVELLUKSEN komennot vain, kun se on paikassa, jossa on hyvä Wi-Fi-signaali.

YHDISTÄ RUOHONLEIKKURI INTERNETIIN

- Käynnistä SOVELLUS matkapuhelimellasi.
- Rekisteröi tilisi ja kirjaudu sisään matkapuhelinnumerollasi tai sähköpostiosoitteellasi.
- Valitse Wi-Fi-verkkosi.

YHDISTÄ RUOHONLEIKKURI SOVELLUKSEEN

- Ota Bluetooth käyttöön matkapuhelimessasi ja varmista, että se on yhdistetty Wi-Fi-verkkoon.
- Varmista, että ruohonleikkurin Bluetooth-merkkivalo vilkkuu. Normaalisti Bluetooth aktivoituu automaattisesti, kun ruohonleikkuri käynnistetään.
- Avaa SOVELLUS ja kirjaudu sisään. Napsauta kotisivun oikeassa yläkulmassa olevaa plusmerkkiä (+) ja napsauta sitten "Lisää laite" -painiketta. SOVELLUS näyttää käytettävissä olevat laitteet – valitse haluamasi ruohonleikkuri. Valitse sama Wi-Fi-verkko kuin puhelimesi, anna Wi-Fi-

salasana ja napsauta "Valmis" yhteyden muodostamiseksi loppuun. Voit nyt tarkistaa ruohonleikkurin toimintatilan ja säätää asetuksia SOVELLUKSESSA. Yhdistämisprosessi voi kestää useista sekunneista muutamaan minuuttiin, ja Wi-Fi-merkkivalo palaa tasaisesti, kun yhteys on muodostettu.

Huomautukset:

- Sekä 2,4 GHz:n että 5 GHz:n Wi-Fi-verkkoja tuetaan.
- Sijoita ruohonleikkuri paikkaan, jossa on vahva Wi-Fi-signaali.
- SOVELLUKSEN päivitysten vuoksi todelliset vaiheet voivat poiketa tässä käyttöoppaassa kuvatuista. Noudata nykyisen SOVELLUKSEN version ohjeita.

IRROTA RUOHONLEIKKURIN YHTEYS SOVELLUKSESTA MANUAALISESTI

Poista laite painamalla OK-painiketta yli 3 sekunnin ajan ja vahvista sitten antamalla PIN-koodi.

SOVELLUKSEN KÄYTTÄMINEN

1. Aloitusnäyttö



2. Leikkuajan asettaminen

Ruohonleikkurisi luo oman automaattisen aikataulunsa ja työaikansa nurmikon koon ja muiden tekijöiden perusteella. Suosittelemme, ettei näitä asetuksia säädetä manuaalisesti.

Aseta leikkuaika SOVELLUKSESSA ja seuraa yksinkertaisia näyttövalikoita.

Automaattinen aikataulu

"Asetukset" - "Aikataulu" - "Automaattinen aikataulu"

Ruohonleikkuri säätää leikkuaikansa automaattisesti nurmikon koon mukaan.

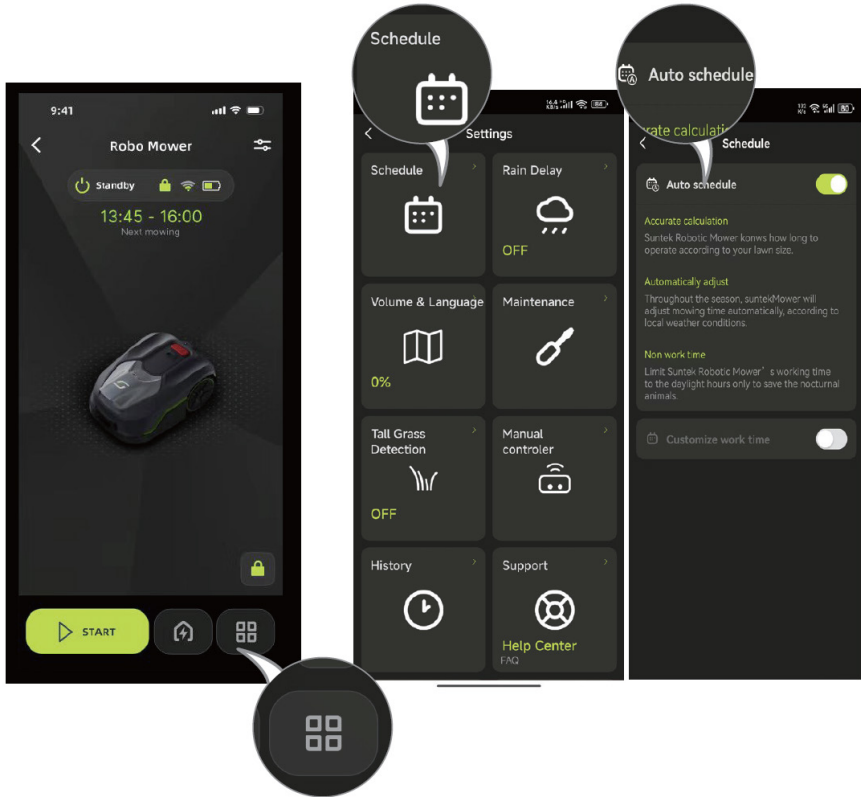

Mukauta työaikaa

1. "Asetukset" - "Aikataulu" - "Muokkaa työaikaa"
2. Aseta aikataulu ja tallenna se
3. Takaisin kohtaan "Aikataulu" ja ota tehtävä käyttöön

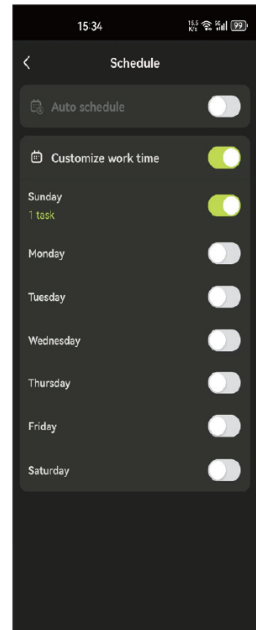
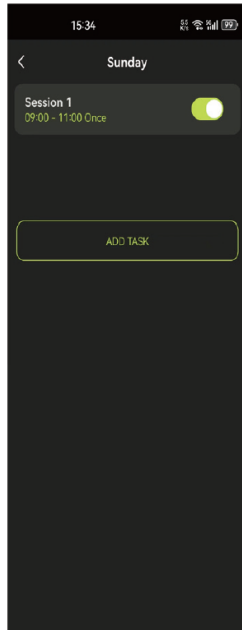
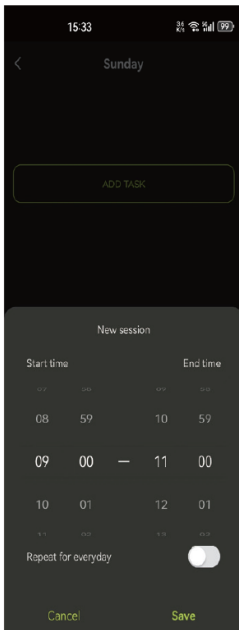
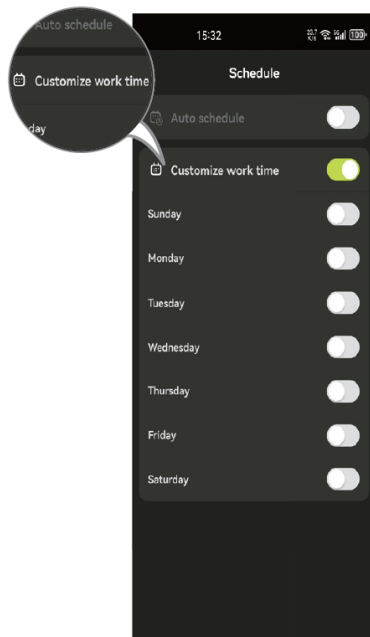
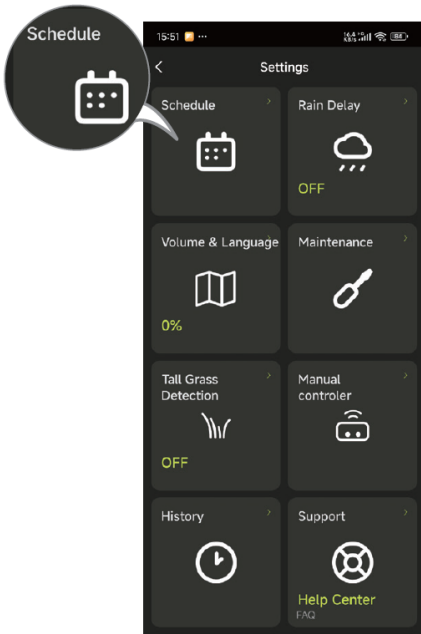

3. Lisäasetukset

SOVELLUKSESSA voi hallita lisää asetuksia, kuten laitteen päivitystä/laitteen poistamista ja muita.

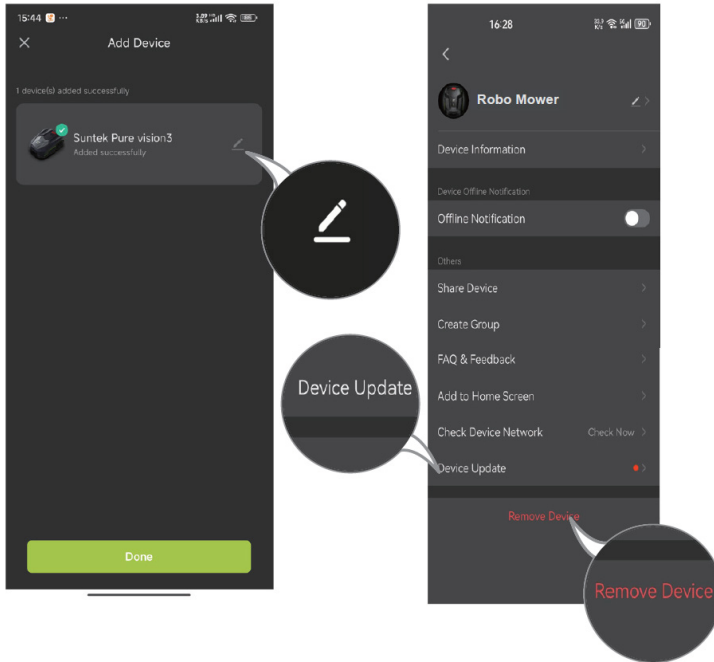

HUOLTO

Ruohonleikkurisi tekee kovasti töitä ja tarvitsee säännöllistä puhdistusta ja tarkastusta, jotta se kestää vuosia ilman ongelmia. Tässä osiossa selitetään, miten ruohonleikkurisi pidetään huippukunnossa.

PIDÄ SE TERÄVÄNÄ

Jokainen leikkuuterä kestää jopa kaksi kuukautta, kun ruohonleikkuri on ohjelmoitu leikkaamaan päivittäin.

Tarkista aina, onko terässä lohjenneita tai vaurioituneita kohtia, ja vaihda ne tarvittaessa.

Kun terät ovat tylsyneet tai kuluneet, vaihda ne ruohonleikkuriin mukana toimitettuihin varateriin. Lisää varateriä on saatavilla lähimmästä ruohonleikkuriin jälleenmyyjästä. VAROITUS! Ennen terien puhdistamista, säätämistä tai vaihtamista, sammuta ruohonleikkuriin virta ja käytä suojakäsineitä.

TERIEN VAIHTAMINEN

Käännä ruohonleikkuri varovasti ympäri (Kuva 1).

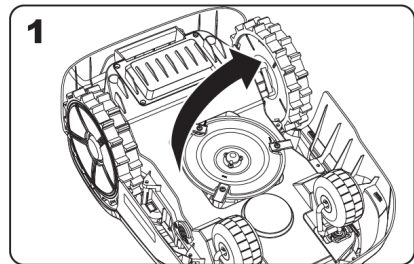

Irrota ruuvit teristä ruuvimeisselillä (Kuva 2–3).

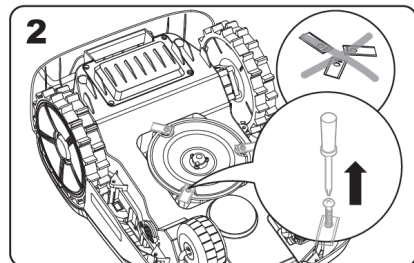

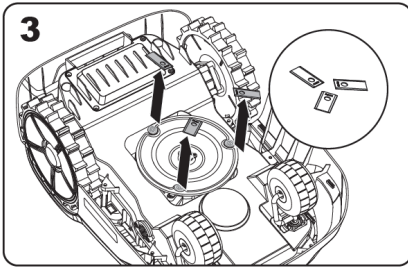

3 Kiinnitä uudet terät tiukasti (Kuva 4–5).

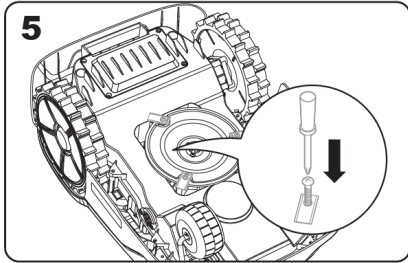
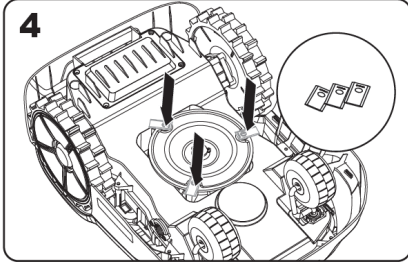

Huomio:

Vaihda aina kaikki terät samanaikaisesti.

Käytä aina uusia ruuveja teriä asentaessasi. Tämä takaa terän kiinnityksen ja tasapainottaa terän kääntölevyn. Vanhat ruuvit voivat aiheuttaa vakavia vammoja.

Kun terä on kiinnitetty terälevylle, varmista, että se pyörii vapaasti.

PIDÄ SE PUHTAANA

Ruohonleikkurin kannattaa puhdistaa säännöllisesti suorituskyvyn säilyttämiseksi – erityisesti poistaen likaa, roskia ja ruohonkasamia päivittäisestä leikkuusta. Sammuta ruohonleikkuri aina ennen puhdistusta lisäturvallisuuden varmistamiseksi **VAROITUS!** Älä käytä letkua, korkeapainepesuria äläkä kaada juoksevaa vettä ruohonleikkurin päälle. Korkeapaineinen vesi voi tunkeutua tiivistisiin ja vahingoittaa elektronisia tai mekaanisia osia.

Yläosan puhdistaminen

Puhdista vedellä täytetyllä suihkepullolla.

Älä käytä liuottimia tai kiillokkeita.

Poista kertynyt lika harjalla tai puhtaalla liinalla.

Alapuolen puhdistaminen

Käännä ruohonleikkuri ylösalaisin.

Poista roskat ja ruohonleikkujätteet harjalla.

Vältä terien koskettamista käsin – käytä suojakäsineitä.

Puhdista terälevy, runko ja etupyörä(t) huolellisesti pehmeällä harjalla tai kostealla liinalla.

Kierrä terälevyä varmistaaksesi, että se pyörii vapaasti, ja poista kaikki kiinni jääneet roskat, jotka voivat aiheuttaa halkeamia tai vaurioita. Varmista, että terät pyörivät vapaasti ruuviensa ympärillä ja poista mahdolliset esteet.

Vetopyörien puhdistus

Poista muta pyöristä harjalla, jotta pidon laatu säilyy.

Latauskontaktien puhdistus

Puhdista latausaseman kosketusnastat ja ruohonleikkurin latausliuskat liinalla.

Poista säännöllisesti ruoho- tai roskakertymät, jotta lataus onnistuu.

AKUN HUOLTO

Säilytä täyteen ladattu akku viileässä ja kuivassa paikassa -20 °C ja 60 °C välillä.

Suosittelu ruohonleikkurin käyttölämpötila: 0–50 °C.

Suosittelu Akun latauslämpötila: 4–45 °C.

Akun käyttöikä riippuu käytettyjen tuntien ja päivittäisen käyttöajan määrästä leikkauskauden aikana.

Varastoinnin aikana:

- Kytke latausasema virtalähteeseen (sininen valo syttyy).
- Aseta sammutettu ruohonleikkuri latausasemaan.
- Valo muuttuu punaiseksi latauksen aikana.
- Kun akku on täyteen ladattu, valo muuttuu vihreäksi.

TALVISÄILYTYS

Vaikka ruohonleikkuri on suunniteltu kestävämmän ankaraa säätä, on suositeltavaa säilyttää se talvella vajassa tai autotallissa.

Ennen varastointia:

- Puhdista huolellisesti.
- Lataa Akun täyteen.
- Kytke virta pois päältä.

Kevätkäynnistys:

- Päivitä aika ja päivämäärä SOVELLUKSEN kautta.
- Puhdista latauskontaktien hapettumat hienojakoisella hiomakankaalla.
- Lataa Akun täyteen ennen käyttöönottoa.

Jos robotista on loppunut virta eikä sitä voi käynnistää, nosta se manuaalisesti takaisin latausasemaan ja lataa se ennen vianmäärityksen aloittamista. Jos näkyviin tulee jokin muu virhekoodi, katkaise virta ja käynnistä robotti uudelleen.

Olipa ongelma mikä tahansa, on aina suositeltavaa, että yrität ensin käynnistää robotin uudelleen ja katsoa, korjaantuuko ongelma näin. Sammuta robotti, odota 10 sekuntia ja kytke se sitten uudelleen päälle

Jos tarvitset lisäapua ja vianmääritystä, ota yhteyttä Schou After Sales.



SCHOU AFTER SALES - robotservice@schou.com

TIETOJA TAKUUSTA

Takuu raukeaa seuraavissa tapauksissa:

Jos robottiruohonleikkuria on käytetty väärin, sitä ei ole huollettu oikein, sitä on muokattu, uusittu tai muutoin muutettu, sen on korjannut joku muu kuin valtuutettu huoltokeskus tai se on altistunut ukkoselle.

Jos robottiruohonleikkurissa on käytetty muita kuin alkuperäisiä SCHOU-varaosia ja -lisävarusteita.

Jos robottiruohonleikkuria on käytetty kaupallisesti, mukaan lukien vuokraus.

Takuu ei kata seuraavia tapauksia:

Normaali kuluminen tai vieraskappaleiden tai onnettomuuksien aiheuttamat vauriot.

Osien (esim. terät, leikkuulevy, rajakaapeli, tapit, liitin jne.) kuluminen, vaikka robottiruohonleikkuria olisi käytetty ohjeiden mukaisesti.

Virheellinen tai luvaton huolto ja käsittely.

Ylikuormituksesta johtuvat vauriot ja virheet.

Rajoitettu takuu:

Akulla on 12 kuukauden takuu.

Tämä koskee vain robottiruohonleikkurin mukana toimitettua alkuperäistä akkua tai alkuperäistä akkua, jonka mallinumero on sama kuin alkuperäisen akun. Robottiruohonleikkurin vara-akku kuuluu myös 12 kuukauden takuun piiriin.

VIRHEVIESTIT

| Virhekoodi | Kuvaus | Action |
|------------|--|--|
| E01 | Kone aktivoi varkaudenes-tolukon | Vapauta PIN-koodilukko ja turvalukko turvallisuuden varmistamisen jälkeen. |
| E02 | Kone aktivoi hätäpysäy-tyslukon | Vapauta turvalukko turvallisuuden varmistamisen jälkeen. |
| E03 | Kone lukittu ruohoalueen ulkopuolella | Varmista, että Kone on ruoholla ja ruoho on näkyvässä edessä. Vapauta turvalukko turvallisuuden varmistamisen jälkeen. |
| E04 | Kone aktivoi tukkeutumislukon | Varmista, että linssin ja etuosan edessä ei ole esteitä. Vapauta turvalukko turvallisuuden varmistamisen jälkeen. |
| E05 | Kone aktivoi nostolukon | Laske Kone alas ja vapauta turvalukko, kun olet varmistanut turvallisuuden. |
| E06 | Kone aktivoi kallistuslukon | Laske Kone alas ja vapauta turvalukko, kun olet varmistanut turvallisuuden. |
| E07 | Kone aktivoi kippauslukon | Käännä Kone ympäri ja vapauta turvalukko, kun olet varmistanut turvallisuuden. |
| E08 | Koneen jatkuva törmäyslukitus | Varmista, ettei Kone törmää mihinkään tai kohtaa vastusta. Vapauta turvalukko turvallisuuden varmistamisen jälkeen. |
| E09 | Järjestelmän itsetestaus epänormaali lukitus | Käynnistä Kone uudelleen. Jos vikoja esiintyy toistuvasti, ota yhteyttä Tekniseen tukeen. |
| E10 | Ohjelmiston jatkuva epänormaali lukittuminen | Käynnistä Kone uudelleen. Jos vikoja esiintyy toistuvasti, ota yhteyttä Tekniseen tukeen. |
| E11 | Pitkäaikainen vapautus epäonnistui ja lukitti | Yritä vapauttaa manuaalisesti. Vapauta turvalukko turvallisuuden varmistamisen jälkeen. |
| E12 | Moottorin alijännitesuoja lukittu | Siirrä Kone takaisin latausalueen latautumista varten. |
| E13 | Koneen käyttömoottorin epänormaali lukkiutuminen | Jos useat yritykset epäonnistuvat, ota yhteyttä Tekniseen tukeen. |
| E14 | Epänormaali Akun lataus | Odota, kunnes Akun tila palautuu normaaliksi. Jos näin ei ole, ota yhteyttä Tekniseen tukeen. |
| E15 | Lataaminen epäonnistui | Varmista, että lataustelineiden ja QR-koodien edessä ei ole esteitä. |
| E16 | Kartoitus epäonnistui | Varmista, että Kone on lataustelineellä ja että lataussignaali on näkyvässä. |
| E17 | Leikkausmoottori pysähty | Varmista, että leikkuupään moottori ei ole sotkeutunut. Jos useat yritykset epäonnistuvat, ota yhteyttä Tekniseen tukeen. |
| E18 | Käyttömoottorin jumittuminen | Varmista, että käyttömoottori ei ole sotkeutunut. Jos useat yritykset epäonnistuvat, ota yhteyttä Tekniseen tukeen. |
| E19 | Leikkausmoottorin ylikuormitus | Varmista, että leikkuupään moottori ei ole sotkeutunut. Jos uudelleenyritys epäonnistuu täyden pysähdyksen jälkeen, ota yhteyttä Tekniseen tukeen. |
| E20 | Käyttömoottorin ylivirta | Varmista, että käyttömoottori ei ole sotkeutunut. Jos uudelleenyritys epäonnistuu täyden pysähdyksen jälkeen, ota yhteyttä Tekniseen tukeen. |
| E21 | Leikkausmoottorin oikosulku/avoin virtapiiri | Käynnistä Kone uudelleen lyhyen tauon jälkeen. Jos vikoja esiintyy toistuvasti, ota yhteyttä Tekniseen tukeen. |
| E22 | Käyttömoottorin oikosulku/avoin virtapiiri | Käynnistä Kone uudelleen lyhyen tauon jälkeen. Jos vikoja esiintyy toistuvasti, ota yhteyttä Tekniseen tukeen. |
| EE0 | Virheen tunnistaminen epäonnistui | Odota minuutti ja katso, korjaantuuko ongelma. Jos ei, käynnistä Kone uudelleen. Jos ongelma jatkuu, ota yhteyttä Tekniseen tukeen. |
| F01 | PIN-koodin syöttövirhe | Käynnistä syöttöliitäntä uudelleen ja syötä oikea PIN-koodi. |

VIANETSINTÄ

| Näytetty viesti | Todennäköinen syy/ tapahtuma | Korjaava toimenpide |
|---|---|---|
| Ruohonleikkuri asemalla, eikä painikkeisiin tule mitään vastetta. | Epänormaali työympäristö tai asento | Tarkista näytön viesti ja noudata ohjekirjan ratkaisua. |
| Lataustelineen merkkipvalo vilkkuu punaisena | Jännitteen epävakaas tai muut viat | Irrota ja kytke laturi uudelleen. |
| Lataustelineen merkkipvalo ei pala (sininen vilkkuva valo) | Ei virtaa päällä | Tarkista laturi ja liitännät virtalähteeseen. |
| Ruohonleikkuri pyörii lataus-alustan edessä latauksen aikana | Etsii raja-alueita/lataus-alustaa | Pidä latausaseman edusta vapaana. |
| Ruohonleikkuri käy, mutta terälevy ei pyöri | Lataus-alustaan etsitään | Normaali toiminta; terä pysähtyy lataus-alustan haun aikana. |
| Ruohonleikkuri värisee | Vaurioituneet terät tai epätasapainossa oleva terälevy | Vaihda vaurioituneet terät tai poista roskat. |
| Ruoho leikataan epätasaisesti | Ruohonleikkuri tarvitsee enemmän aikaa, nurmikon liian suuri, terät tylsät tai leikkuukorkeus väärä | Leikkaa koko alue, käytä 'Fine Cutting' tilaa, vaihda terät ja säädä leikkuukorkeutta vähitellen. |
| Ruohonleikkuri työalueella, mutta näyttää "ei työalueella" | Likainen/peitetty kamera, roskaa tai harvaa ruohoa | Puhdista kamera, tyhjennä alue ja käynnistä ruohonleikkuri uudelleen. |
| Ruohonleikkuri ei lataudu | Ei virtaa tai huono kontakti | Tarkista virtajohdon ja latauskontaktien kohdistus. |
| Ruohonleikkuri pysähtyy työalueelle | Esteet, tiheä ruoho, matala leikkuukorkeus tai korkea lämpötila | Poista esteet, nosta leikkuukorkeutta ja jatka viileämissä olosuhteissa. |
| Lyhyempiä käyttöaikoja | Tiheä/korkea ruoho, tukkeutunut terälevy tai vanha akku | Poista tukokset, leikkaa nurmikkoa useammin tai vaihda akku. |
| Ruohonleikkuri ei toimi oikeaan aikaan | Väärä aika tai aikataulu | Aseta oikea järjestelmäaika ja työajat. |
| Ei voi telakoida latauspinon kanssa | Ympäristöongelmat tai likaiset kontaktit | Käynnistä ruohonleikkuri uudelleen ja puhdista latausnastat/liuskat. |
| Sininen valo lataus-alustassa ennen latauksen valmistamista | Ylikuumentumissuoja | Siirrä lataus-alustaa varjoon tai odota, kunnes se jäähtyy. |
| Pyörien liirto | Esteitä leikkurin alla tai märkää ruohoa | Poista esteet ja leikkaa ruohoa kuivissa olosuhteissa. |
| Ruohonleikkuri luiskahtaa pois työalueelta | Heikko pyörien pito | Puhdista pyörät paremman pidon saavuttamiseksi. |
| Järjestelmä kaatuu latauksen tai valmistilan aikana | Ohjelmisto-/näyttövika | Käynnistä ruohonleikkuri uudelleen. |
| Ruohonleikkuri ei muodosta yhteyttä internetiin | Virheelliset reitittimen asetukset | Käytä oikeita 2,4 GHz:n tai 5 GHz:n asetuksia. Yhdistä verkkoon uudelleen, jos asetuksia on muutettu. |

EU-VAATIMUSTENMUKAISUUSVAKUUTUS

| | |
|-----------------------|-------------------|
| Valmistaja: | |
| Yrityksen nimi | Schou Company A/S |
| Osoite | Nordager 31 |
| Postinumero | 6000 |
| Kaupunki | Kolding |
| Maa | Denmark |

Tämä vaatimustenmukaisuusvakuutus on laadittu valmistajan yksinomaisella vastuulla. Valmistaja vakuuttaa, että tuote

| | |
|---------------------------------|--|
| Tuotteen tunnistetiedot: | Tuote: Robottiruohonleikkuri 600 m2 PURE VISION Tuotenimi: Grouw Tuotenro: 107260 |
| Kuvatunniste: |  |

on yhdenmukainen seuraavien EY-direktiivien kanssa (mukaan lukien kaikki sovellettavat muutokset)

| Viitenumero(t) | |
|---------------------------|--------------|
| Battery Regulation | 2023/1542/EU |
| Outdoor noise directive | 2000/14/EC |
| LVD | 2014/35/EU |
| MD | 2006/42/EU |
| RED | 2014/53/EU |
| EMC | 2014/30/EU |
| ROHS | 2011/65/EU |
| Chemical substances REACH | 1907/2006/EU |

Tässä vaatimustenmukaisuusvakuutuksessa tai sen osissa sovellettavien standardien ja/tai teknisten erittelyjen viitteet:

| Yhdenmukaistettujen standardien numero(t) | |
|---|--|
| EN 50636-2-107:2015+A1+A2+A3 | |
| EN 60335-1:2012+A11+A13+ A1 + A2+ A14+A15 | |
| EN 60335-2-29:2021+A1:2021 | EN 60335-1: 2012+A11+A13+A1+A14+A2+A15 |
| EN IEC 61000-3-2:2019+A1+A2 | EN 61000-3-3:2013+A1+A2 |
| EN IEC 55014-1:2021 | EN IEC 55014-2:2021 |
| EN 301 489-1 V2.2.3 | EN 301 489-3 V2.3.2 |
| EN 301 489-17 V3.2.4 | EN IEC 61000-3-2:2019+A1+A2 |
| EN 61000-3-3:2013+A1+A2 | EN 303 440 V2.2.1 |
| EN 62233:2008 | EN 300 328 V2.2.2 |

Muut standardit ja/tai tekniset erittelyt:

| Standardi tai tekninen menettely | |
|----------------------------------|-----------------------------|
| IEC 60335-1:2010+A1+A2 Annex R | FCC Part 15, subpart B:2023 |
| ICES-00, Issue 7:2020 | |

(1) Tarvittaessa tulee viitata standardin tai teknisen erittelyn sovellettaviin osiin tai lausekkeisiin.

Signed for and on behalf of the manufacturer by:

Kolding 09/07/2025

Kirsten Vibeke Jensen
Compliance Manager

TIEDOT VAARALLISUUDESTA**YMPÄRISTÖLLE**

Sähkö- ja elektroniikkalaitteissa (EEE) on materiaaleja, jotka voivat olla vaarallisia ja haitallisia terveydelle ja ympäristölle, jos sähkö- ja elektroniikkaromua (WEEE) ei hävitetä asianmukaisesti. Tuotteet (ja niiden sisältämät paristot ja akut), joissa on rastilla yli vedetyn jäteastian symboli, ovat sähkö- ja elektroniikkalaitteita. Rastilla yli vedetty jäteastian symboli kertoo, että käytöstä poistettua laitetta ei saa hävittää kotitalousjätteen mukana, vaan se tulee hävittää erillään.













**SCHOU AFTER SALES**

Huomaa: Tuotteen mallinumero on aina mainittava mahdollisessa yhteydenotossa. Mallinumeron voi tarkistaa tämän käyttöohjeen etusivulta ja tuotteen tyyppikilvestä. www.schou.com





Valmistettu Kiinassa
Valmistaja:
Schou Company A/S
Andreas Schous Vej 63
DK-6000 Kolding
www.schou.com

Kaikki oikeudet pidätetään. Tämän käyttöohjeen sisältöä ei saa jäljentää kokonaan eikä osittain millään tavalla sähköisesti tai mekaanisesti, esimerkiksi valokopioimalla tai -kuvaamalla, kääntää tai tallentaa tiedontallennus- ja hakujärjestelmään ilman Schou Company A/S:n kirjallista lupaa.

WARNING SYMBOLS FOR MOWER

| | | | |
|---|---|--|---|
|  | <p>Read user instructions before operating the machine.</p> |  | <p>Class III appliance</p> |
|  | <p>Keep a safe distance from the machine when operating.</p> |  <p>Li-ion</p> | <p>Recyclable.</p> |
|  | <p>Operate the disabling device before working on or lifting the machine.</p> |  | <p>Li-Ion battery. This product has been marked with a symbol relating to 'separate collection' for all battery packs and battery pack. It will then be recycled or dismantled in order to reduce the impact on the environment. Battery packs can be hazardous for the environment and for human health since they contain hazardous substances.</p> |
|  | <p>Do not ride on the machine.</p> |  | <p>Noise emission</p> |
|  | <p>This attachment is in accordance with applicable EC directives</p> |  | <p>Do not burn</p> |
|  | <p>Waste electrical products must not be disposed of with household waste. Please recycle where facilities exist. Check with your local authorities or retailer for recycling advice.</p> |  | <p>Batteries may enter water cycle if disposed improperly, which can be hazardous for ecosystem. Do not dispose of waste batteries as unsorted municipal waste.</p> |
|  | <p>Do not disassemble the machine without authorization</p> | | |

WARNING SYMBOLS FOR CHARGER

| | |
|--|--|
|  | Read user instructions before operating the charger. |
|  | Class II appliance |
| 3.15A  | Fuse |
|  | This attachment is in accordance with applicable EC directives |
|  | Waste electrical products must not be disposed of with household waste. Please recycle where facilities exist. Check with your local authorities or retailer for recycling advice. |
| IP67 | The product is water protected. |

Robotic Lawn Mower 600 m²

INTRODUCTION

To get the most out of your new product, please read this manual before use. Please also save the manual in case you need to refer to it at a later date.

TECHNICAL DATA

| | |
|--|---|
| Model | 107260 |
| Rated voltage | 18V $\overline{=}$ |
| No load speed | 2500 /min |
| Cutting area | 600 m ² |
| Cutting diameter | 20 cm |
| Cutting height | 30-60 mm |
| Cutting height positions | 19 |
| Battery type | Lithium-ion |
| Battery capacity | 18V 5.0 Ah |
| Battery model | 2100075 |
| Charging time | approx. 68 mins (30% ~80%) |
| Charger model | 2100073 |
| Charger rating input: | 220-240 V~50-60 Hz 70 W |
| Charger output: | 21 V, 2.5 A |
| Charging station model: | 2100074 |
| Machine weight | 9.7 kg |
| Protection degree | Class III |
| App | Yes |
| Max. slope | 35% |
| IOT Connection | Wifi + Bluetooth |
| Protection index | IPX5 |
| Frequency band of embedded WLAN module | 2.4 -2.484 GHz / 5.180-5.825 GHz |
| Max. radio-frequency power of embedded WLAN module | 19 dBm (@ 2412 MHz-2472 MHz) 19.5 dBm (@ 5180 MHz-5320 MHz) 19.8 dBm (@ 5500 MHz-5700 MHz) 13.8 dBm (@ 5745 MHz-5825 MHz) |

A- weighted sound pressure: LpA = 55 dB(A), KPA = 3.0 dB(A)

A- weighted sound power: LwA =63 dB(A), KwA = 3.0 dB(A)

SPECIAL SAFETY INSTRUCTIONS

KEEP FOR FUTURE REFERENCE

Attention: Read all safety warnings and instructions before operating the machine.

Failure to follow these warnings and instructions may result in electric shock, fire, and/or serious injury.

The mower is not intended for use by persons (including children) with reduced physical, sensory, or mental capabilities, or by those lacking experience and knowledge, unless supervised or instructed by a person responsible for their safety.

Children should be supervised to ensure they do not play with the mower.

WARNING: For battery recharging, only use the detachable supply unit provided with this appliance.

Safety Guidance Before Use

Read and understand the instructions; be familiar with the controls and proper use.

Do not allow people unfamiliar with these instructions or children to use the mower.

The operator is responsible for accidents or hazards to other people or property.

Preparation Before Use

Periodically inspect the mowing area and remove stones, sticks, wires, bones, and other foreign objects.

Regularly check blades, bolts, and the cutter assembly for wear or damage. Replace worn or damaged blades and bolts in sets.

Turn off the mower, wear protective gloves, and handle blades carefully—rotating one blade can cause others to move.

WARNING: Do not operate the lawnmower without the guard in place.

Safe Operation

Never operate with defective guards or without guards in place.

Keep hands and feet away from rotating parts.

Do not lift or carry the mower while it is running.

Turn off the mower before clearing blockages, cleaning, or working on it.

Do not modify the mower's original design—modifications are at your own risk.

Start the mower only as instructed, keeping hands and feet away from blades.

Do not place objects on the mower or docking station.

Do not use the mower with defective blade discs, blades, screws, nuts, or cables.

Switch off the mower when not in use for long periods.

The mower will only start when powered on and the correct PIN code is entered.

Avoid use in bad weather, especially during lightning.

Do not touch moving parts until completely stopped.

Do not leave the mower unattended if pets, children, or people are nearby.

Maintain balance and avoid overreaching; walk, do not run, especially on slopes.

Always wear sturdy footwear and long trousers while operating.

Disconnect from mains or disable before:

- Clearing blockages.
- Checking, cleaning, or maintaining.
- Inspecting after hitting a foreign object.
- Investigating abnormal vibrations.

Electrical Cord Safety

Do not connect or touch a damaged cord before disconnecting from the supply—damaged cords can expose live parts.

If the cord becomes damaged or tangled, disconnect from the socket before untangling.

Pull the plug, not the cord. Have repairs done by a qualified technician.

Public Area Safety

In public areas, place warning signs around the mowing zone stating:

"WARNING! Automatic lawnmower! Keep away from the machine! Supervise children!"

Maintenance and Storage

Always switch off power when the mower is upside down or when working underneath.

Do not wash with a pressure washer—water can damage electronics.

Wear gloves when replacing blades.

Keep all fasteners tight for safe operation.

Inspect weekly; replace worn or damaged parts.

Use only the correct replacement blades.

Charge batteries only via the docking station.

Incorrect charging may cause electric shock or battery overheating.

Service the mower according to manufacturer's instructions.

Recommendation: Connect the mower to a supply circuit protected by a residual current device (RCD) with a tripping current of no more than 30 mA.

Safe Transport

Use the original packaging for long-distance transport.

To move within the working area:

- Press STOP.
- Carry by the rear handle, blade disc facing away from you.

Battery Pack Safety Warnings

Do not dismantle, open, or shred the battery pack.

Do not short-circuit the battery. Store it away from conductive materials.

Keep away from heat, fire, and direct sunlight.

Avoid mechanical shocks.

In case of leakage, avoid contact with skin or eyes; rinse with plenty of water and seek medical advice.

Seek immediate medical help if swallowed.

Keep clean and dry.

Operate at normal room temperature (20 °C ± 5 °C).

Dispose of different battery types separately.

Recharge only with the specified GROUW charger.

Use only battery packs designed for the equipment.

Keep out of reach of children.

Keep product literature for reference.

Dispose of properly.

Do not mix cells of different manufacture, capacity, size, or type.

Batteries should only be replaced by qualified personnel.

Additional Warnings

WARNING: The mower can be dangerous if used incorrectly. Read and understand the Operator's Manual before use.

WARNING: Keep a safe distance while operating.

WARNING: Turn off the mower before lifting or working on it.

WARNING: Do not ride on the mower.

SPECIAL SAFETY INSTRUCTIONS FOR CHARGER

Before charging, read the instructions.

After charging, disconnect the battery charger from the supply mains. Then remove the chassis connection and then the battery connection.

Do not charge a leaking battery.

Do not use chargers for works other than those

for which they are designed.

Before charging, ensure your charger is matching the local AC supply.

The charging device must be protected from moisture.

Do not use the charging device in the open.

Do not short out the contacts of battery or charger.

Respect the polarity "+/-" when charging.

Do not open the unit and keep out of the reach of children.

Do not charge the batteries of other manufactures or ill-suited models.

Ensure that the connection between the battery charger and battery is correctly positioned and is not obstructed by foreign bodies.

Keep battery charger's slots are free of foreign objects and protect against dirt and humidity.

Store in a dry and frost-free place.

When charging batteries, ensure that the battery charger is in a well-ventilated area and away from inflammable materials. Batteries can get hot during charging. Do not overcharge any batteries. Ensure that batteries and chargers are not left unsupervised during charging.

Do not recharge non-rechargeable batteries, as they can overheat and break.

Longer life and better performance can be obtained if the battery pack is charged when the air temperature is between 18°C and 24°C. Do not charge the battery pack in air temperatures below 4.5°C, or above 40.5°C. This is important as it can prevent serious damage to the battery pack.

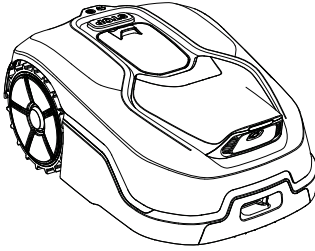

Robot Mower

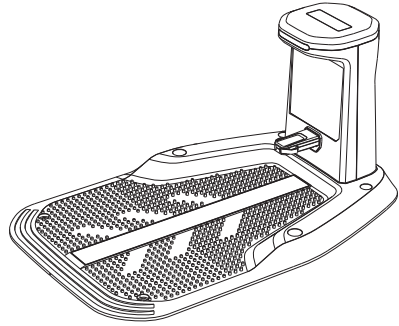

Charging Station



6 x Charger Station
fixing Screws



6 x Additional Blades
& Screws



1x Allen Key H5

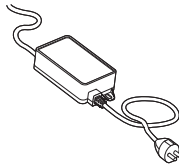

Power Adapter



User Instructions

You will also need



PARTS

1. Hood
2. Cutting height adjustment
3. Control panel
4. STOP button
5. Rain sensor
6. LED light
7. Camera
8. Charging contact

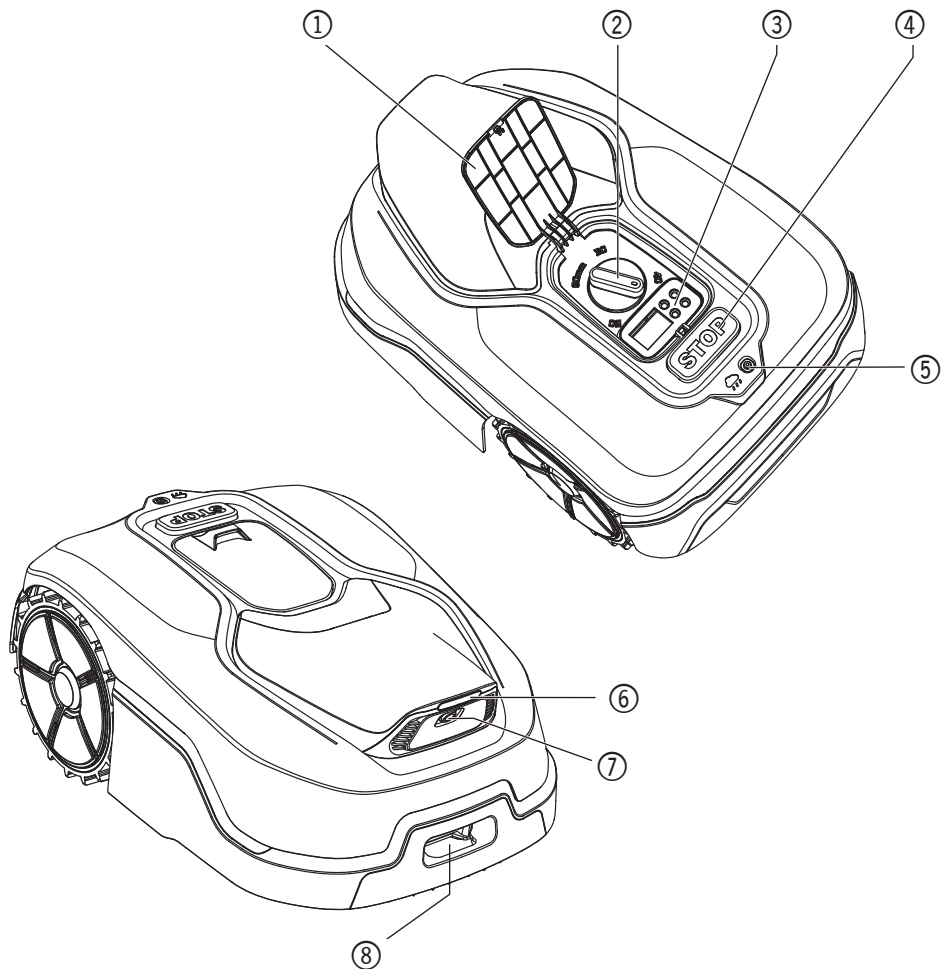

MAIN FUNCTIONS

In the following section, we would like to help you better understand how your mower works. The mower features a camera sensor and artificial intelligence (AI) that allow it to work autonomously.

It can identify lawn and non-lawn areas, knows when to return to its charging base, detects rain, stops when it senses a problem, and navigates around obstacles. For safety, the mower automatically stops the blade disc from rotating if it is lifted or if any other safety issues occur.

BORDER MANAGEMENT

No need for boundary wire or antenna installation, maintenance, or signal concerns. Utilizing deep learning technology, the mower recognizes boundaries and automatically mows grass area and avoid non-grass area. To ensure safe navigation around your lawn, please pay special attention to certain scenarios. Refer to the "Patrol and Planning" section for details.

OBSTACLE AVOIDANCE

The mower detects objects ahead in real-time using AI camera technology and a growing database of images. It will avoid non-grass objects such as tree stumps, water pipes, and balls.

EASY CLEANNING

The mower is IPX 5 waterproofed and can be rinsed with a standard garden hose.

CHARGES ITSELF

When your mower needs to recharge, it will stop mowing and follow the border in anticlockwise direction back to its charging base.

Once charging is complete, the mower will automatically resume mowing or stay in the charging station according to its mowing schedule.

RAIN SENSOR

Your mower is 100% weather proof and happy to be outside. But mowing wet grass does not give you the best finish or result. The mower is equipped with a rain sensor which detects rain and tells the mower to stop mowing and go back to its charging station.

After a rainfall, the mower re-starts when the grass is no longer wet. The default Rain Delay time is 180 minutes. You can change the Rain Delay time setting via the App.

NO MORE GRASS CLIPPINGS TO COLLECT

The mower's daily mowing produces very short clippings that don't need to be raked. These clippings are a perfect organic nutrient for your lawn. Frequent mowing boosts the density of grass blades and effectively prevents the propagation of weeds.

CUTTING HEIGHT

Your mower's cutting height can be adjusted between 30mm-60mm. Before starting your mower for the first time, make sure your grass is no longer than 10cm. If longer, use a regular mower to cut it before operating the mower. If you want to drastically shorten the height of your grass, it is recommended that you do so progressively, by adjusting the cutting height in steps.

SECURITY & PIN PROTECTION

To prevent unauthorised people from being able to use it, the mower is protected by a PIN code that you can easily set up. If the mower is connected to your Wi-Fi network, you can lock it on your smartphone through the app.

TIPS FOR MOWING EFFICIENCY

Mowing times are different for every lawn depending on the factors mentioned below. Gradually adjust the time you allow the mower to mow each day until you find the most suitable setting.

Your robotic mower is capable of mowing areas of different sizes, although this depends on various factors, such as:

- Species of grass in your lawn and its growth rate.
- Sharpness of the cutting blades.
- Humidity.
- Surrounding temperature.
- Amount of obstacles in your Lawn.

The mower's cutting height can be adjusted between 3cm-6cm. Before starting your mower for the first time, you should cut the grass to the height no more than 10 cm with your manual lawnmower.

Then, set the cutting height of your mower to its maximum setting (5cm/6cm) for its first-time mowing.

Your mower will cut best in dry weather. Wet grass can build up on the blade turning disc and within the motor, and can also cause loose traction and slippage while working. Your mower is afraid of lightning storms. In case of a lightning storm, protect the mower by

unplugging the charging station, and making sure the mower is not allowed to charge.

Your mower loves mowing grass and requires the cutting blades to be kept in good condition to cut at its best. Your mower can do most things by itself, but will sometimes need your help to prevent damage to itself.

- Never let the mower travel over gravel.
- Remove or prevent access to obstacles that the mower could accidentally climb on and damage its blade turning disc.
- Remove all debris and foreign objects from your lawn.

GETTING STARTED

PATROL AND PLANNING

Preparing your mower to work is easier if you carefully follow these instructions.

- Patrol your lawn to plan installation
- Install the charging base
- Connect charging base to AC
- Fully charge the mower and power on
- Check the mowing area and get ready to mow

1. INSPECT YOUR LAWN TO PLAN INSTALLATION

1.1 Plan for the charging base
(See Fig.1- Fig. 3)

The charging base is for battery charging of your mower, It's also the parking area where it rests in between one mowing session and the next.

Locate a proper position for it, bearing in mind:

- A. The station needs to sit on flat land to ensure effective docking.
- B. It needs 2m straight driving path in front for the mower following the edge and entering the charging base.
- C. There isn't a large area of bare ground or sparse grass within the 2m driving path to enter the charging base.
- D. The QR code on the charging tower is clear.
- E. It needs to be powered and be no more than 8m away from an AC mains outlet.
- F. If possible, choose a shaded position as batteries and chargers don't like overheating.
- G. Avoid places close to irrigation sprinklers.
- H. Make sure the mower enter right towards to the charging base and depart in counterclockwise direction.

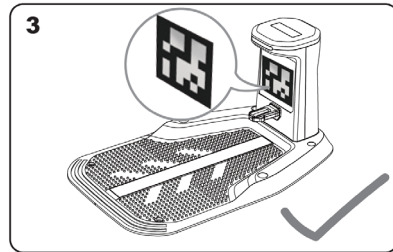
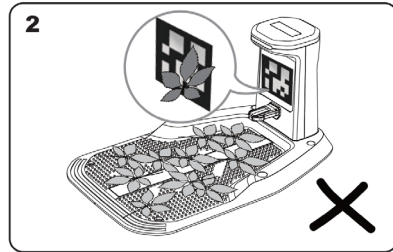
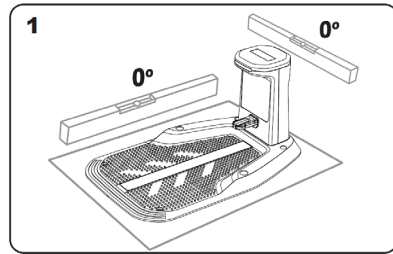

1.2 INSPECT YOUR LAWN

A. Cutting Height

It is recommended that the cutting height is lower than 12 cm for the first mowing.

B. Piles of Things (See Fig. 4–5)

We suggest cleaning up items such as leaves and wildflowers on the lawn; otherwise, the mower will treat them as obstacles and avoid cutting those areas.

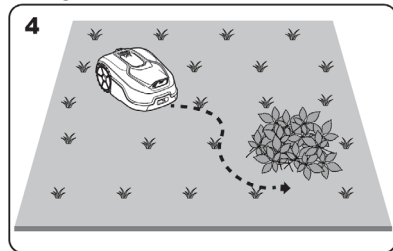

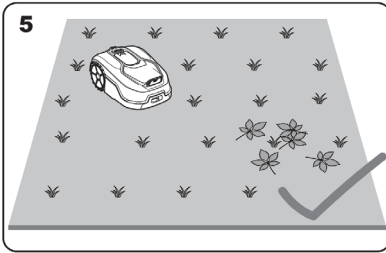

C. Protected Area (See Fig. 6–7)

If there are flowerbeds, vegetation, or other valuable plants in your garden, or on the boundary that are directly connected and covered by grass, the mower may cut them during mowing. We recommend surrounding these areas with partitions or fences, or creating a grass-free path at least 5 cm wide.

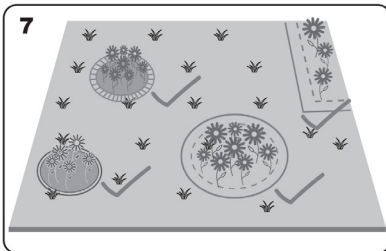
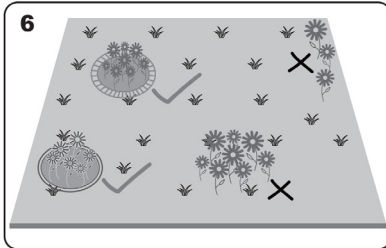

D. Tall Grass

If there is tall grass along the boundary, and its height is greater than 15 cm, cut it down to below 15 cm. This is especially important if there are water puddles or holes hidden under the tall grass.

E. Adjacent Grass

If your lawn is connected to your neighbor's lawn, we recommend creating a grass-free path at least 5 cm wide as a boundary.

F. Narrow Passage (See Fig. 8)

Ensure that any narrow passage your mower must pass through is wider than 1 m.

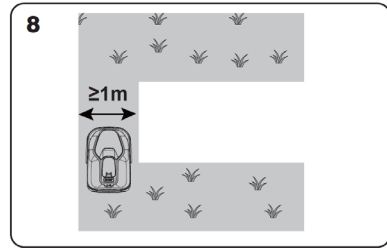

NOW ROLL YOUR SLEEVES UP

Once you have planned the installation in detail, you are ready to begin. Before starting, you may wish to use your old mower one last time to tidy the lawn, making installation easier.

2. INSTALL THE CHARGING BASE

Position the Charging Base

Option A: Position the charging base in the corner of your lawn (See Fig. 9).

The mower requires at least 2 m of straight path in front and 15–30 cm away from the lawn boundary.

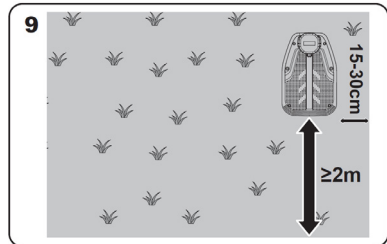

Option B: Position the charging base on one side of your lawn (See Fig. 10).

The mower requires at least 2 m of straight path in front and 15–30 cm away from the lawn boundary, plus at least 1.5 m behind the charging base to ensure the grass can be cut.

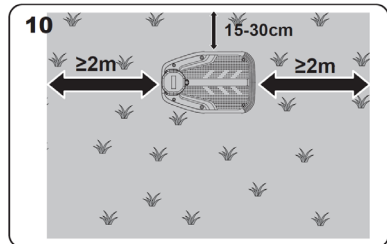

Charging Base Checklist:

- A. Within reach of AC mains
- B. In shade (if possible)
- C. No obstacles and no sparse grass within the 2 m straight path to the charging base
- D. Flat or level location
- E. No irrigation sprinklers nearby

Fix the Charging Base in the Selected Location (See Fig. 12)

- A. Assemble the charging base plate, flatten it, and tighten the joints.
- B. Insert the charging tower into the base plate, then secure it to the ground using the supplied screws and hex key.
- C. If placed on a hard surface, fix it using plugs and screw fastenings.

Note: It is recommended to assemble the charging base on a flat, hard surface.

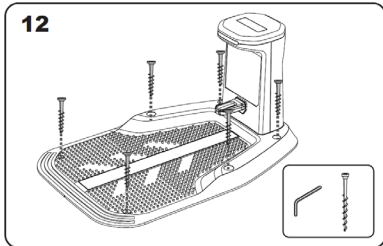

3. CONNECT CHARGING BASE TO AC

- A. Connect the charging base to the AC mains socket (See Fig. 13).

NOTE: Do not place the adapter on the ground where water can accumulate.

- B. If the connection is correct, the LED will light blue.

- C. Place the mower on the base, ensuring deep contact (See Fig. 14). Once fully charged, the LED will turn solid blue.

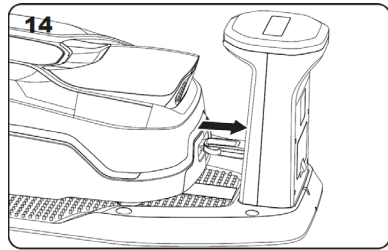
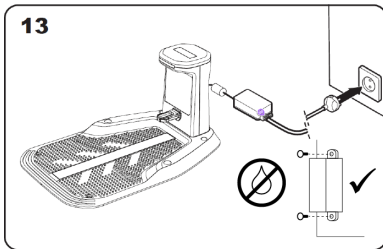

- 4. Fully charge the mower, then power on (See Fig. 15)

Allow the battery to fully charge before use. While charging, you may wish to review the instructions and connect the mower to your Wi-Fi network.

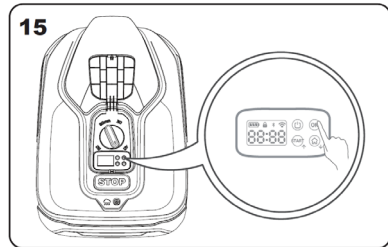

- 5. Check the Mowing Area and Get Ready to Mow.

It is recommended to let your mower travel along the border first to identify the mowing area before starting.

PREPARATION

Follow the Quick Installation Guide included with the product. Remove stones, loose wood, wires, live mains cables, and other foreign objects from the cutting area. Ensure the surface is even, with no ditches, grooves, or slopes steeper than 15° (27%), which could obstruct the mower.

We recommend mowing your lawn once with a conventional mower before installation, before the first mow of the season, and whenever grass clippings would exceed 10 cm.

ADJUSTING CUTTING HEIGHT (SEE FIG. 16)

It is recommended to adjust the cutting height of the grass before working.

Your mower's cutting height can be adjusted between 30mm-60mm. Before starting your mower for the first time, make sure your grass is no longer than 10cm.

NOTE: The mower is designed to cut small pieces of grass that drop down and fertilize the soil.

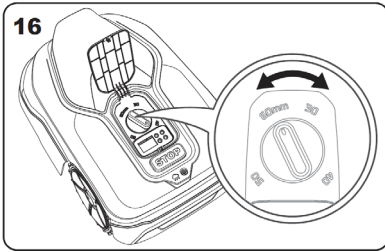

CHARGING (SEE FIG. 17)

After installation completion, place your mower on the charging station by making sure a good contact is established with the base. Once the battery is fully charged, the LED will turn solid blue.

NOTE:

- Place the base station in a location that is as open as possible with a good Wi-Fi signal. Make sure that no objects might block the signaling area.
- During charging, the mower will automatically update to the latest version, or you can choose to upgrade it in the app.
- The white guide line on the charging dock helps the lawn mower align accurately when returning to charge. Please do not damage or alter this guide line.

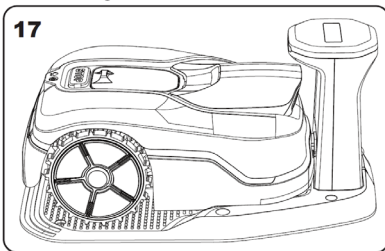

CONNECTING THE ADAPTER TO THE CHARGING STATION

Connect the low voltage cable of the charging station to the charger. When connecting, align the two arrows on the power cord connector, connect securely and tighten the outer ring. The connectors may be slightly difficult to connect, as they are moisture-proof. Tighten the connectors firmly.

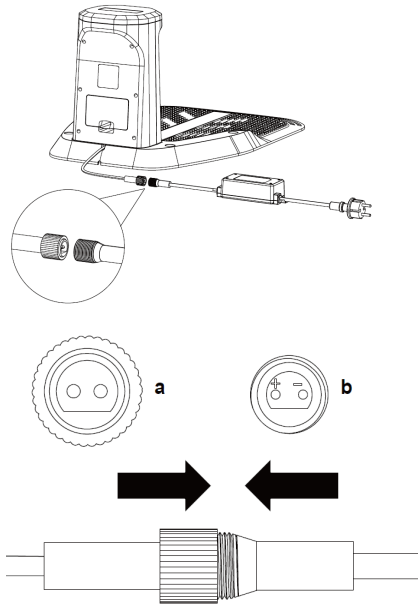

Blue light blinking

The mower is not connected to the charging station, or the mower is connected to the charging station but charging is finished.

Red light solid on

Charging

Red light blinking

Fault; Under/over voltage, over current

MAINTENANCE

Remove the plug from the socket before carrying out any adjustment, servicing or maintenance.

Your charger requires no additional lubrication or maintenance. Never use water or chemical cleaners to clean your charger. Wipe clean with a dry cloth. Always store your charger in a dry place,

OPERATION

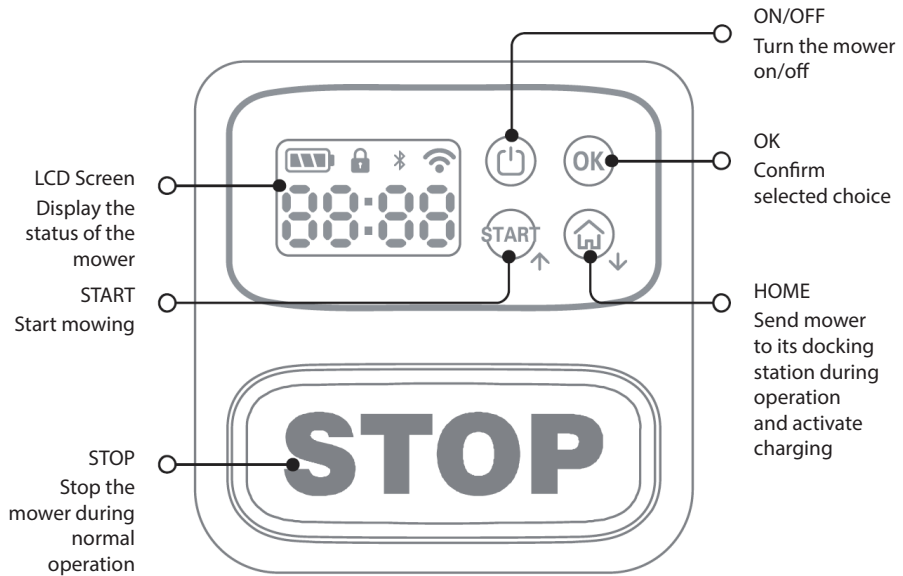

KNOW THE CONTROL PANEL

The mower's control panel provides the key functions in a minimalistic design.

For advanced functions, the free Mower app provides further options in a richer interface.

START THE MOWER

NOTE: Before use, please remove the sticker from the vision camera first.

1. Start the mower first time (See Fig.18):

- Make sure the mower is in the charging station and charging.
- Press and hold the power button until the display lights up.
- Press OK 4 times to enter PIN 0000 and unlock.
- When 00:00 is shown, it's ready. Press Start + OK to start.
- After mapping: press OK to confirm. Then press Start + OK to start mowing.

NOTE: The mower will turn on automatically after putting the mower to the charge station and connecting with the charging pins while power off.

- You can stop the mower at any time by pressing the STOP button.
- Press the START button, then press OK. The mower will start.

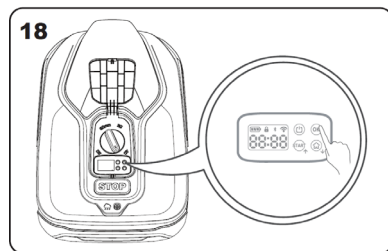

2. Identify the working zone (See Fig.19 - 20)

During the initial startup, the mower needs to confirm the working area. If you have a single lawn, please follow the steps below:

A. Position the mower in the charging base within the designated working area and ensure it is charged.

B. Start the mower, and it will exit the charging base to search for the lawn edge.

C. The mower will move along the boundary and then return to the charging dock area, where it will come to a stop. And, the screen will flash as shown below (refer to Figure 20), awaiting your confirmation of the working zone.

D. Please press the OK button to confirm the map, and the robot will then start working automatically. And you can press and hold HOME button for 3s to cancel it, if needed.

NOTE: If the mower is lifted, moved, or tilted for more than 10 seconds, please redefine the working area. For instructions on how to identify the working zone, please refer to the previous sections.

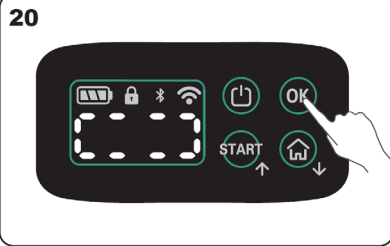
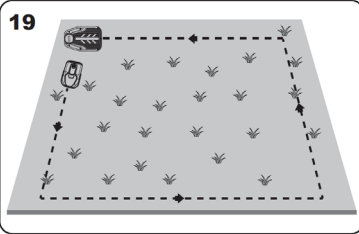

AVOID MOWING AT NIGHT.

To reduce the chances of encountering wild animals and pets during operation, avoid using the machine during dusk or dawn hours. Use the app to avoid this.

BATTERY CHARGING

Your mower features intelligent battery management which optimises the use to maximise its life time.

While mowing, your mower will automatically return to the charging station when it needs to recharge. After finishing a mowing session or while sitting in the charging station, your mower may not directly do this. Your mower will sit in the charging station without recharging if the battery charge is above the threshold. If the battery charge falls below the threshold, charging will resume. This will maintain the health of your mower battery.

APP

Note: The mower is an IoT (Internet of Things) device. To access its full functionality and keep it updated with the latest software, it must be connected to the internet via your Wi-Fi network.

PREPARATION FOR CONNECTION

1. Download the app (See Fig. 21)

Search for the app in Google Play or the Apple App Store, or scan the QR code on the mower (as shown in the figure) to download the app.



2. Ensure you have the correct Wi-Fi network password.

3. Check your Wi-Fi settings and:

- Make sure the mower works with either a 2.4GHz or 5GHz Wi-Fi signal.
- Ensure your mower is in the same router environment as your smartphone.
- Keep the mower, your smartphone, and your router as close together as possible during connection.

Note: The mower will only execute commands from the app when it is in a location with a good Wi-Fi signal.

CONNECT MOWER TO THE INTERNET

- Launch the app on your mobile phone.
- Register your account and log in with your mobile number or email.
- Select your Wi-Fi network.

CONNECT MOWER TO THE APP

- Turn on Bluetooth on your mobile phone and ensure it is connected to Wi-Fi.
- Confirm that the mower's Bluetooth indicator is flashing. Normally, Bluetooth will activate automatically when the mower is powered on.
- Open the app and log in. Click the "+" icon in the upper right corner of the homepage, then click "Add Device". The app will display available devices—select the desired mower.

Choose the same Wi-Fi network as your phone, enter the Wi-Fi password, and click "Complete" to finish the connection. You can now check the mower's working status and adjust settings in the app. The connection process may take several seconds to a few minutes, and the Wi-Fi indicator will turn solid when the connection is complete.

Notes:

- Both 2.4GHz and 5GHz Wi-Fi are supported.
- Place the mower in a location with a strong Wi-Fi signal.
- Due to app updates, actual steps may differ from those described in this manual. Follow the instructions for your current app version.

UNBIND THE MOWER FROM THE APP MANUALLY

Press the OK button for more than 3 seconds to delete the device, then enter the PIN code to confirm.

USING THE APP

1. homepage view

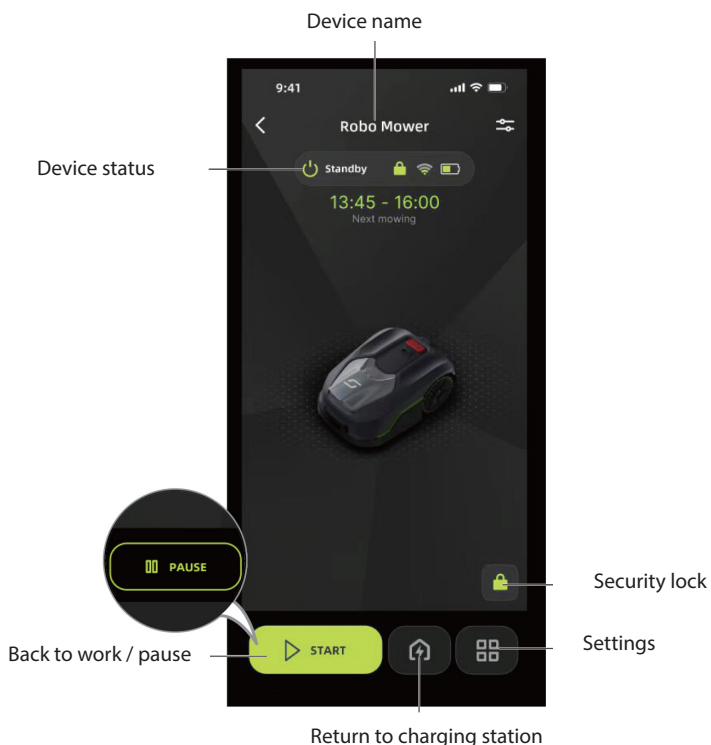

2. Setting mowing time

Your mower creates its own automatic schedule and working time based on the size of your lawn and other factors. Our recommendation is not to manually adjust these settings.

Set the mowing time in the app, follow the simple on-screen menus.

Auto schedule

“Settings”-“Schedule”-“Auto schedule”

The mower automatically adjusts its mowing time to the size of your lawn.

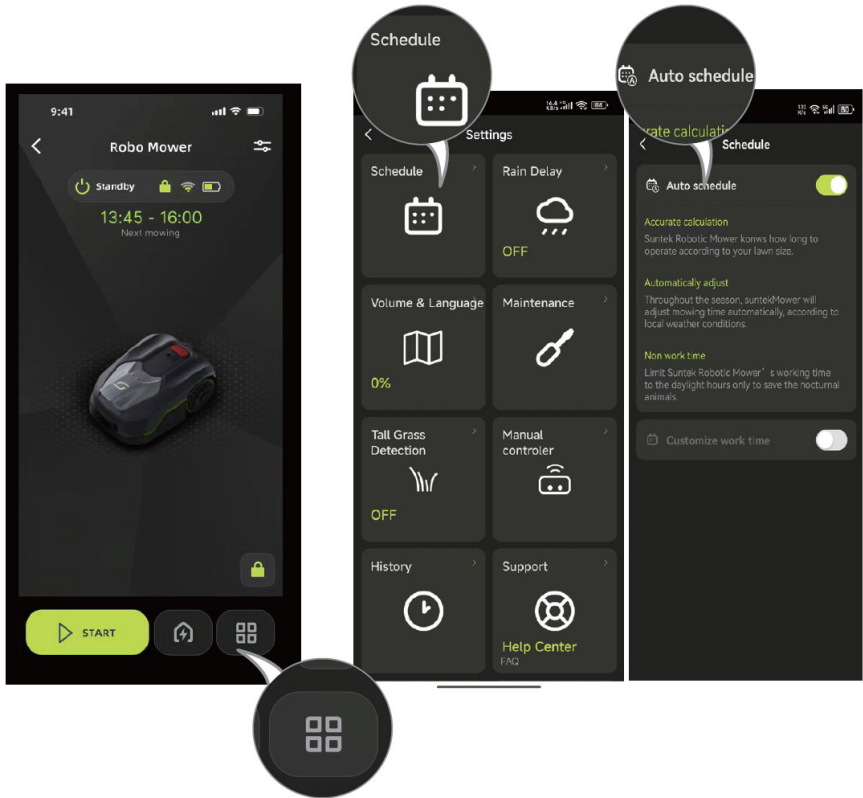

Customize work time

1. "Settings"->"Schedule"->"Customize work time"
2. Set the schedule and save it
3. Back to "Schedule" and enable the task

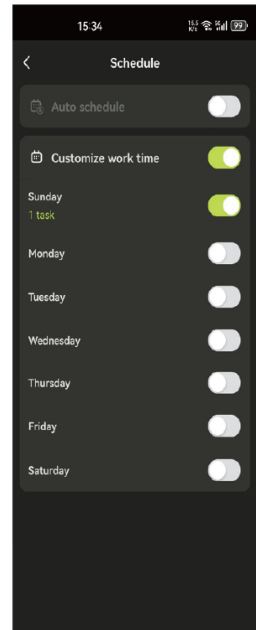
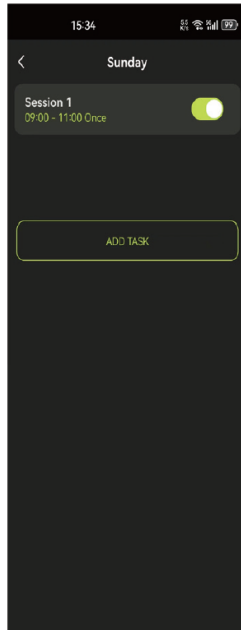
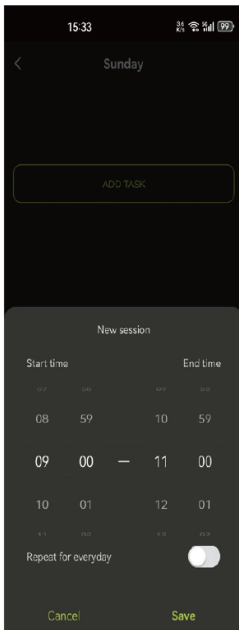
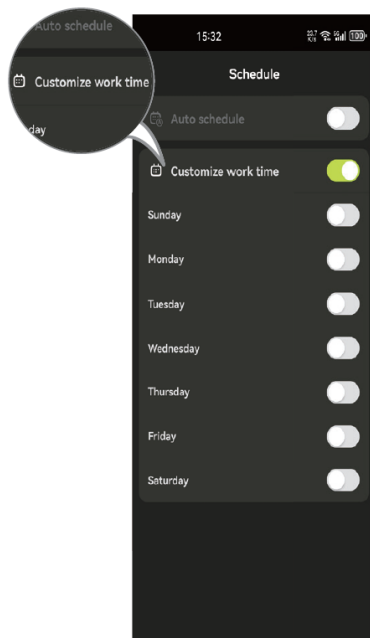
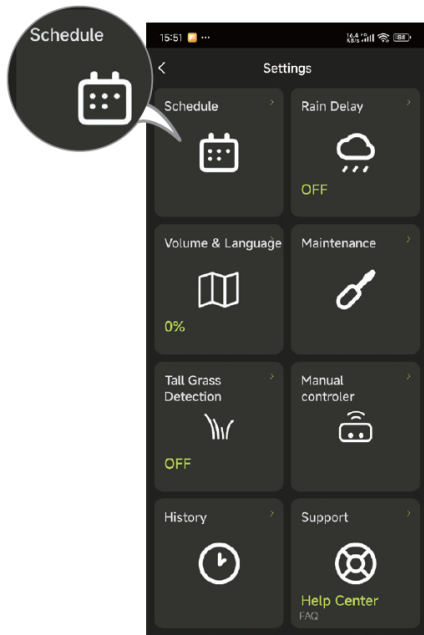

3. More settings

More settings can be controlled in the app, such as Device Update/ Remove Device and more.

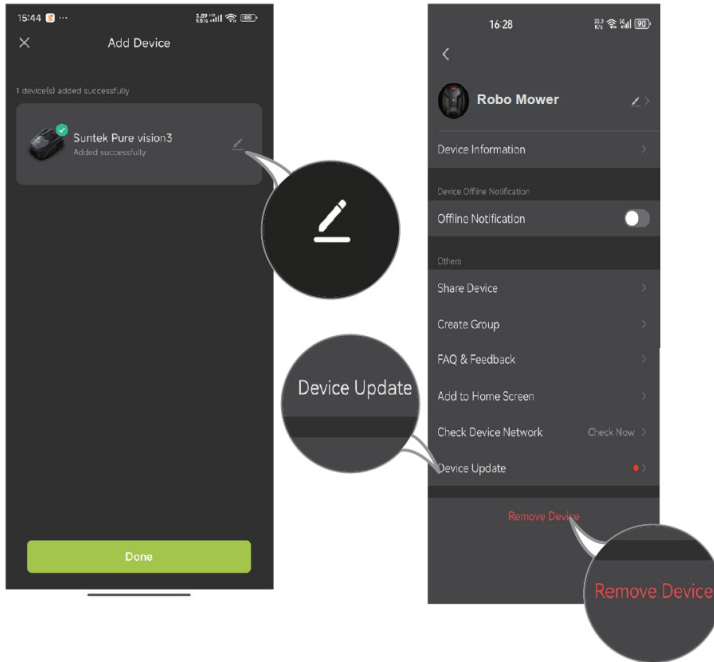

MAINTENANCE

Your mower works hard and needs regular cleaning and inspection to ensure it lasts for years without problems. This section explains how to keep your mower in top condition.

KEEP IT SHARP

Each cutting blade lasts up to 2 months when the mower is programmed to mow daily.

Always check for chipped or damaged blades and replace them if needed.

When blades are dull or worn, replace them with the spare blades provided with your mower. Additional spare blades are available from your nearest mower retailer.

WARNING! Before cleaning, adjusting, or replacing the blades, turn your mower OFF and wear protective gloves.

REPLACING THE BLADES

Gently flip the mower over (Fig. 1).

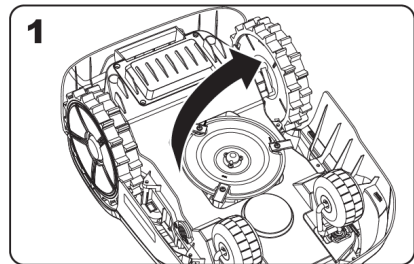

Remove the screws from the blades using a screwdriver (Fig. 2–3).

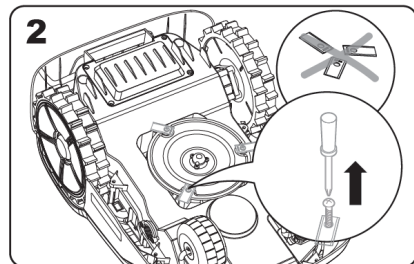

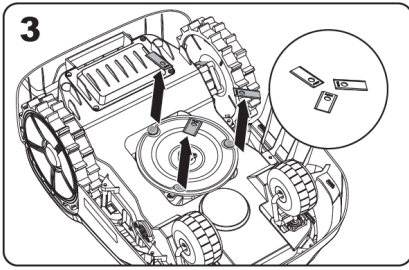

Firmly screw in the new blades (Fig. 4–5).

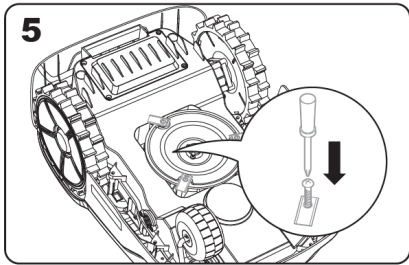
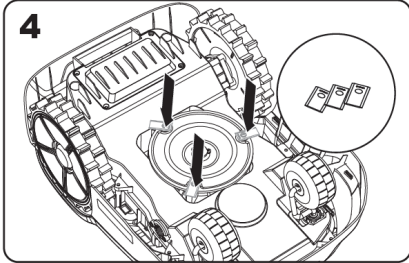

Attention:

Always replace all blades at the same time.
Always use new screws when fitting blades. This ensures blade retention and balances the blade turning disc. Using old screws may cause serious injury.

After securing the blade to the blade disc, make sure it spins freely.

KEEP IT CLEAN

Your mower should be cleaned regularly to maintain performance—especially removing dirt, debris, and grass build-up from daily mowing. Always turn the mower off before cleaning for extra safety.

WARNING! Do not use a hose, high-pressure washer, or pour running water on your mower. High-pressure water can penetrate seals and damage electronic or mechanical parts.

Cleaning the Upper Body

Clean using a spray bottle filled with water. Do not use solvents or polishers.

Use a brush or clean cloth to remove built-up dirt.

Cleaning the Bottom

Flip the mower upside down.

Remove debris and grass clippings with a brush.

Avoid touching the blades with your hands—wear gloves for protection.

Clean the blade disc, chassis, and front wheel(s) thoroughly with a soft brush or moist cloth.

Rotate the blade disc to ensure it spins freely and remove any lodged debris that could cause cracks or damage.

Ensure blades can spin freely around their screws and remove any obstructions.

Cleaning the Drive Wheels

Remove mud from the wheels with a brush to maintain good traction.

Cleaning the Charging Contacts

Clean the contact pins on the charging station and the charging strips on the mower with a cloth.

Periodically remove any grass or debris build-up to ensure successful charging.

BATTERY MAINTENANCE

Store the battery fully charged in a cool, dry place between -20°C and 60°C.

Recommended mower operating temperature: 0–50°C.

Recommended battery charging temperature: 4–45°C.

Battery lifespan depends on hours of use and daily run time during mowing season.

During Storage:

- Connect the charging station to power (blue light will turn on).
- Dock the powered-off mower in the charging station.
- The light will turn red while charging.
- When fully charged, the light will turn green.

WINTER STORAGE

Although the mower is built to withstand severe weather, it is recommended to store it in a shed or garage during winter.

Before Storage:

- Clean thoroughly.
- Fully charge the battery.
- Turn the power off.

Spring Start-Up:

- Update time and date via the app.
- Clean oxidation from charging contacts with fine-grade emery cloth.
- Fully charge the battery before operating.

If the robot has run out of power and cannot be started, manually lift it back into the charging station and charge it before attempting troubleshooting. For other error codes, disconnect the power and restart the robot.

Whatever problem occurs, it is always recommended that you first try restarting the robot and see if that fixes the issue. Turn off the robot, wait 10 seconds and then switch it on again.

For further assistance and troubleshooting, contact Schou After Sales.



SCHOU AFTER SALES - robotservice@schou.com

ABOUT THE WARRANTY

The warranty will be void:

If the robotic lawnmower has been used incorrectly, has not been maintained correctly, has been modified, rebuilt or otherwise changed, has been repaired by someone other than an authorised service centre, or has been exposed to thunderstorms.

If non-original SCHOU spare parts and accessories have been used with the robotic lawnmower.

If the robotic lawnmower has been used commercially, including for hire.

The warranty does not cover:

Normal wear or damage caused by foreign bodies or accidents.

Wear and tear of parts (e.g. blades, cutting disk, boundary cable, pegs, connector, etc.), even if the robotic lawnmower has been used in accordance with the instructions.

Incorrect or unauthorised maintenance and handling.

Damage and errors due to overload.

Limited warranty:

The battery is covered by a 12-month warranty.

This only applies to the original battery supplied with the robotic lawnmower, or an original battery of the same model number as the original battery. The robotic lawnmower's back-up battery is also covered by the 12 month warranty.

ERROR MESSAGES

| Error Code | Description | Action |
|------------|--|--|
| E01 | Machine triggers anti-theft lock | Release the PIN code lock and safety lock after confirming safety. |
| E02 | Machine triggers emergency stop lock | Release the security lock after confirming safety. |
| E03 | Machine locks outside the grassland | Ensure that the machine is in the grassland and grass can be seen in front. Release the safety lock after confirming safety. |
| E04 | Machine triggers occlusion lock | Confirm that the lens and front are unobstructed. Release the safety lock after confirming safety. |
| E05 | Machine triggers lifting lock | Put the machine down and release the safety lock after confirming safety. |
| E06 | Machine triggers tilt lock | Put the machine down and release the safety lock after confirming safety. |
| E07 | Machine triggers tipping lock | Turn the machine over and release the security lock after confirming safety. |
| E08 | Continuous collision locking of machine | Verify the machine is not colliding or encountering resistance. Release the safety lock after confirming safety. |
| E09 | System self-test abnormal lock | Restart the machine. If repeated failures occur, contact Technical Support. |
| E10 | Continuous abnormal locking of software | Restart the machine. If repeated failures occur, contact Technical Support. |
| E11 | Long-term release failed and locked | Try to release manually. Release the safety lock after confirming safety. |
| E12 | Motor undervoltage protection locked | Move the machine back to the charging base for charging. |
| E13 | Abnormal locking of machine drive motor | If multiple attempts fail, contact Technical Support. |
| E14 | Abnormal battery charging | Wait until the battery recovers to normal. If it does not, contact Technical Support. |
| E15 | Recharging failed | Ensure charging piles and QR codes are not blocked. |
| E16 | Mapping failed | Ensure the machine is on the charging pile with a charging signal. |
| E17 | Cutting motor stalling | Confirm the cutterhead motor is not entangled. If multiple attempts fail, contact Technical Support. |
| E18 | Drive motor stalling | Confirm the drive motor is not entangled. If multiple attempts fail, contact Technical Support. |
| E19 | Cutting motor overcurrent | Confirm the cutterhead motor is not entangled. If retry fails after full stop, contact Technical Support. |
| E20 | Drive motor overcurrent | Confirm the drive motor is not entangled. If retry fails after full stop, contact Technical Support. |
| E21 | Cutting motor short circuit/open circuit | Restart the machine after a short pause. If repeated failures occur, contact Technical Support. |
| E22 | Drive motor short circuit/open circuit | Restart the machine after a short pause. If repeated failures occur, contact Technical Support. |
| EE0 | Unable to identify error | Wait 1 minute to see if it clears. If not, restart the machine. If problem persists, contact Technical Support. |
| F01 | PIN code input error | Trigger the input interface again and enter the correct PIN code. |

TROUBLE SHOOTING

GB

| Message Displayed | Probable Cause/Event | Corrective Action |
|---|---|--|
| Mower at the station with no button response | Abnormal environment or posture | Check the on-screen message and follow the manual's solution. |
| Charging pile indicator flashes red | Voltage instability or other faults | Plug and unplug the charger. |
| Charging pile indicator not on (blue breathing light) | Not powered on | Check charger and connections to a power supply. |
| Mower spins in front of charging base when recharging | Searching for boundary/charging base | Keep the area in front of the charging station clear. |
| Mower runs but blade disc does not rotate | Searching for charging base | Normal behavior; blade stops during base search. |
| Mower vibrates | Damaged blades or unbalanced blade disc | Replace damaged blades or remove debris. |
| Grass cut unevenly | Mower needs more time, lawn too large, dull blades, or incorrect cutting height | Allow full coverage, use 'Fine Cutting' mode, replace blades, and adjust height gradually. |
| Mower in working area but shows 'not in working area' | Dirty/covered camera, debris, or sparse grass | Clean camera, clear area, restart mower. |
| Mower does not charge | No power or poor contact | Check power cord and charging contact alignment. |
| Mower stops in working area | Obstacles, dense grass, low cutting height, or high temperature | Remove obstacles, raise cutting height, resume in cooler conditions. |
| Shorter run-times | Dense/high grass, clogged blade disc, or old battery | Clear clogs, mow more often, or replace battery. |
| Mower not operating at correct time | Incorrect time or schedule | Set correct system time and working hours. |
| Cannot dock with charging pile | Environmental issues or dirty contacts | Restart mower, clean charging pins/strips. |
| Blue light on charging pile before charging complete | Over-temperature protection | Move base to shade or wait until cooler. |
| Wheels skid | Obstacles under mower or wet grass | Remove obstacles, mow in dry conditions. |
| Mower slips out of working area | Low wheel grip | Clean wheels for better traction. |
| System crash while charging or standby | Software/display fault | Restart mower. |
| Mower fails to connect to internet | Incorrect router settings | Use correct 2.4GHz or 5GHz settings, reconnect to network if changed. |

EU DECLARATION OF CONFORMITY

| | |
|----------------------|-------------------|
| Manufacturer: | |
| Company name | Schou Company A/S |
| Address | Nordager 31 |
| Postal code | 6000 |
| City | Kolding |
| Country | Denmark |

This declaration of conformity is issued under the sole responsibility of the manufacturer and herewith declares that the product

| | |
|--------------------------------|---|
| Product identification: | Product: ROBOTIC LAWN MOWER 600SQM PURE VISION Brand Name: Grouw, Item no.: 107260 |
|--------------------------------|---|



is in conformity with the provisions of the following EC directive(s) (including all applicable amendments)

| Reference Number(s) | |
|---------------------------|--------------|
| Battery Regulation | 2023/1542/EU |
| Outdoor noise directive | 2000/14/EC |
| LVD | 2014/35/EU |
| MD | 2006/42/EU |
| RED | 2014/53/EU |
| EMC | 2014/30/EU |
| ROHS | 2011/65/EU |
| Chemical substances REACH | 1907/2006/EU |

References of standards and/or technical specifications applied for this declaration of conformity, or parts thereof:

| Harmonized Standard Number(s) | |
|---|---|
| EN 50636-2-107:2015+A1+A2+A3 | |
| EN 60335-1:2012+A11+A13+ A1 + A2+ A14+A15 | |
| EN 60335-2-29:2021+A1:2021 | EN 60335-1: 2012+A11+A13+A14+A15+A2+A15 |
| EN IEC 61000-3-2:2019+A1+A2 | EN 61000-3-3:2013+A1+A2 |
| EN IEC 55014-1:2021 | EN IEC 55014-2:2021 |
| EN 301 489-1 V2.2.3 | EN 301 489-3 V2.3.2 |
| EN 301 489-17 V3.2.4 | EN IEC 61000-3-2:2019+A1+A2 |
| EN 61000-3-3:2013+A1+A2 | EN 303 440 V2.2.1 |
| EN 62233:2008 | EN 300 328 V2.2.2 |

Other standards and/or technical specifications :

| Standard or technical procedure | |
|---------------------------------|-----------------------------|
| IEC 60335-1:2010+A1+A2 Annex R | FCC Part 15, subpart B:2023 |
| ICES-00, Issue 7:2020 | |

(1) Where appropriate, the applicable parts or clauses of the standard or the technical specification should be referenced.

Signed for and on behalf of the manufacturer by:

Kolding 09/07/2025

 Kirsten Vibeke Jensen
 Compliance Manager

ENVIRONMENTAL INFORMATION



Electric and electronic equipment (EEE) contains materials that could be dangerous and harmful to human health and the environment if the electrical and electronic waste

(WEEE) is not properly disposed of. Products (and batteries if included) marked with the crossed-out waste bin are electrical and electronic equipment. The crossed-out waste bin symbolises that the device must not be disposed of at the end of its service life together with household waste but must be disposed of separately.















SCHOU AFTER SALES

Note: Please provide the product model number in connection with all inquiries. The model number is shown on the front of this manual and on the product rating plate.
www.schou.com

Manufactured in China
Manufacturer:
Schou Company A/S
Andreas Schous Vej 63
DK-6000 Kolding
www.schou.com





All rights reserved. The content of this manual may not be reproduced, either in full or in part, in any way by electronic or mechanical means, e.g. photocopying or publication, translated or saved in an information storage and retrieval system without written permission from Schou Company A/S.

WARNSYMBOL FÜR MÄHER

| | | | |
|---|---|---|---|
|  | <p>Lesen Sie die Anweisungen, bevor Sie die Maschine bedienen.</p> |  | <p>Gerät der Klasse III</p> |
|  | <p>Halten Sie während des Betriebs einen Sicherheitsabstand zur Maschine ein.</p> |  | <p>Recyclbar.</p> |
|  | <p>Betätigen Sie das Sperrelement, bevor Sie an der Maschine arbeiten oder sie anheben.</p> |  | <p>Lithiumionen-Akku. Dieses Produkt ist mit einem Symbol zur getrennten Sammlung für alle Batteriepacks und Batterien gekennzeichnet. Es wird dann recycelt oder demontiert, um die Umweltbelastung zu reduzieren. Batteriepacks können für die Umwelt und die menschliche Gesundheit gefährlich sein, da sie Schadstoffe enthalten.</p> |
|  | <p>Nicht auf die Maschine steigen.</p> |  | <p>Schallemission</p> |
|  | <p>Dieser Anhang ist mit den geltenden EG-Richtlinien konform.</p> |  | <p>Nicht verbrennen</p> |
|  | <p>Elektroaltgeräte dürfen nicht mit dem Hausmüll entsorgt werden. Bitte lassen Sie das Gerät in einer dafür vorgesehenen Anlage recyceln. Fragen Sie bei Ihren örtlichen Behörden nach. Wenden Sie sich an Ihren Händler, um Ratschläge zum Recycling zu erhalten.</p> |  | <p>Bei unsachgemäßer Entsorgung können Batterien in den Wasserkreislauf gelangen. Diese sind gefährlich für das Ökosystem. Entsorgen Sie Altbatterien nicht als unsortierten Hausmüll.</p> |
|  | <p>Demontieren Sie die Maschine nicht ohne Genehmigung.</p> | | |

WARNSYMBOLS FÜR LADEGERÄT

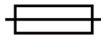
DE

| | |
|--|---|
|  | Lesen Sie die Anweisungen, bevor Sie das Ladegerät in Betrieb nehmen. |
|  | Gerät der Klasse II |
| 3.15A  | Sicherung |
|  | Dieser Anhang ist mit den geltenden EG-Richtlinien konform. |
|  | Elektroaltgeräte dürfen nicht mit dem Hausmüll entsorgt werden. Bitte lassen Sie das Gerät in einer dafür vorgesehenen Anlage recyceln. Fragen Sie bei Ihren örtlichen Behörden nach. Wenden Sie sich an Ihren Händler, um Ratschläge zum Recycling zu erhalten. |
| IP67 | Das Produkt ist wassergeschützt. |

Rasenmäherroboter 600 m²

EINFÜHRUNG

Damit Sie an Ihrem neuen Produkt möglichst lange Freude haben, bitten wir Sie, die Gebrauchsanweisung und die beiliegenden Sicherheitshinweise vor Ingebrauchnahme sorgfältig durchzulesen.

Ferner wird empfohlen, die Gebrauchsanweisung für den Fall aufzubewahren, dass Sie sich die Funktionen des Produkts später nochmals ins Gedächtnis rufen möchten.

TECHNISCHE DATEN

| | |
|---|--|
| Modell | 107260 |
| Nennspannung | 18 V (—) |
| Leerlaufdrehzahl | 2500 U/min |
| Mähbereich | 600 m ² |
| Schnittdurchmesser | 20 cm |
| Schnitthöhe | 30–60 mm |
| Schnitthöhenpositionen | 19 |
| Batterietyp | Lithiumionenbatterie |
| Batteriekapazität | 18 V 5,0 Ah |
| Batteriemodell | 2100075 |
| Ladezeit | ca. 68 Min. (30 %–80 %) |
| Ladegerätemodell | 2100073 |
| Nennaufnahme des Ladegeräts: | 220-240 V~50-60 Hz 70 W |
| Ausgang des Ladegeräts: | 21 V, 2,5 A |
| Ladestationsmodell: | 2100074 |
| Maschinengewicht | 9,7 kg |
| Schutzgrad | Klasse III |
| App | Ja |
| Maximale Steigung | 35 % |
| IoT-Verbindung | WLAN + Bluetooth |
| Schutzindex | IPX5 |
| Frequenzband des eingebetteten WLAN-Moduls | 2,4–2,484 GHz / 5,180–5,825 GHz |
| Max. Funkfrequenzleistung des eingebetteten WLAN-Moduls | 19 dBm (@ 2412 MHz-2472 MHz) 19,5 dBm (@ 5180 MHz-5320 MHz) 19,8 dBm (@ 5500 MHz-5700 MHz) 13,8 dBm (@ 5745 MHz-5825 MHz) |

A-bewerteter Schalldruck: LpA = 55 dB(A), KpA = 3,0 dB(A)

A-bewertete Schalleistung: LwA = 63 dB(A), KwA = 3,0 dB(A)

BESONDERE SICHERHEITSHINWEISE

FÜR SPÄTERE BEZUGNAHME AUFBEWAHREN

Achtung: Lesen Sie vor dem Betrieb der Maschine alle Sicherheitsanweisungen und Warnhinweise. Die Missachtung dieser Warnungen und Anweisungen kann zu Stromschlägen, Bränden oder schweren Verletzungen führen.

Der Mäher ist nicht für die Nutzung durch Personen (einschließlich Kinder) mit eingeschränkten physischen, sensorischen oder geistigen Fähigkeiten oder durch solche ohne Erfahrung und Wissen vorgesehen, es sei denn, sie werden von einer für ihre Sicherheit verantwortlichen Person beaufsichtigt oder angeleitet.

Kinder sollten beaufsichtigt werden, um sicherzustellen, dass sie nicht mit dem Mäher spielen.

WARNUNG: Verwenden Sie zum Aufladen der Batterie ausschließlich das mit diesem Gerät gelieferte abnehmbare Netzteil.

Sicherheitshinweise vor der Verwendung Lesen und verstehen Sie die Anweisungen. Machen Sie sich mit den Bedienelementen und der ordnungsgemäßen Verwendung vertraut.

Erlauben Sie Personen, die mit diesen Anweisungen nicht vertraut sind, oder Kindern nicht, den Rasenmäher zu benutzen.

Für Unfälle oder Gefahren, die anderen Personen oder Sachen zustoßen, ist der Bediener verantwortlich.

Vorbereitung vor dem Gebrauch

Kontrollieren Sie den Mähbereich regelmäßig und entfernen Sie Steine, Stöcke, Drähte, Knochen und andere Fremdkörper.

Überprüfen Sie regelmäßig die Klingen, Schrauben und die Schneidbaugruppe auf Verschleiß oder Beschädigungen. Ersetzen Sie abgenutzte oder beschädigte Klingen und Schrauben in Sätzen.

Schalten Sie den Rasenmäher aus, tragen Sie Schutzhandschuhe und gehen Sie vorsichtig mit den Klingen um – das Drehen einer Klinge kann dazu führen, dass sich andere Klingen bewegen.

WARNUNG: Betreiben Sie den Rasenmäher nicht ohne angebrachte Schutzvorrichtungen.

Sicherer Betrieb

Betreiben Sie das Gerät niemals mit defekten oder ohne angebrachte Schutzvorrichtungen.

Halten Sie Hände und Füße von den rotierenden Teilen fern.

Heben Sie den Rasenmäher nicht an oder tragen Sie ihn, während er läuft.

Schalten Sie den Rasenmäher aus, bevor Sie Blockierungen beseitigen, ihn reinigen oder daran arbeiten.

Verändern Sie die Originalkonstruktion des Rasenmähers nicht – Änderungen erfolgen auf eigenes Risiko.

Starten Sie den Rasenmäher nur gemäß den Anweisungen und halten Sie Hände und Füße von den Klingen fern.

Legen Sie keine Gegenstände auf den Mäher oder die Ladestation.

Verwenden Sie den Mäher nicht mit defekten Klingenscheiben, Klingen, Schrauben, Muttern oder Kabeln.

Schalten Sie den Mäher bei längerem Nichtgebrauch aus.

Der Mäher startet nur, wenn er eingeschaltet ist und der korrekte PIN-Code eingegeben wird.

Vermeiden Sie die Nutzung bei schlechtem Wetter, insbesondere bei Gewitter.

Berühren Sie keine beweglichen Teile, bis diese vollständig zum Stillstand gekommen sind.

Lassen Sie den Mäher nicht unbeaufsichtigt, wenn sich Haustiere, Kinder oder andere Personen in der Nähe befinden.

Halten Sie das Gleichgewicht und vermeiden Sie Überanstrengung; gehen Sie statt zu rennen, besonders an Hängen.

Tragen Sie während des Gebrauchs immer festes Schuhwerk und lange Hosen.

Trennen oder deaktivieren Sie den Mäher vor:

- Beseitigen von Blockaden.
- Prüfen, Reinigen oder Warten.
- Überprüfen nach dem Aufprall auf einen Fremdkörper.
- Untersuchung von ungewöhnlichen Vibrationen.

Sicherheit des Elektrokabels

Schließen Sie ein beschädigtes Kabel nicht an und berühren Sie es nicht, bevor es von der Stromversorgung getrennt ist. Beschädigte Kabel können stromführende Teile freilegen.

Wenn das Kabel beschädigt ist oder sich verheddert, ziehen Sie es aus der Steckdose, bevor Sie es entwirren. Ziehen Sie am Stecker, nicht am Kabel. Reparaturen sollten von einem qualifizierten Techniker durchgeführt werden.

Sicherheit im öffentlichen Bereich

Platzieren Sie Warnschilder um die Mähzone in öffentlichen Bereichen mit der Aufschrift: „**WARNUNG!** Automatischer Rasenmäher! Von der Maschine fernbleiben! Kinder beaufsichtigen!“

Wartung und Lagerung

Schalten Sie immer die Stromversorgung aus, wenn der Mäher auf dem Kopf steht oder wenn Sie darunter arbeiten.

Verwenden Sie keinen Hochdruckreiniger – Wasser kann Elektronik beschädigen.

Tragen Sie Schutzhandschuhe beim Wechseln der Klingen.

Halten Sie alle Befestigungen fest für den sicheren Betrieb.

Führen Sie wöchentlich eine Inspektion durch; ersetzen Sie abgenutzte oder beschädigte Teile. Verwenden Sie nur die passenden Ersatzklingen. Laden Sie Batterien nur über die Dockingstation. Falsches Laden kann zu Stromschlägen oder Batterieüberhitzung führen.

Warten Sie den Mäher gemäß den Anweisungen des Herstellers.

Empfehlung: Schließen Sie den Mäher an einen Stromkreis an, der durch einen Fehlerstromschutzschalter (RCD) mit einem Auslösestrom von maximal 30 mA geschützt ist.

Sicherer Transport

Verwenden Sie für den Ferntransport die Originalverpackung.

Um sich innerhalb des Arbeitsbereichs zu bewegen:

- Drücken Sie STOP.
- Tragen Sie das Gerät am hinteren Handgriff, die Klingenscheibe zeigt von Ihnen weg.

Sicherheitsvorschriften für den Batteriepack

Zerlegen, öffnen oder zerkleinern Sie das Batteriepack nicht.

Schließen Sie die Batteriepole nicht kurz. Lagern Sie es fern von leitfähigen Materialien.

Von Hitze, Feuer und direkter Sonneneinstrahlung fernhalten.

Vermeiden Sie mechanische Erschütterungen.

Bei Leckagen Haut- oder Augenkontakt vermeiden, mit viel Wasser ausspülen und ärztlichen Rat einholen.

Bei Verschlucken sofort medizinische Hilfe aufsuchen.

Sauber und trocken halten.

Bei normaler Raumtemperatur (20 °C ± 5 °C) betreiben.

Entsorgen Sie unterschiedliche Batterietypen separat.

Laden Sie nur mit dem angegebenen GROUW-Ladegerät auf.

Verwenden Sie nur die für das Gerät vorgesehenen Batteriepacks.

Bewahren Sie das Gerät außer Reichweite von Kindern auf.

Bewahren Sie die Produktliteratur zur späteren Referenz auf.

Ordnungsgemäß entsorgen.

Mischen Sie keine Zellen unterschiedlicher Hersteller, Kapazität, Größe oder Art.

Batterien sollten nur von qualifiziertem Personal ersetzt werden.

Weitere Warnungen

WARNUNG: Der Mäher kann bei unsachgemäßer Nutzung gefährlich sein. Lesen und verstehen Sie das Bedienerhandbuch vor der Benutzung.

WARNUNG: Halten Sie beim Betrieb einen sicheren

Abstand ein.

WARNUNG: Schalten Sie den Rasenmäher aus, bevor Sie ihn anheben oder daran arbeiten.

WARNUNG: Nicht auf dem Rasenmäher sitzen oder mitfahren.

SPEZIELLE SICHERHEITSVORSCHRIFTEN FÜR DAS LADEGERÄT

Lesen Sie die Anweisungen vor dem Laden.

Trennen Sie das Ladegerät nach dem Laden vom Stromnetz. Entfernen Sie dann den Chassisanschluss und anschließend den Batterieanschluss.

Laden Sie eine auslaufende Batterie nicht auf.

Verwenden Sie das Ladegerät nicht für andere Arbeiten als die, für die es vorgesehen ist.

Stellen Sie sicher, dass Ihr Ladegerät vor dem Laden mit der lokalen Netzspannung kompatibel ist.

Das Ladegerät muss vor Feuchtigkeit geschützt werden.

Verwenden Sie das Ladegerät nicht im Freien.

Schließen Sie die Kontakte von Batterie oder Ladegerät nicht kurz.

Respektieren Sie beim Laden die Polarität „+/-“.

Öffnen Sie das Gerät nicht und halten Sie es außerhalb der Reichweite von Kindern.

Laden Sie keine Batterien anderer Hersteller oder ungeeigneter Modelle.

Stellen Sie sicher, dass die Verbindung zwischen Ladegerät und Batterie korrekt positioniert ist und nicht durch Fremdkörper behindert wird.

Halten Sie die Schlitze des Ladegeräts frei von Fremdkörpern und schützen Sie es vor Schmutz und Feuchtigkeit.

Trocken und frostfrei lagern.

Achten Sie darauf, dass sich das Ladegerät beim Laden der Batterien in einem gut belüfteten Bereich befindet und fern von entzündlichen Materialien. Batterien können beim Laden heiß werden.

Überladen Sie keine

Batterien. Stellen Sie sicher, dass Batterien und Ladegeräte während des Ladevorgangs nicht unbeaufsichtigt bleiben.

Laden Sie nicht wiederaufladbare Batterien nicht wieder auf, da diese überhitzen und beschädigt werden können.

Eine längere Lebensdauer und bessere Leistung erhalten Sie, wenn die Batterie bei einer Lufttemperatur zwischen 18°C und 24°C geladen wird. Laden Sie die Batterie nicht bei Lufttemperaturen unter 4,5°C oder über 40,5°C. Dies ist wichtig, da dadurch schwere Schäden an der Batterie vermieden werden können.

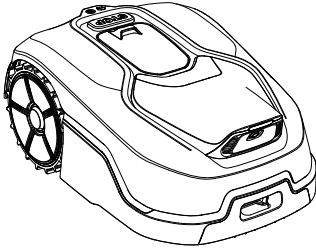

RASENMÄHROBOTER

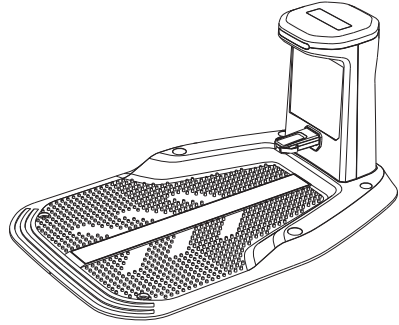

Ladestation



6× Befestigungsschrauben
für Ladestation



6× Zusätzliche
Klingen und
Schrauben



1× Inbusschlüssel H5

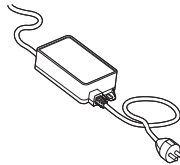

Netzadapter



Bedienungsanleitung

Sie benötigen außerdem.



TEILE

1. Abdeckung
2. Schnitthöheneinstellung
3. Bedienfeld
4. STOP-Taste
5. Regensensor.
6. LED-Licht
7. Kamera
8. Ladekontakt

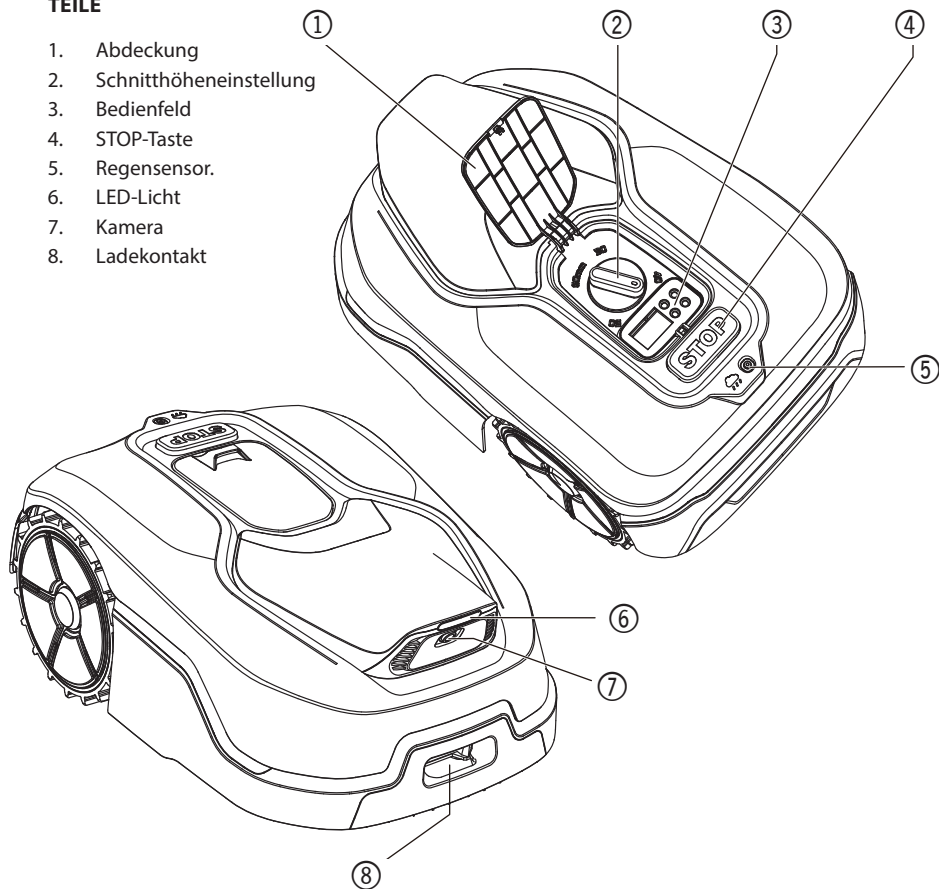

HAUPTFUNKTIONEN

Im folgenden Abschnitt möchten wir Ihnen helfen, die Funktionsweise Ihres Mähers besser zu verstehen.

Der Mäher verfügt über einen Kamerasensor und künstliche Intelligenz (KI), die ihm ein autonomes Arbeiten ermöglichen.

Er kann Rasen- und Nicht-Rasenflächen erkennen, weiß, wann er zu seiner Ladestation zurückkehren muss, erkennt Regen, stoppt bei Problemen und navigiert um Hindernisse. Zu Ihrer Sicherheit stoppt der Mäher automatisch die Drehung der Messerscheibe, wenn er angehoben wird oder andere Sicherheitsprobleme auftreten.

GRENZVERWALTUNG

Weder Begrenzungskabel noch Antenneninstallation sind erforderlich; keine Wartung und keine Signalprobleme.

Der Mäher nutzt Deep-Learning-Technologie zur Erkennung von Grenzen und mäht automatisch die Rasenfläche, während er Bereiche ohne Rasen vermeidet. Achten Sie zur sicheren Navigation über Ihren Rasen besonders auf bestimmte Szenarien. Einzelheiten finden Sie im Abschnitt „Patrouille und Planung“.

HINDERNISVERMEIDUNG

Der Mäher erkennt in Echtzeit Objekte vor ihm, indem er KI-Kameratechnologie und eine wachsende Bilddatenbank nutzt. Er vermeidet

Nicht-Rasen-Objekte wie Baumstümpfe, Wasserrohre und Bälle.

EINFACHE REINIGUNG

Der Mäher ist nach IPX 5 wasserdicht und kann mit einem üblichen Gartenschlauch abgespült werden.

LÄDT SICH SELBST

Wenn Ihr Mäher aufladen muss, stoppt er das Mähen und folgt dem Begrenzungskabel gegen den Uhrzeigersinn zurück zu seiner Ladestation. Sobald der Ladevorgang abgeschlossen ist, nimmt der Mäher automatisch das Mähen wieder auf oder bleibt in der Ladestation, je nach Mähplan.

REGENSENSOR

Ihr Mäher ist zu 100% wetterfest und ideal für den Außeneinsatz geeignet. Das Mähen von nassem Rasen führt jedoch nicht zu optimalen Ergebnissen. Der Mäher verfügt über einen Regensensor, der Regen erkennt und das Mähen stoppt, damit der Mäher zur Ladestation zurückkehrt.

Nach einem Regen beginnt der Mäher erneut zu arbeiten, sobald der Rasen nicht mehr nass ist. Die Standardverzögerung bei Regen beträgt 180 Minuten. Sie können die Regenverzögerungseinstellung über die App ändern.

KEINE RASENABFÄLLE ZUM SAMMELN

Das tägliche Mähen durch den Mäher erzeugt sehr kurzes Schnittgut, das nicht geharkt werden muss. Diese Schnittreste sind ein ideales organisches Düngemittel für Ihren Rasen. Häufiges Mähen erhöht die Dichte der Grasnarbe und verhindert effektiv die Ausbreitung von Unkraut.

SCHNITTHÖHE

Die Schnitthöhe Ihres Mähers kann zwischen 30 und 60 mm eingestellt werden. Bevor Sie Ihren Mäher zum ersten Mal starten, stellen Sie sicher, dass Ihr Gras nicht länger als 10 cm ist. Ist der Rasen länger, mähen Sie ihn zunächst mit einem normalen Mäher, bevor Sie den Roboter verwenden. Wenn Sie die Grashöhe drastisch reduzieren möchten, sollten Sie dies schrittweise tun, indem Sie die Schnitthöhe stufenweise anpassen.

SICHERHEIT & PIN-SCHUTZ

Um eine Nutzung durch Unbefugte zu verhindern, ist der Mäher durch einen PIN-Code geschützt, den Sie einfach einrichten können. Wenn der Mäher mit Ihrem Wi-Fi-Netzwerk

verbunden ist, können Sie ihn über die App auf Ihrem Smartphone sperren.

TIPPS FÜR DIE MÄHEFFIZIENZ

Die Mähzeiten variieren für jeden Rasen und hängen von den unten genannten Faktoren ab. Passen Sie die Mähzeiten des Mähers allmählich an, bis Sie die passende Einstellung gefunden haben.

Ihr Mähroboter kann Flächen unterschiedlicher Größe mähen, was jedoch von verschiedenen Faktoren abhängt, wie zum Beispiel:

- Grasarten in Ihrem Rasen und deren Wachstumsrate.
- Schärfe der Klingen.
- Luftfeuchtigkeit.
- Umgebungstemperatur.
- Anzahl der Hindernisse auf Ihrem Rasen.

Die Schnitthöhe des Mähers kann zwischen 3 cm und 6 cm eingestellt werden. Bevor Sie Ihren Mäher zum ersten Mal starten, sollten Sie das Gras mit Ihrem Handrasenmäher auf eine Höhe von maximal 10 cm kürzen.

Stellen Sie dann für den ersten Mähvorgang die Schnitthöhe Ihres Mähers auf die maximale Einstellung (5 cm oder 6 cm).

Ihr Mäher schneidet am besten bei trockenem Wetter. Nasses Gras kann sich auf der Klingendrehscheibe und im Motor ansammeln und außerdem zu einer losen Traktion und einem Schlupf während der Arbeit führen. Ihr Mäher reagiert empfindlich auf Gewitter. Schützen Sie den Mäher im Falle eines Gewitters, indem Sie die Ladestation ausstecken und sicherstellen, dass der Mäher nicht aufgeladen wird.

Ihr Mäher liebt das Mähen von Gras und benötigt gut gepflegte Klingen für optimale Schnittergebnisse. Ihr Mäher kann die meisten Aufgaben selbst erledigen, benötigt aber manchmal Ihre Hilfe, um Schäden zu vermeiden.

- Lassen Sie den Mäher niemals über Kies fahren.
- Entfernen oder verhindern Sie den Zugang zu Hindernissen, auf die der Mäher versehentlich klettern und die Klingendrehscheibe beschädigen könnte.
- Entfernen Sie sämtlichen Schmutz und alle Fremdkörper von Ihrem Rasen.

ERSTE SCHRITTE

PATROUILLE UND PLANUNG

Die Vorbereitung Ihres Mähers zur Arbeit ist einfacher, wenn Sie diese Anweisungen sorgfältig befolgen.

- Patrouillieren Sie Ihren Rasen, um die Installation zu planen.
- Ladestation installieren
- Ladestation an Wechselstrom anschließen
- Laden Sie den Mäher vollständig auf und schalten Sie ihn ein
- Überprüfen Sie den Mähbereich und machen Sie sich bereit zum Mähen

1. UNTERSUCHEN SIE IHREN RASEN, UM DIE INSTALLATION ZU PLANEN

1.1 Plan für die Ladestation
(Siehe Abb. 1 – Abb. 3)

Die Ladestation dient zum Aufladen des Akkus Ihres Rasenmähers und ist gleichzeitig der Abstellbereich, auf dem er zwischen den Mähvorgängen ruht.

Suchen Sie eine geeignete Position dafür und beachten Sie dabei:

- A. Die Station muss auf ebenem Boden stehen, um ein effektives Andocken zu gewährleisten.
- B. Vorne ist ein gerader Fahrweg von 2 m erforderlich, damit der Mäher der Kante folgen und in die Ladestation einfahren kann.
- C. Innerhalb der 2 m breiten Fahrstrecke zur Ladestation gibt es keine große Fläche mit blankem Boden oder spärlichem Gras.
- D. Der QR-Code auf dem Ladeturm ist eindeutig.
- E. Es muss mit Strom versorgt werden und darf nicht mehr als 8 m von einer Netzsteckdose entfernt sein.
- F. Wählen Sie nach Möglichkeit einen schattigen Standort, da Akkus und Ladegeräte nicht gerne überhitzen.
- G. Vermeiden Sie Orte in der Nähe von Bewässerungssprinklern.
- H. Stellen Sie sicher, dass der Mäher direkt in Richtung der Ladestation fährt und gegen den Uhrzeigersinn wieder abfährt.

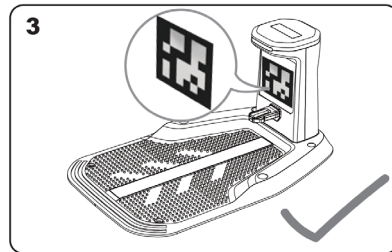
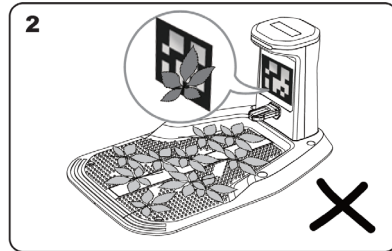
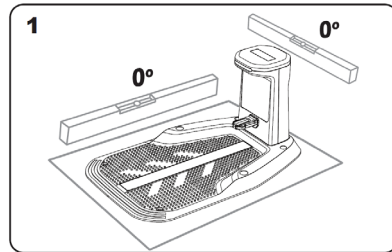

1.2 ÜBERPRÜFEN SIE IHREN RASEN.

A. Schnitthöhe

Es wird empfohlen, beim ersten Mähen eine Schnitthöhe von weniger als 12 cm einzustellen.

B. Gegenstände (siehe Abb. 4–5)

Wir empfehlen, Gegenstände wie Blätter und Wildblumen vom Rasen zu entfernen, da der Mäher diese ansonsten als Hindernisse ansieht und die entsprechenden Bereiche nicht mäht.

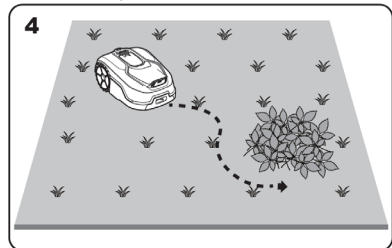

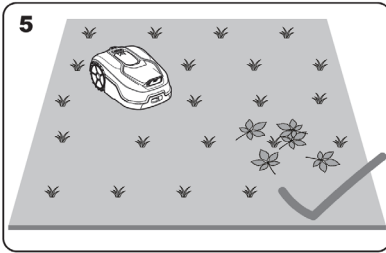

C. Geschützte Bereiche (siehe Abb. 6–7)

Wenn sich in Ihrem Garten oder an der Grenze Blumenbeete, Pflanzen oder andere wertvolle Pflanzen befinden, die direkt verbunden und von Gras bedeckt sind, könnte der Mäher diese beim Mähen schneiden. Wir empfehlen, diese Bereiche mit Trennwänden oder Zäunen zu schützen oder einen mindestens 5 cm breiten, grasfreien Weg zu schaffen.

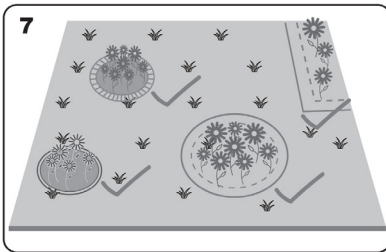
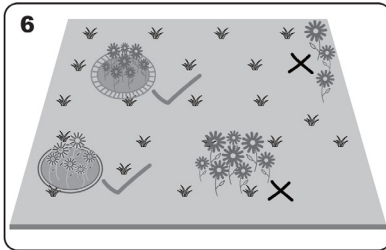

D. Hohes Gras

Wenn sich entlang der Grenze hohes Gras befindet und die Höhe größer als 15 cm ist, schneiden Sie es auf unter 15 cm zurück. Dies ist besonders wichtig, wenn sich unter dem hohen Gras Wasserpfützen oder Löcher verbergen.

E. Angrenzendes Gras

Sollte Ihr Rasen an den Rasen Ihres Nachbarn angrenzen, empfehlen wir, als Begrenzung einen grasfreien Weg von mindestens 5 cm Breite anzulegen.

F. Enge Passage (siehe Abb. 8)

Stellen Sie sicher, dass enge Passagen, die Ihr Mäher durchqueren muss, breiter als 1 m sind.

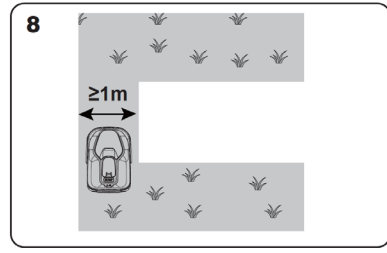

JETZT KREPELN SIE DIE ÄRMEL HOCH

Nachdem Sie die Installation im Detail geplant haben, können Sie beginnen. Bevor Sie beginnen, nutzen Sie vielleicht noch einmal Ihren alten Mäher, um den Rasen zu mähen, was die Installation erleichtert.

2. LADESTATION INSTALLIEREN

Positionieren Sie die Ladestation

Option A: Positionieren Sie die Ladestation in der Ecke Ihres Rasens (siehe Abb. 9). Der Mäher benötigt vorn mindestens 2 m gerade Strecke und 15–30 cm Abstand zur Rasengrenze.

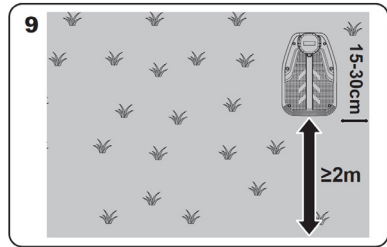

Option B: Positionieren Sie die Ladestation auf einer Seite Ihres Rasens (siehe Abb. 10). Der Mäher benötigt mindestens 2 m gerade Strecke vorn und 15–30 cm Abstand zur Rasengrenze, sowie mindestens 1,5 m hinter der Ladestation, um sicherzustellen, dass das Gras geschnitten werden kann.

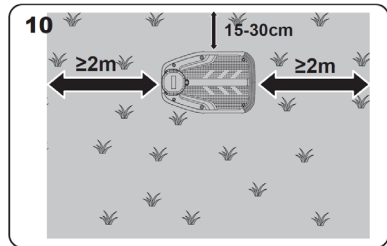

Checkliste für die Ladestation:

- A. In Reichweite des Wechselstromnetzes
- B. Im Schatten (wenn möglich)
- C. Keine Hindernisse und kein spärliches Gras innerhalb des 2 m langen geraden Weges zur Ladestation
- D. Flacher oder ebener Untergrund
- E. Keine Bewässerungssprinkler in der Nähe

Befestigen Sie die Ladestation am ausgewählten Ort (siehe Abb. 12).

- A. Montieren Sie die Ladegrundplatte, drücken Sie sie flach und ziehen Sie die Verbindungen fest.
- B. Setzen Sie den Ladeturm in die Grundplatte ein und befestigen Sie ihn dann mit den mitgelieferten Schrauben und dem Inbusschlüssel am Boden.
- C. Bei Platzierung auf einer harten Oberfläche befestigen Sie sie mit Dübeln und Schraubbefestigungen.

Hinweis: Es wird empfohlen, die Ladestation auf einer ebenen, harten Oberfläche zu montieren.

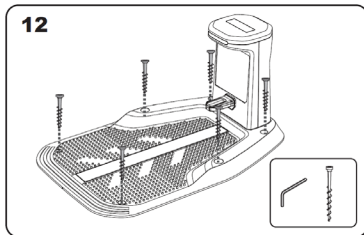

3. LADESTATION AN WECHSELSTROM ANSCHLIESSEN

A. Schließen Sie die Ladestation an die Wechselstromsteckdose an (siehe Abb. 13).

HINWEIS: Platzieren Sie den Adapter nicht auf dem Boden, wo sich Wasser ansammeln könnte.

B. Wenn die Verbindung korrekt ist, leuchtet die LED blau.

C. Stellen Sie den Mäher auf die Basis und achten Sie auf tiefen Kontakt (siehe Abb. 14). Sobald der Akku vollständig aufgeladen ist, leuchtet die LED dauerhaft blau.

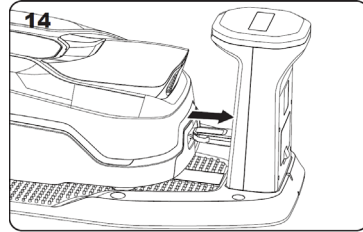
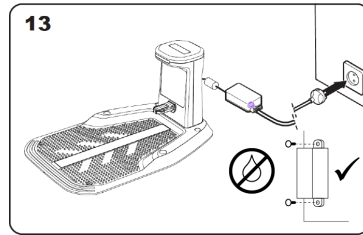

4. Laden Sie den Mäher vollständig auf und schalten Sie ihn dann ein (siehe Abb. 15).

Lassen Sie den Akku vor der Verwendung vollständig aufladen. Während des Ladevorgangs können Sie die Anweisungen durchlesen und den Mäher mit Ihrem Wi-Fi-Netzwerk verbinden.

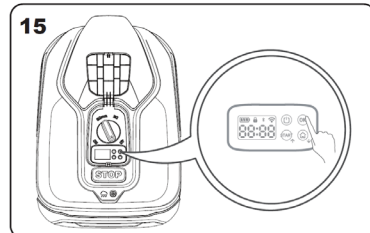

5. Überprüfen Sie den Mähbereich und bereiten Sie sich auf das Mähen vor.

Es empfiehlt sich, den Mäher zuerst an der Grenze entlangfahren zu lassen, um den Mähbereich vor dem Start zu identifizieren.

VORBEREITUNG

Befolgen Sie die dem Produkt beiliegende Kurzanleitung zur Installation. Entfernen Sie Steine, loses Holz, Drähte, stromführende Leitungen und andere Fremdkörper aus dem Schnittbereich. Stellen Sie sicher, dass die Oberfläche eben ist und keine Gräben, Rillen oder Hänge mit einer Neigung von mehr als 15° (27 %) aufweist, die den Mäher behindern könnten.

Wir empfehlen, Ihren Rasen vor der Installation, vor dem ersten Mähen der Saison und wann immer Grasschnitt 10 cm überschreitet, einmal mit einem herkömmlichen Mäher zu mähen.

EINSTELLEN DER SCHNITTHÖHE (SIEHE ABB. 16)

Es wird empfohlen, die Schnitthöhe des Grasses vor der Arbeit anzupassen.

Die Schnitthöhe Ihres Mähers kann zwischen 30 und 60 mm eingestellt werden. Bevor Sie Ihren Mäher zum ersten Mal starten, stellen Sie sicher, dass Ihr Gras nicht länger als 10 cm ist.

HINWEIS: Der Mäher ist dafür ausgelegt, kleine Grasstücke zu schneiden, die herunterfallen und den Boden düngen.

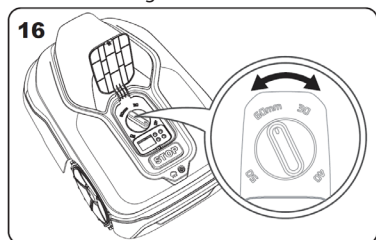

LADEN (SIEHE ABB. 17)

Stellen Sie Ihren Mäher nach der Installation auf die Ladestation und achten Sie darauf, dass ein guter Kontakt mit der Ladestation besteht. Sobald die Batterie vollständig aufgeladen ist, leuchtet die LED durchgehend blau.

HINWEIS:

- Platzieren Sie die Ladestation an einem möglichst offenen Ort mit gutem Wi-Fi-Signal. Achten Sie darauf, dass keine Gegenstände den Signalbereich blockieren.
- Während des Ladevorgangs wird der Mäher automatisch auf die neueste Version aktualisiert, oder Sie können das Upgrade in der App durchführen.
- Die weiße Führungslinie auf der Ladestation hilft dem Mäher, sich beim Laden genau auszurichten. Bitte beschädigen oder verändern Sie diese Führungslinie nicht.

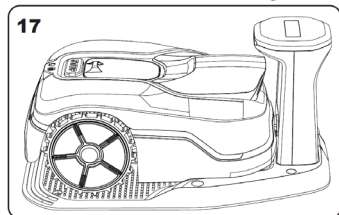

ADAPTER AN DIE LADESTATION ANSCHLIESSEN.

Schließen Sie das Niederspannungskabel der Ladestation an das Ladegerät an. Richten Sie beim Anschließen die beiden Pfeile auf dem Netzkabelstecker aus, stellen Sie sicher, dass er fest verbunden ist, und ziehen Sie den Außenring fest. Das Anschließen der Stecker kann etwas schwierig sein, da sie feuchtigkeitsbeständig sind. Ziehen Sie die Anschlüsse fest an.

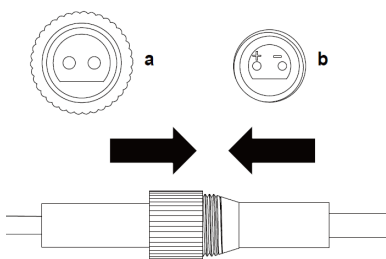
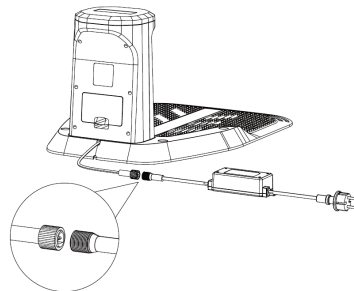

Blaues Licht blinkt.

Der Mäher ist nicht mit der Ladestation verbunden oder der Mäher ist mit der Ladestation verbunden, aber die Ladung ist abgeschlossen.

Rotes Licht leuchtet durchgehend.

Laden der Batterie

Rotes Licht blinkt.

Fehler: Unter-/Überspannung, Überstrom.

WARTUNG

Ziehen Sie den Stecker aus der Steckdose, bevor Sie Anpassungen, Wartungs- oder Instandhaltungsarbeiten durchführen.

Ihr Ladegerät benötigt keine zusätzliche Schmierung oder Wartung. Verwenden Sie niemals Wasser oder chemische Reinigungsmittel, um Ihr Ladegerät zu reinigen. Mit einem trockenen Tuch abwischen. Bewahren Sie Ihr Ladegerät immer an einem trockenen Ort auf.

BETRIEB

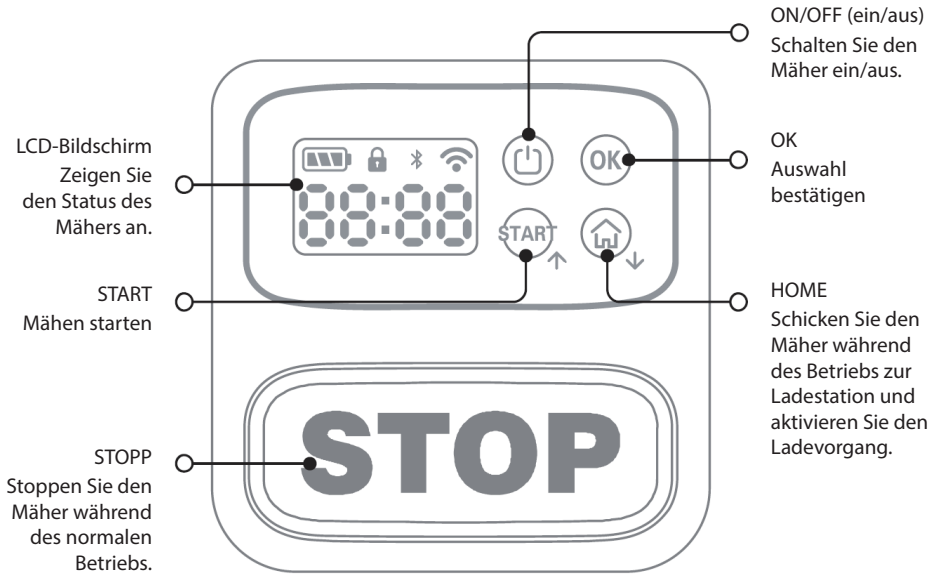

DAS BEDIENPANEL KENNENLERNEN

Das Bedienfeld des Mähers bietet die wichtigsten Funktionen in einem minimalistischen Design. Für erweiterte Funktionen bietet die kostenlose Mäher-App weitere Optionen in einer umfangreicheren Benutzeroberfläche.

MÄHER STARTEN

HINWEIS: Bitte entfernen Sie vor der Verwendung den Aufkleber von der Kamera.

1. Starten Sie den Mäher zum ersten Mal (siehe Abb. 18):

- Stellen Sie sicher, dass der Mäher in der Ladestation steht und lädt.
- Ein/Aus gedrückt halten, bis das Display leuchtet.
- OK 4x drücken, um PIN 0000 einzugeben und zu entsperren.
- Wenn 00:00 angezeigt wird, ist er bereit. Start + OK drücken.
- Nach der Kartierung: OK zum Bestätigen drücken. Dann Start + OK zum Starten des Mähens.

HINWEIS: Der Mäher schaltet sich automatisch ein, nachdem Sie ihn auf die Ladestation gestellt und mit den Ladestiften verbunden haben, während er ausgeschaltet ist.

- Sie können den Mäher jederzeit durch Drücken der STOP-Taste anhalten.
- Drücken Sie die START-Taste und dann OK. Der Mäher startet.

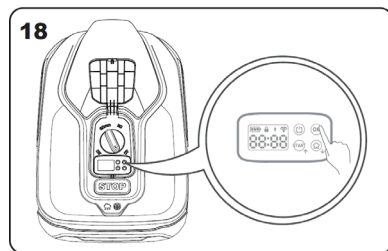

2. Arbeitsbereich identifizieren (siehe Abb. 19–20)

Bei der Erstinbetriebnahme muss der Mäher den Arbeitsbereich ermitteln. Wenn Sie nur einen Rasen haben, befolgen Sie bitte die folgenden Schritte:

- A. Positionieren Sie den Mäher in der Ladestation innerhalb des vorgesehenen Arbeitsbereichs und stellen Sie sicher, dass er geladen ist.
- B. Starten Sie den Mäher. Er wird die Ladestation verlassen, um nach der Rasenkante zu suchen.
- C. Der Mäher fährt entlang der Grenze und kehrt dann zum Ladebereich zurück, wo er anhält.

Der Bildschirm blinkt wie unten gezeigt (siehe Abbildung 20) und wartet auf Ihre Bestätigung des Arbeitsbereiches.

D. Bitte drücken Sie die OK-Taste, um die Karte zu bestätigen. Der Roboter beginnt dann automatisch mit der Arbeit. Und Sie können die HOME-Taste drei Sekunden lang gedrückt halten, um den Vorgang bei Bedarf abzubrechen.

HINWEIS: Wenn der Mäher mehr als zehn Sekunden lang angehoben, bewegt oder gekippt wird, müssen Sie den Arbeitsbereich neu definieren. Anweisungen zum Identifizieren des Arbeitsbereichs finden Sie in den vorherigen Abschnitten.

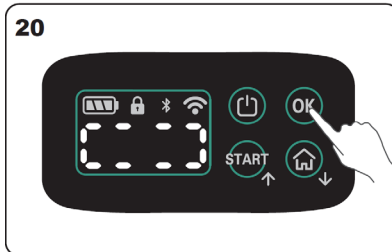
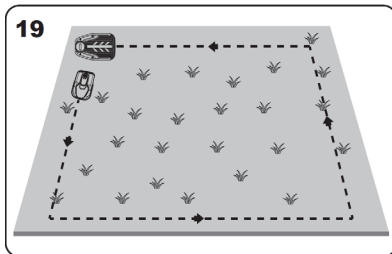

VERMEIDEN SIE MÄHEN IN DER NACHT.

Um die Wahrscheinlichkeit zu verringern, während des Betriebs auf Wildtiere und Haustiere zu treffen, sollten Sie die Maschine nicht während der Dämmerung oder Morgendämmerung verwenden. Nutzen Sie die App, um dies zu vermeiden.

BATTERIE LADEN

Ihr Mäher verfügt über ein intelligentes Batteriemanagement, das die Nutzung optimiert, um seine Lebensdauer zu maximieren.

Während des Mähens kehrt Ihr Mäher automatisch zur Ladestation zurück, wenn er aufgeladen werden muss. Nach Abschluss eines Mähvorgangs oder während er in der Ladestation steht, kann es sein, dass Ihr Mäher dies nicht sofort tut. Wenn die Batterieladung

über dem Schwellenwert liegt, bleibt der Mäher in der Ladestation, ohne aufgeladen zu werden. Sinkt die Akkuladung unter den Schwellenwert, wird der Ladevorgang fortgesetzt. Dadurch bleibt die Gesundheit Ihrer Mäherbatterie erhalten.

APP

Hinweis: Der Mäher ist ein IoT-Gerät (Internet der Dinge). Um auf die volle Funktionalität zugreifen und die Software aktuell halten zu können, muss er über Ihr Wi-Fi-Netzwerk mit dem Internet verbunden sein.

VORBEREITUNG FÜR DIE VERBINDUNG

1. Laden Sie die App herunter (siehe Abb. 21)

Suchen Sie im Google Play oder im Apple App Store nach der App oder scannen Sie den QR-Code auf dem Mäher (wie in der Abbildung gezeigt), um die App herunterzuladen.



2. Stellen Sie sicher, dass Sie das richtige Wi-Fi-Netzwerkennwort haben.

3. Überprüfen Sie Ihre Wi-Fi-Einstellungen und:

- Stellen Sie sicher, dass der Mäher entweder mit einem 2,4GHz- oder 5GHz-Wi-Fi-Signal funktioniert.
- Sorgen Sie dafür, dass sich Ihr Mäher in derselben Router-Umgebung wie Ihr Smartphone befindet.
- Halten Sie den Mäher, Ihr Smartphone und Ihren Router während der Verbindung so nah wie möglich zusammen.

Hinweis: Der Mäher führt Befehle aus der App nur aus, wenn er sich an einem Ort mit gutem Wi-Fi-Signal befindet.

MÄHER MIT DEM INTERNET VERBINDEN

- Starten Sie die App auf Ihrem Mobiltelefon.
- Registrieren Sie Ihr Konto und melden Sie sich mit Ihrer Handynummer oder E-Mail an.
- Wählen Sie Ihr Wi-Fi-Netzwerk aus.

MÄHER MIT DER APP VERBINDEN

- Schalten Sie Bluetooth auf Ihrem Mobiltelefon ein und sorgen Sie dafür, dass es mit Wi-Fi verbunden ist.
- Vergewissern Sie sich, dass die Bluetooth-Anzeige des Mähers blinkt. Normalerweise wird Bluetooth automatisch aktiviert, wenn der Mäher eingeschaltet wird.
- Öffnen Sie die App und melden Sie sich an. Klicken Sie auf das „+“-Symbol in der oberen rechten Ecke der Startseite und dann auf „Gerät hinzufügen“. Die App zeigt die verfügbaren Geräte an – wählen Sie den gewünschten Mäher aus. Wählen Sie dasselbe Wi-Fi-Netzwerk wie Ihr Telefon, geben Sie das Wi-Fi-Passwort ein und klicken Sie auf „Fertig“, um die Verbindung herzustellen. Sie können jetzt den Arbeitsstatus des Mähers überprüfen und Einstellungen in der App anpassen. Der Verbindungsvorgang kann einige Sekunden

bis Minuten dauern; die Wi-Fi-Anzeige leuchtet dauerhaft, wenn die Verbindung abgeschlossen ist.

Hinweise:

- Sowohl 2,4GHz- als auch 5GHz-Wi-Fi werden unterstützt.
- Platzieren Sie den Mäher an einem Ort mit starkem Wi-Fi-Signal.
- Aufgrund von App-Updates können die tatsächlichen Schritte von denen in diesem Handbuch beschriebenen abweichen. Folgen Sie den Anweisungen für Ihre aktuelle App-Version.

MANUELLES TRENNEN DES MÄHERS VON DER APP

Drücken Sie die OK-Taste mehr als drei Sekunden, um das Gerät zu löschen, und geben Sie dann zur Bestätigung den PIN-Code ein.

MIT DER APP

1. Startseitenansicht

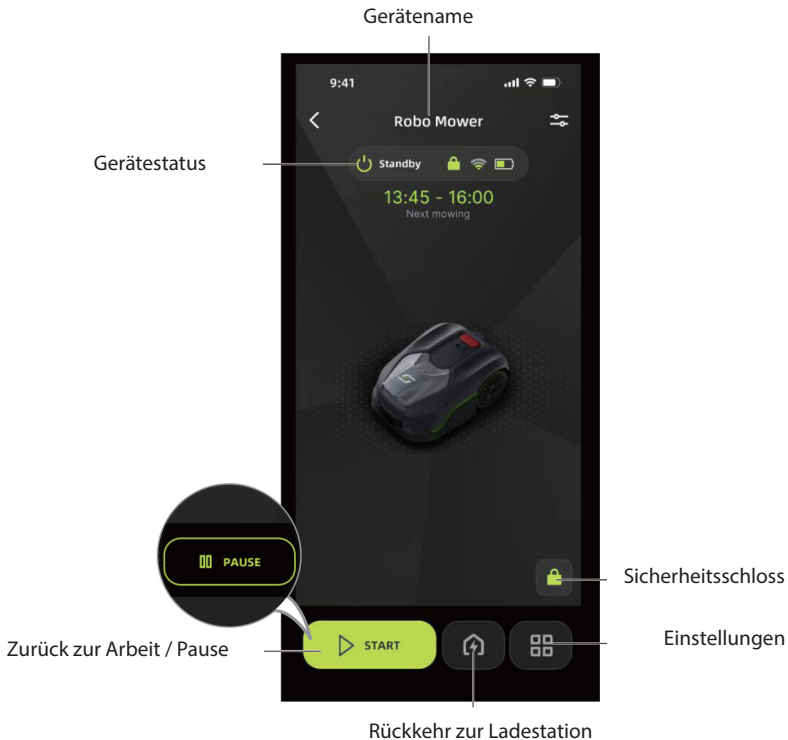

2. Mähzeit einstellen

Ihr Mäher erstellt basierend auf der Größe Ihres Rasens und anderen Faktoren seinen eigenen automatischen Zeitplan und seine Arbeitszeit. Unsere Empfehlung ist, diese Einstellungen nicht manuell anzupassen.

Stellen Sie die Mähzeit in der App ein und folgen Sie den einfachen Bildschirmen.

Automatischer Zeitplan

„Einstellungen“ – „Zeitplan“ – „Automatischer Zeitplan“

Der Mäher passt seine Mähzeit automatisch an die Größe Ihres Rasens an.

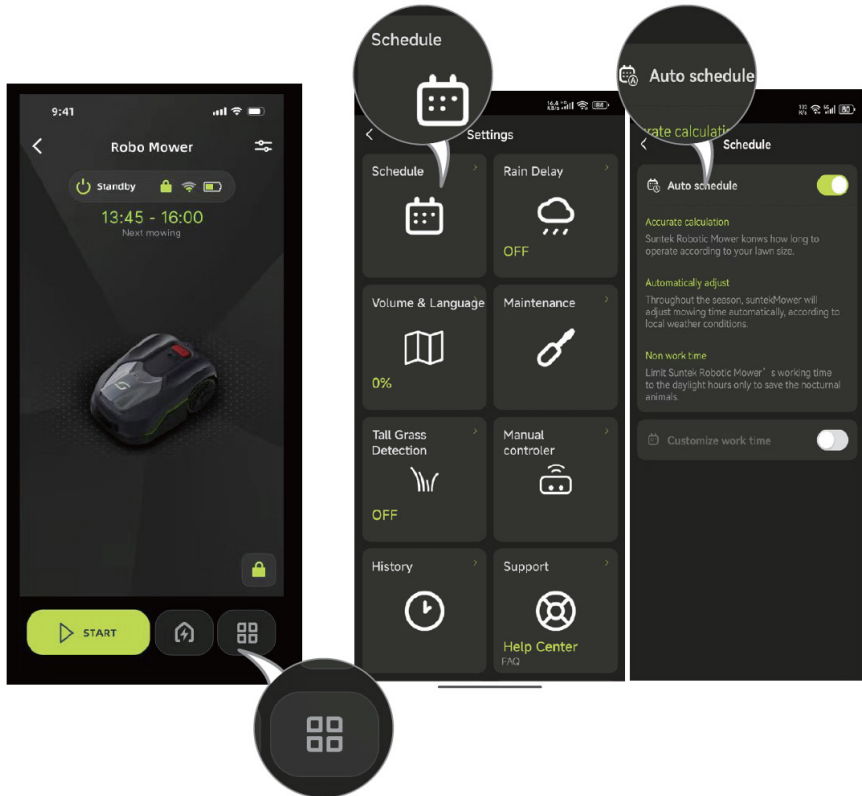

Arbeitszeit anpassen

1. „Einstellungen“ – „Zeitplan“ – „Arbeitszeit anpassen“
2. Legen Sie den Zeitplan fest und speichern Sie ihn.
3. Zurück zu „Planen“ und die Aufgabe aktivieren.

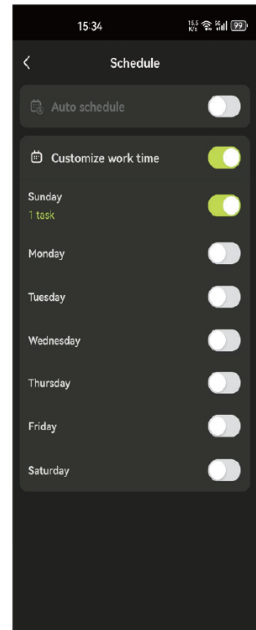
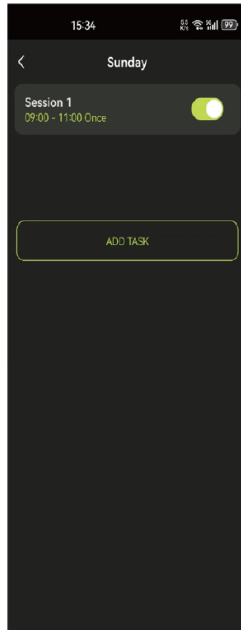
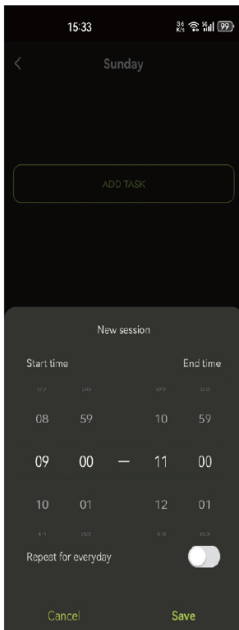
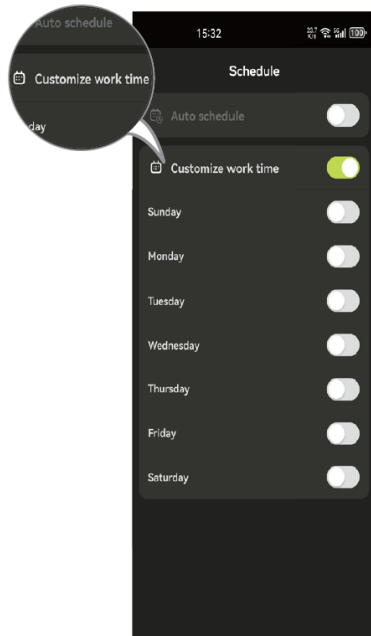
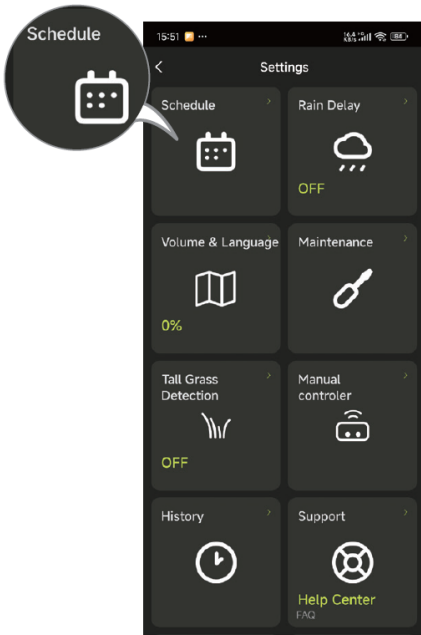

3. Weitere Einstellungen

Weitere Einstellungen können in der App gesteuert werden, wie z.B. Geräteaktualisierung oder Gerät entfernen.

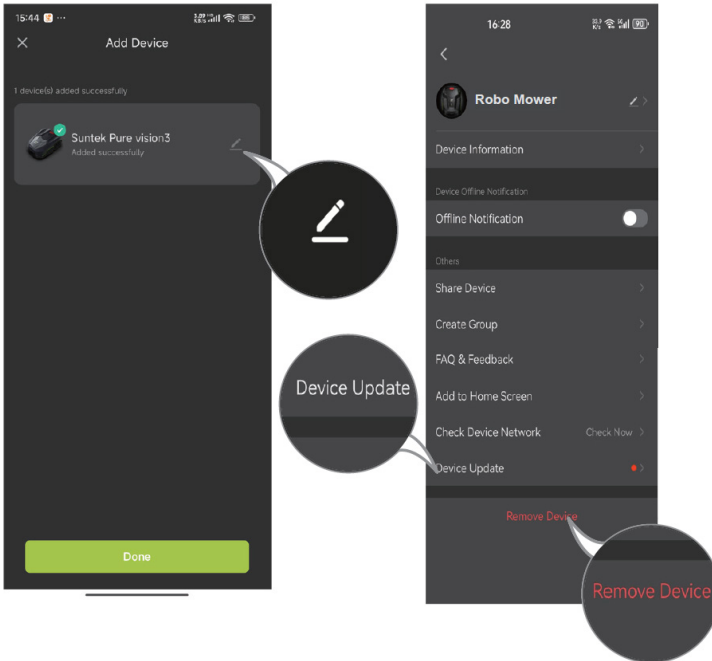

PFLEGE

Ihr Mäher arbeitet hart und braucht regelmäßige Reinigung und Inspektion, um jahrelange problemlose Funktion sicherzustellen. Dieser Abschnitt erklärt, wie Sie Ihren Mäher in Topzustand halten.

HALTEN SIE ES SCHARF

Jede Klinge hält bis zu zwei Monate, wenn der Mäher täglich mäht.

Überprüfen Sie immer, ob die Klingen abgesplittert oder beschädigt sind, und ersetzen Sie sie bei Bedarf.

Wenn die Klingen stumpf oder abgenutzt sind, ersetzen Sie sie durch die mit dem Mäher mitgelieferten Ersatzklingen. Zusätzliche Ersatzklingen sind bei Ihrem nächstgelegenen Mäherhändler erhältlich.

WARNUNG: Schalten Sie den Mäher AUS und tragen Sie Schutzhandschuhe, bevor Sie die Klingen reinigen, einstellen oder austauschen.

ERSETZEN DER KLINGEN

Drehen Sie den Mäher vorsichtig um (Abb. 1).

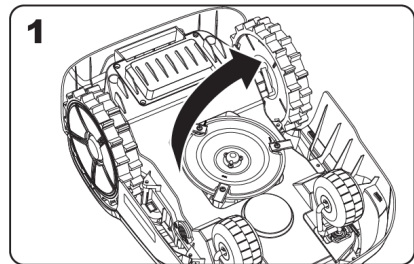

Entfernen Sie die Schrauben mit einem Schraubendreher von den Klingen (Abb. 2–3).

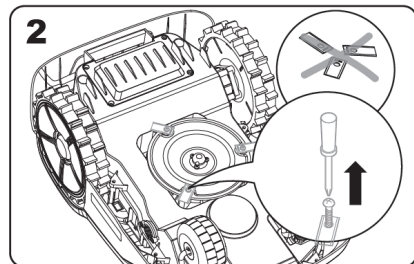

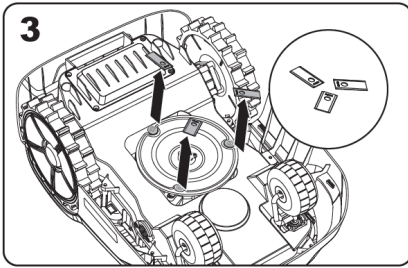

Schrauben Sie die neuen Klingen fest ein (Abb. 4–5).

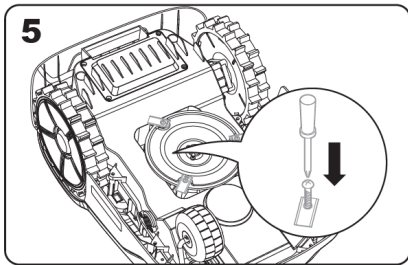
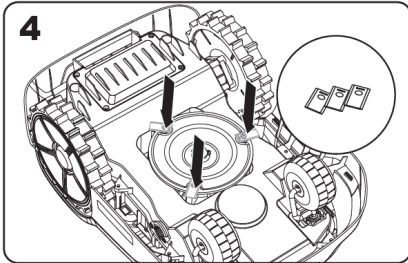

Achtung:

Ersetzen Sie immer alle Klingen gleichzeitig. Verwenden Sie beim Anbringen der Klingen immer neue Schrauben. Dies sichert die Klingenhalterung und hält die Klingendrehscheibe im Gleichgewicht. Alte Schrauben können zu schweren Verletzungen führen.

Nachdem Sie die Klinge an der Klingenscheibe befestigt haben, stellen Sie sicher, dass sie sich frei dreht.

SAUBER HALTEN

Um die Leistung des Mähers aufrechtzuerhalten, sollten Sie ihn regelmäßig reinigen und vor allem Schmutz, Ablagerungen und Grasanisammlungen vom täglichen Mähen entfernen. Schalten Sie den Mäher vor der Reinigung immer aus – zur zusätzlichen Sicherheit.

WARNUNG: Verwenden Sie keinen Schlauch

oder Hochdruckreiniger und gießen Sie kein fließendes Wasser auf den Mäher. Hochdruckwasser kann in die Dichtungen eindringen und elektronische oder mechanische Teile beschädigen.

REINIGUNG DES GEHÄUSES

Reinigen Sie mit einer mit Wasser gefüllten Sprühflasche.

Verwenden Sie weder Lösungsmittel noch Poliermittel.

Verwenden Sie eine Bürste oder ein sauberes Tuch, um angesammelten Schmutz zu entfernen.

REINIGUNG DER UNTERSEITE

Drehen Sie den Mäher auf den Kopf. Entfernen Sie Schmutz und Grasschnitt mit einer Bürste.

Vermeiden Sie es, die Klingen mit den Händen zu berühren – tragen Sie Schutzhandschuhe. Reinigen Sie die Klingenscheibe, das Chassis und die Vorderräder gründlich mit einer weichen Bürste oder einem feuchten Tuch.

Drehen Sie die Klingenscheibe, um sicherzustellen, dass sie sich frei dreht, und entfernen Sie festgesetzte Rückstände, die Risse oder Schäden verursachen könnten.

Stellen Sie sicher, dass sich die Klingen frei um ihre Schrauben drehen können und beseitigen Sie alle Hindernisse.

REINIGUNG DER ANTRIEBSRÄDER

Entfernen Sie Schlamm mit einer Bürste von den Rädern, um eine gute Traktion zu erhalten.

REINIGUNG DER LADEKONTAKTE

Reinigen Sie die Kontaktstifte an der Ladestation und die Ladestreifen am Mäher mit einem Tuch.

Entfernen Sie regelmäßig Gras- oder Schmutzansammlungen, um ein erfolgreiches Laden zu gewährleisten.

BATTERIEWARTUNG

Lagern Sie die Batterie voll aufgeladen an einem kühlen, trockenen Ort zwischen -20 °C und 60 °C.

Empfohlene Betriebstemperatur des Mähers: 0–50°C.

Empfohlene Batterieladetemperatur: 4–45°C.

Die Lebensdauer der Batterie hängt von den Nutzungsstunden und der täglichen Laufzeit während der Mähseason ab.

Während der Lagerung:

- Schließen Sie die Ladestation an die Stromversorgung an (das blaue Licht leuchtet auf).

- Platzieren Sie den ausgeschalteten Mäher in der Ladestation.
- Während des Ladevorgangs leuchtet die Anzeige rot.
- Wenn der Akku vollständig aufgeladen ist, leuchtet die Anzeige grün.

WINTERLAGERUNG

Obwohl der Mäher so konstruiert ist, dass er extremen Witterungsbedingungen standhält, wird empfohlen, ihn im Winter in einem Schuppen oder einer Garage aufzubewahren.

Vor der Lagerung:

- Gründlich reinigen.
- Laden Sie die Batterie vollständig auf.
- Schalten Sie die Stromversorgung aus.

FRÜHJAHRSSINBETRIEBNAHME

- Aktualisieren Sie Uhrzeit und Datum über die App.
- Reinigen Sie die Ladkontakte von Oxidation mit feinem Schmirgelleinen.
- Laden Sie die Batterie vor dem Betrieb vollständig auf.

AKTUALISIERUNG

Ihr Mäher wird durch neue Software ständig verbessert. Halten Sie sie immer auf dem neuesten Stand, um die neuesten Funktionen zu nutzen.

Over-the-Air (OTA)-Updates

Wenn Sie mit dem Wi-Fi verbunden sind, erhalten Sie Update-Benachrichtigungen über die App. Nach Bestätigung werden die Updates automatisch drahtlos installiert.

Wenn der Roboter keinen Strom mehr hat und nicht gestartet werden kann, tragen Sie ihn zur Ladestation zurück und laden Sie ihn auf, bevor Sie mit der Fehlerbehebung beginnen. Bei anderen Fehlercodes trennen Sie die Stromzufuhr eine Zeit lang und starten Sie den Roboter dann neu.

Versuchen Sie immer zuerst, unabhängig von der Art des Problems, ob sich das Problem durch einen Neustart des Roboters beheben lässt. Schalten Sie den Roboter aus, warten Sie zehn Sekunden und schalten Sie ihn dann wieder ein.

Zur weiteren Unterstützung und Fehlerbehebung wenden Sie sich bitte an den Schou After Sales.



SCHOU AFTER SALES - robotservice@schou.com

ÜBER DIE GARANTIE

Die Garantie erlischt:

Wenn der Rasenmäroboter unsachgemäß verwendet wurde, nicht korrekt gewartet wurde, modifiziert, umgebaut oder anderweitig verändert wurde, von einer anderen als einer autorisierten Kundendienststelle repariert wurde oder einem Gewitter ausgesetzt war.

Wenn andere als Original-SCHOU-Ersatzteile und -Zubehörteile am Mähroboter verwendet wurden.

Wenn der Rasenmäroboter gewerblich genutzt wurde – auch zur Vermietung.

Die Garantie umfasst nicht:

Normalen Verschleiß oder Schäden durch Fremdkörper oder Unfälle.

Teileverschleiß (etwa Klingen, Klingenteller, Begrenzungskabel, Stifte, Stecker ...), auch wenn der Mähroboter entsprechend der Anleitung verwendet wurde.

Unsachgemäße oder unbefugte Wartung und Handhabung.

Schäden und Fehler durch Überlastung.

Begrenzte Garantie:

Für die Batterie gilt eine zwölfmonatige Garantie.

Dies gilt nur für die mit dem Rasenmäroboter mitgelieferte Originalbatterie oder eine Originalbatterie mit der gleichen Modellnummer wie die Originalbatterie. Die Hilfsbatterie des Rasenmäroboter ist ebenfalls durch die zwölfmonatige Garantie abgedeckt.

FEHLERMELDUNGEN

| Fehlercode | Bezeichnung | Maßnahme |
|------------|--|---|
| E01 | Maschine löst Diebstahlsicherung aus. | Lösen Sie die PIN-Code-Sperre und die Sicherheitsverriegelung, nachdem Sie die Sicherheitsvorschriften bestätigt haben. |
| E02 | Maschine löst Not-Aus-Verriegelung aus. | Lösen Sie die Sicherheitsverriegelung, nachdem Sie die Sicherheitsvorschriften bestätigt haben. |
| E03 | Maschine außerhalb der Rasenfläche verriegelt. | Stellen Sie sicher, dass sich die Maschine im Rasen befindet und Gras vor ihr sichtbar ist. Lösen Sie die Sicherheitsverriegelung, nachdem Sie die Sicherheitsvorschriften bestätigt haben. |
| E04 | Maschine löst Blockierungssperre aus. | Stellen Sie sicher, dass die Sicht auf die Linse und die Vorderseite ungehindert ist. Lösen Sie die Sicherheitsverriegelung, nachdem Sie die Sicherheitsvorschriften bestätigt haben. |
| E05 | Maschine löst Hebevorrichtungssperre aus. | Setzen Sie die Maschine ab und lösen Sie die Sicherheitsverriegelung, nachdem Sie die Sicherheitsvorschriften bestätigt haben. |
| E06 | Maschine löst Neigungssperre aus. | Setzen Sie die Maschine ab und lösen Sie die Sicherheitsverriegelung, nachdem Sie die Sicherheitsvorschriften bestätigt haben. |
| E07 | Maschine löst Kippensperre aus. | Drehen Sie die Maschine um und lösen Sie die Sicherheitsverriegelung, nachdem Sie die Sicherheitsvorschriften bestätigt haben. |
| E08 | Kontinuierliche Kollisionsverriegelung der Maschine | Vergewissern Sie sich, dass die Maschine nicht kollidiert oder auf einen Widerstand stößt. Lösen Sie die Sicherheitsverriegelung, nachdem Sie die Sicherheitsvorschriften bestätigt haben. |
| E09 | System-Selbsttest: anormale Sperre | Starten Sie die Maschine neu. Bei wiederholten Fehlern wenden Sie sich an den Technischen Support. |
| E10 | Kontinuierliche Anomalienperre der Software | Starten Sie die Maschine neu. Bei wiederholten Fehlern wenden Sie sich an den Technischen Support. |
| E11 | Langfristige Freigabe fehlgeschlagen und gesperrt | Versuchen Sie, manuell freizugeben. Lösen Sie die Sicherheitsverriegelung, nachdem Sie die Sicherheitsvorschriften bestätigt haben. |
| E12 | Unterspannungsschutz des Motors verriegelt | Bringen Sie die Maschine zur Ladestation zurück, um sie aufzuladen. |
| E13 | Blockierung des Antriebmotors der Maschine | Wenn mehrere Versuche fehlschlagen, wenden Sie sich an den Technischen Support. |
| E14 | Anormales Laden der Batterie | Warten Sie, bis sich die Batterie wieder im Normalzustand befindet. Wenn nicht, kontaktieren Sie den Technischen Support. |
| E15 | Aufladen fehlgeschlagen | Stellen Sie sicher, dass Ladestellen und QR-Codes nicht blockiert sind. |
| E16 | Kartierung fehlgeschlagen | Vergewissern Sie sich, dass die Maschine auf der Ladestation ein Ladesignal erhält. |
| E17 | Schneidmotorausfall | Vergewissern Sie sich, dass der Schneidmotorkopf nicht verheddert ist. Wenn mehrere Versuche fehlschlagen, wenden Sie sich an den Technischen Support. |
| E18 | Antriebsmotor blockiert | Vergewissern Sie sich, dass der Antriebsmotor nicht verheddert ist. Wenn mehrere Versuche fehlschlagen, wenden Sie sich an den Technischen Support. |
| E19 | Überstrom im Schneidmotor | Vergewissern Sie sich, dass der Schneidmotorkopf nicht verheddert ist. Wenn das erneute Versuchen nach dem vollständigen Stopp fehlschlägt, wenden Sie sich an den Technischen Support. |
| E20 | Überstrom im Antriebsmotor | Vergewissern Sie sich, dass der Antriebsmotor nicht verheddert ist. Wenn das erneute Versuchen nach dem vollständigen Stopp fehlschlägt, wenden Sie sich an den Technischen Support. |
| E21 | Kurzschluss oder offener Stromkreis im Schneidmotor | Starten Sie die Maschine nach einer kurzen Pause neu. Bei wiederholten Fehlern wenden Sie sich an den Technischen Support. |
| E22 | Kurzschluss oder offener Stromkreis im Antriebsmotor | Starten Sie die Maschine nach einer kurzen Pause neu. Bei wiederholten Fehlern wenden Sie sich an den Technischen Support. |
| EE0 | Fehler konnte nicht identifiziert werden | Warten Sie eine Minute, um zu sehen, ob der Fehler verschwindet. Wenn nicht, starten Sie die Maschine neu. Wenn das Problem weiterhin besteht, wenden Sie sich an den Technischen Support. |
| F01 | PIN-Code Eingabefehler | Wiederholen Sie die Eingabe und geben Sie den korrekten PIN-Code ein. |

FEHLERBEHEBUNG

DE

| Anzeige der Nachricht | Wahrscheinlicher Grund/ Ereignis | Korrekturmaßnahme |
|--|--|--|
| Mäher an der Station ohne Reaktion der Tasten | Abnormale Umgebung oder Haltung | Überprüfen Sie die Bildschirmnachricht und befolgen Sie die Lösung im Handbuch. |
| Die Anzeige an der Ladestation blinkt rot | Spannungsinstabilität oder andere Fehler | Stecken Sie das Ladegerät ein und ziehen Sie es aus. |
| Ladeanzeige leuchtet nicht (blaues Atemlicht) | Nicht angeschaltet | Überprüfen Sie das Ladegerät und die Verbindung zur Stromversorgung. |
| Der Mäher dreht sich beim Aufladen vor der Ladestation. | Sucht nach Begrenzung/ Ladestation | Halten Sie den Bereich vor der Ladestation frei. |
| Mäher läuft, aber der Klingenteller dreht sich nicht | Sucht nach Ladestation | Normales Verhalten; die Klinge stoppt während der Basissuche. |
| Mäher vibriert | Beschädigte Klingen oder unausgeglichener Klingenteller | Ersetzen Sie beschädigte Klingen oder entfernen Sie Schmutz. |
| Ungleichmäßig geschnittenes Gras | Mäher braucht mehr Zeit, Rasen zu groß, stumpfe Klingen oder falsche Schnitthöhe | Sorgen Sie für eine vollständige Abdeckung, verwenden Sie den „Feinschneiden“-Betriebsmodus, ersetzen Sie die Klingen und passen Sie die Höhe schrittweise an. |
| Mäher im Arbeitsbereich, zeigt aber „Nicht im Arbeitsbereich“ an | Verschmutzte/abgedeckte Kamera, Schutt oder spärlicher Rasen | Kamera reinigen, Bereich freimachen, Mäher neu starten. |
| Mäher lädt nicht | Kein Strom oder schlechter Kontakt | Überprüfen Sie das Netzkabel und die Ausrichtung der Ladkontakte. |
| Mäher stoppt im Arbeitsbereich | Hindernisse, dichter Rasen, niedrige Schnitthöhe oder hohe Temperatur | Hindernisse entfernen, Schnitthöhe erhöhen, bei kühleren Bedingungen fortfahren. |
| Kürzere Laufzeiten | Dichter/hoher Rasen, verstopfter Klingenteller oder alte Batterie | Beseitigen Sie Verstopfungen, mähen Sie häufiger oder ersetzen Sie die Batterie. |
| Mäher funktioniert nicht zur richtigen Zeit | Falsche Zeit oder Zeitplan | Stellen Sie die richtige Systemzeit und Arbeitszeit ein. |
| Kann nicht an die Ladestation andocken | Umweltprobleme oder verschmutzte Kontakte | Mäher neu starten, Ladestifte/-streifen reinigen. |
| Blaues Licht an der Ladestation, bevor der Ladevorgang abgeschlossen ist | Überhitzungsschutz | Stellen Sie die Basis in den Schatten oder warten Sie, bis es kühler ist. |
| Rutschen der Räder | Hindernisse unter dem Mäher oder nasser Rasen | Hindernisse beseitigen, bei Trockenheit mähen. |
| Mäher verlässt den Arbeitsbereich | Geringe Griffigkeit der Räder | Saubere Räder für bessere Traktion. |
| Systemabsturz beim Laden oder im Standby | Software-/Anzeigefehler | Starten Sie den Mäher neu. |
| Der Mäher kann keine Verbindung zum Internet herstellen | Falsche Routereinstellungen | Verwenden Sie die richtigen 2,4-GHz- oder 5-GHz-Einstellungen und stellen Sie die Verbindung zum Netzwerk erneut her, wenn Änderungen vorgenommen wurden. |

EU-CONFORMITEITSVERKLARING

| | |
|------------------------------|-------------------|
| Hersteller: | |
| Name des Unternehmens | Schou Company A/S |
| Adresse | Nordager 31 |
| Postleitzahl | 6000 |
| Ort | Kolding |
| Land | Denmark |

Diese Conformiteitsverklaring wird unter der alleinigen Verantwortung des Herstellers ausgestellt und erklart hiermit, dass das Produkt

| | |
|----------------------------|---|
| Produktbezeichnung: | Produkt: Rasenmäherröbter 600 m2 PURE VISION Markenname: Grouw Artikelnummer: 107260 |
| Bildkennung: |  |

mit den Bestimmungen der folgenden EG-Richtlinie(n) (einschließlich aller geltenden Änderungen) übereinstimmt

| Referenznummer(n) | |
|---------------------------|--------------|
| Battery Regulation | 2023/1542/EU |
| Outdoor noise directive | 2000/14/EC |
| LVD | 2014/35/EU |
| MD | 2006/42/EU |
| RED | 2014/53/EU |
| EMC | 2014/30/EU |
| ROHS | 2011/65/EU |
| Chemical substances REACH | 1907/2006/EU |

Verweise auf Normen und/oder technische Spezifikationen, die bei dieser Übereinstimmungserklärung angewandt wurden, oder Teile davon:

| Nummer(n) der harmonisierten Norm(en) | |
|---|--|
| EN 50636-2-107:2015+A1+A2+A3 | |
| EN 60335-1:2012+A11+A13+ A1 + A2+ A14+A15 | |
| EN 60335-2-29:2021+A1:2021 | EN 60335-1: 2012+A11+A13+A1+A14+A2+A15 |
| EN IEC 61000-3-2:2019+A1+A2 | EN 61000-3-3:2013+A1+A2 |
| EN IEC 55014-1:2021 | EN IEC 55014-2:2021 |
| EN 301 489-1 V2.2.3 | EN 301 489-3 V2.3.2 |
| EN 301 489-17 V3.2.4 | EN IEC 61000-3-2:2019+A1+A2 |
| EN 61000-3-3:2013+A1+A2 | EN 303 440 V2.2.1 |
| EN 62233:2008 | EN 300 328 V2.2.2 |

Andere Normen und/oder technische Spezifikationen:

| Norm oder technisches Verfahren | |
|---------------------------------|-----------------------------|
| IEC 60335-1:2010+A1+A2 Annex R | FCC Part 15, subpart B:2023 |
| ICES-00, Issue 7:2020 | |

(1) Erforderlichenfalls wird auf die anwendbaren Teile oder Abschnitte der Norm oder der technischen Spezifikation verwiesen.

Signed for and on behalf of the manufacturer by:

Kolding 09/07/2025

Kirsten Vibeke Jensen
Compliance Manager

ENTSORGUNG DES GERÄTES



Elektr(on)ische Geräte enthalten Materialien, die gefährlich und schädlich für die menschliche

Gesundheit und die Umwelt sein können, wenn sie als Altgeräte nicht ordnungsgemäß entsorgt werden.

Bei mit einer durchgestrichenen Mülltonne gekennzeichneten Produkten (und möglicherweise enthaltenen Batterien)

handelt es sich um elektr(on)ische Geräte.

Die durchgestrichene Mülltonne weist darauf hin, dass das Gerät am Ende seiner Nutzungsdauer nicht im Hausmüll, sondern separat entsorgt werden muss.



SCHOU AFTER SALES

Hinweis: Bei Anfragen stets die Modellnummer des Produkts angeben.

Die Modellnummer finden Sie auf der Titelseite dieser Gebrauchsanweisung und auf dem Typenschild des Produkts.

www.schou.com













Hergestellt in der
Volksrepublik China

Hersteller:

Schou Company A/S
Andreas Schous Vej 63
DK-6000 Kolding
www.schou.com

Alle Rechte vorbehalten. Der Inhalt dieser Gebrauchsanweisung darf ohne die schriftliche Genehmigung von Schou Company A/S weder ganz noch teilweise in irgendeiner Form unter Verwendung elektronischer oder mechanischer Hilfsmittel, wie zum Beispiel durch Fotokopieren oder Aufnahmen, wiedergegeben, übersetzt oder in einem Informationsspeicher und -abrufsystem gespeichert werden.

HOIATUSSÜMBOLID NIIDUKILE

| | | | |
|---|---|--|--|
|  | <p>Enne masina kasutamist lugege kasutusjuhiseid.</p> |  | <p>Klass III seade</p> |
|  | <p>Hoidke masinast ohutusse kaugusse, kui see töötab.</p> |  Li-ion | <p>Taaskasutatav.</p> |
|  | <p>Rakendage blokeerimisseadet enne masina kallal töötamist või masina tõstmist.</p> |  | <p>Liitumioonaku. See toode on varustatud sümboliga, mis viitab kõigi akupakkide eraldi kogumisele. See taaskasutatakse või lammutatakse keskkonnamõju vähendamiseks. Akud võivad olla keskkonna ja inimeste tervise jaoks ohtlikud, kuna need sisaldavad ohtlikke aineid.</p> |
|  | <p>Ärge istuge masina peal.</p> |  | <p>Müraemissioon</p> |
|  | <p>See lisaseade vastab kehtivatele EÜ direktiividele.</p> |  | <p>Ärge põletage.</p> |
|  | <p>Elektrijäätmeid ei tohi visata olmejäätmete hulka. Palun viige jäätmed taastöötlemiseks vastavatesse kohtadesse. Küsige oma kohalikult omavalitsuselt või jaemüüjalt nõu ringlussevõtu kohta. Pöörduge ringlussevõtu nõuannete saamiseks jaemüüja poole.</p> |  | <p>Patareid võivad ebaõige utiliseerimise korral sattuda veeringlusse, mis võib olla ohtlik ökosüsteemile. Ärge visake tühjasid patareid sorteerimata olmejäätmete hulka.</p> |
|  | <p>Ärge võtke masinat lahti ilma loata.</p> | | |

HOIATUSSÜMBOLID LAADIJALE

ET

| | |
|--|---|
|  | Enne laadija kasutamist lugege kasutusjuhiseid. |
|  | Klass II seade |
| 3.15A  | Kaitse |
|  | See lisaseade vastab kehtivatele EÜ direktiividele. |
|  | Elektrijäätmeid ei tohi visata majapidamisjäätmete hulka. Palun viige jäätmed taastöötlemiseks vastavatesse kohtadesse. Küsige oma kohalikult omavalitsuselt või jaemüüjalt nõu ringlussevõtu kohta. Pöörduge ringlussevõtu nõuannete saamiseks jaemüüja poole. |
| IP67 | Toode on veekindel. |

Robotmuruniiduk 600 m²

SISSEJUHATUS

Uue toote parimaks kasutamiseks tutvuge palun eelnevalt käesoleva juhendiga. Hoidke kasutusjuhend hilisemaks kasutamiseks alles.

TEHNILISED ANDMED

| | |
|---|--|
| Mudel | 107260 |
| Nimipinge | 18 V \equiv |
| Pöörlemiskiirus tühikäigul | 2500 /min |
| Lõikeala | 600 m ² |
| Lõikediameter | 20 cm |
| Lõikekõrgus | 30–60 mm |
| Lõikekõrguse positsioonid | 19 |
| Akutüüp | Liitiumioon |
| Aku mahutavus | 18 V 5,0 Ah |
| Aku mudel | 2100075 |
| Laadimisaeg | umbes 68 minutit (30% ~80%) |
| Laadija mudel | 2100073 |
| Laadija sisend: | 220-240 V~50-60 Hz 70 W |
| Laadija väljund: | 21 V, 2,5 A |
| Laadimisjaama mudel: | 2100074 |
| Masina kaal | 9,7 kg |
| Kaitseaste | Klass III |
| Rakendus | Jah |
| Max kalle | 35% |
| IOT-ühendus | WiFi + Bluetoothi |
| Kaitseindeks | IPX5 |
| Sisseehitatud WLAN-mooduli sagedusriba | 2,4–2,484 GHz / 5,180–5,825 GHz |
| Sisseehitatud WLAN-mooduli maksimaalne raadiosagedusvõimsus | 19 dBm (sagedusel 2412 MHz–2472 MHz) 19,5 dBm (sagedusel 5180 MHz–5320 MHz) 19,8 dBm (sagedusel 5500 MHz–5700 MHz) 13,8 dBm (sagedusel 5745 MHz–5825 MHz) |

A- mõõdetud helirõhk: LpA = 55 dB(A), KPA = 3,0 dB(A)

A- mõõdetud helivõimsus: LwA =63 dB(A), KwA = 3,0 dB(A)

OHUTUSALASED ERIJUHISED

SÄILITAGE TULEVIKUKS

Tähelepanu. Enne masina kasutamist lugege läbi kõik ohutushoiatused ja juhised. Nende hoiatuste ja juhiste eiramine võib põhjustada elektrilöögi, tulekahju ja/või tõsiseid vigastusi.

Niidukit ei tohi kasutada füüsiliste, sensoorsete või vaimsete võimete osas piiratud isikud (sealhulgas lapsed) või ilma kogemuste ja teadmisteta isikud, välja arvatud juhul, kui neid juhendab või jälgib nende ohutuse eest vastutav isik.

Lapsi peab valvama, et nad ei mängiks muruniidukiga.

HOIATUS. Aku laadimisel kasutage ainult selle seadmega kaasasolevat eemaldatavat toiteplokki.

Ohutusjuhised enne kasutamist

Lugege ja mõistke juhiseid; teadke juhtnuppe ja õiget kasutamist.

Ärge lubage niidukit kasutada inimestel, kes neid juhiseid ei tunne, ega lastel.

Operaator vastutab õnnetuste või ohtude eest, mis tekivad teistele isikutele või varale.

Ettevalmistus enne kasutamist

Kontrollige regulaarselt niidetavat ala, eemaldades kivid, oksad, juhtmed, kondid ja teised võõrkehaded.

Kontrollige regulaarselt terasid, polte ja löikekomplekti kulumise või kahjustuste suhtes. Asendage kulunud või kahjustatud terad ja poldid komplektidena.

Lülitage niiduk välja, kandke kaitsekindaid ja käsitsege terasid ettevaatlikult – ühe tera pöörlemine võib panna teised liikuma.

HOIATUS. Ärge kasutage niidukit ilma kaitsmeta.

Ohutu töötamine

Ärge kunagi töötage defektsete kaitsetega või ilma, et need oleksid oma kohale asetatud.

Hoidke käed ja jalad pöörlevate osade juurest eemal.

Ärge tõstke ega kandke niidukit selle töötamisel. Enne ummistuste kõrvaldamist, seadme puhastamist või hooldust lülitage niiduk välja.

Ärge muutke niiduki algset disaini – muudatuste tegemisel võtate riski enda kanda.

Käivitage niiduk ainult juhiste järgi, hoides käed ja jalad teradest eemal.

Ärge asetage esemeid niidukile ega laadimisjaamale.

Ärge kasutage niidukit defektsete teraketaste, terade, kruvide, mutrite või kaablitega.

Lülitage niiduk välja, kui seda pikka aega ei kasutata.

Niiduk käivitub ainult siis, kui see on sisse lülitatud ja sisestatud on õige PIN-kood.

Vältige kasutamist halva ilmaga, eriti äikese ajal. Ärge puudutage liikuvaid osi enne, kui need on täielikult seiskunud.

Ärge jätkke niidukit järelevalveta, kui läheduses on lemmikloomad, lapsed või inimesed.

Säilitage tasakaal ja vältige ülesirutamist; kõndige, ärge jookske, eriti nõlvadel.

Kandke töötamise ajal alati vastupidavaid jalanõusid ja pikki pükse.

Enne järgmiste toimingute tegemist eemaldage seade vooluvõrgust või keelake see:

- Ummistuste kõrvaldamine.
- Kontrollimine, puhastamine või hooldamine.
- Kontrollimine pärast võõrkeha tabamist.
- Ebanormaalsete vibratsioonide uurimine.

Elektrijuhtme ohutus

Ärge ühendage ega puudutage kahjustatud juhet enne selle lahtiühendamist vooluvõrgust – kahjustatud juhtmed võivad paljastada pinget all olevaid osi.

Kui juhe saab kahjustada või sassi läheb, eemaldage see pistikupesast enne lahtiharutamist. Tõmmake pistikust, mitte juhtmest. Laske remonti teha kvalifitseeritud tehnikul.

Avaliku ala ohutus

Avalikes kohtades asetage niitmisaala ümber hoiatussildid, millel on kirjas:

„HOIATUS! Automaatne robotmuruniiduk!
Hoidke masinast eemal! Jälgige lapsi!”

Hooldus ja ladustamine

Lülitage vool alati välja, kui niiduk on tagurpidi või töötate selle all.

Ärge peske survepesuriga – vesi võib elektroonikat kahjustada.

Kandke terade vahetamisel kindaid.

Ohutuks tööks hoidke kõiki kinnitusdetalle tihedalt kinni.

Kontrollige iganädalaselt; vahetage kulunud või kahjustatud osad välja.

Kasutage ainult sobivaid asendusterasid.

Laadige patareisid ainult dokkimisjaama kaudu. Vale laadimine võib põhjustada elektrilööki või aku ülekuumenemist.

Hooldage niidukit vastavalt tootja juhistele.

Soovitus: Ühendage niiduk vooluahelaga, mis

on kaitsitud jääkvoolukaitseseadmega (RCD), mille rakendusvool ei ületa 30 mA.

Ohutu transport

Pikamaatranspordi korral kasutage originaalpakendit.

Tööpiirkonnas liikumiseks:

- Vajutage STOP.
- Kandke tagumisest käepidemest, teraketas endast eemale.

Akupaki ohutushoiatused

Ärge võtke akupakki lahti, avage ega purustage seda.

Ärge lühistage akut. Hoidke seda juhtivatest materjalidest eemal.

Hoidke eemal kuumusest, tulest ja otsesest päikesevalgusest.

Vältige mehaanilisi lööke.

Lekke korral vältige kokkupuudet naha või silmadega; loputage rohke veega ja pöörduge arsti poole.

Allaneelamise korral pöörduge viivitamatult arsti poole.

Hoidke puhtana ja kuivana.

Töötage tavalisel toatemperatuuril (20 °C ± 5 °C).

Erinevat tüüpi patareid utiliseerige eraldi.

Laadige ainult ettenähtud GROUW-laadijaga.

Kasutage ainult seadme jaoks mõeldud akusid.

Hoidke laste käeulatuses väljas.

Hoidke toote kirjandused alles.

Hävitage korralikult.

Ärge segage eri tootjate, mahutavuse, suuruse või tüübiga akusid.

Patareisisid tohivad vahetada ainult kvalifitseeritud isikud.

Täiendavad hoiatused

HOIATUS. Niiduk võib olla ohtlik, kui seda kasutatakse valesti. Enne kasutamist lugege ja mõistke kasutusjuhendit.

HOIATUS. Töötamise ajal hoidke ohutut kaugust.

HOIATUS. Lülitage niiduk enne selle töstmist või hooldustöid välja.

HOIATUS. Ärge sõitke niiduki peal.

LAADIJA ERIOHUTUSALASED JUHISED

Enne laadimist lugege juhiseid.

Pärast laadimist eemaldage laadija vooluvõrgust. Seejärel eemaldage šassiiühendus ja seejärel akuühendus.

Ärge laadige lekkivat akut.

Ärge kasutage laadijaid muuks otstarbeks, kui need on ette nähtud.

Enne laadimist veenduge, et teie laadija vastab kohalikule vooluallikale.

Kaitske laadimisseadet niiskuse eest.

Ärge kasutage laadimisseadet väljas.

Ärge lühistage aku ega laadija kontakte.

Laadimisel jälgige polaarsust „+/-“.

Ärge avage seadet ja hoidke seda lastele kättesaamatus kohas.

Ärge laadige teiste tootjate või ebasobivate mudelite akupakke.

Veenduge, et laadija ja aku vaheline ühendus on õigesti paigutatud ega ole takistatud võõrkehade poolt.

Hoidke laadija pesad vabad võõrkehadest ning kaitske neid mustuse ja õhuniiskuse eest.

Hoidke kuivas ja külmavabas kohas.

Akude laadimisel veenduge, et laadija on hästiventileeritavas kohas ja eemal süttivatest materjalidest. Patareid võivad laadimise ajal kuumeneda. Ärge laadige üle ühtegi patareid. Veenduge, et patareisisid ja laadijaid ei jäetaks laadimise ajal järelevalveta.

Ärge laadige mitte laetavaid patareisisid, kuna need võivad üle kuumeneda ja puruneda.

Aku pikem kasutusiga ja parem jõudlus saavutatakse, kui seda laadida, kui õhutemperatuur on vahemikus 18°C kuni 24°C.

Ärge laadige akupaketti, kui õhutemperatuur on alla 4.5°C või üle 40.5°C. See on oluline, kuna see aitab vältida aku tõsiseid kahjustusi.

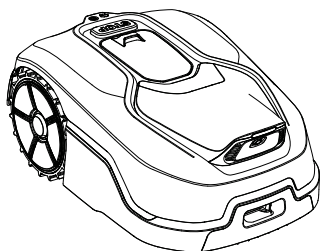

Robotniiduk

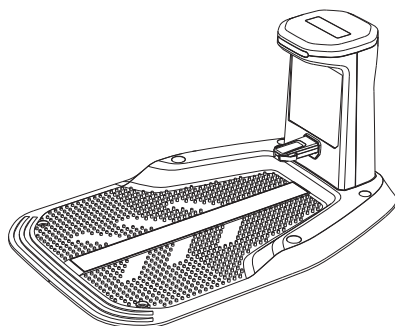

Laadimisjaam



6 x kinnituskravid
laadimisjaamale



6 x lisaterad ja kruvid



1x H5 kuuskantvõti

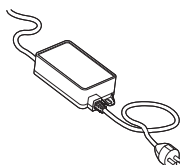

Toiteadapter



Kasutusjuhised

Samuti on vaja



OSAD

1. Kapuuts
2. Niitmiskõrguse reguleerimine
3. Juhtpaneel
4. STOP-nupp
5. Vihmaandur
6. LED-lamp
7. Kaamera
8. Laadimiskontakt

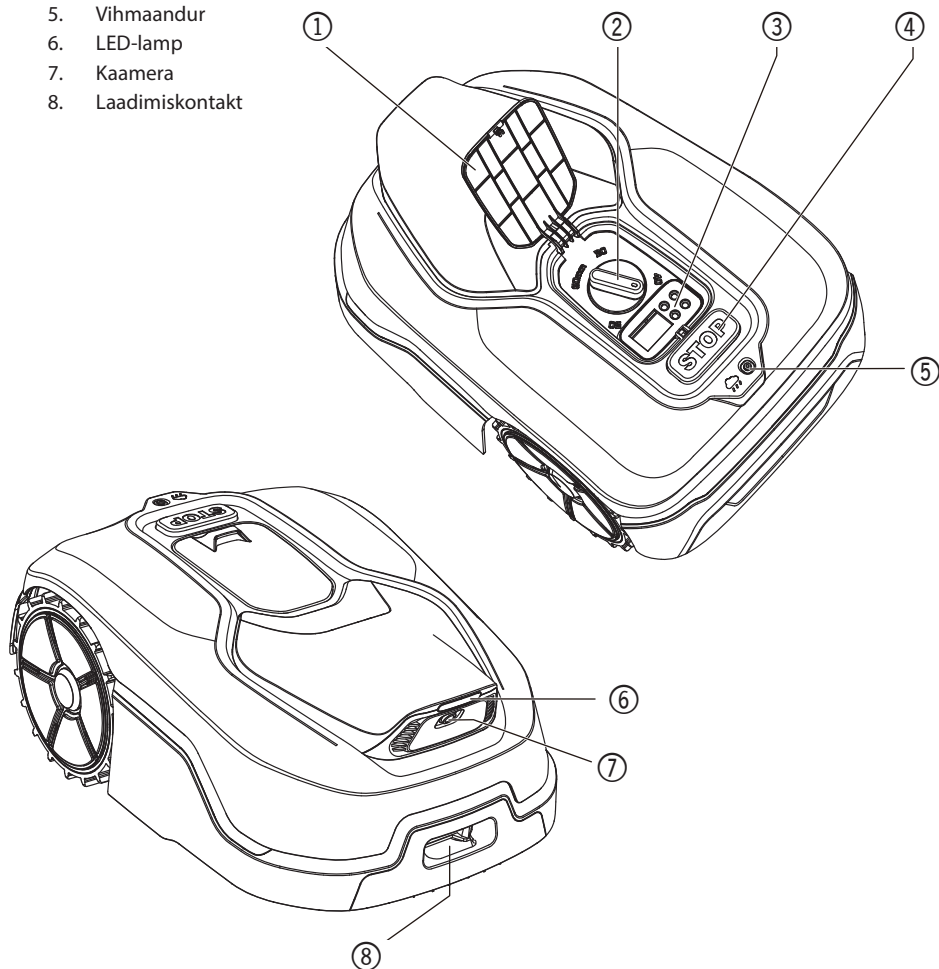

PÕHIFUNKTSIOONID

Järgnevat osades tutvustame, kuidas teie niiduk töötab.

Niidukil on kaamerasensor ja tehisintellekt (AI), mis võimaldavad sellel autonoomselt töötada.

See on võimeline tuvastama muru ja mittemuru alasid, teab, millal laadimisalusele naasta, tuvastab vihma, peatub probleemi korral ja manööverdab takistuste ümber. Ohutuse tagamiseks peatab niiduk teraketta automaatselt pöörlemise, kui see üles tõstetakse või tekib muid ohutusprobleeme.

PIIRI HALDAMINE

Pole vaja piirdetraati ega antenni paigaldada, hooldada ega signaalide pärast muretseada.

Süvaõppetehnoloogiaga niiduk tunneb piire ära ja niidab muruala automaatselt, vältides muru väliseid alasid. Et tagada ohutu liikumine teie murul, pöörake erilist tähelepanu teatud olukordadele. Vaadake „Patrullimise ja planeerimise“ jaotist üksikasjade saamiseks.

TAKISTUSTE VÄLTIMINE

Niiduk tuvastab reaajas objektid, kasutades AI kaameratehnoloogiat ja kasvatav pildiandmebaasi. See väldib mittesobivaid esemeid, nagu puutüved, veetorud ja pallid.

LIHTNE PUHASTAMINE

Niiduk on IPX 5 veekindel ja seda võib loputada tavalise aiavoolikuga.

LAEB ISE

Kui niiduk vajab laadimist, lõpetab see niitmise ja liigub vastupäeva mööda piiri tagasi laadimisalusele.

Kui laadimine lõpeb, jätkab niiduk automaatselt niitmist või jääb laadimisjaama vastavalt niitmisgraafikule.

VIHMAANDUR

Teie niiduk on 100% ilmastikukindel ja talub viibimist õues. Kuid märja muru niitmine ei anna parimat viimistlust ega tulemust. Niiduk on varustatud vihmaanduriga, mis tuvastab vihma ja käsib niidukil niitmine lõpetada ning tagasi laadimisjaama minna.

Pärast vihmasedu käivitub niiduk uuesti, kui muru enam märg ei ole. Vaikimisi vihmepaus on 180 minutit. Vihmapausi aega saab muuta läbi rakenduse.

ENAM EI OLE VAJA MURUSODI KORJATA

Niiduki igapäevane niitmine tekitab väga lühikese murusodi, mida pole vaja korjata. Need niidetud muruosakesed on teie muru jaoks

ideaalne orgaaniline toitaine. Sagedane niitmine suurendab rohuliblede tihedust ja ennetab tõhusalt umbrohu levikut.

LÕIKEKÕRGUS

Teie niiduki niitmiskõrgust saab reguleerida vahemikus 30–60 mm. Enne esmakordset niiduki kasutamist veenduge, et muru ei oleks pikem kui 10 cm. Kui muru on pikem, lõigake see tavalise niidukiga enne kasutamist. Kui soovite muru kõrgust järsult lühendada, soovitatakse seda teha samm-sammult, kohandades niitmiskõrgust järk-järgult.

TURVALISUS JA PIN-KOOD

Et vältida volitamata isikute niiduki kasutamist, on see kaitstud PIN-koodiga, mille saate lihtsasti seadistada. Kui niiduk on ühendatud teie Wi-Fi võrgustikku, saate selle nutitelefoniga rakenduse kaudu lukustada.

TÕHUSA NIITMISE NÕUANDED

Niitmisaeg erinevad iga muru puhul, olenevalt allpool nimetatud teguritest.

Reguleerige järk-järgult aega, mille jooksul niiduk iga päev niidab, kuni leiате kõige sobivama seadistuse.

Teie robotmuruniiduk on võimeline niitma erineva suurusega alasid, kuigi see sõltub mitmest tegurist, näiteks:

- Teie murul kasvava rohu liik ja selle kasvukiirus.
- Lõiketerade teravus.
- Õhuniiskus.
- Ümbritsev temperatuur.
- Takistuste arv teie murul.

Niiduki lõikekõrgust saab reguleerida vahemikus 3–6 cm. Enne robotmuruniiduki esmakordset käivitamist peaksite käsitsi muruniidukiga niitma rohtu mitte kõrgemaks kui 10 cm.

Seejärel seadke robotmuruniiduki lõikekõrgus esimesel niitmisel maksimaalsele seadistusele (5 cm/6 cm).

Teie robotmuruniiduk töötab kõige paremini kuiva ilmaga. Märg rohi võib koguneda lõiketerakettale ja mootori sisse ning põhjustada haarduvuse vähenemist ja libisemisohtu töötamise ajal. Teie robotmuruniiduk kardab äikesetorme. Äikesetormi korral kaitske niidukit, eemaldades laadimisjaama vooluvõrgust ja veendudes, et niiduk ei oleks laadimisrežiimis.

Teie robotmuruniiduk armastab rohtu niita ja vajab parima lõiketulemuse saavutamiseks lõiketerade heas korras hoidmist. Teie robotmuruniiduk saab enamiku asjadega ise hakkama, kuid mõnikord vajab see enda

kaitsmiseks teie abi.

- Ärge kunagi laske niidukil sõita kruusal.
- Eemaldage või takistage juurdepääsu takistustele, millele niiduk võiks kogemata otsa ronida ja oma löiketerakettast kahjustada.
- Eemaldage murult kõik praht ja võõrkehad.

ALUSTAMINE

PATRULLIMINE JA PLANEERIMINE

Ettevalmistused niiduki tööks on lihtsamad, kui järgite neid juhiseid hoolikalt.

- Patrullige oma murul, et planeerida paigaldust.
- Paigaldage laadimisalus.
- Ühendage laadimisalus vahelduvvooluga.
- Laadige niiduk täielikult ja lülitage see sisse.
- Kontrolli niidetavat ala ja valmistu niitmiseks.

1. KONTROLLIGE OMA MURU PAIGALDUSE PLANEERIMISEKS.

1.1 Laadimisaluse plaan
(vt joonis 1–3)

Laadimisalus on mõeldud teie niiduki aku laadimiseks. See on ka parkimiskoht, kus see kahe niitmiskorra vahel puhkab.

Leidke sellele sobiv asukoht, pidades silmas järgmist:

- A. Jaam peab paiknema tasasel pinnal, et tagada tõhus dokkimine.
- B. Niiduk vajab ees 2 m sirget sõiduteed, et serva järgides saaks laadimisalusele siseneda.
- C. Laadimisalusele sisenemiseks viiva 2 m sõidutee ulatuses ei tohi olla suurt paljast pinda ega hõredat rohtu.
- D. Laadimistorni QR-kood peab olema selge.
- E. See peab olema toitega ja asuma mitte kaugemal kui 8 m vahelduvvoolu pistikupesast.
- F. Võimalusel on soovitatav valida varjuline koht, kuna patareid ja laadijad ei talu ülekuumenemist.
- G. Vältige asukohti, mis on lähedal niisutusprinkleritele.
- H. Veenduge, et niiduk läheneb laadimisalusele otse ja lahkub vastupäeva.

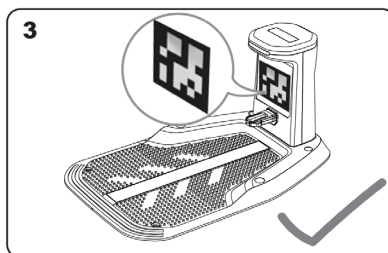
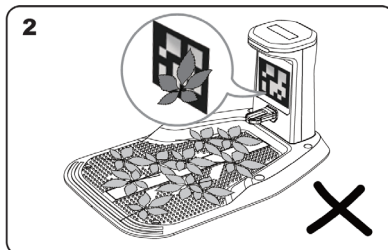
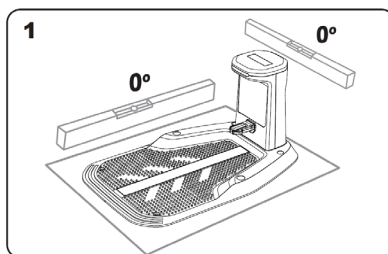

1.2 KONTROLLIGE OMA MURU

A. Niitmiskõrgus

Esimesel niitmiskorral on soovitatav, et niitmiskõrgus oleks madalam kui 12 cm.

B. Asjade kuhjad (vt joonis 4–5)

Soovitame murult koristada sellised esemed nagu lehed ja metslilled; vastasel juhul käsitleb niiduk neid takistustena ja väldib nende alade niitmist.

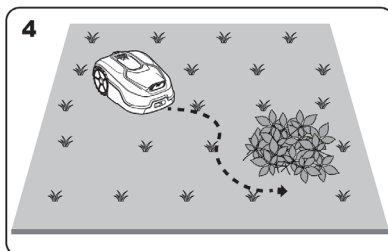

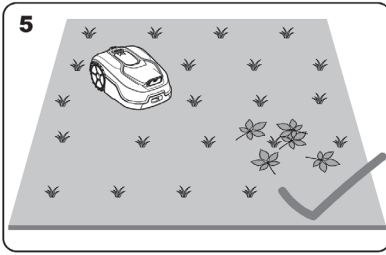

C. Kaitseala (vt joonis 6–7)

Kui teie aias või selle piiril on lillepeenraid, taimkatet või muid väärtuslikke taimi, mis on otse muruga ühendatud ja sellega kaetud, võib niiduk need niitmisel ära lõigata. Soovitame need alad ümbritseda vaheseinte või aedadega või luua vähemalt 5 cm laiune rohuta tee.

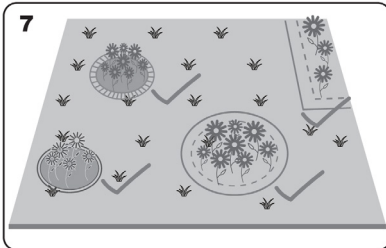
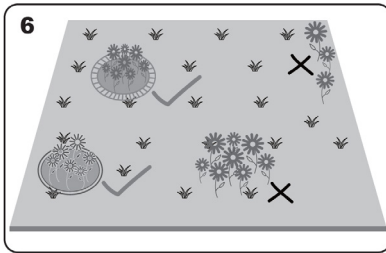

D. Kõrge rohi

Kui piiril on kõrge rohtu ja selle kõrgus on üle 15 cm, lõigake see alla 15 cm kõrguseks. See on eriti oluline, kui kõrge rohu all on peidus veelombid või augud.

E. Kõrval asuv murulapp

Kui teie muru on naabri omaga ühendatud, soovitame piirdeks luua vähemalt 5 cm laiuse muruvaba raja.

F. Kitsas läbipääs (vt joonis 8)

Veenduge, et iga kitsas läbipääs, kust niiduk peab läbi sõitma, oleks laiem kui 1 m.

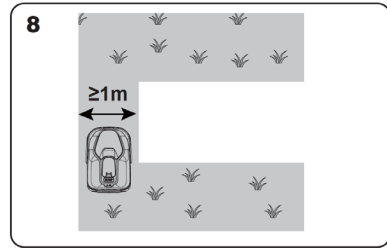

NÜÜD KÄÄRIGE VARRUKAD ÜLES

Kui olete paigalduse üksikasjalikult läbi mõelnud, olete valmis alustama. Enne alustamist võiksite viimaseks muru puhastamiseks vana niidukit kasutada, et paigaldust lihtsustada.

2. PAIGALDAGE LAADIMISALUS

Laadimisaluse paigutamine

Variant A: Asetage laadimisalus muru nurka (vt joonis 9).

Niiduki ees peab olema vähemalt 2 m sirget teed ja murupiirist 15–30 cm kaugust.

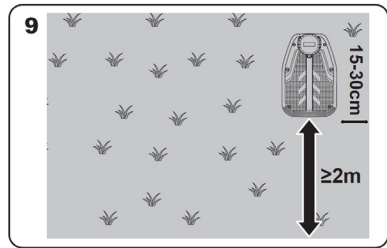

Variant B: Asetage laadimisalus muru küljele (vt joonis 10).

Niiduki ees peab olema vähemalt 2 m sirget teed ja murupiirist 15–30 cm kaugusel, lisaks laadimisaluse taga vähemalt 1,5 m.

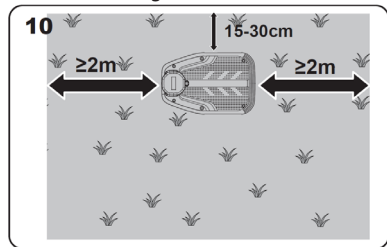

Laadimisaluse kontroll-loend:

A. Juurdepääsetav vahelduvvoolu toite jaoks

B. Varjus (kui võimalik)

C. Laadimisaluseni viiva 2 m sirge tee ulatuses ei tohi olla takistusi ega hõredat rohtu.

D. Tasane või horisontaalne asukoht

E. Läheduses ei tohi olla niisutuspritsmeid

Kinnitage laadimisalus valitud kohta (vt joonis 12)

A. Koguge laadimisaluse plaat kokku, tasandage see ja pingutage ühendused.

B. Sisestage laadimistorni laadimisaluse plaadile ja kinnitage see seejärel kaasasolevate kruvide ja kuuskantvõtme abil maapinnale.

C. Kui see asetatakse kõvale pinnale, kinnitage see tüüblite ja kruvidega.

Märkus: Soovitav on laadimisalus kokku panna tasasele ja kõvale pinnale.

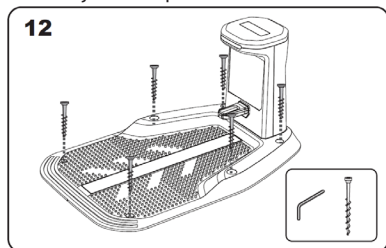

3. ÜHENDAGE LAADIMISALUS VAHELDUVVOOLUGA.

A. Ühendage laadimisalus vahelduvvoolu pistikupessa (vt joonis 13).

MÄRKUS: Ärge asetage adapterit kohale, kuhu võib vett koguneda.

B. Kui ühendus on korrektne, süttib LED sinine tuli.

C. Asetage niiduk alusele, tagades tiheda kontakti (vt joonis 14). Kui aku on täielikult laetud, LED hakkab siniselt põlema.

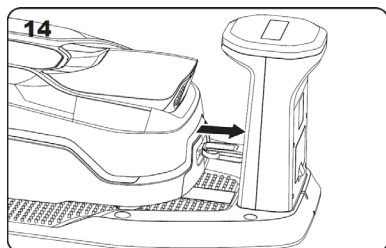
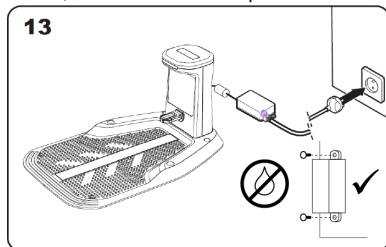

4. Laadige niiduk täielikult ja seejärel lülitage see sisse (vt joonis 15).

Laske akul enne kasutamist täielikult laadida. Laadimise ajal võiksite juhiseid üle vaadata ja niiduki oma Wi-Fi võrgustikku ühendada.

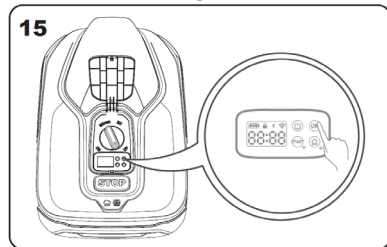

5. Kontrollige niidetavat ala ja valmistuge niitmiseks.

Enne alustamist on soovitatav, et niiduk liiguks kõigepealt mööda piirjoont, et niidetav ala kindlaks teha.

ETTEVALMISTUS

Järgige tootega kaasasolevat kiirpaigaldusjuhendit. Eemaldage löikekohast kivid, lahtised puidutükid, traadid, pingestatud toitekaablid ja muud võõrkehad. Veenduge, et pind oleks tasane, ilma kraavide, soonte või kalletega üle 15° (27%), mis võiksid niidukit takistada.

Soovitame muru ühe korra tavalise niidukiga niita enne paigaldust, hooaja alguses ja alati, kui ärälõigatav muru ületab 10 cm.

NIITMISKÕRGUSE REGULEERIMINE (VT JOONIST) 16)

Enne töö alustamist on soovitatav reguleerida muru niitmiskõrgust.

Teie niiduki niitmiskõrgust saab reguleerida vahemikus 30–60 mm. Enne esmakordset niiduki kasutamist veenduge, et muru ei oleks pikem kui 10 cm.

MÄRKUS: Niiduk on loodud niitma väikeseid rohuliblesid, mis vajuvad maha ja väetavad mulda.

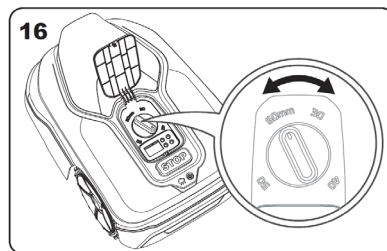

LAADIMINE (VT JOONIST) 17)

Pärast paigaldamise lõpetamist asetage niiduk laadimisjaama, veendudes, et alusega on loodud korralik kontakt. Kui aku on täielikult laetud, LED hakkab siniselt põlema.

MÄRKUS:

- Asetage baasjaam võimalikult avatud ja hea Wi-Fi signaaliga kohta. Veenduge, et ükski ese ei blokeeriks signaali leviala.
- Laadimise ajal uuendab niiduk ennast automaatselt uusimale versioonile või võite selle rakenduses ise uuendada.
- Laadimisajal olev valge juhtjoon aitab niidukil täpselt joonduda laadimisel. Palun ärge kahjustage ega muutke seda juhtjoont.

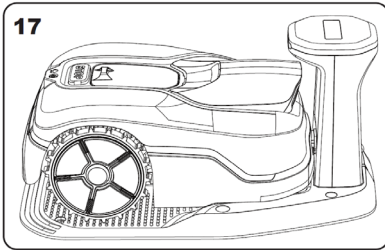

ADAPTERI ÜHENDAMINE LAADIMISJAAMAGA

Ühendage laadimisjaam madalpingekaabliga laadijaga. Ühendamise ajal joondage toitejuhtme pistiku kaks noolt, kinnitage korralikult ning pingutage välimine rõngas. Pistikute ühendamine võib olla veidi keeruline, kuna need on niiskuskindlad. Pingutage ühendusdetailid korralikult.

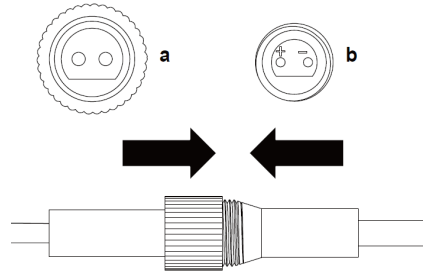
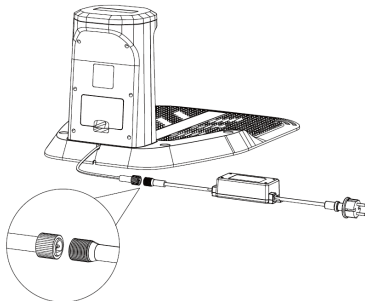

Sinine tuli vilgub

Niiduk ei ole ühendatud laadimisjaamaga või on niiduk laadimisjaamaga ühendatud, kuid laadimine on lõpetatud.

Punane tuli põleb pidevalt

Laadimine

Punane tuli vilgub

Rike: alapinge/ülepinge, ülevool

HOOLDUS

Enne reguleerimise, hooldamise või teenindamise alustamist eemaldage pistik pistikupesast.

Teie laadija ei vaja täiendavat määrimist ega hooldust. Ärge kunagi kasutage laadija puhastamiseks vett ega keemilisi puhastusvahendeid. Pühkige kuivaks lapiga. Hoidke laadijat alati kuivas kohas.

KASUTAMINE

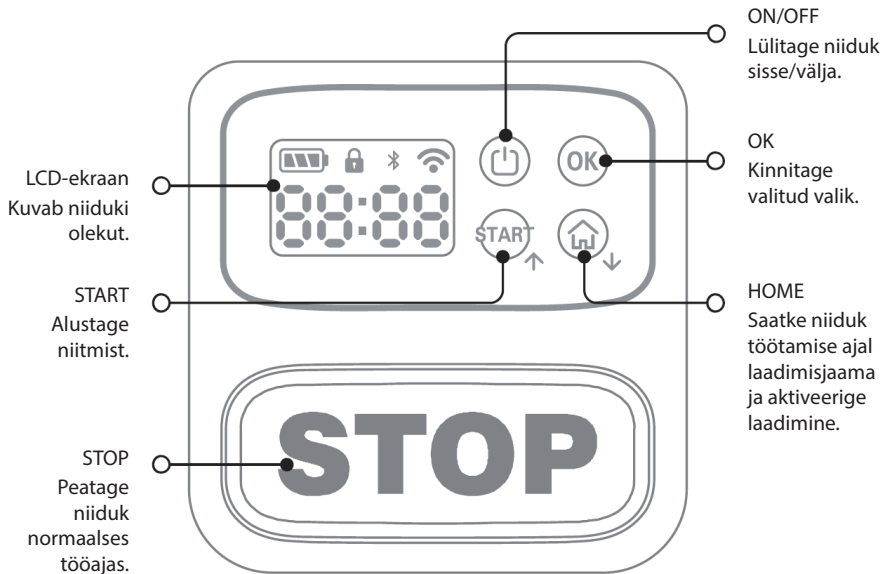

JUHTPANEELI TUNDMAÕPPIMINE

Niiduki juhtpaneel pakub põhifunktsioone oma minimalistlikus disainis.

Täiustatud funktsioonide jaoks pakub tasuta niiduki rakendus lisavõimalusi rikkalikumas liideses.

KÄIVITAGE NIIDUK

MÄRKUS: Enne kasutamist eemaldage kleebis visioonikaamera pealt.

1. Käivitage niiduk esimest korda (vt joonis 18):

- Veendu, et niiduk on laadimisjaamas ja laeb.
- Hoida toitenupu all, kuni ekraan süttib.
- Vajuta OK 4x, et sisestada PIN 0000 ja avada lukustus.
- Kui ekraanil on 00:00, on seade valmis. Vajuta Start + OK.
- Pärast kaardistamist: kinnita OK-ga. Seejärel vajuta Start + OK, et alustada niitmist.

MÄRKUS: Niiduk lülitub automaatselt sisse, kui asetate selle laadimisjaama ja ühendate laadimiselektroodidega, samas kui toide on välja lülitatud.

- Niiduki saate igal ajal peatada, vajutades nuppu STOP.
- Vajutage START-nuppu ja seejärel OK-nuppu. Niiduk hakkab tööle.

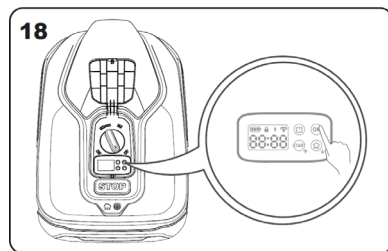

2. Tootsooni kindlaksmääramine (vt joonis 19–20)

Esmasel käivitamisel peab niiduk kinnitama tööpiirkonna. Kui teil on üks muruplats, järgige alljärgnevat samme:

- A. Asetage niiduk ettenähtud tööpiirkonnas laadimisalusele ja veenduge, et see on laetud.
- B. Käivitage niiduk ja see lahkub laadimisalusest, et leida muru serv.
- C. Niiduk liigub mööda piiri ja naaseb seejärel laadimisalale, kus see peatub. Ekraan vilgub, nagu on näidatud allpool (vt joonis 20), ja ootab teie kinnitust töötsooni kohta.
- D. Kaardi kinnitamiseks vajutage OK-nuppu

ja robot hakkab seejärel tööle automaatselt. Kui vaja, saate tühistamiseks vajutada ja hoida HOME-nuppu 3 sekundit all.

MÄRKUS: Kui niidukit tõstetakse, liigutatakse või kallutatakse rohkem kui 10 sekundit, määrake tööala uuesti. Töötooni määramise juhiste saamiseks vaadake eelnevid peatükke.

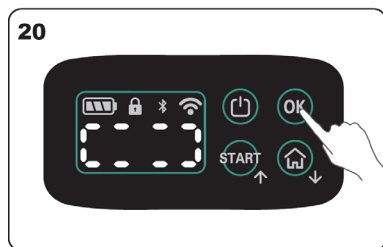
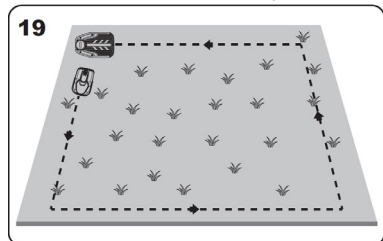

VÄLDI ÕISELT MURU NIITMIST.

Loomade ja lemmikloomadega kokkupuutumise vältimiseks ärge kasutage masinat videvikus või koidikul. Rakendus aitab seda vältida.

AKU LAADIMINE

Teie niidukil on nutikas akuhaldus, mis optimeerib kasutamist, et maksimeerida aku tööiga.

Niitmise ajal naaseb niiduk automaatselt laadimisjaama, kui vajab laadimist. Pärast niitmise lõpetamist või laadimisjaamas olles ei pruugi teie niiduk automaatselt niita. Kui aku laetuse tase on üle läviväärtuse, jääb niiduk laadimisjaama ilma laadimata. Kui aku laetuse tase langeb alla läviväärtuse, jätkub laadimine. See aitab säilitada niiduki aku tervist.

RAKENDUS

Märkus: Niiduk on IoT-seade (asjade internet). Täieliku funktsionaalsuse kasutamiseks ja uusima tarkvara uuendusteks peab see olema internetiga ühendatud läbi Wi-Fi võrgustiku.

ÜHENDUSE ETTEVALMISTAMINE

1. Laadige alla rakendus (vt joonis 21)

Otsige rakendust Google Playst või Apple App Store'ist või skannige niiduki QR-koodi (nagu joonisel näidatud), et rakendus alla laadida.



2. Veenduge, et teil on õige Wi-Fi-võrgu parool.

3. Kontrollige oma Wi-Fi seadeid ja:

- Veenduge, et niiduk töötab kas 2,4 GHz või 5 GHz Wi-Fi signaaliga.
- Veenduge, et teie niiduk asub samas ruuterikeskkonnas kui teie nutitelefoni.
- Hoidke niiduk, nutitelefoni ja ruuteri ühenduse loomisel võimalikult lähedal.

Märkus: Niiduk täidab rakenduse käsked ainult siis, kui see asub hea Wi-Fi-signaaliga piirkonnas.

ÜHENDAGE NIIDUK INTERNETIGA.

- Käivitage rakendus oma mobiiltelefonis.
- Registreerige oma konto ja logige sisse oma mobiilnumbri või e-posti aadressiga.
- Valige oma Wi-Fi-võrk.

NIIDUKI ÜHENDAMINE RAKENDUSEGA.

- Lülitage oma mobiiltelefonis sisse Bluetooth ja veenduge, et see on ühendatud Wi-Fi-võrguga.
- Veenduge, et niiduki Bluetoothi indikaator vilgub. Tavaliselt aktiveerub Bluetooth automaatselt, kui niiduk sisse lülitatakse.
- Avage rakendus ja logige sisse. Klõpsake avalehe paremas ülarnurgas olevat ikooni „+“ ja seejärel klõpsake „Lisa seade“. Rakendus kuvab saadaolevad seadmed – valige soovitud niiduk. Valige sama Wi-Fi-võrk kui telefoni puhul, sisestage Wi-Fi parool ja klõpsake "Valmis", et lõpetada ühenduse loomine. Nüüd saate rakenduses kontrollida niiduki tööolekut ja muuta sätteid. Ühenduse protsess võib võtta mitmest sekundist kuni mõne minutini ja Wi-Fi indikaator hakkab püsivalt põlema, kui ühendus on loodud.

Märkused:

- Toetatud on nii 2,4 GHz kui ka 5 GHz Wi-Fi võrgud.
- Asetage niiduk kohta, kus on tugev Wi-Fi signaal.
- Rakenduse värskenduste tõttu võivad tegelikud sammud selles juhendis kirjeldatust erineda. Järgige oma praeguse rakenduse versiooni juhiseid.

NIIDUKI KÄSITSI RAKENDUSEST LAHTIÜHENDAMINE.

Seadme kustutamiseks vajutage OK-nuppu ja hoidke seda all üle 3 sekundi, seejärel sisestage kinnitamiseks PIN-kood.

RAKENDUSE KASUTAMINE.

1. Kodulehe vaade.



2. Niitmise aja seadistamine.

Teie niiduk loob oma automaatse ajakava ja tööaja, mis põhineb teie muru suurusel ja teistel teguritel. Meie soovitus on neid sätteid mitte käsitsi muuta.

Määrake rakenduses niitmisaeg ja järgige ekraanil kuvatavaid lihtsaid menüüsid.

Automaatne ajakava.

„Seaded“ – „Ajakava“ – „Automaatne ajakava“.

Niiduk kohandab niitmisaega automaatselt vastavalt teie muru suursele.

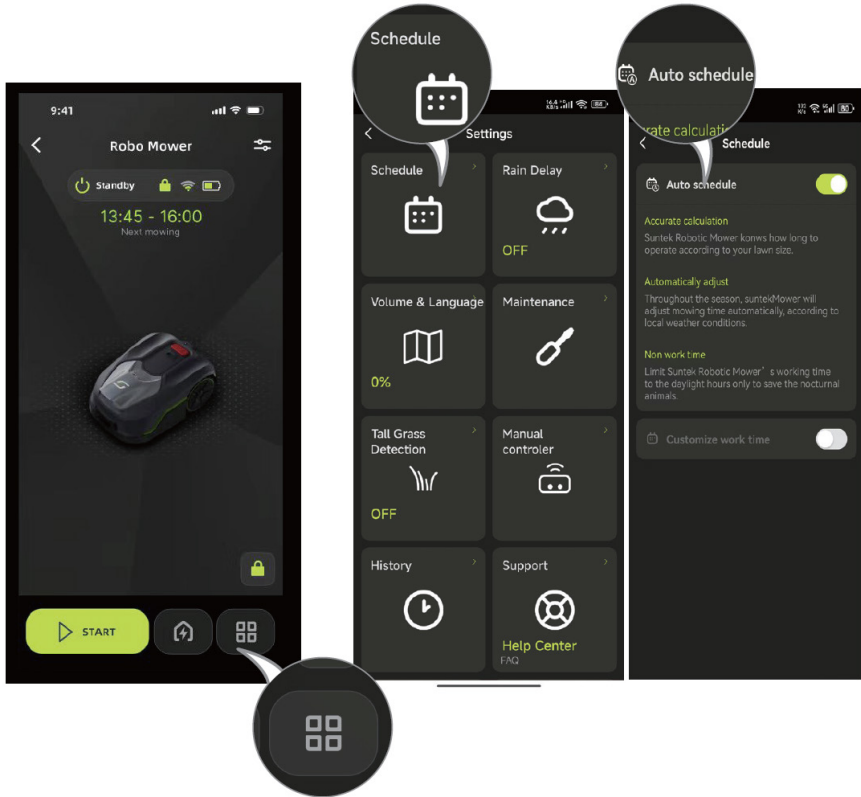

Kohanda tööaega.

1. „Seaded” – „Ajakava” – „Tööaja kohandamine”.
2. Määrake ajakava ja salvestage see
3. Tagasi menüüsse „Ajastamine” ja lubage ülesanne.

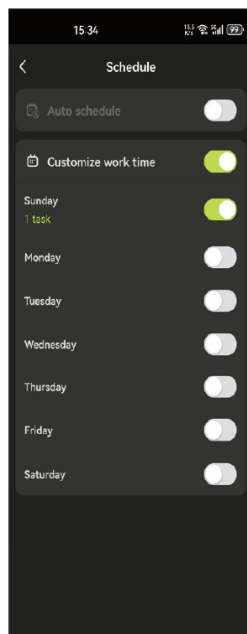
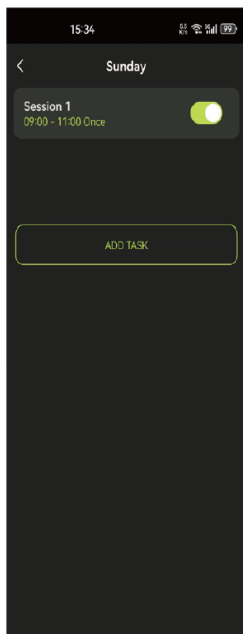
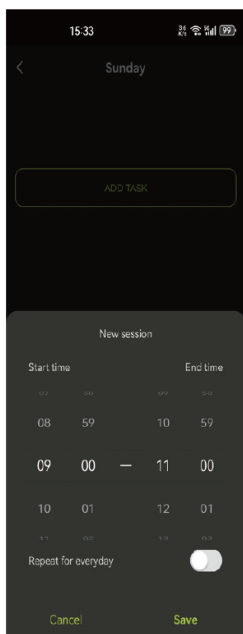
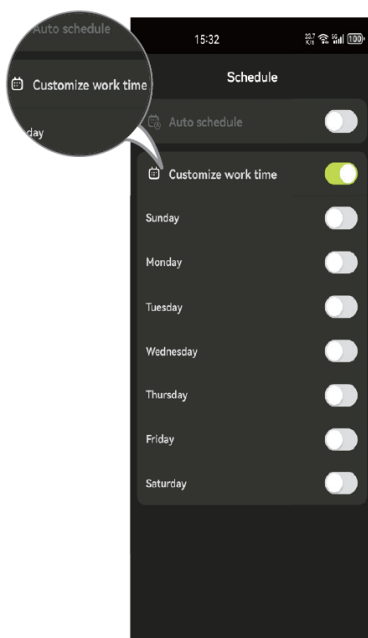
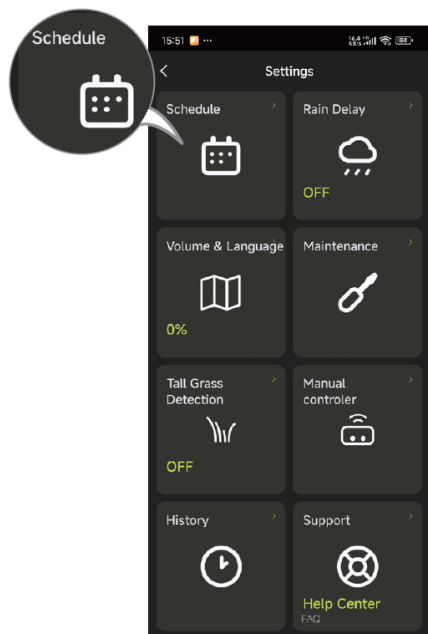

3. Rohkem seadeid.

Rakenduses saab hallata rohkem sätteid, näiteks seadme värskendamine, seadme eemaldamine ja palju muud.

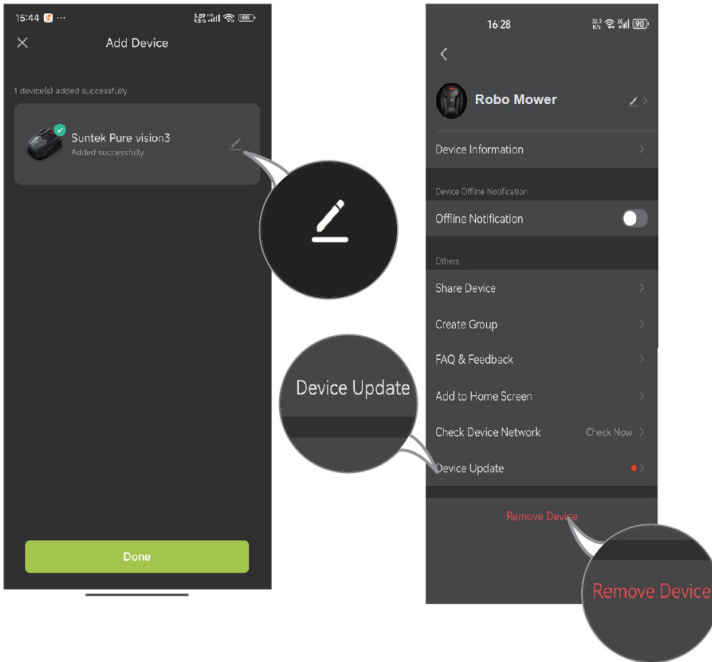

HOOLDUS

Teie niiduk töötab intensiivselt ja vajab regulaarset puhastamist ning kontrollimist, et see kestaks aastaid probleemideta. Selles osas selgitatakse, kuidas hoida niiduki parimat seisukorda.

HOIDKE SEE TERAV.

Iga lõiketera kestab kuni 2 kuud, kui niiduk on seadistatud igapäevaselt niitma.

Kontrollige alati, kas terad on möranenud või kahjustatud, ja vajadusel vahetage need välja.

Kui terad on nürid või kulunud, vahetage need komplektis olevate varuterade vastu. Täiendavaid varuteraseid saab osta lähimast niiduki edasimüüjalt.

HOIATUS! Enne niiduki puhastamist, reguleerimist või terade vahetamist lülitage masin VÄLJA ja kandke kaitsekindaid.

TERADE VAHETAMINE

Keerake niiduk ettevaatlikult ümber (joonis 1).

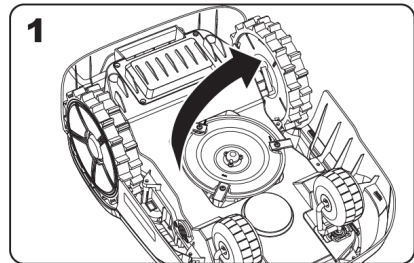

Eemaldage terade kruvid kruvikeerajaga (joonis 2–3).

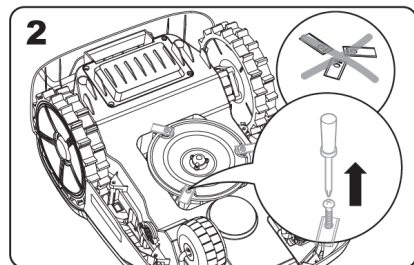

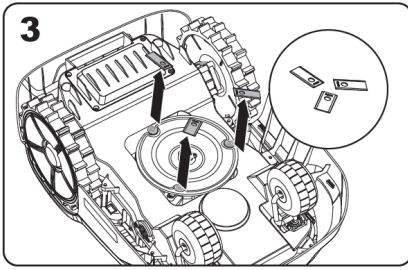

Keerake uued terad korralikult kinni (joonis 4–5).

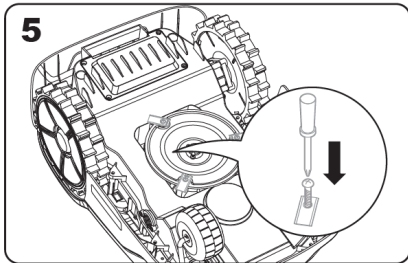
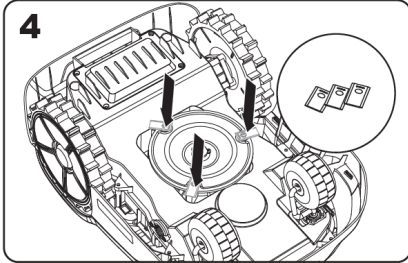

Tähelepanu!

Vahetage alati kõik terad korraga.

Kasuta alati uusi kruvisid tera paigaldamisel. See tagab tera kinnituse ja tasakaalustab teraketta.

Vanade kruvide kasutamine võib põhjustada tõsisid vigastusi.

Pärast tera kinnitamist veenduge, et see pöörleb vabalt.

HOIA PUHAS

Niidukit tuleks regulaarselt puhastada, et säilitada jõudlus—eelkõige mustuse, prahti ja rohujääkide eemaldamiseks igapäevasest niitmisest. Lisaturvalisuse tagamiseks lülitage niiduk enne puhastamist alati välja.

HOIATUS! Ärge kasutage niiduki puhastamiseks voolikut, kõrgsurvepesurit ega jooksva veega kastmist. Kõrgsurvevesi võib tungida tihenditesse ja kahjustada elektroonilisi või mehaanilisi osi.

Ülemise korpuse puhastamine

Puhastage veega täidetud pihustuspudeliga.

Ärge kasutage lahusteid ega poleerimisvahendeid.

Kogunenud mustuse eemaldamiseks kasutage harja või puhastuslappi.

Alumise korpuse puhastamine

Keerake niiduk tagurpidi.

Eemaldage praht ja roholõiked harjaga.

Vältige labade puudutamist kätega – kandke kaitseks kindaid.

Puhastage teraketas, šassii ja esirattad hoolikalt pehme harja või niiske lapiga.

Pöörake teraketast veendumaks, et see pöörleb vabalt, ja eemaldage kinni jäänud praht, mis võib põhjustada pragusid või kahjustusi.

Veenduge, et terad saavad kruvide ümber vabalt pöörelda ja eemaldage kõik takistused.

Veorataste puhastamine

Eemaldage ratastelt muda harjaga, et säilitada hea haarduvus.

Laadimiskontaktide puhastamine

Puhastage laadimisjaama kontaktihvtid ja niiduki laadimisribad lapiga.

Eduka laadimise tagamiseks eemaldage perioodiliselt kogunenud rohi või praht.

AKU HOOLDUS

Hoidke täielikult laetud akut jahedas ja kuivas kohas temperatuuril –20 °C kuni 60 °C.

Soovitav niiduki töötemperatuur: 0–50°C.

Soovitav aku laadimistemperatuur: 4–45°C.

Akude eluiga sõltub tööajast ja igapäevasest kasutusajast niitmishooajal.

Hoiustamise ajal:

- Ühendage laadimisjaam vooluvõrku (sinine tuli süttib).
- Asetage väljalülitatud niiduk laadimisjaama.
- Laadimise ajal süttib tuli punaselt.
- Kui aku on täielikult laetud, süttib tuli roheliseks.

TALVEHOID

Kuigi niiduk on valmistatud taluma karmimaid ilmastikutingimusi, on soovitatav hoida seda talvel kuuris või garaazhis.

Enne hoiule panemist:

- Puhastage hoolikalt.
- Laadige aku täielikult.
- Lülitage vool välja.

Kevadine käivitamine:

- Aja ja kuupäeva uuendamine rakenduse kaudu.
- Puhastage laadimiskontaktide oksüdatsioon peeneteralise liivapaberiga.
- Laadige aku enne kasutamist täielikult.

UUENDUSED

Teie niidukit täiustatakse pidevalt uue tarkvaraga. Hoidke seda alati ajakohasena, et nautida uusimaid funktsioone.

Üle-õhu (OTA) värskendused:

Kui olete ühendatud Wi-Fi'ga, saate rakenduses värskendusteateid. Pärast kinnitamist installitakse värskendused automaatselt üle õhu.

Kui roboti toide on otsa saanud ja seda ei saa käivitada, tõstke see käsitsi tagasi laadimisjaama ja laadige seda enne veaotsingu katsetamist. Muude veakoodide korral katkestage vool ja käivitage robot uuesti.

Mis iganes probleem ka ei tekiks, on alati soovitatav kõigepealt proovida roboti taaskäivitamist ja vaadata, kas see parandab probleemi. Lülitage robot välja, oodake 10 sekundit ja seejärel lülitage see uuesti sisse

Täiendava abi ja tõrkeotsingu saamiseks võtke ühendust Schou After Sales.



SCHOU AFTER SALES - robotservice@schou.com

GARANTII KOHTA**Garantii kaotab kehtivuse**

Kui robotmuruniidukit on kasutatud valesti, seda ei ole hooldatud õigesti, seda on muudetud, ümber ehitatud või muul viisil vahetatud, seda on parandanud keegi muu kui volitatud hoolduskeskus või see on puutunud kokku äikesetormiga.

Kui robotmuruniidukiga on kasutatud SCHOU originaalvaruosasid ja tarvikuid.

Kui robotniidukit on kasutatud kaubanduslikul eesmärgil, sealhulgas rentimiseks.

Garantii ei kata järgmist:

Tavaline kulumine või võõrkehade või õnnetuste põhjustatud kahjustused.

Kuluvad osad (nt terad, löikekettad, piirdetraat, vaiad, poldid, pistik jne), isegi kui robotniidukit on kasutatud vastavalt kasutusjuhendile.

Vale või omavoliline hooldus ja käitlemine.

Ülekoormusest tingitud kahjustused ja defektid.

Piiratud garantii

Akule kehtib 12-kuuline garantii.

See kehtib ainult robotmuruniidukiga kaasas oleva originaalaku või originaalakuga sama mudelinumbriaga aku kohta. Robotniiduki varuakule kehtib samuti 12-kuuline garantii.

VEATEATED

| Veakood | Kirjeldus | Tegevus |
|---------|---|---|
| E01 | Masin käivitab vargusvastase luku. | Pärast ohutuse kinnitamist vabastage PIN-koodi lukk ja turvalukk. |
| E02 | Masin käivitab hädaolukorra peatumise luku. | Pärast ohutuse kinnitamist vabastage turvalukk. |
| E03 | Masin lukustub väljaspool muruala. | Veenduge, et masin asub murualal ja rohtu on ees näha. Pärast ohutuse kinnitamist vabastage turvalukk. |
| E04 | Masin käivitab takistuse luku. | Veenduge, et objektiiv ja esikülg oleksid takistusteta. Pärast ohutuse kinnitamist vabastage turvalukk. |
| E05 | Masin käivitab tõsteluku | Pärast ohutuse kontrollimist pange masin maha ja vabastage turvalukk. |
| E06 | Masin käivitab kadeluku | Pärast ohutuse kontrollimist pange masin maha ja vabastage turvalukk. |
| E07 | Masin käivitab kallutluku | Pärast ohutuse kontrollimist keerake masin ümber ja vabastage turvalukk. |
| E08 | Masina pidev kokkupõrkest tulenev lukustumine | Veenduge, et masin ei puutuks kokku või ei satuks takistusele. Pärast ohutuse kinnitamist vabastage turvalukk. |
| E09 | Süsteemi enesetesti ebanormaalne lukustus | Taaskäivitage masin. Kui probleemid korduvad, pöörduge Tehnilise toe poole. |
| E10 | Tarkvara pidevalt ebanormaalne lukustumine | Taaskäivitage masin. Kui probleemid korduvad, pöörduge Tehnilise toe poole. |
| E11 | Pikaajaline vabastamine ebaõnnestus ja lukustus jäi | Proovige vabastada käsitsi. Pärast ohutuse kinnitamist vabastage turvalukk. |
| E12 | Mootori alapingekaitse on lukustatud | Viige masin laadimisalusele laadimiseks. |
| E13 | Masina mootorikorpuse ebanormaalne lukustumine | Kui mitmed katsed ebaõnnestuvad, pöörduge Tehnilise toe poole. |
| E14 | Ebanormaalne aku laadimine | Oodake, kuni aku taastub normaalseks. Kui see nii ei lähe, pöörduge Tehnilise toe poole. |
| E15 | Laadimine ebaõnnestus | Veenduge, et laadimisvaiad ja QR-koodid pole blokeeritud. |
| E16 | Kaardistamine ebaõnnestus | Veenduge, et masin asub laadimispostil ja laadimissignaali on olemas. |
| E17 | Lõikemootori seiskumine | Veenduge, et lõikepea mootorikorpuse pole kinni takerdunud. Kui mitmed katsed ebaõnnestuvad, pöörduge Tehnilise toe poole. |
| E18 | Mootorikorpuse seiskumine | Veenduge, et mootorikorpuse pole kinni takerdunud. Kui mitmed katsed ebaõnnestuvad, pöörduge Tehnilise toe poole. |
| E19 | Lõikemootori ülevool | Veenduge, et lõikepea mootorikorpuse pole kinni takerdunud. Kui pärast täielikku peatumist uuesti proovimine ebaõnnestub, pöörduge Tehnilise toe poole. |
| E20 | Mootorikorpuse ülekoormus | Veenduge, et mootorikorpuse pole kinni takerdunud. Kui pärast täielikku peatumist uuesti proovimine ebaõnnestub, pöörduge Tehnilise toe poole. |
| E21 | Lõikemootori lühis/ või katkestus | Taaskäivitage masin pärast lühikest pausi. Kui probleemid korduvad, pöörduge Tehnilise toe poole. |
| E22 | Mootorikorpuse lühis/ katkestus | Taaskäivitage masin pärast lühikest pausi. Kui probleemid korduvad, pöörduge Tehnilise toe poole. |
| EE0 | Viga ei õnnestunud tuvastada | Oodake 1 minut, et näha, kas probleem kaob. Kui ei, siis taaskäivitage masin. Kui probleem püsib, pöörduge Tehnilise toe poole. |
| F01 | PIN-koodi sisestusviga | Käivitage sisestusliides uuesti ja sisestage korrektne PIN-kood. |

PROBLEEMIDE LAHENDAMINE

ET

| Kuvatud teade | Tõenäoline põhjus/sündmus | Parandusmeetmed |
|--|---|---|
| Niiduk jaamas, Toitenuppu ei reageeri | Ebanormaalne keskkond või asend | Kontrollige ekraanil kuvatavat teadet ja järgige käsiraamatu lahendust. |
| Laadimisposti indikaator vilgub punaselt | Pinge ebastabiilsus või muud rikked | Ühendage laadija vooluvõrgust ja eemaldage see vooluvõrgust. |
| Laadimispunkti indikaator ei põle (sinine hingav tuli) | Ei ole sisse lülitatud | Kontrollige laadijat ja ühendusi vooluga. |
| Niiduk keerleb laadimisaluse ees laadimise ajal | Otsib piiri/laadimisalust | Hoidke laadimisjaama ees olev ala vaba. |
| Niiduk töötab, kuid teraketas ei pöörle | Otsib laadimisalust | Normaalne käitumine; tera peatub laadimisaluse otsingu ajal. |
| Niiduk vibreerib | Kahjustatud terad või tasakaalustamata teraketas | Asendage kahjustatud terad või eemaldage praht. |
| Rohtu niideti ebaühtlaselt | Niiduk vajab rohkem aega, muru on liiga suur, terad on nürid või niitmiskõrgus on vale. | Laske murul täielikult kattuda, kasutage "peenlõikuse" režiimi, vahetage terad ja reguleerige kõrgust järk-järgult. |
| Niiduk on tööpiirkonnas, kuid näitab teadet „pole tööpiirkonnas“ | Määratud/kaetud kaamera, praht või hõre rohi | Puhastage kaamera, tühjendage ala ja taaskäivitage niiduk. |
| Muruniiduk ei lae | Toide puudub või kontakt on halb | Kontrollige voolujuhtme ja laadimiskontaktide joondust. |
| Niiduk peatub tööpiirkonnas | Takistused, tihe rohi, madal niitmiskõrgus või kõrge temperatuur | Eemaldage takistused, tõstke niitmiskõrgust, jätkake jahedamates tingimustes. |
| Lühemad tööajad | Tihe/kõrge rohi, ummistunud teraketas või vana aku | Eemaldage ummistused, niitke sagedamini või vahetage aku. |
| Niiduk ei tööta õigel ajal | Vale aeg või ajakava | Määrake õige süsteemiaeg ja tööaeg. |
| Ei saa dokkida laadimisalusega | Keskkonnaprobleemid või määratud kontaktid | Käivitage niiduk uuesti, puhastage laadimistihvtid/-ribad. |
| Sinine tuli laadimispakil enne laadimise lõppu | Ülekuumenemiskaitse | Viige alus varju või oodake, kuni see jahtub. |
| Rattad libisevad | Takistused niiduki all või niiske muru | Eemaldage takistused, niitke kuiva ilmaga. |
| Niiduk libiseb tööpiirkonnast välja | Madala rataste haardumine | Paremaks haarduvuseks puhastage rattad. |
| Süsteemi kokkujooksmine laadimise või ooterežiimi ajal | Tarkvara/ekraani rike | Käivitage niiduk. |
| Niiduk ei loo internetiühendust | Valed ruuteri seaded | Kasutage õigeid 2,4 GHz või 5 GHz seadeid ja kui need on muutunud, ühendage uuesti võrgustikku. |

ELI VASTAVUSDEKLARATSIOON

| | |
|-----------------------|-------------------|
| Tootja: | |
| Ettevõtte nimi | Schou Company A/S |
| Aadress | Nordager 31 |
| Postikood | 6000 |
| Linn | Kolding |
| Riik | Denmark |

See vastavusdeklaratsioon antakse välja tootja ainuvastutusel ja sellega deklareeritakse, et toode

| | |
|----------------------------------|--|
| Toote identifitseerimine: | Toode: Robotmuruiniiduk 600 m2 PURE VISION Kaubamärgi nimi: Grouw Tootenr: 107260 |
| Piltuvastus: |  |

on kooskõlas järgmis(t)e EÜ direktiivi(de) sätetega
(kaasa arvatud kõik kohaldatavad muudatused)

| Viitenumber/-rid | |
|---------------------------|--------------|
| Battery Regulation | 2023/1542/EU |
| Outdoor noise directive | 2000/14/EC |
| LVD | 2014/35/EU |
| MD | 2006/42/EU |
| RED | 2014/53/EU |
| EMC | 2014/30/EU |
| ROHS | 2011/65/EU |
| Chemical substances REACH | 1907/2006/EU |

Selle vastavusdeklaratsiooni või selle osade viited standarditele ja/või tehnilistele kirjeldustele, mida kohaldatakse:

| Harmoneeritud standardi number/-rid | |
|---|--|
| EN 50636-2-107:2015+A1+A2+A3 | |
| EN 60335-1:2012+A11+A13+ A1 + A2+ A14+A15 | |
| EN 60335-2-29:2021+A1:2021 | EN 60335-1: 2012+A11+A13+A1+A14+A2+A15 |
| EN IEC 61000-3-2:2019+A1+A2 | EN 61000-3-3:2013+A1+A2 |
| EN IEC 55014-1:2021 | EN IEC 55014-2:2021 |
| EN 301 489-1 V2.2.3 | EN 301 489-3 V2.3.2 |
| EN 301 489-17 V3.2.4 | EN IEC 61000-3-2:2019+A1+A2 |
| EN 61000-3-3:2013+A1+A2 | EN 303 440 V2.2.1 |
| EN 62233:2008 | EN 300 328 V2.2.2 |

Muud standardid ja/või tehnilised spetsifikatsioonid:

| Standard või tehniline protseduur | |
|-----------------------------------|-----------------------------|
| IEC 60335-1:2010+A1+A2 Annex R | FCC Part 15, subpart B:2023 |
| ICES-00, Issue 7:2020 | |

(1) Vajaduse korral viidatakse standardi või tehnilise kirjelduse kohaldatavatele osadele või punktidele.

Signed for and on behalf of the manufacturer by:

Kolding 09/07/2025

Kirsten Vibeke Jensen
Compliance Manager

KESKKONNAALANE TEAVE



Elektri- ja elektroonikaseadmed (EEE) sisaldavad materjale, mis võivad olla ohtlikud ja kahjustada

inimeste tervist ja keskkonda, kui elektri- ja elektroonikaromusid (WEEE) ei kõrvaldata nõuetekohaselt.

Läbikriipsutatud prügikastiga tähistatud tooted (ja kaasa antud patareid) on elektri- ja elektroonikaseadmed. Läbikriipsutatud prügikast sümboliseerib seda, et seadet ei tohi kasutusaja lõppedes kõrvaldada koos majapidamisjäätmetega, vaid see tuleb eraldi utiliseerida.















SCHOU AFTER SALES

Pidage mees: märkida kõikide päringute puhul ära toote mudelinumber. Mudelinumber on toodud ära käesoleva juhendi kaanel ning toote nimisildil.
www.schou.com

Toodetud Hiina
 Rahvavabariigis
 Tootja:
 Schou Company A/S
 Andreas Schous Vej 63
 DK-6000 Kolding
www.schou.com





Kõik õigused kaitstud. Käesolevat kasutusjuhendit ei tohi ilma ettevõtte Schou Company A/S eelneva kirjaliku nõusolekuta paljundada ei osaliselt ega täielikult, elektrooniliselt või mehaaniliselt (näiteks fotokoopia või skaneering), tõlkida ega hoida andmebaasis ja otsingusüsteemis.

WAARSCHUWINGSSYMBOLEN VOOR GRASMAAIER

| | | | |
|---|---|--|--|
|  | <p>Lees de gebruiksaanwijzing voordat u de machine gebruikt.</p> |  | <p>Klasse III apparaat</p> |
|  | <p>Houd tijdens het gebruik een veilige afstand tot de machine.</p> |  Li-ion | <p>Recyclebaar.</p> |
|  | <p>Bedien de uitschakelvoorziening voordat u aan de machine werkt of deze optilt.</p> |  | <p>Li-Ionaccu. Dit product is voorzien van een symbool voor 'gescheiden inzameling' voor alle batterijpakketten en accu's. Het zal dan gerecycled of gedemonteerd worden om de impact op de omgeving te verminderen. Accupakketten kunnen schadelijk zijn voor de omgeving en voor de gezondheid van de mens, omdat ze gevaarlijke stoffen bevatten.</p> |
|  | <p>Niet op de machine zitten.</p> |  | <p>Geluidsemissie</p> |
|  | <p>Deze bijlage is in overeenstemming met de toepasselijke EG-richtlijnen.</p> |  | <p>Niet verbranden.</p> |
|  | <p>Afgedankte elektrische producten mogen niet bij het huishoudelijk afval worden weggegooid. Breng deze naar de milieustraat. Neem contact op met uw lokale autoriteiten of met een verkoper voor advies over recycling.</p> |  | <p>Batterijen kunnen in de waterkringloop terechtkomen als ze niet op de juiste manier worden afgevoerd, wat gevaarlijk kan zijn voor het ecosysteem. Gooi oude batterijen niet weg als ongesorteerd afval. Gemeentelijk afval.</p> |
|  | <p>Demonteer de machine niet zonder toestemming.</p> | | |

WAARSCHUWINGSSYMBOLEN VOOR OPLADER

NL

| | |
|--|--|
|  | Lees de gebruiksaanwijzing voordat u de oplader gebruikt. |
|  | Klasse II apparaat |
| 3.15A  | Zekering |
|  | Deze bijlage is in overeenstemming met de toepasselijke EG-richtlijnen. |
|  | Afgedankte elektrische producten mogen niet bij het huishoudelijk afval worden weggegooid. Breng deze naar de milieustraat. Neem contact op met uw lokale autoriteiten of met een verkoper voor advies over recycling. |
| IP67 | Het product is waterbestendig. |

Robotgrasmaaier 600 m²

INLEIDING

Om het beste uit uw nieuwe product te halen, gelieve deze instructies voor gebruik door te lezen. Bewaar de handleiding voor het geval u deze op een later moment wilt raadplegen.

TECHNISCHE GEGEVENS

| | |
|--|--|
| Model | 107260 |
| Nominale spanning | 18 V \equiv |
| Toerental onbelast | 2500 /min |
| Maaigebied | 600 m ² |
| Snijdiameter | 20 cm |
| Snijhoogte | 30-60 mm |
| Snijhoogteposities | 19 |
| Accutype | Lithium-ion |
| Accucapaciteit | 18V 5,0 Ah |
| Batterijmodel | 2100075 |
| Oplaadtijd | ca. 68 min (30% ~80%) |
| Opladermodel | 2100073 |
| Ingangswaarde oplader: | 220-240 V~50-60 Hz 70 W |
| Laderuitgang: | 21 V, 2,5 A |
| Model laadstation: | 2100074 |
| Machinegewicht | 9,7 kg |
| Beschermingsgraad | Klasse III |
| App | Ja |
| Max. helling | 35% |
| IOT-verbinding | Wifi + Bluetooth |
| Beschermingsindex | IPX5 |
| Frequentieband van de ingebouwde WLAN-module | 2,4 -2,484 GHz / 5,180 -5,825 GHz |
| Max. radiofrequentievermogen van de ingebouwde WLAN-module | 19 dBm (bij 2412 MHz-2472 MHz) 19,5 dBm (@ 5180 MHz-5320 MHz) 19,8 dBm (@ 5500 MHz-5700 MHz) 13,8 dBm (@ 5745 MHz-5825 MHz) |

A-gewogen geluidsdruk: LpA = 55 dB(A), KPA = 3,0 dB(A)

A-gewogen geluidsvermogen: LwA = 63 dB(A), KwA = 3,0 dB(A)

SPECIALE VEILIGHEIDSWAARSCHUWINGEN

BEWAAR VOOR TOEKOMSTIGE REFERENTIE

Let op: Lees alle veiligheidswaarschuwingen en -instructies voordat u de machine gebruikt. Het niet opvolgen van deze waarschuwingen en instructies kan leiden tot elektrische schokken, brand en/of ernstig letsel.

Deze grasmaaier is niet bedoeld voor gebruik door personen (inclusief kinderen) met beperkte fysieke, sensorische of mentale capaciteiten, of door personen met gebrek aan ervaring en kennis, tenzij onder toezicht of met instructies van een persoon die verantwoordelijk is voor hun veiligheid.

Kinderen moeten onder toezicht staan zodat zij niet met de grasmaaier spelen.

WAARSCHUWING: Gebruik voor het opladen van de batterij uitsluitend de afneembare voedingseenheid die bij dit apparaat is geleverd. Veiligheidsrichtlijnen voor gebruik

Lees en begrijp de instructies. Zorg dat u bekend bent met de bedieningselementen en het juiste gebruik.

Laat mensen die niet bekend zijn met deze instructies of kinderen de grasmaaier niet gebruiken.

De bestuurder is verantwoordelijk voor ongevallen of gevaren voor andere mensen of eigendommen.

Vorbereiding voor gebruik

Controleer regelmatig het maaigebied en verwijder stenen, takken, draden, botten en andere vreemde voorwerpen.

Controleer regelmatig de snijmessen, bouten en het snijmechanisme op slijtage en beschadigingen. Vervang versleten of beschadigde messen en bouten per set.

Zet de grasmaaier uit, draag beschermende handschoenen en behandel de messen voorzichtig. Draaien van één mes kan andere messen laten bewegen.

WAARSCHUWING: Gebruik de grasmaaier niet zonder dat de beschermkap correct op zijn plaats zit.

Veilige werking

Gebruik het apparaat nooit als de beschermingen defect zijn of niet aanwezig zijn.

Houd handen en voeten weg van draaiende onderdelen.

Til of draag de grasmaaier niet terwijl deze draait.

Schakel de grasmaaier uit voordat u verstoppingen verwijdert, schoonmaakt of eraan werkt.

Breng geen wijzigingen aan in het originele ontwerp van de grasmaaier—wijzigingen zijn op eigen risico.

Start de grasmaaier alleen zoals aangegeven en

houd uw handen en voeten uit de buurt van de messen.

Plaats geen voorwerpen op de grasmaaier of het laadstation.

Gebruik de grasmaaier niet met defecte messschijven, messen, schroeven, moeren of kabels.

Schakel de grasmaaier uit als u deze gedurende langere tijd niet gebruikt.

De grasmaaier start alleen als deze is ingeschakeld en de juiste pincode is ingevoerd.

Vermijd gebruik bij slecht weer, vooral bij onweer.

Raak geen bewegende delen aan voordat ze volledig tot stilstand zijn gekomen.

Laat de grasmaaier niet onbeheerd achter als er huisdieren, kinderen of mensen in de buurt zijn.

Zorg voor balans en voorkom overstrekking; loop, ren niet, vooral niet op hellingen.

Draag altijd stevig schoeisel en een lange broek tijdens het werken.

Koppel de stroom los of schakel het apparaat uit voordat u:

- Blokkades verhelpt.
- Controleert, schoonmaakt of onderhoudt.
- De machine inspecteren na het raken van een vreemd voorwerp.
- Abnormale trillingen onderzoekt.

Veiligheid elektrische kabel

Sluit een beschadigd snoer niet aan en raak het niet aan voordat u het apparaat hebt losgekoppeld van de voeding; beschadigde snoeren kunnen delen onder spanning blootstellen.

Als het snoer beschadigd raakt of in de knoop raakt, haal dan de stekker uit het stopcontact voordat u het snoer ontwart. Trek aan de stekker, niet aan het snoer. Reparaties moeten door een gekwalificeerde technicus worden uitgevoerd.

Veiligheid op openbare plaatsen

Plaats in openbare ruimtes waarschuwingborden rond de maaizone met de tekst:

'WAARSCHUWING! Automatische grasmaaier! Blijf uit de buurt van de machine! Houd toezicht op kinderen!'

Onderhoud en opslag

Schakel de stroom altijd uit wanneer de grasmaaier ondersteboven ligt of wanneer u eronder werkt.

Reinig niet met een hogedrukreiniger. Water kan elektronica beschadigen.

Draag handschoenen bij het vervangen van messen.

Zorg ervoor dat alle bevestigingsmiddelen goed vastzitten voor een veilige werking.

Inspecteer wekelijks; vervang versleten of beschadigde onderdelen.

Gebruik alleen de juiste vervangingsmessen.

Laad batterijen alleen via het dockingstation op. Onjuist opladen kan een elektrische schok of oververhitting van de batterij veroorzaken.

Onderhoud de grasmaaier volgens de instructies van de fabrikant.

Advies: Sluit de grasmaaier aan op een stroomcircuit dat is beveiligd door een aardlekschakelaar (RCD) met een uitschakelstroom van maximaal 30 mA.

Veilig transport

Gebruik bij transport over lange afstanden de originele verpakking.

Om binnen het werkgebied te verplaatsen:

- Druk op STOP.
- Draag de grasmaaier aan de achterste handgreep, met de messchijf van u af gericht.

Veiligheidswaarschuwingen voor accu's

Demonteer, open of versnipper de accu niet.

Nooit de accu kortsluiten. Bewaar het uit de buurt van geleidende materialen.

Houd uit de buurt van hitte, vuur en direct zonlicht.

Vermijd mechanische schokken.

Bij lekkage, vermijd contact met huid of ogen, spoel met veel water en raadpleeg een arts.

Bij inslikken, onmiddellijk medische hulp inschakelen.

Schoon en droog houden.

Gebruik bij normale kamertemperatuur (20°C ± 5°C).

Gooi verschillende soorten batterijen apart weg. Laad alleen op met de gespecificeerde GROUW-lader.

Gebruik alleen accupakketten die specifiek voor het apparaat zijn ontworpen.

Buiten bereik van kinderen houden.

Bewaar de producthandleiding voor referentie.

Voer batterijen op de juiste manier af.

Meng geen cellen van verschillende fabrikanten, capaciteiten, afmetingen of typen.

Accu's mogen alleen door gekwalificeerd personeel worden vervangen.

Aanvullende waarschuwingen

WAARSCHUWING: De grasmaaier kan gevaarlijk zijn als deze verkeerd wordt gebruikt. Lees en begrijp de handleiding van de operator voordat u het apparaat gebruikt.

WAARSCHUWING: Houd een veilige afstand tijdens het werken.

WAARSCHUWING: Schakel de grasmaaier uit voordat u deze optilt of eraan werkt.

WAARSCHUWING: Rijd niet op de grasmaaier.

SPECIALE VEILIGHEIDSINSTRUCTIES VOOR DE OPLADER

Lees de handleiding voordat u gaat opladen.

Na het opladen de acculader loskoppelen van het lichtnet. Verwijder vervolgens de chassisverbinding en vervolgens de accuverbinding.

Laad een lekkende accu niet op.

Gebruik de opladers niet voor andere doeleinden dan waarvoor ze zijn ontworpen.

Controleer voor het opladen of uw oplader geschikt is voor de lokale netspanning.

Bescherm het oplaadapparaat tegen vocht.

Gebruik het oplaadapparaat niet in de buitenlucht.

Vorkom dat de contacten van de accu of de oplader kortsluiten.

Respecteer de polariteit '+/-' bij het opladen.

Open het apparaat niet en houd het buiten bereik van kinderen.

Laad geen accu's op van andere fabrikanten of modellen die niet geschikt zijn.

Zorg ervoor dat de verbinding tussen de oplader en de batterij correct is geïmplementeerd en niet wordt gehinderd door vreemde voorwerpen.

Houd de sleuven van de oplader vrij van vreemde voorwerpen en bescherm tegen vuil en vocht.

Bewaar op een droge en vorstvrije plaats.

Zorg er bij het opladen van batterijen voor dat de oplader zich in een goed geventileerde ruimte bevindt en uit de buurt van brandbare materialen.

Batterijen kunnen heet worden tijdens het opladen. Overlaad geen enkele

batterijen. Zorg ervoor dat batterijen en laders niet onbeheerd worden achtergelaten tijdens het opladen.

Laad geen niet-oplaadbare batterijen op, omdat deze oververhit kunnen raken en kapot kunnen gaan.

Een langere levensduur en betere prestaties worden behaald als de batterij wordt opgeladen bij een luchttemperatuur tussen 18°C en 24°C.

Laad de batterij niet op bij een luchttemperatuur lager dan 4,5°C of hoger dan 40,5°C. Dit is belangrijk omdat het ernstige schade aan de batterij kan voorkomen.

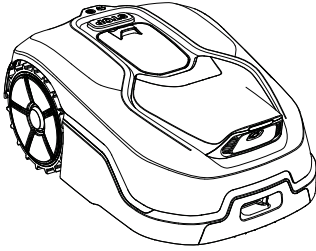

Robotmaaier

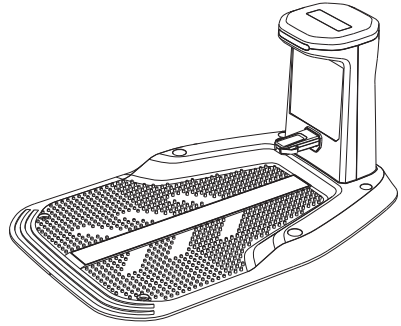

Laadstation



6 x
bevestigingsschroeven
voor laadstation



6 x Extra messen en
schroeven



1x Inbussleutel H5

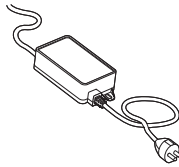

Stroomadapter



Gebruikershandleiding

U heeft ook nodig



ONDERDELEN

1. Kap
2. Snijhoogte-aanpassing
3. Bedieningspaneel
4. STOP-knop
5. Regensensor
6. Ledlamp
7. Camera
8. Oplaadcontact

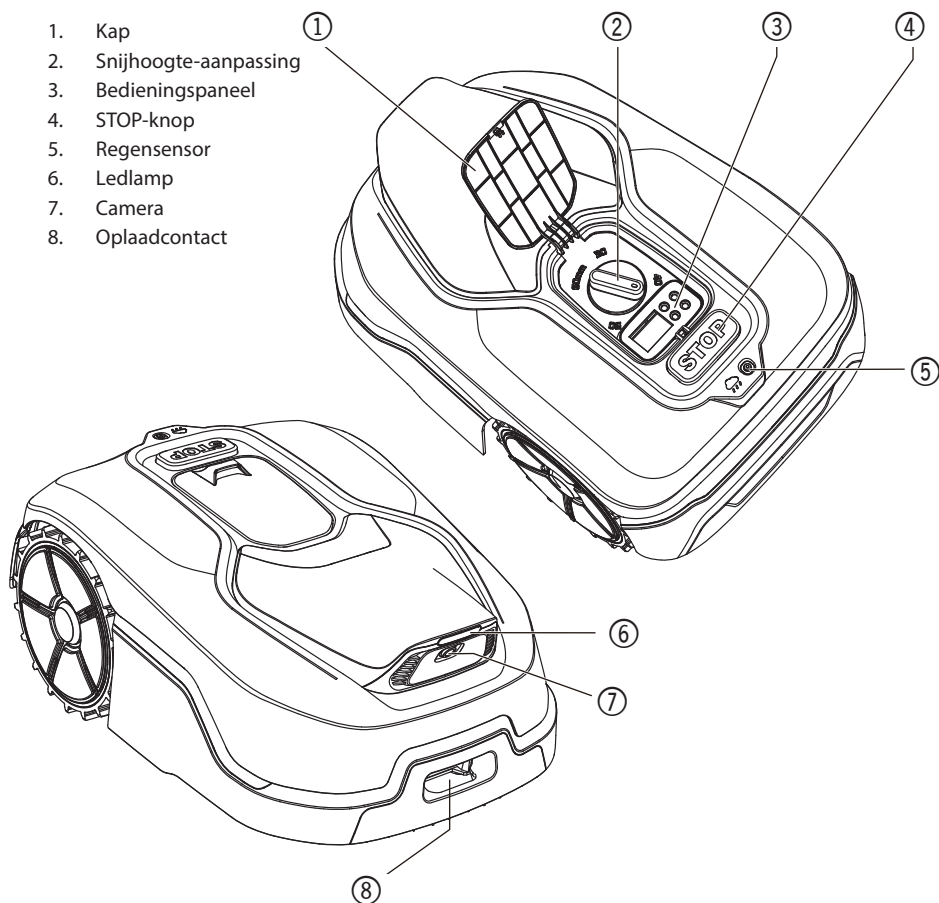

HOOFDFUNCTIES

In het volgende gedeelte willen we u helpen beter te begrijpen hoe uw grasmaaier werkt.

De grasmaaier beschikt over een camerasensor en kunstmatige intelligentie (AI) waardoor hij autonoom kan werken.

Hij kan gazon- en niet-gazongebieden identificeren, weet wanneer hij terug moet keren naar zijn laadstation, detecteert regen, stopt bij problemen en navigeert om obstakels heen. Voor de veiligheid stopt de grasmaaier automatisch de rotatie van de schijf als hij wordt opgetild of als er andere veiligheidsproblemen optreden.

GRENSBEHEER

U hoeft geen grensdraad of antenne te

installeren, geen onderhoud uit te voeren en zich geen zorgen te maken over het signaal. Met behulp van deep learning-technologie herkent de grasmaaier grenzen en maait automatisch delen met gras, en vermijdt delen zonder gras. Om veilig over uw gazon te kunnen navigeren, dient u speciale aandacht te besteden aan bepaalde scenario's. Zie het gedeelte 'Patrouille en Planning' voor meer informatie.

OBSTAKELONTWIJING

De grasmaaier detecteert objecten voor zich in realtime met behulp van AI-cameratechnologie en een steeds uitbreidende database van afbeeldingen. Het apparaat vermijdt objecten die geen gras zijn, zoals boomstronken, waterleidingen en ballen.

EENVOUDIG SCHOONMAKEN

De grasmaaier is IPX5-waterdicht en kan worden afgespoeld met een standaard tuinslang.

LAADT ZICHZELF OP

Wanneer uw grasmaaier moet worden opgeladen, stopt hij met maaien en volgt hij de grens tegen de klok in terug naar het laadstation.

Zodra het opladen voltooid is, hervat de grasmaaier automatisch het maaien of blijft in het laadstation staan, afhankelijk van het maaischema.

REGENSENSOR

Uw grasmaaier is 100% weerbestendig en kan prima buiten worden gebruikt. Maar nat gras maaien geeft niet het beste resultaat. De grasmaaier is uitgerust met een regensensor die regen detecteert en de maaier vertelt te stoppen met maaien en terug te keren naar het laadstation.

Na een regenbui begint de grasmaaier opnieuw wanneer het gras niet meer nat is. De standaard regenvertraging is 180 minuten. U kunt de instelling voor de regenvertraging wijzigen via de app.

GEEN GRASMAAISEL MEER VERZAMELEN

Het dagelijkse maaien van de grasmaaier zorgt voor zeer korte maaisels die niet geharkt hoeven te worden. Deze maaisels zijn een perfecte organische voedingsstof voor uw gazon. Regelmatig maaien verhoogt de dichtheid van het gras en voorkomt effectief de verspreiding van onkruid.

SNIJHOOGTE

De snijhoogte van uw grasmaaier kan worden aangepast van 30 mm tot 60 mm. Voordat u de grasmaaier voor de eerste keer start, moet u ervoor zorgen dat het gras niet langer is dan 10 cm. Als het langer is, maai het gras dan eerst met een gewone grasmaaier voordat u de grasmaaier gebruikt. Als u de hoogte van uw gras aanzienlijk wilt verkorten, raden wij aan om dit stapsgewijs te doen door de Snijhoogte aan te passen.

VEILIGHEID & PINCODEBESCHERMING

Om te voorkomen dat onbevoegden de grasmaaier kunnen gebruiken, is deze beveiligd met een Pincode die u eenvoudig kunt instellen. Als de grasmaaier verbonden is met uw wifi-netwerk, kunt u hem via de app op uw smartphone vergrendelen.

TIPS VOOR EFFICIËNT MAAIEN

Maaitijden zijn afhankelijk van verschillende factoren, dus voor elk gazon verschillend.

Pas geleidelijk de tijd aan die u de grasmaaier dagelijks laat maaien, totdat u de meest geschikte instelling gevonden hebt.

Uw robotmaaier kan gebieden van verschillende grootte maaien, hoewel dit afhangt van diverse factoren, zoals:

- Soorten gras op uw gazon en hun groeisnelheid.
- Scherppte van de messen.
- Vochtigheid.
- Omgevingstemperatuur.
- Aantal obstakels op uw gazon.

De snijhoogte van de grasmaaier kan worden ingesteld tussen 3 cm en 6 cm. Voordat u de grasmaaier voor de eerste keer start, moet u het gras maaien tot een hoogte van maximaal 10 cm met uw handgrasmaaier.

Stel vervolgens de snijhoogte van uw grasmaaier in op de maximale instelling (5 cm/6 cm) voor de eerste maaibeurt.

Uw grasmaaier werkt het best bij droog weer. Nat gras kan zich ophopen op de messenschijf en in de motor, wat kan leiden tot gripverlies en slippen tijdens het werken. Uw grasmaaier is gevoelig voor onweer. Bij onweer beschermt u de grasmaaier door het laadstation los te koppelen en ervoor te zorgen dat de grasmaaier niet wordt opgeladen.

Uw grasmaaier houdt van gras maaien en vereist dat de snijmesses in goede staat worden gehouden voor optimaal maaien. Uw grasmaaier kan de meeste taken zelfstandig uitvoeren, maar heeft soms uw hulp nodig om schade te voorkomen.

- Laat de grasmaaier nooit over grind rijden.
- Verwijder of verhinder toegang tot obstakels waar de grasmaaier per ongeluk op zou kunnen klimmen en zijn messenschijf zou kunnen beschadigen.
- Verwijder alle vuil en vreemde voorwerpen van uw gazon.

AAN DE SLAG

PATROUILLE EN PLANNING

Het is eenvoudiger om uw grasmaaier gebruiksklaar te maken als u deze instructies zorgvuldig opvolgt.

- Patrouilleer uw gazon om de installatie te plannen.
- Installeer het laadstation
- Sluit het laadstation aan op de netspanning
- Laad de grasmaaier volledig op en schakel hem in
- Controleer het te maaien gebied en maak je klaar om te maaien

1. INSPECTEER UW GAZON OM DE INSTALLATIE TE PLANNEN.

1.1 Plan voor het laadstation
(Zie figuur 1 - figuur 3)

Het laadstation is voor het opladen van de batterij van uw grasmaaier. Het is ook de parkeerplaats waar hij rust tussen de ene maaisessie en de volgende.

Zoek een geschikte plek, rekening houdend met het volgende:

A. Het station moet op vlak terrein staan voor een effectieve aansluiting.

B. Er is 2 m recht rijpad nodig zodat de grasmaaier de rand kan volgen en het laadstation kan bereiken.

C. Er is geen groot stuk kale grond of dun gras binnen het 2 m lange rijpad naar het laadstation.

D. De QR-code op de laadtoeren moet duidelijk zijn.

E. Het apparaat moet van stroom worden voorzien en mag niet verder dan 8 meter van een netspanning stopcontact verwijderd zijn.

F. Kies indien mogelijk een schaduwrijke plek, aangezien batterijen en opladers niet van oververhitting houden.

G. Vermijd plaatsen dichtbij sproeiers.

H. Zorg ervoor dat de grasmaaier recht naar het laadstation rijdt en tegen de klok in weer wegrijdt.

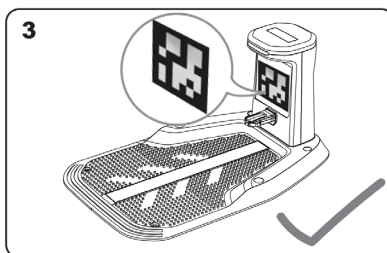
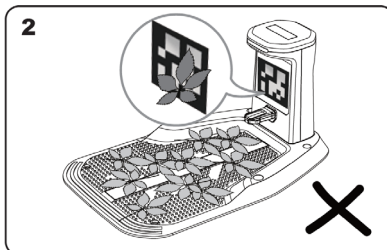
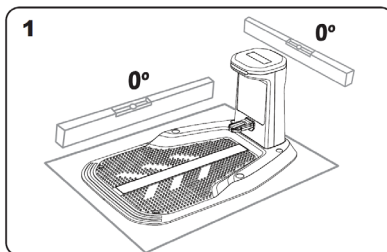

1.2 INSPECTEER UW GAZON

A. Snijhoogte

Het wordt aanbevolen om de Snijhoogte bij de eerste maaibeurt lager dan 12 cm te houden.

B. Stapels spullen (Zie figuur 4-5)

Wij raden aan om bladeren en wilde bloemen van het gazon te verwijderen, anders ziet de grasmaaier deze als obstakels en zal deze gebieden vermijden.

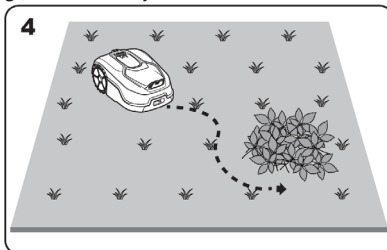

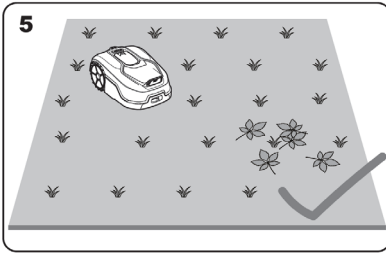

C. Beschermde gebied (Zie figuur 6-7)

Als er bloemperken, begroeiing of andere waardevolle planten in uw tuin of op de erfgrens staan die direct met gras verbonden en bedekt zijn, kan de grasmaaier deze tijdens het maaien afsnijden. Wij adviseren om deze gebieden af te bakenen met afscheidingen of hekken, of een grasvrij pad van minimaal 5 cm breed aan te leggen.

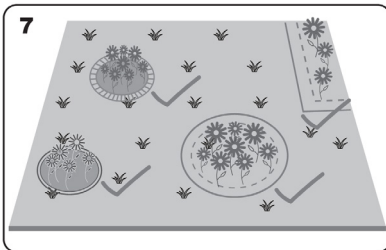
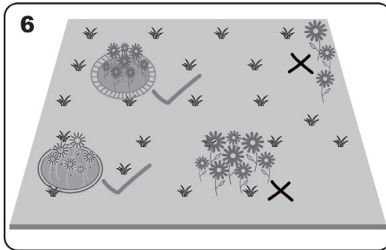

D. Hoog gras

Als er hoog gras langs de erfgrens staat en de hoogte ervan meer dan 15 cm is, maai het dan tot onder de 15 cm. Dit is vooral belangrijk als er plassen of gaten onder het hoge gras verborgen zitten.

E. Aangrenzend gras

Als uw gazon grenst aan het gazon van uw burens, adviseren wij om een grasvrij pad van minimaal 5 cm breed als afscheiding aan te leggen.

F. Smalle doorgang (zie figuur 8)

Zorg ervoor dat smalle doorgangen waar uw grasmaaier doorheen moet, breder zijn dan 1 m.

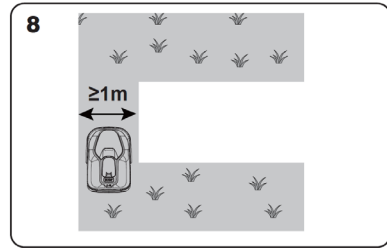

NU DE MOUWEN OPSTROPEN

Zodra u de installatie gedetailleerd heeft gepland, kunt u beginnen. Voordat u begint, kunt u uw oude grasmaaier nog een laatste keer gebruiken om het gazon bij te werken. Dit maakt de installatie eenvoudiger.

2. INSTALLEER HET LAADSTATION

Plaats het laadstation

Optie A: Plaats het laadstation in de hoek van uw gazon (zie Afb. 9).

De grasmaaier heeft minimaal 2 m recht pad nodig aan de voorkant en 15–30 cm vanaf de gazongrens.

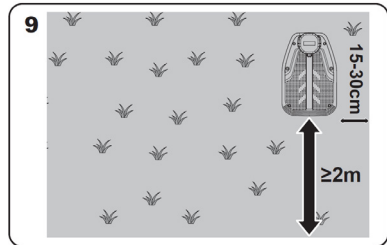

Optie B: Plaats het laadstation aan één kant van uw gazon (zie Afb. 10).

De grasmaaier heeft minimaal 2 m recht pad nodig aan de voorkant en 15–30 cm vanaf de gazongrens, plus minimaal 1,5 m achter het laadstation om ervoor te zorgen dat het gras gemaaid kan worden.

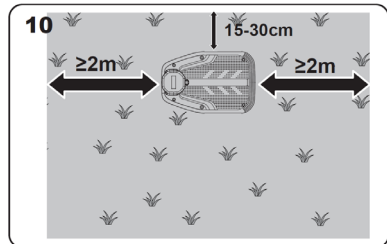

Controlelijst laadstation:

- A. Binnen bereik van de netspanning
- B. In de schaduw (indien mogelijk)
- C. Geen obstakels en geen dun gras binnen het 2 m lange rechte pad naar het laadstation
- D. Vlakke of egale locatie
- E. Geen irrigatiesproeiers in de buurt

Bevestig het laadstation op de gekozen locatie (zie figuur 12)

- A. Monteer de laadstationplaat, maak deze plat en draai de verbindingen vast.
- B. Plaats de laadtoren in de basisplaat en bevestig deze vervolgens aan de grond met de meegeleverde schroeven en inbussleutel.
- C. Als u het apparaat op een harde ondergrond plaatst, zet het dan vast met pluggen en schroeven.

Let op: Het is aan te raden het laadstation op een vlakke, harde ondergrond te monteren.

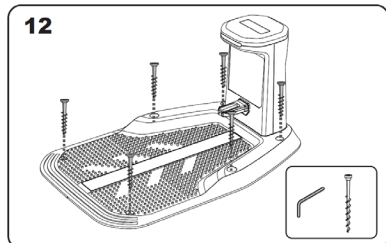

3. SLUIT HET LAADSTATION AAN OP DE NETSPANNING

A. Sluit het laadstation aan op het netspanningsstopcontact (zie figuur 13).

LET OP: Leg de adapter niet op de grond waar water zich kan ophopen.

B. Als de verbinding correct is, zal de LED blauw oplichten.

C. Plaats de grasmaaier op de basis en zorg ervoor dat er goed contact is (zie Afb. 14). Zodra de batterij volledig is opgeladen, zal de LED blauw branden.

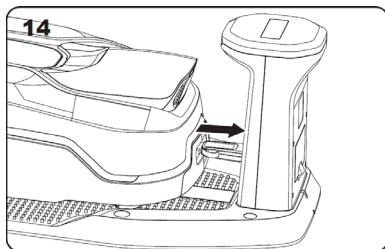
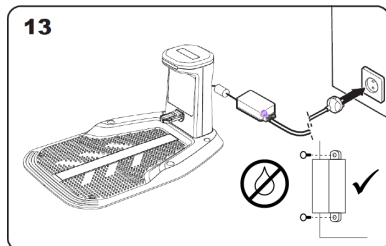

4. Laad de grasmaaier volledig op en zet hem vervolgens aan (zie Afb. 15)

Laat de batterij volledig opladen voordat u de grasmaaier gebruikt. Tijdens het opladen kunt u de instructies doornemen en de grasmaaier verbinden met uw wifi-netwerk.

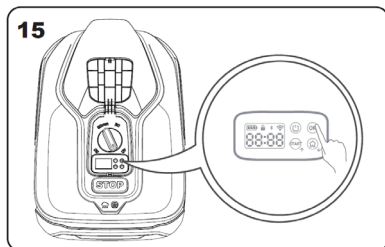

5. Controleer het maaigebied en maak u klaar om te maaien.

Wij raden aan uw grasmaaier eerst langs de grens te laten rijden om het maaigebied te identificeren voordat u begint.

VOORBEREIDING

Volg de beknopte installatiehandleiding die bij het product is geleverd. Verwijder stenen, los hout, draden, stroomkabels en andere vreemde voorwerpen uit het snijgebied. Zorg ervoor dat het oppervlak egaal is, zonder greppels, geulen of hellingen die steiler zijn dan 15° (27%), omdat deze de grasmaaier kunnen hinderen.

Wij adviseren uw gazon één keer te maaien met een conventionele grasmaaier vóór de installatie, voor de eerste maaibeurt van het seizoen en wanneer het grasmaaisel langer is dan 10 cm.

SNIJHOOGTE AANPASSEN (ZIE FIG. 16)

Het is aan te raden om de snijhoogte van het gras aan te passen voordat u gaat maaien.

De snijhoogte van uw grasmaaier kan worden aangepast van 30 mm tot 60 mm. Voordat u de grasmaaier voor de eerste keer start, moet u ervoor zorgen dat het gras niet langer is dan 10 cm.

LET OP: De grasmaaier is ontworpen om kleine stukjes gras te maaien die op de grond vallen en als meststof dienen.

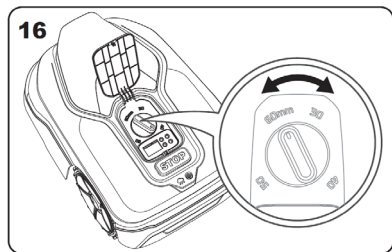

OPLADEN (ZIE FIG. 17)

Nadat de installatie is voltooid, plaats uw grasmaaier op het laadstation en zorg dat er goed contact is met de basis. Zodra de batterij volledig is opgeladen, brandt de LED blauw.

LET OP:

- Plaats het basisstation op een zo open mogelijke plek met een goed wifi-signaal. Zorg ervoor dat geen objecten het signaalgebied blokkeren.
- Tijdens het opladen wordt de grasmaaier automatisch bijgewerkt naar de nieuwste versie, of u kunt upgraden via de app.
- De witte richtlijn op het laadstation helpt de grasmaaier nauwkeurig uit te lijnen bij het terugkeren naar het laadstation. Beschadig of wijzig deze richtlijn niet.

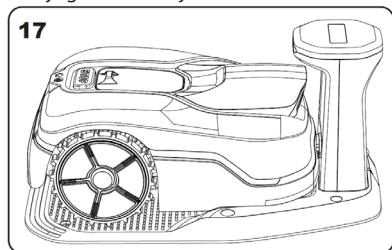

DE ADAPTER AANSLUITEN OP HET LAADSTATION

Sluit de laagspanningskabel van het laadstation aan op de lader. Bij het aansluiten, zorg ervoor dat de pijlen op de connectoren van het netsnoer zijn uitgelijnd, sluit goed aan en draai de buitenste ring stevig vast. De connectoren kunnen moeilijk aan te sluiten zijn omdat ze vochtbestendig zijn. Draai de connectoren goed vast.

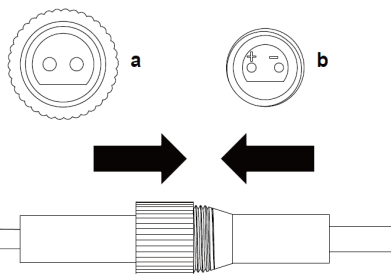
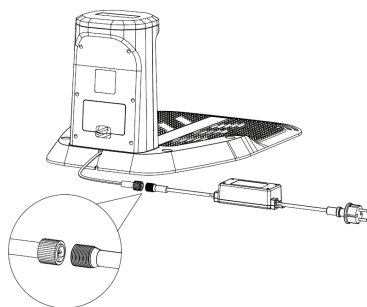

Blauw licht knippert

De grasmaaier is niet verbonden met het laadstation, of de grasmaaier is aangesloten op het laadstation maar het opladen is voltooid.

Rood licht brandt constant

Opladen

Rood licht knippert

Fout; Onder-/overspanning, overstroom

ONDERHOUD

Haal de stekker uit het stopcontact voordat u afstellingen, service of onderhoud uitvoert.

Uw lader vereist geen extra smering of onderhoud. Gebruik nooit water of chemische reinigingsmiddelen om uw oplader schoon te maken. Veeg schoon met een droge doek. Bewaar uw oplader altijd op een droge plek,

GEBRUIK

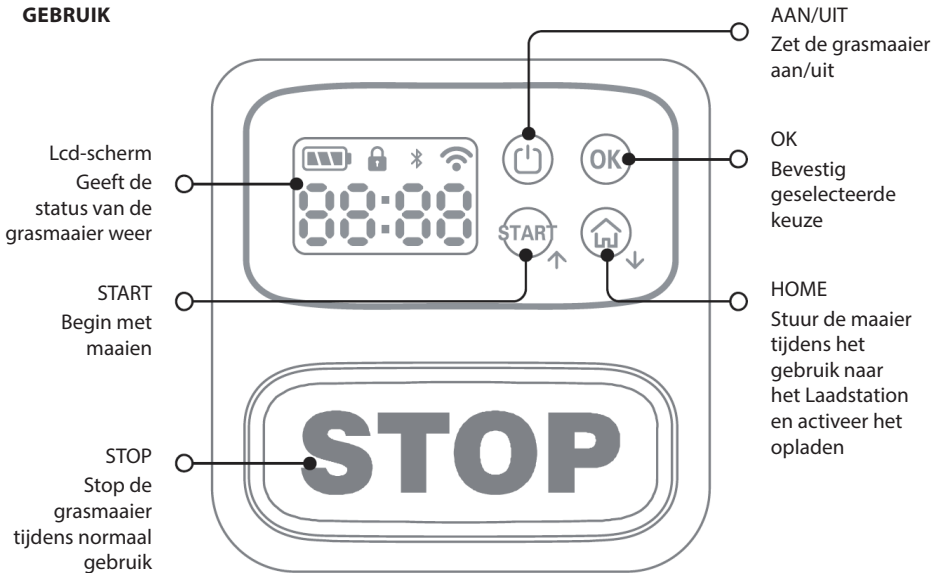

KEN HET BEDIENINGSPANEEL

Het bedieningspaneel van de grasmaaier geeft de belangrijkste functies weer in een minimalistisch ontwerp.

Voor geavanceerde functies biedt de gratis grasmaaier-app meer opties in een uitgebreidere interface.

START DE GRASMAAIER

LET OP: Verwijder voor gebruik eerst de sticker van de camera.

1. Start de grasmaaier voor de eerste keer (zie Afb. 18):

- Zorg dat de maaier in het laadstation staat en oplaadt.
- Houd de aan/uit-knop ingedrukt tot het scherm oplicht.
- Druk 4x op OK om pincode 0000 in te voeren en te ontgrendelen.
- Wanneer 00:00 verschijnt, is hij klaar. Druk Start + OK om te starten.
- Na het in kaart brengen: druk OK om te bevestigen. Druk daarna Start + OK om te beginnen met maaien.

LET OP: De grasmaaier schakelt automatisch in nadat u deze op het laadstation heeft geplaatst en verbinding hebt gemaakt met de laadpinnen terwijl de stroom uitgeschakeld is.

- U kunt de grasmaaier te allen tijde stoppen door op de STOP-knop te drukken.
- Druk op de START-knop en vervolgens op OK. De grasmaaier start.

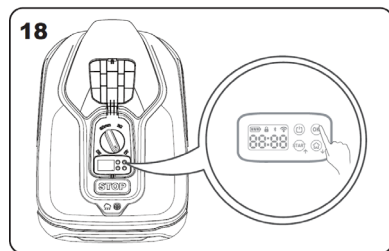

2. Identificeer de werkomgeving (zie figuur 19 - 20)

Tijdens de eerste keer opstarten moet de grasmaaier het werkgebied bevestigen. Als u een enkel gazon heeft, volg dan de onderstaande stappen:

- A. Plaats de grasmaaier in het laadstation binnen het aangegeven werkgebied en zorg dat deze is opgeladen.
- B. Start de grasmaaier, deze zal het laadstation verlaten en de rand van het gazon opzoeken.
- C. De grasmaaier rijdt langs de grens, keert terug naar het laadstationgebied en stopt. Het scherm knippert zoals hieronder aangegeven

(zie Afbeelding 20), terwijl u de werkzone bevestigt.

D. Druk op de OK-knop om de kaart te bevestigen, waarna de robot automatisch begint te werken. Houd indien nodig de HOME-knop 3 seconden ingedrukt om de actie te annuleren.

LET OP: Als de grasmaaier langer dan 10 seconden wordt opgetild, verplaatst of gekanteld, definieer dan het werkgebied opnieuw. Voor instructies over het identificeren van de werkzone, raadpleeg de eerdere secties.

19



20

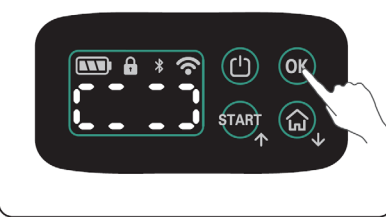

MAAI HET GAZON NIET 'S NACHTS.

Om de kans te verkleinen dat u tijdens de werking van de machine wilde dieren en huisdieren tegenkomt, moet u de machine niet gebruiken bij schemering of zonsopgang. Gebruik de app om dit te vermijden.

BATTERIJ OPLADEN

Uw grasmaaier beschikt over intelligent batterijbeheer dat het gebruik optimaliseert om de levensduur te maximaliseren.

Tijdens het maaien keert uw grasmaaier automatisch terug naar het Laadstation wanneer het moet opladen. Na het beëindigen van een maaisessie of in het Laadstation, kan uw grasmaaier dit niet direct doen. Als de batterijlading boven de drempel is, blijft uw grasmaaier in het Laadstation zonder op te laden. Als de lading van de Batterij onder de drempel daalt, wordt het opladen hervat. Dit onderhoudt de conditie van de batterij van uw grasmaaier.

APP

Let op: De grasmaaier is een IoT-apparaat (Internet of Things). Om de volledige functionaliteit te benutten en de nieuwste software te behouden, moet het apparaat via uw wifi-netwerk met internet verbonden zijn.

VOORBEREIDING VOOR AANSLUITING

1. Download de app (zie figuur 21)

Zoek de app op in Google Play of de Apple App Store, of scan de QR-code op de grasmaaier (zoals weergegeven in de afbeelding) om de app te downloaden.

21



2. Zorg ervoor dat u het juiste wachtwoord voor het wifi-netwerk gebruikt.

3. Controleer uw wifi-instellingen en:

- Zorg ervoor dat de grasmaaier werkt met een 2,4GHz- of 5GHz-wifisignaal.
- Zorg ervoor dat uw grasmaaier zich in dezelfde routeromgeving bevindt als uw smartphone.
- Houd de grasmaaier, uw smartphone en uw router tijdens de verbinding zo dicht mogelijk bij elkaar.

Let op: De grasmaaier voert alleen opdrachten van de app uit als hij zich op een locatie met een goed wifisignaal bevindt.

VERBIND DE GRASMAAIER MET HET INTERNET

- Open de app op uw mobiele telefoon.
- Registreer uw account en log in met uw mobiele nummer of e-mailadres.
- Selecteer uw wifi-netwerk.

VERBIND DE GRASMAAIER MET DE APP

- Schakel Bluetooth in op uw mobiele telefoon en zorg ervoor dat deze verbonden is met wifi.
- Controleer of het Bluetooth-lampje van de grasmaaier knippert. Normaal gesproken wordt Bluetooth automatisch geactiveerd wanneer de grasmaaier wordt ingeschakeld.

- Open de app en log in. Klik op het pictogram "+" in de rechterbovenhoek van de startpagina en klik vervolgens op 'Add Device'. De app geeft de beschikbare apparaten weer. Selecteer de gewenste grasmaaier. Kies hetzelfde wifi-netwerk als uw telefoon, voer het wifi-wachtwoord in en klik op 'Complete' om de verbinding te voltooien. U kunt nu de werkstatus van de maaier controleren en instellingen aanpassen in de app. Het verbindingproces kan enkele seconden tot enkele minuten duren. Zodra de verbinding tot stand is gebracht, brandt het wifi-lampje continu.

Opmerkingen:

- Zowel 2,4GHz- als 5GHz-wifi wordt ondersteund.
- Plaats de grasmaaier op een plek met een sterk wifi-sigitaal.

- Vanwege app-updates kunnen de werkelijke stappen afwijken van de stappen die in deze handleiding worden beschreven. Volg de instructies voor uw huidige app-versie.

DE GRASMAAIER HANDMATIG LOSKOPPELEN VAN DE APP

Houd de OK-knop langer dan 3 seconden ingedrukt om het apparaat te verwijderen en voer vervolgens de Pincode in om te bevestigen.

VIA DE APP

1. Startschermweergave



2. Instellen van maaitijd

Uw grasmaaier stelt zelf een automatisch schema en werktijd samen op basis van de grootte van uw gazon en andere factoren. Wij adviseren u deze instellingen niet handmatig aan te passen. Stel de maaitijd in via de app en volg de eenvoudige menu's op het scherm.

Automatisch schema

'Instellingen'->'Schema'->'Automatisch schema'

De grasmaaier past de maaitijd automatisch aan de grootte van uw gazon aan.

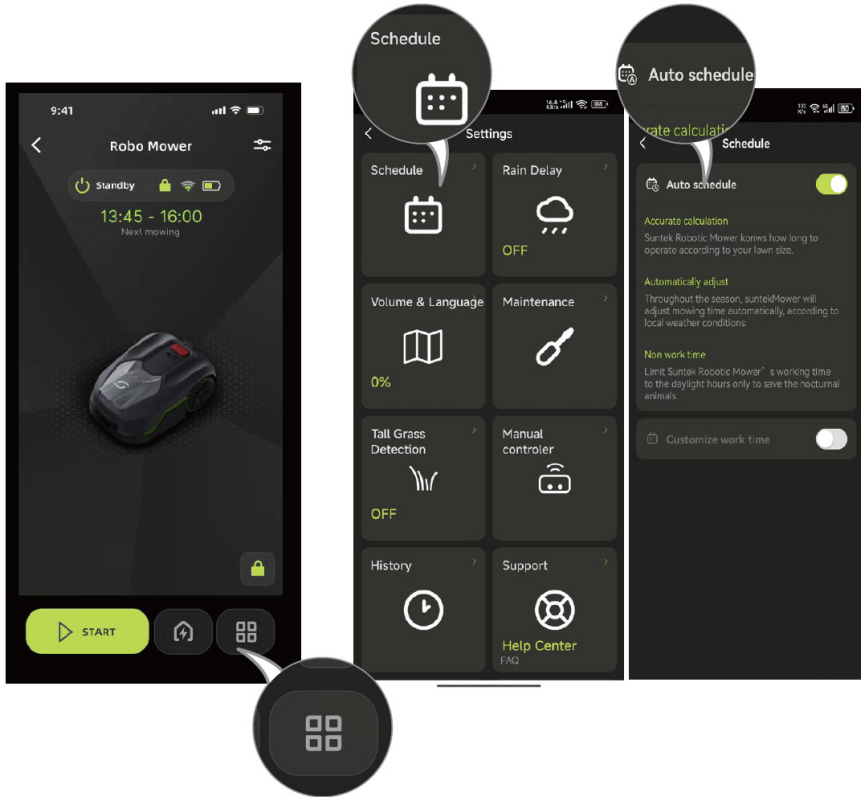

Werktijd aanpassen

1. 'Instellingen' - 'Schema' - 'Werktijd aanpassen'
2. Stel het schema in en sla het op
3. Keer terug naar 'Schema' en schakel de taak in

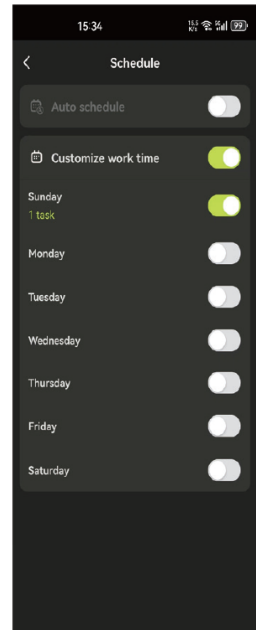
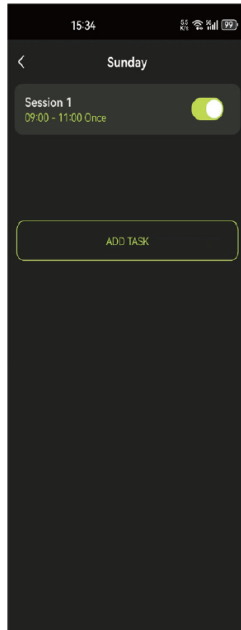
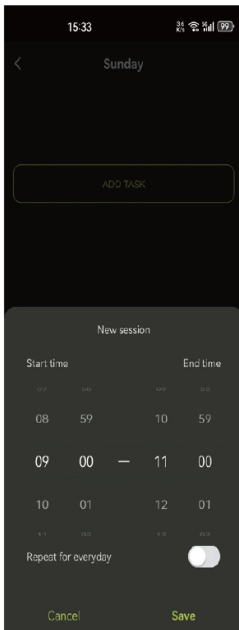
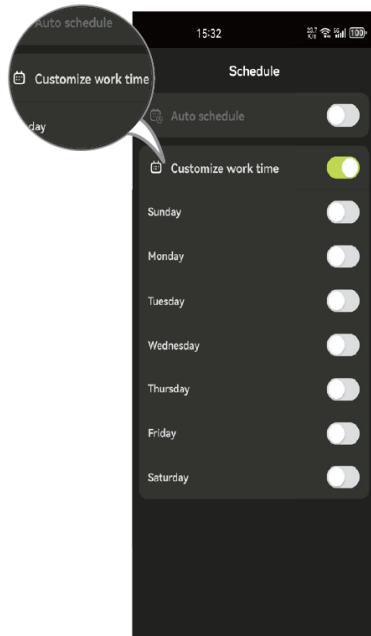
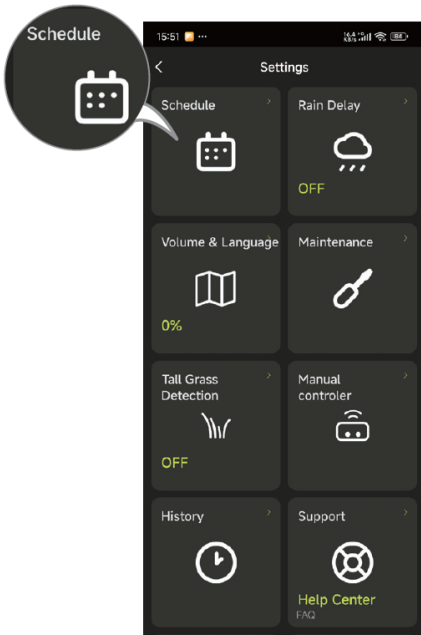

3. Meer instellingen

Er kunnen meer instellingen in de app worden beheerd, zoals 'Apparaat bijwerken/Apparaat verwijderen' en meer.

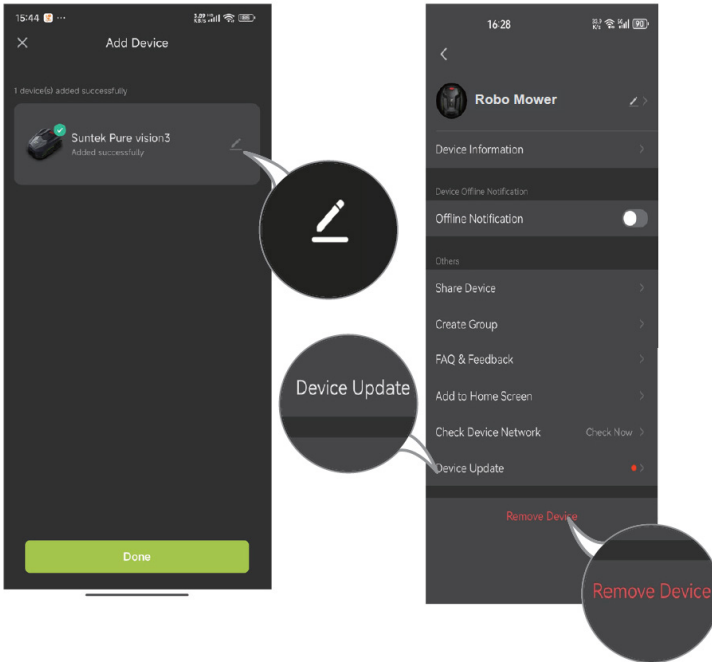

ONDERHOUD

Uw grasmaaier werkt hard en moet regelmatig worden schoongemaakt en gecontroleerd om ervoor te zorgen dat hij jarenlang probleemloos meegaat. Dit gedeelte legt uit hoe u uw grasmaaier in topconditie houdt.

HOUD HET SCHERP

Elk snijmes gaat tot 2 maanden mee als de grasmaaier is geprogrammeerd om dagelijks te maaien.

Controleer altijd of de messen niet beschadigd zijn en vervang ze indien nodig.

Wanneer de messen bot of versleten zijn, vervang ze dan door de reservemessen die bij uw grasmaaier zijn geleverd. Extra reservemessen zijn verkrijgbaar bij de dichtstbijzijnde grasmaaierwinkel.

WAARSCHUWING! Voordat u de messen reinigt, afstelt of vervangt, schakelt u de grasmaaier UIT en draagt u beschermende handschoenen.

DE MESSEN VERVANGEN

Draai de grasmaaier voorzichtig om (fig. 1).

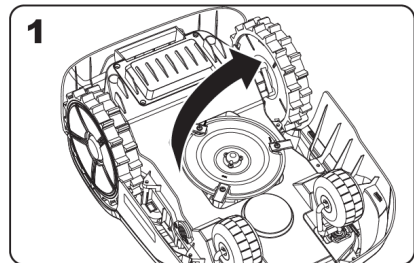

Verwijder de schroeven van de messen met een schroevendraaier (afb. 2-3).

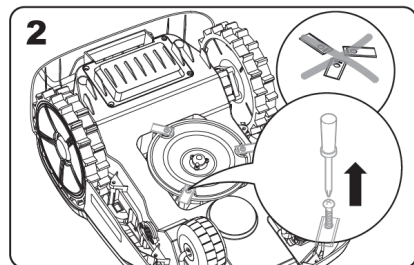

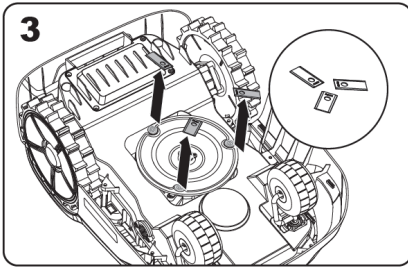

Schroef de nieuwe messen stevig vast (fig. 4–5).

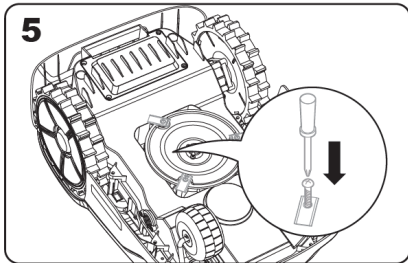
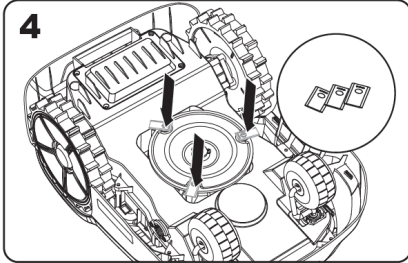

Let op:

Vervang altijd alle messen tegelijk.

Gebruik altijd nieuwe schroeven bij het bevestigen van de messen. Dit zorgt ervoor dat het mes goed vastzit en de draaiende schijf in balans blijft. Gebruik van oude schroeven kan ernstige verwondingen veroorzaken.

Zodra het mes op de messchijf is bevestigd, controleer dan of het vrij kan draaien.

HOUD HET SCHOON

Uw grasmaaier moet regelmatig worden schoongemaakt om de prestaties te behouden, vooral om vuil, gruis en grasresten die tijdens het dagelijkse maaien zijn achtergebleven te verwijderen. Schakel de grasmaaier altijd uit voordat u gaat schoonmaken voor extra veiligheid.

WAARSCHUWING! Gebruik geen tuinslang, hogedrukreiniger of stromend water op uw grasmaaier. Water onder hoge druk kan in de afdichtingen dringen en elektronische of

mechanische onderdelen beschadigen.

Het bovendeel schoonmaken

Maak schoon met een plantenspuit gevuld met water.

Gebruik geen oplosmiddelen of poetsmiddelen.

Gebruik een borstel of schone doek om opgehoopt vuil te verwijderen.

De onderkant schoonmaken

Draai de grasmaaier ondersteboven.

Verwijder vuil en grasresten met een borstel.

Raak de messen niet met uw handen aan. Draag handschoenen ter bescherming.

Maak de messchijf, het chassis en de voorwielen grondig schoon met een zachte borstel of vochtige doek.

Draai de messenschijf om te controleren of deze vrij kan draaien en verwijder vastzittend vuil dat scheuren of schade kan veroorzaken.

Zorg ervoor dat de messen vrij rond hun schroeven kunnen draaien en verwijder obstakels.

De aandrijfwielen reinigen

Verwijder modder van de wielen met een borstel voor een goede grip.

De laadcontacten schoonmaken

Maak de contactpennen op het laadstation en de laadstrips op de grasmaaier schoon met een doek.

Verwijder regelmatig gras of vuil om succesvol opladen te garanderen.

ONDERHOUD VAN DE BATTERIJ

Bewaar de volledig opgeladen accu op een koele, droge plek tussen -20°C en 60°C.

Aanbevolen bedrijfstemperatuur voor de grasmaaier: 0–50°C.

Aanbevolen laadtemperatuur voor de accubatterij: 4–45°C.

De levensduur van de batterij is afhankelijk van het aantal gebruiksuren en de dagelijkse looptijd tijdens het maaiseizoen.

Tijdens opslag:

- Sluit het laadstation aan op stroom (het blauwe lampje gaat aan).
- Plaats de uitgeschakelde grasmaaier op het laadstation.
- Het lampje is rood tijdens het opladen.
- Wanneer volledig opgeladen, wordt het lampje groen.

WINTEROPSLAG

Hoewel de grasmaaier bestand is tegen zwaar weer, is het aan te raden om deze in een schuur of garage te bewaren tijdens de winter.

Voor opslag:

- Grondig reinigen.
- Laad de batterij volledig op.
- Zet de stroom uit.

Voorjaar start-up:

- Update tijd en datum via de app.
- Verwijder oxidatie van de laadcontacten met fijn schuurlijnen.
- Laad de batterij volledig op voordat u gaat maaien.

Als de robotmaaier geen stroom meer heeft en niet kan worden gestart, moet u de robot handmatig terugzetten in het laadstation en opladen voordat u probeert het probleem op te lossen. Voor andere foutcodes moet u de stroom uitschakelen en de robotmaaier opnieuw opstarten.

Welk probleem zich ook voordoet, het is altijd raadzaam eerst te proberen de robotmaaier opnieuw op te starten en te zien of dat het probleem verhelpt. Zet de robotmaaier uit, wacht 10 seconden en zet hem dan weer aan.

Voor verdere hulp en het verhelpen van problemen kunt u contact opnemen met de Schou After Sales.



SCHOU AFTER SALES - robotservice@schou.com

OVER DE GARANTIE

De garantie vervalt:

Als de robotmaaier verkeerd is gebruikt, niet goed is onderhouden, is aangepast, gereviseerd of anderszins is gewijzigd, is gerepareerd door iemand anders dan een erkend servicecentrum of is blootgesteld aan onweer.

Als er niet-originele SCHOU-onderdelen en -accessoires zijn gebruikt met de robotmaaier.

Als de robotmaaier commercieel is gebruikt, inclusief voor verhuur.

De garantie dekt geen:

normale slijtage of schade veroorzaakt door vreemde voorwerpen of ongevallen.

slijtage van onderdelen (bijv. messen, maaischijf, begrenzingsdraad, pennen, connector, enz.), zelfs als de robotmaaier volgens de instructies is gebruikt.

verkeerd of ongeautoriseerd onderhoud en behandeling.

schade en storingen door overbelasting.

Beperkte garantie:

De accu heeft een garantie van 12 maanden.

Dit geldt alleen voor de originele batterij die bij de robotmaaier is geleverd, of een originele batterij met hetzelfde modelnummer als de originele batterij. Ook de reserveaccu van de robotmaaier valt onder de garantie van 12 maanden.

FOUTMELDINGEN

| Foutcode | Beschrijving | Actie |
|----------|---|--|
| E01 | Machine activeert antidiestalblokkering. | Ontgrendel de Pincode en veiligheidsluiting nadat de veiligheid is bevestigd. |
| E02 | Machine activeert noodstopblokkering. | Laat de beveiligingsvergrendeling los nadat u de veiligheid heeft bevestigd. |
| E03 | Machine blokkeert buiten het grasland. | Zorg ervoor dat de machine binnen het grasland is geplaatst en dat het gras in zicht is. Laat de veiligheidsvergrendeling los nadat u de veiligheid heeft bevestigd. |
| E04 | Machine activeert occlusieblokkering. | Controleer of de lens en de voorkant vrij zijn. Laat de veiligheidsvergrendeling los nadat u de veiligheid heeft bevestigd. |
| E05 | Machine activeert hefblokkering. | Zet de machine neer en laat de veiligheidsvergrendeling los nadat u de veiligheid heeft bevestigd. |
| E06 | Machine activeert kantelblokkering. | Zet de machine neer en laat de veiligheidsvergrendeling los nadat u de veiligheid heeft bevestigd. |
| E07 | Machine activeert kantelbeveiliging. | Keer de machine om en laat de veiligheidsvergrendeling los nadat u de veiligheid heeft bevestigd. |
| E08 | Continu botsvergrendeling van de machine | Controleer of de machine niet botst of weerstand ondervindt. Laat de veiligheidsvergrendeling los nadat u de veiligheid heeft bevestigd. |
| E09 | Systeem zelftest abnormale vergrendeling | Herstart de machine. Als er herhaaldelijk fouten optreden, neem dan contact op met de Technische ondersteuning. |
| E10 | Continue abnormale vergrendeling van software | Herstart de machine. Als er herhaaldelijk fouten optreden, neem dan contact op met de Technische ondersteuning. |
| E11 | Langdurige ontgrendeling mislukt en geblokkeerd | Probeer handmatig te ontgrendelen. Laat de veiligheidsvergrendeling los nadat u de veiligheid heeft bevestigd. |
| E12 | Motoronderspanning bescherming vergrendeld | Plaats de machine terug op het laadstation om deze op te laden. |
| E13 | Abnormale vergrendeling van de aandrijfmotor van de machine | Als meerdere pogingen mislukken, neem dan contact op met de Technische ondersteuning. |
| E14 | Abnormaal opladen van de Batterij | Wacht tot de Batterij weer normaal functioneert. Als dit niet het geval is, neem dan contact op met de Technische ondersteuning. |
| E15 | Opladen mislukt | Zorg ervoor dat de laadpalen en QR-codes niet geblokkeerd zijn. |
| E16 | Mapping mislukt | Zorg ervoor dat de machine op de laadpaal staat met een laadsignaal. |
| E17 | Snijmotor blokkeert | Controleer of de motor van de snijkop niet verstrikt zit. Als meerdere pogingen mislukken, neem dan contact op met de Technische ondersteuning. |
| E18 | Aandrijfmotor blokkeert | Controleer of de aandrijfmotor niet verstrikt zit. Als meerdere pogingen mislukken, neem dan contact op met de Technische ondersteuning. |
| E19 | Snijmotor overstroom | Controleer of de motor van de snijkop niet verstrikt zit. Als na een volledige stop een nieuwe poging mislukt, neem dan contact op met de Technische ondersteuning. |
| E20 | Aandrijfmotor overstroom | Controleer of de aandrijfmotor niet verstrikt zit. Als na een volledige stop een nieuwe poging mislukt, neem dan contact op met de Technische ondersteuning. |
| E21 | Kortsluiting/onderbreking in snijmotor | Start de machine opnieuw op na een korte pauze. Als er herhaaldelijk fouten optreden, neem dan contact op met de Technische ondersteuning. |
| E22 | Kortsluiting/onderbreking aandrijfmotor | Start de machine opnieuw op na een korte pauze. Als er herhaaldelijk fouten optreden, neem dan contact op met de Technische ondersteuning. |
| EE0 | Kan de fout niet identificeren | Wacht 1 minuut om te zien of het probleem verdwijnt. Als dat niet het geval is, start u de machine opnieuw op. Als het probleem blijft bestaan, neem dan contact op met de Technische ondersteuning. |
| F01 | Fout bij invoeren Pincode | Start de invoerinterface opnieuw en voer de correcte Pincode in. |

PROBLEMEN OPLOSSEN

| Weergegeven bericht | Waarschijnlijke oorzaak/ gebeurtenis | Corrigerende maatregelen |
|---|--|--|
| Grasmaaier op het station zonder knopreactie | Abnormale omgeving of houding | Controleer het bericht op het scherm en volg de oplossing in de handleiding. |
| Laadpaalindicator knippert rood | Spanningsinstabiliteit of andere storingen | Sluit de lader aan en koppel deze los. |
| Laadpaalindicator brandt niet (blauw ademend licht) | Niet ingeschakeld | Controleer de oplader en de verbindingen met de stroomvoorziening. |
| Grasmaaier draait voor het laadstation tijdens het opladen | Zoekt de grens/laadstation | Houd het gebied voor het laadstation vrij. |
| Grasmaaier draait, maar de messchijf draait niet | Zoekt naar laadstation | Normaal gedrag; het mes stopt tijdens zoeken naar basis. |
| Grasmaaier trilt | Beschadigde messen of ongebalanceerde messenschijf | Vervang beschadigde messen of verwijder vuil. |
| Gras ongelijkmatig gemaaid | Grasmaaier heeft meer tijd nodig, gazon te groot, botte messen of verkeerde Snijhoogte | Zorg voor volledige dekking, gebruik de modus 'Fijn snijden', vervang messen en pas de hoogte geleidelijk aan. |
| Grasmaaier in werkgebied, maar geeft 'niet in werkgebied' aan | Vuile/bedekte camera, puin of dun gras | Reinig de camera, ruim het gebied op, herstart de grasmaaier. |
| Grasmaaier laadt niet op | Geen stroom of slecht contact | Controleer de uitlijning van het netsnoer en de laadcontacten. |
| Maaier stopt in werkgebied | Obstakels, dicht gras, lage maaihoogte of hoge temperaturen | Verwijder obstakels, verhoog de Snijhoogte en hervat de werkzaamheden onder koelere omstandigheden. |
| Kortere bedrijfstijden | Dicht/hoog gras, verstopte messchijf of oude Batterij | Verwijder verstoppingen, maai vaker of vervang de Batterij. |
| Grasmaaier werkt niet op het juiste moment | Onjuiste tijd of planning | Stel de juiste systeemtijd en werkuren in. |
| Kan niet docken met het laadstation | Problemen met de omgeving of vuile contacten | Herstart de grasmaaier, reinig de oplaadpennen/-strips. |
| Blauw licht op laadstation voordat het opladen voltooid is | Oververhittingsbeveiliging | Verplaats de basis naar de schaduw of wacht tot het koeler is. |
| Wielen slippen | Obstakels onder de grasmaaier of nat gras | Verwijder obstakels, maai bij droge omstandigheden. |
| Grasmaaier glijdt uit werkgebied | Lage grip van de wielen | Reinig de wielen voor betere grip. |
| Systeemcrash tijdens opladen of stand-by | Software-/weergavefout | Start de grasmaaier opnieuw. |
| Grasmaaier kan geen verbinding maken met internet | Onjuiste routerinstellingen | Gebruik de juiste 2,4GHz of 5GHz instellingen, maak opnieuw verbinding met het netwerk als de instellingen zijn gewijzigd. |

EU-CONFORMITEITSVERKLARING

| | |
|---------------------|-------------------|
| Fabrikant: | |
| Bedrijfsnaam | Schou Company A/S |
| Adres | Nordager 31 |
| Postcode | 6000 |
| Plaats | Kolding |
| Land | Denmark |

Deze conformiteitsverklaring is uitgegeven onder de volledige verantwoordelijkheid van de fabrikant, die hierbij verklaart dat het product

| | |
|------------------------------|--|
| Productidentificatie: | Product: Robotgrasmaaier 600 m2 PURE VISION Merksnaam: Grouw Artikelnr.: 107260 |
|------------------------------|--|

Foto-identificatie:



conform de voorwaarden van de volgende EG-richtlijn(en) is
(waaronder alle toepasselijke amendementen)

| Referentienummer(s) | |
|---------------------------|--------------|
| Battery Regulation | 2023/1542/EU |
| Outdoor noise directive | 2000/14/EC |
| LVD | 2014/35/EU |
| MD | 2006/42/EU |
| RED | 2014/53/EU |
| EMC | 2014/30/EU |
| ROHS | 2011/65/EU |
| Chemical substances REACH | 1907/2006/EU |

Verwijzingen of normen en/of technische specificaties die van toepassing zijn voor deze conformiteitsverklaring, of delen daarvan:

| Nummers geharmoniseerde norm(en) | |
|---|---|
| EN 50636-2-107:2015+A1+A2+A3 | |
| EN 60335-1:2012+A11+A13+ A1 + A2+ A14+A15 | |
| EN 60335-2-29:2021+A1:2021 | EN 60335-1: 2012+A11+A13+A14+A15+A2+A15 |
| EN IEC 61000-3-2:2019+A1+A2 | EN 61000-3-3:2013+A1+A2 |
| EN IEC 55014-1:2021 | EN IEC 55014-2:2021 |
| EN 301 489-1 V2.2.3 | EN 301 489-3 V2.3.2 |
| EN 301 489-17 V3.2.4 | EN IEC 61000-3-2:2019+A1+A2 |
| EN 61000-3-3:2013+A1+A2 | EN 303 440 V2.2.1 |
| EN 62233:2008 | EN 300 328 V2.2.2 |

Andere normen en/of technische specificaties:

| Norm of technische procedure | |
|--------------------------------|-----------------------------|
| IEC 60335-1:2010+A1+A2 Annex R | FCC Part 15, subpart B:2023 |
| ICES-00, Issue 7:2020 | |

(1) Indien van toepassing zullen de toepasselijke delen of clausules van de norm of de technische specificaties worden gerefereerd.

Signed for and on behalf of the manufacturer by:

Kolding 09/07/2025

Kirsten Vibeke Jensen
Compliance Manager

MILIEU-INFORMATIE



Elektrische en elektronische apparatuur (EEA) bevat materialen die mogelijk gevaarlijk en schadelijk

is voor de menselijke gezondheid en het milieu, indien enigerlei afgedankte elektrische en elektronische apparatuur (AEEA) niet correct wordt afgevoerd. Producten (en eventueel meegeleverde batterijen) die met de doorkruiste afvalbak zijn gemarkeerd, zijn elektrische of elektronische apparatuur. De doorkruiste afvalbak betekent dat het apparaat niet samen met huishoudelijk afval mag worden weggegooid aan het einde van de levensduur, maar dat het apparaat apart moet worden weggegooid.



SCHOU AFTER SALES

Let op: Vermeld bij alle vragen het productmodelnummer.

Het modelnummer staat op de voorkant van deze handleiding en op het producttypeplaatje.

www.schou.com

Vervaardigd in P.R.C.

Fabrikant:

Schou Company A/S
 Andreas Schous Vej 63
 DK-6000 Kolding
www.schou.com

Alle rechten voorbehouden. De inhoud van deze handleiding mag op geen enkele wijze, noch volledig noch in delen, elektronisch of mechanisch gereproduceerd worden, bijv. kopiëren of publicatie, vertaald of opgeslagen in een informatie-opslag- en ontsluitingssysteem zonder schriftelijke toestemming van Schou Company A/S.
